

Умовні позначення

- ЄР - екстрактор
- ЄВ - ємність витратна
- Ц - центрифуга
- СБ1,2,3 – сбірник збагаченого ДМСО
- ФУ1,2,3 – фільтр вугільний
- КР – кристалізатор
- КВС – круглий вібраційний сепаратор
- Р - реактор
- СБ4,5 – сбірник розчину
- КР/1-4 – кристалізатор
- СГВ1,2 – система глибокого вакууму для сушіння порошків
- ЄН – ємність накопичувальна
- ВС1,2 -барабанна просіювальна машина
- КВС/1-2 – круглий вібраційний сепаратор

ПРИНЦИПОВА СХЕМА ТЕХНОЛОГІЧНОГО ПРОЦЕСУ ВИЛУЧЕННЯ ТА МОДИФІКАЦІЇ ПХА

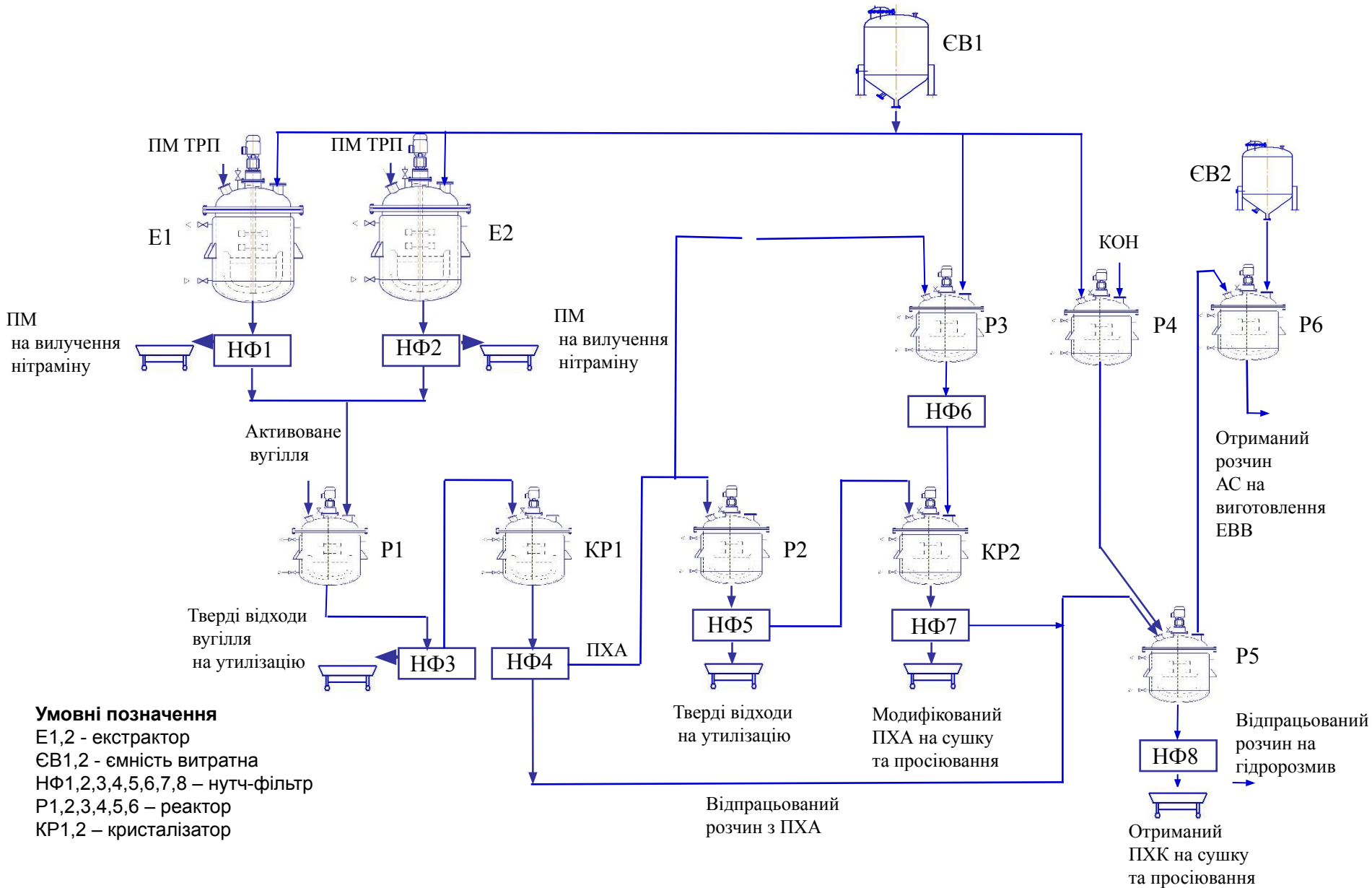

ПРИНЦИПОВА СХЕМА ТЕХНОЛОГІЧНОГО ПРОЦЕСУ ВИЛУЧЕННЯ ТА МОДИФІКАЦІЇ ПРОДУКТУ С

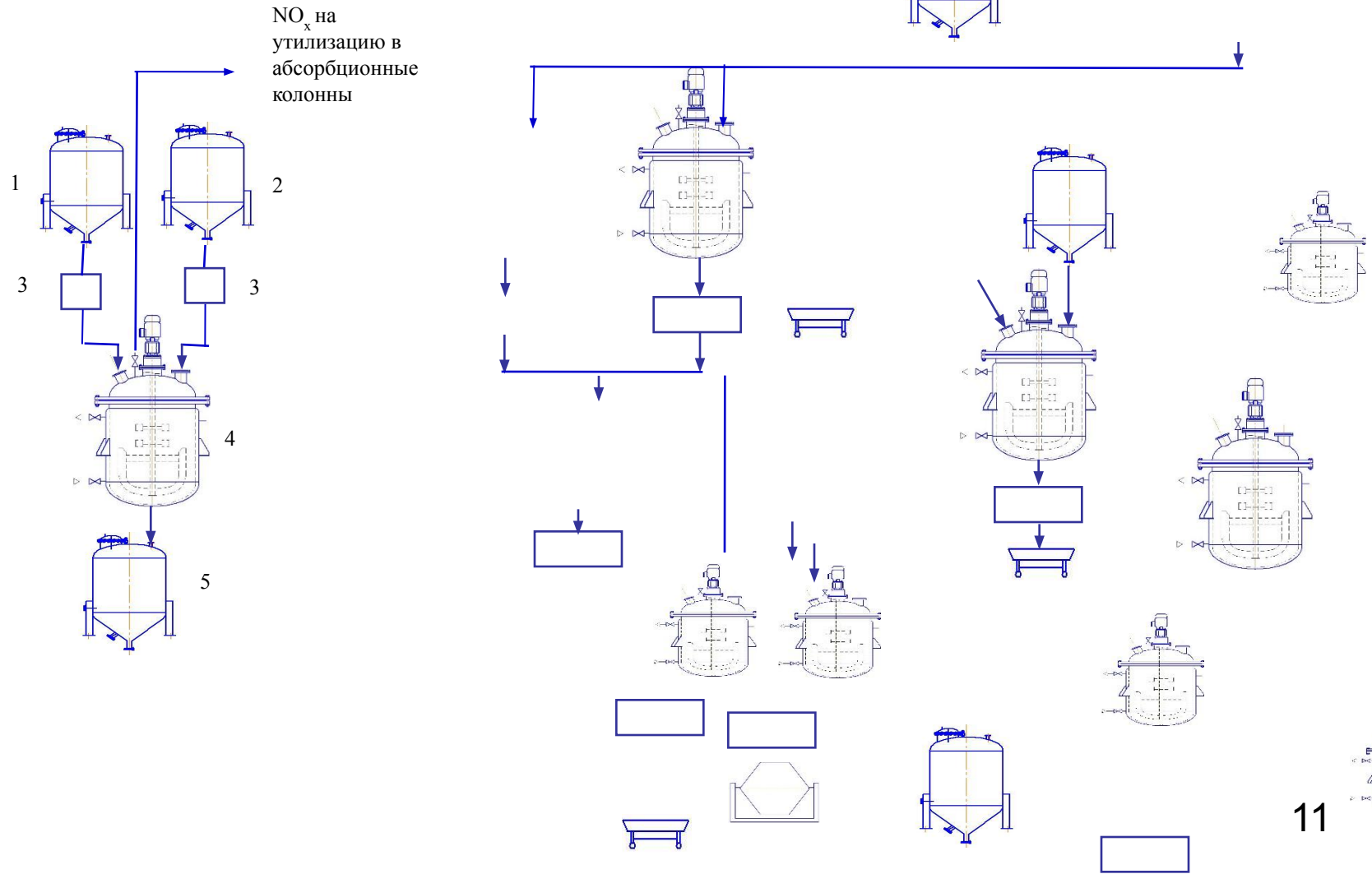

Обработанная
H₂SO₄
17783 кг
V=20 м³

