

“ ”

Разработал:

Руководитель



Кран мостовой металлургический

- 1) Кабина оператора
- 2) Мост
- 3) Тележка
- 4) Ремонтная площадка
- 5) Грузоподъемный электромагнит
- 6) Механизм передвижения моста
- 7) Механизм передвижения тележки
- 8) Механизм подъема

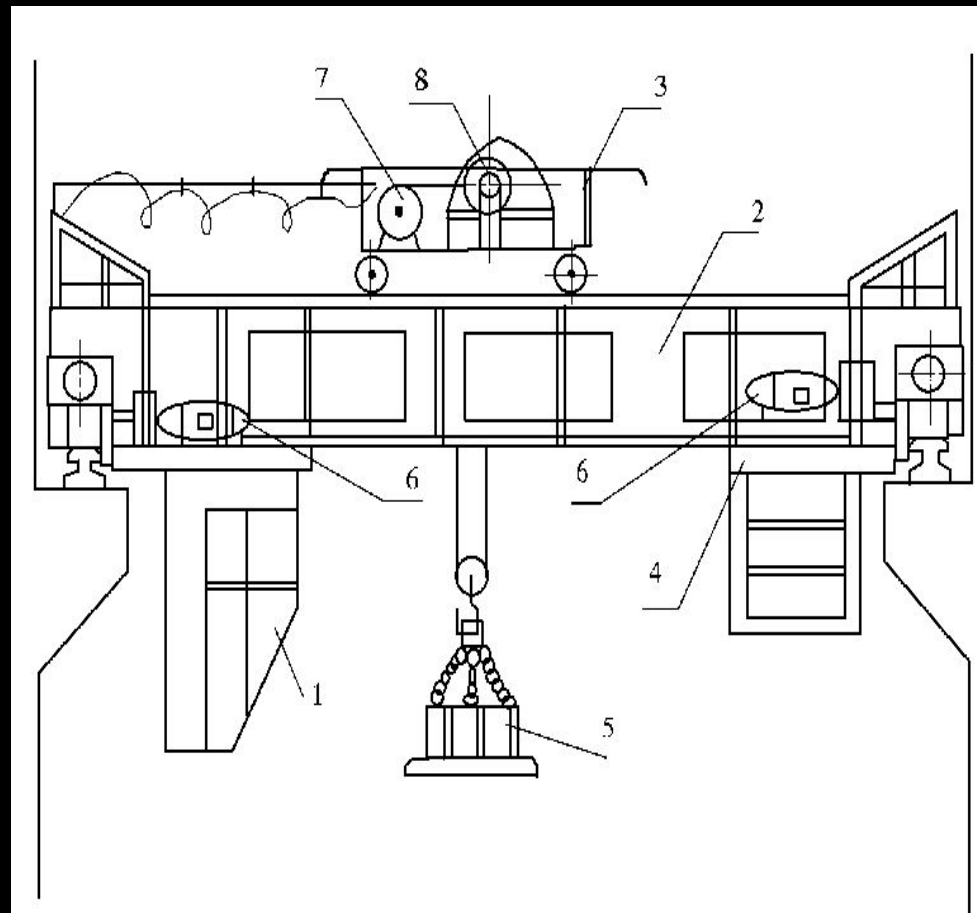

Электромагнит типа М-42В

- 1) Цепь
- 2) Коробка выводов
- 3) Пробка
- 4) Корпус
- 5) Дуга
- 6) Шайба
- 7) Катушка
- 8) Немагнитная шайба

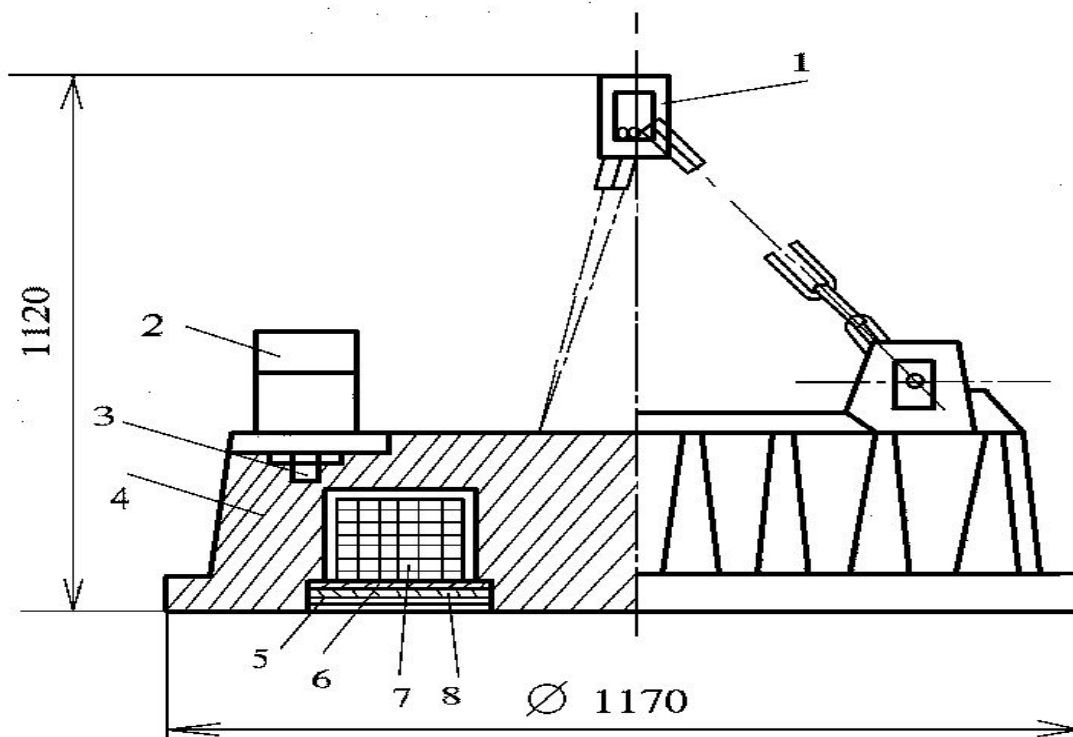

1. Цепь
2. Коробка выводов
3. Пробка
4. Корпус
5. Дуга
6. Шайба
7. Катушка
8. Немагнитная шайба

Схема управления электромагнитом с помощью контроллера ПСМ50

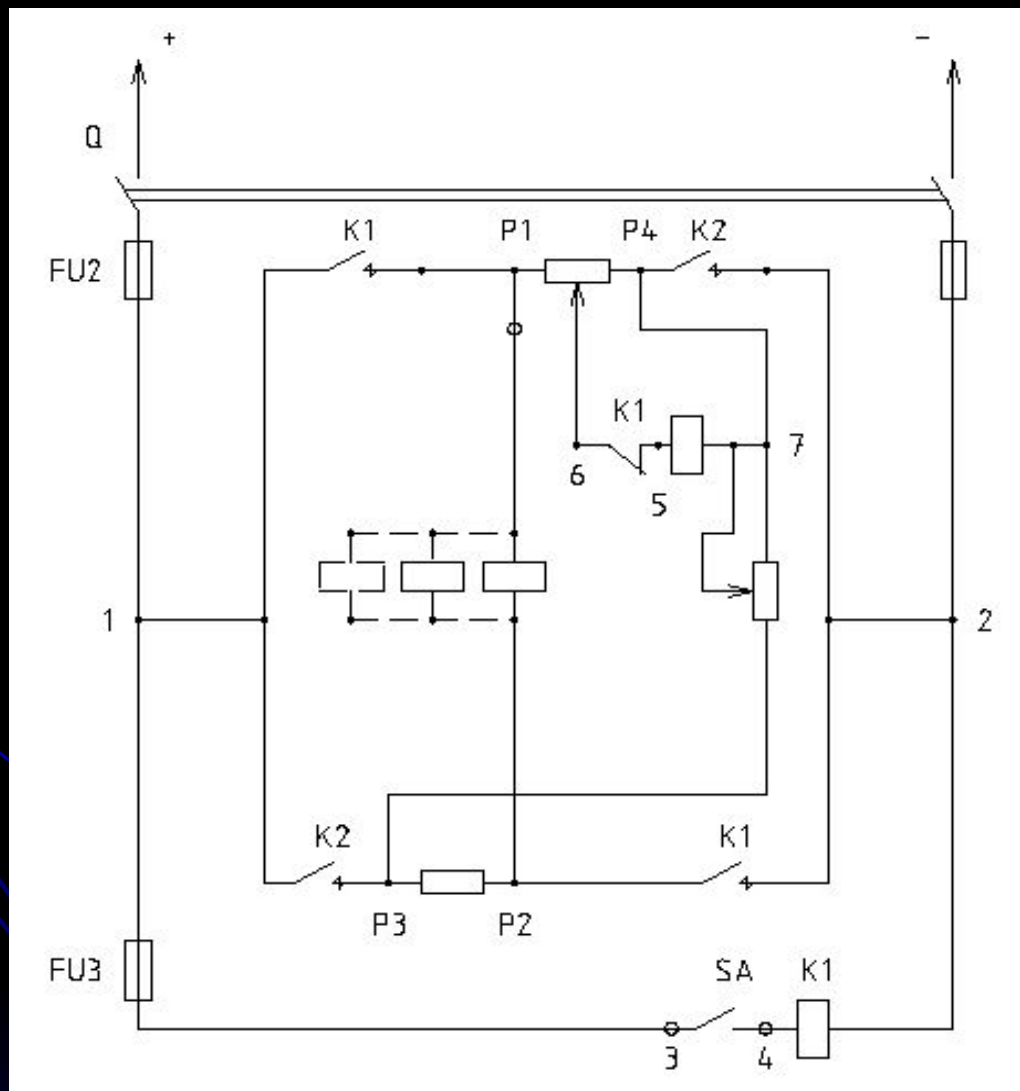

3-х фазная мостовая схема тиристорного выпрямителя

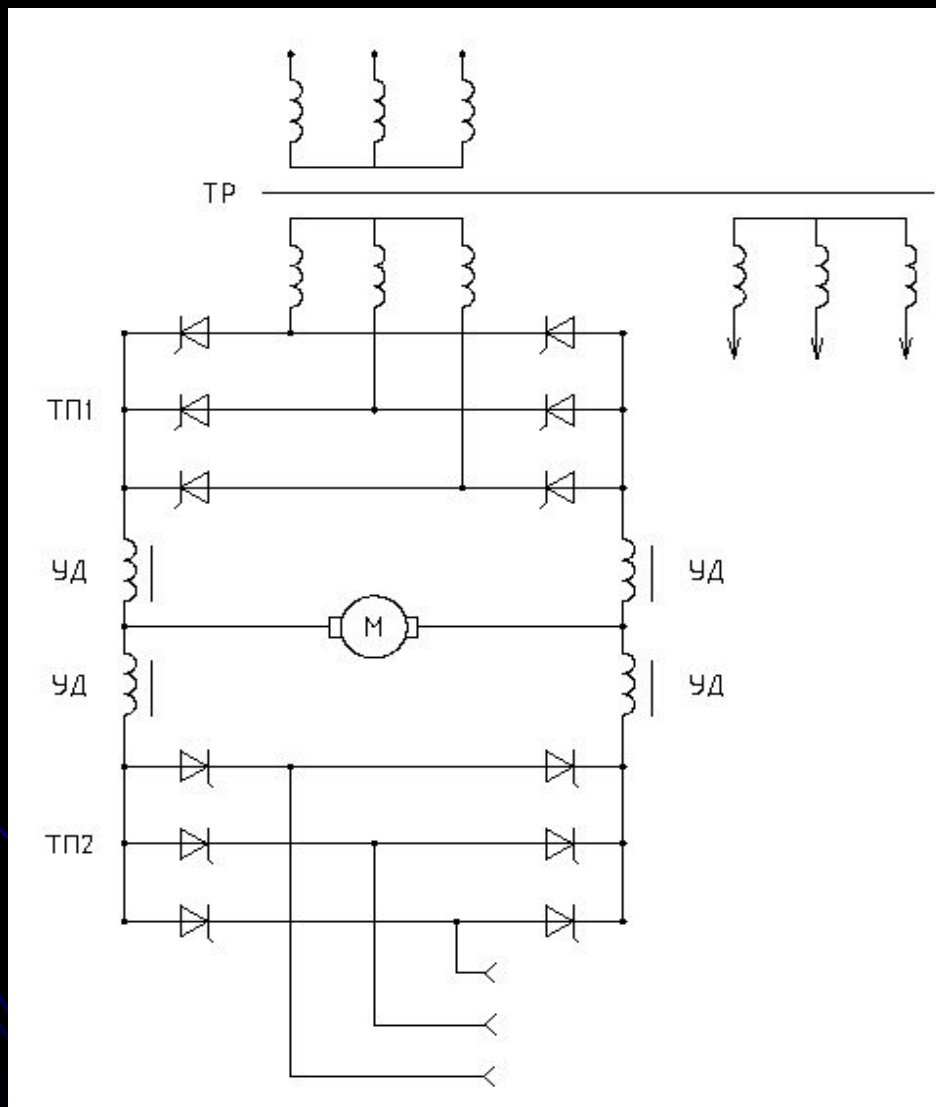

Регулировочные характеристики тиристорного преобразователя

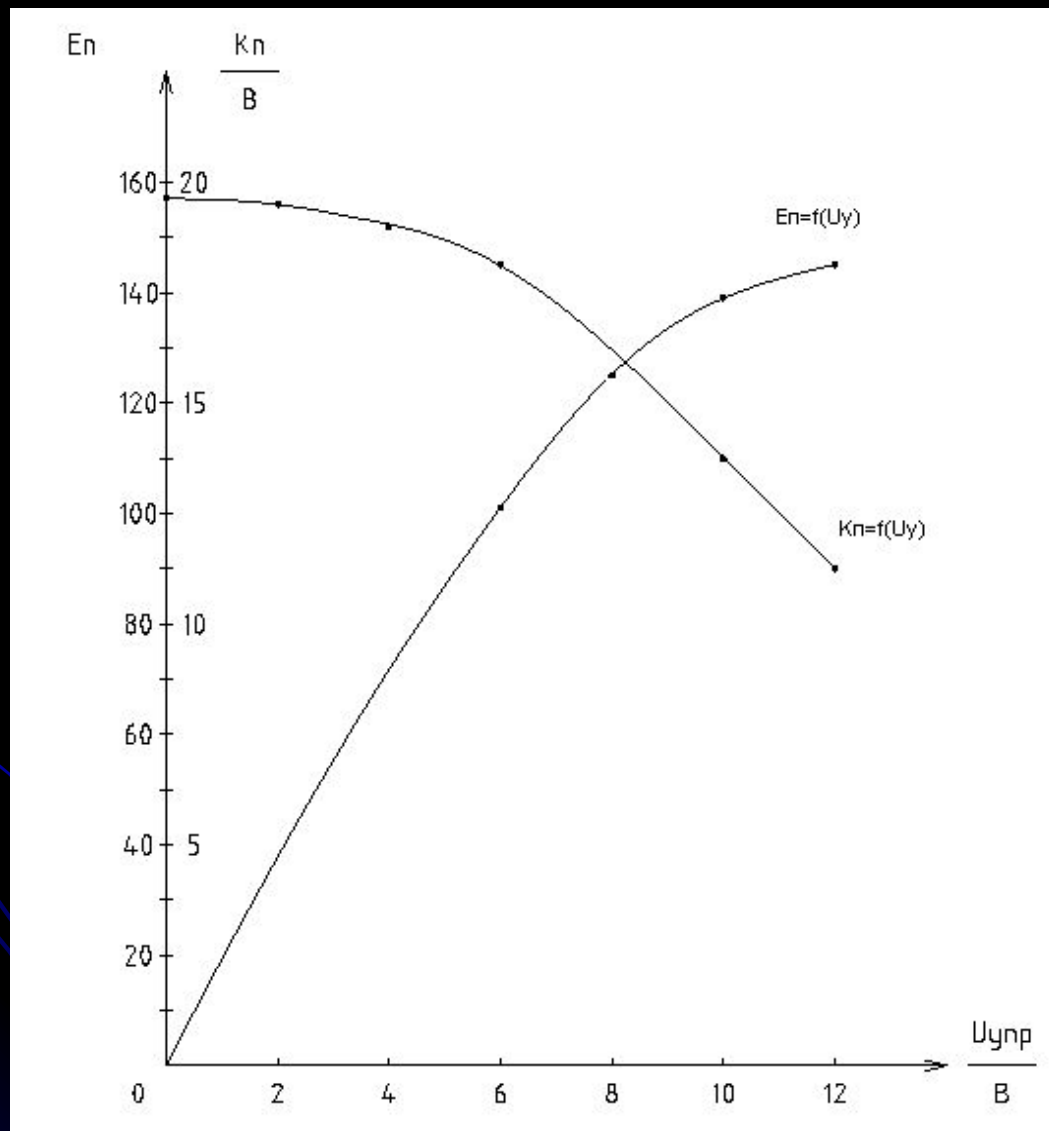

Характеристики электропривода в разомкнутой системе

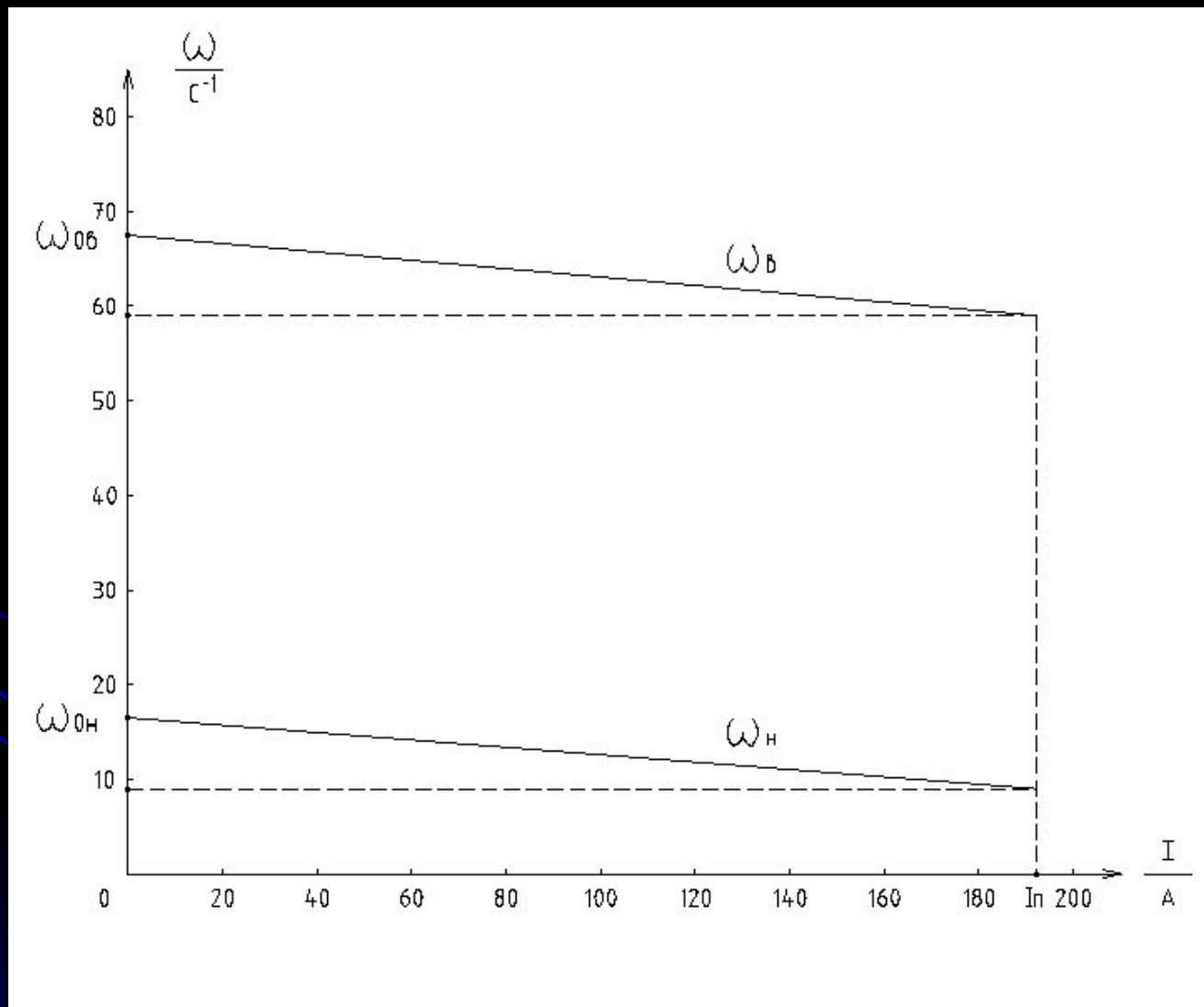

Характеристики ТП-Д с отрицательной обратной связью по скорости и токовой отсечкой

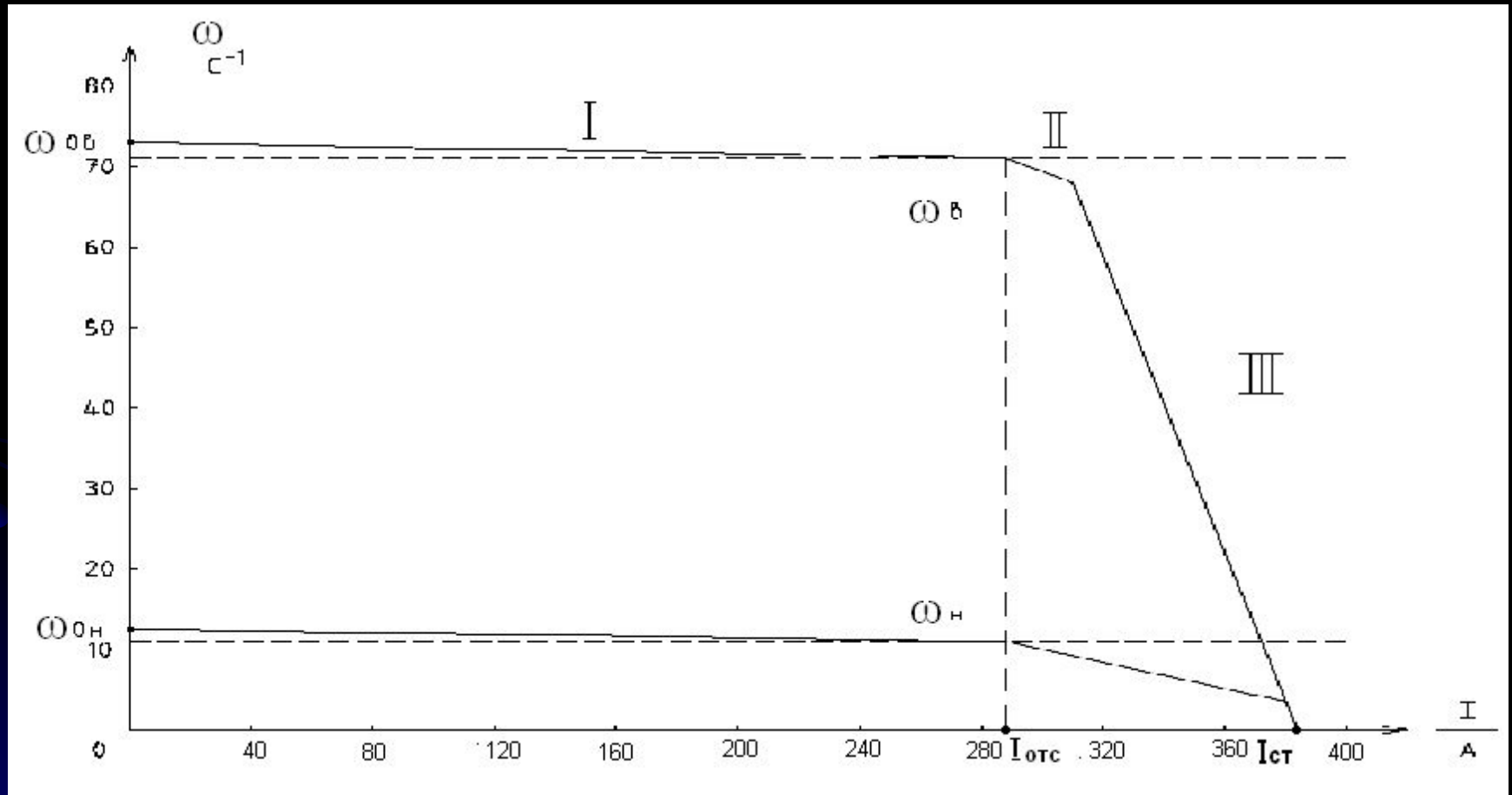

Функциональная схема ТП-Д с отрицательной обратной связью по скорости и токовой отсечкой

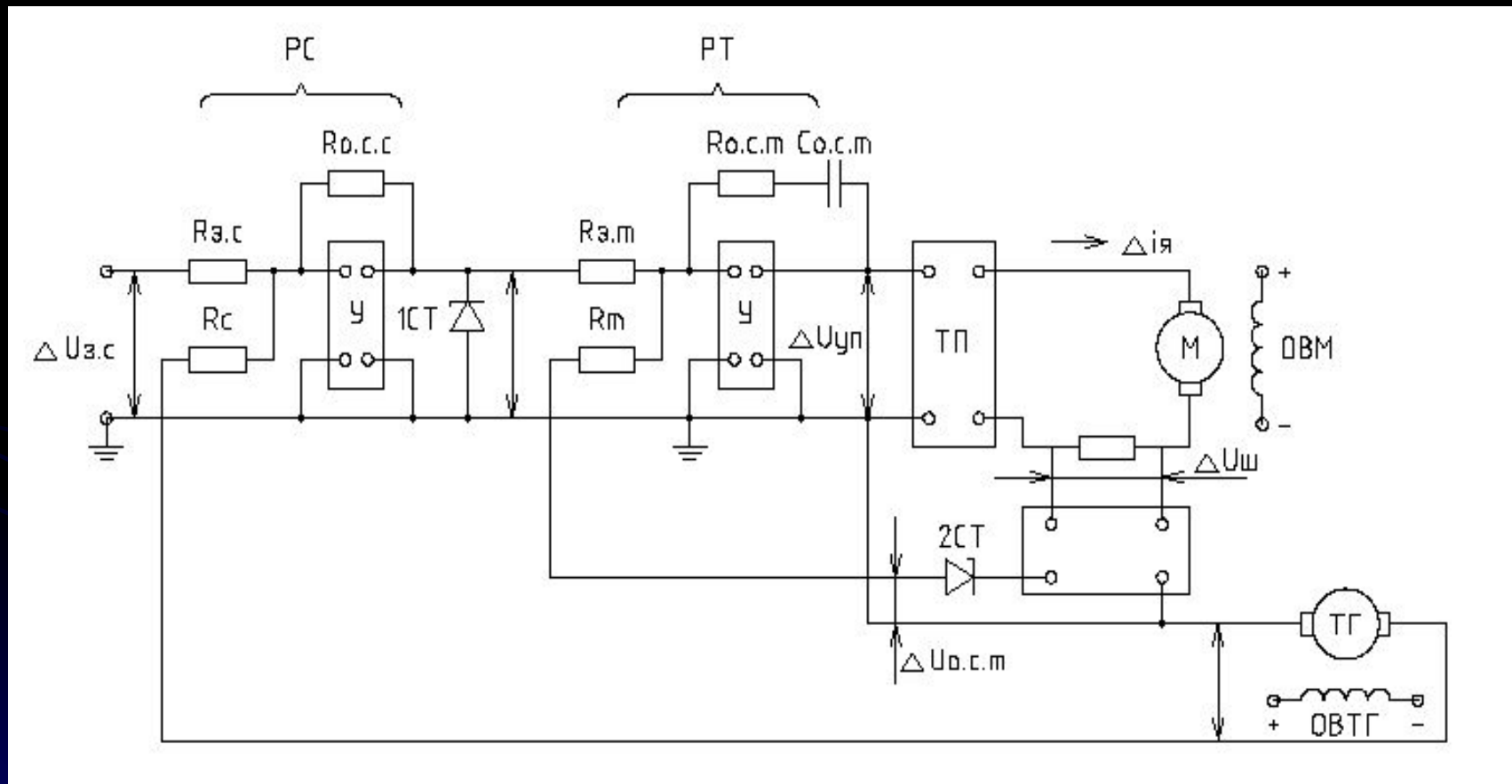

Переходные процессы в замкнутой системе управления электроприводом металлургического крана при переменной нагрузке

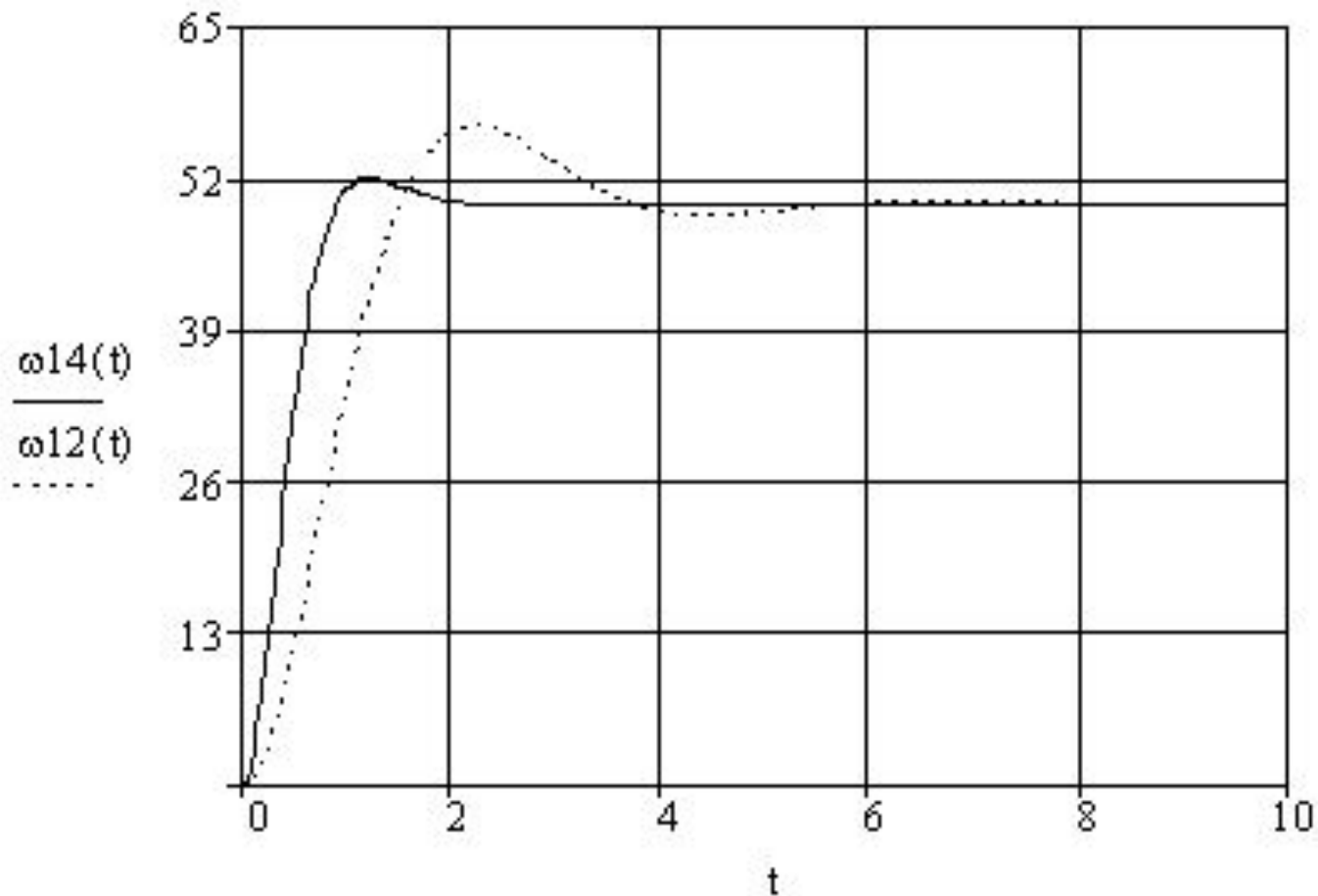

ОЦЕНКА ЭКОНОМИЧЕСКОЙ ЭФФЕКТИВНОСТИ

годы	CF	R	ТС
0	- 1436784	1	-1436784
1	1281490	0.87	114896,3
2	1281490	0.75	961117,5
			2076013,8 ТЕНГЕ

