

**Общие  
обязанности  
водителей**

# Водитель механического транспортного средства

**обязан:**

Иметь при себе и по требованию сотрудников полиции передавать им для проверки:

**1. Водительское удостоверение на право управления транспортным средством.**



а в случае изъятия в установленном порядке водительского удостоверения — временное разрешение



## 2. Свидетельство о регистрации транспортного средства.

РОССИЙСКАЯ ФЕДЕРАЦИЯ  
СВИДЕТЕЛЬСТВО О РЕГИСТРАЦИИ ТС  
CERTIFICAT D'IMMATRICULATION

Регистрационный знак **КХВ0000007**  
Идентификационный номер (VIN) **ТМ3ХКЕ0033М0398031**  
Марка, модель **БИОДАРОМЕН**  
Тип ТС **КОМБИ**  
Категория ТС (АВСD, прицеn) **В**  
Год выпуска ТС **1998**  
Двигатель, модель **В03-МХКМХ**  
Двигатель № **781.135-2798130**  
Шасси (рама) №  
Кузов (полоска) № **0898381**  
Цвет **ЗЕЛЕНЫЙ**  
Мощность двигателя, кВт/л.с. **43 .51**  
Паспорт ТС серия **77ТК** № **170898**  
Разрешенная max масса, кг **1460**  
Масса без нагрузки, кг **985**

**77 EM 588797**

### 3. Диагностическая карта.

Диагностическая карта

ДИАГНОСТИЧЕСКАЯ  
КАРТА  
ВЛАДЕЛЬЦА  
ТЕХНИЧЕСКОГО СРЕДСТВА

Республика, край, область RF  
г. МОСКВА MOSCOW  
Район 26, 1 ст. ВРД (И ПАО)  
Нас. пункт  
Улица ХОДОВОДСКОЕ  
дом 10 кв. № 174  
Особые отметки

Выдан Г.И. 30 ЮВРО г. МОСК  
18 г.

77 FM 588797

## 4. Доверенность на право управления в случае управления транспортным средством в отсутствие его владельца.



Документ, подтверждающий право владения, или пользования, или распоряжения данным транспортным средством в случае управления транспортным средством в отсутствие его владельца;

# 5. Страховой полис обязательного страхования гражданской ответственности владельца транспортного средства.

Наименование страховщика (страховщика) **АСКО** СТРАХОВАЯ ГРУППА

Правило № 2  
к Правилам обязательного страхования  
гражданской ответственности  
владельца транспортного средства

**СТРАХОВОЙ ПОЛИС** ААА № 0430663549  
ОБЯЗАТЕЛЬНОГО СТРАХОВАНИЯ ГРАЖДАНСКОЙ ОТВЕТСТВЕННОСТИ  
ВАЛАДЕЦЕВ ТРАНСПОРТНЫХ СРЕДСТВ

Срок страхования: с 08.08.2007г. по 27.08.2007г.  
по 24 ч. 00 мин. 26.08.2007г.

1. Страхователь (полное наименование юридического лица или индивидуальное имя гражданина) Владелец транспортного средства  
**ЕРЕМЕНКО ВЛАДИМИР ИВАНОВИЧ**

2. Транспортное средство (ТС)  
Собственник (полное наименование юридического лица, фамилия, имя, отчество (гражданин))  
**ЕРЕМЕНКО ВЛАДИМИР ИВАНОВИЧ**

Марка, модель ТС <b>ВАЗ 21091</b>	Идентификационный номер ТС Х Т А 2 1 0 9 1 0 М 0 9 8 1 2 7 7 Паспорт ТС серия <b>5 4 К К</b> № <b>1 9 5 9 6 9</b>	Государственный регистрационный знак <b>К634АУ54</b>
--------------------------------------	---	---

3. Лица, допущенные к управлению ТС (для ТС, принадлежащих гражданам)  
Без ограничений, только следующие водители (буквы подчеркнуты):

Фамилия, имя, отчество <b>ЕРЕМЕНКО ВЛАДИМИР ИВАНОВИЧ</b>	Водительское удостоверение (серия, номер) <b>54НК 049848</b>
---	---

4. Период использования ТС в течение срока страхования (для ТС, принадлежащих гражданам)  
с 27.08.2007г. по 26.08.2007г.

5. Страховая сумма: 400 тысяч рублей, а именно:  
240 тысяч рублей в части возмещения вреда, причиненного жизни или здоровью нескольких потерпевших, и не более 80 тысяч рублей при причинении вреда жизни или здоровью одного потерпевшего;  
160 тысяч рублей в части возмещения вреда, причиненного имуществу нескольких потерпевших, и не более 120 тысяч рублей при причинении вреда имуществу одного потерпевшего.

6. Страховой случай:  
наступление гражданской ответственности за причинение вреда при использовании транспортного средства на территории Российской Федерации.

7. Выданы специальный знак государственного образца серии **А А А** № **0 1 8 7 0 6 5 5 3 8**  
перечень представителей страховщика в субъектах Российской Федерации согласно приложению  
и 2 бланка извещения о дорожно-транспортном происшествии.

8. Особые отметки

Страхование по настоящему полису осуществляется в соответствии с Федеральным законом «Об обязатель-

В случаях, прямо предусмотренных действующим законодательством, иметь и передавать для проверки работникам Федеральной службы по надзору в сфере транспорта лицензионную карточку, путевой лист и товарно-транспортные документы.

# Водитель механического транспортного средства обязан:

-при движении на транспортном средстве, оборудованном ремнями безопасности, быть пристегнутым и не перевозить пассажиров, не пристегнутых ремнями.



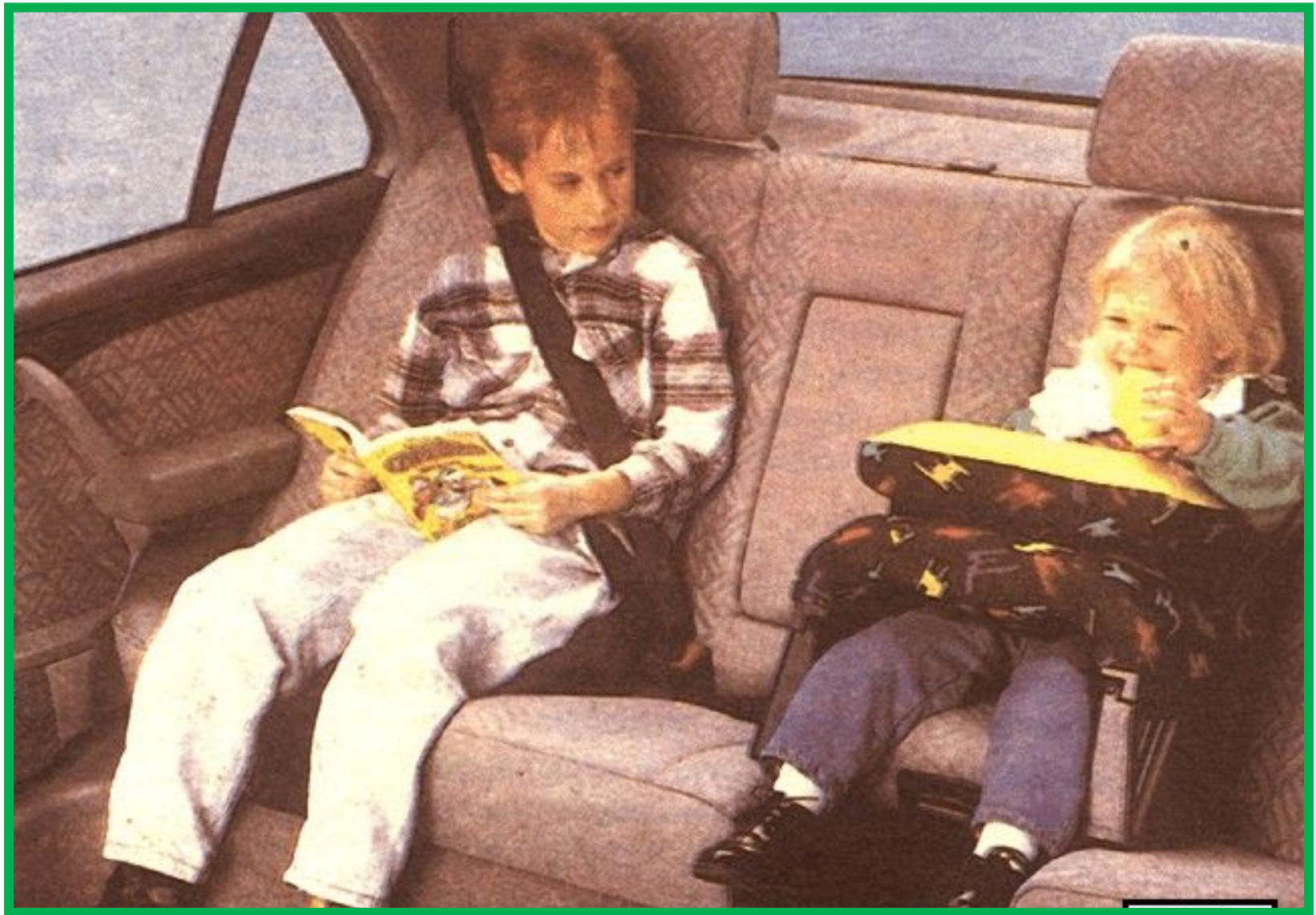







**При управлении мотоциклом быть в застегнутом мотошлеме и не перевозить пассажиров без застегнутого мотошлема.**

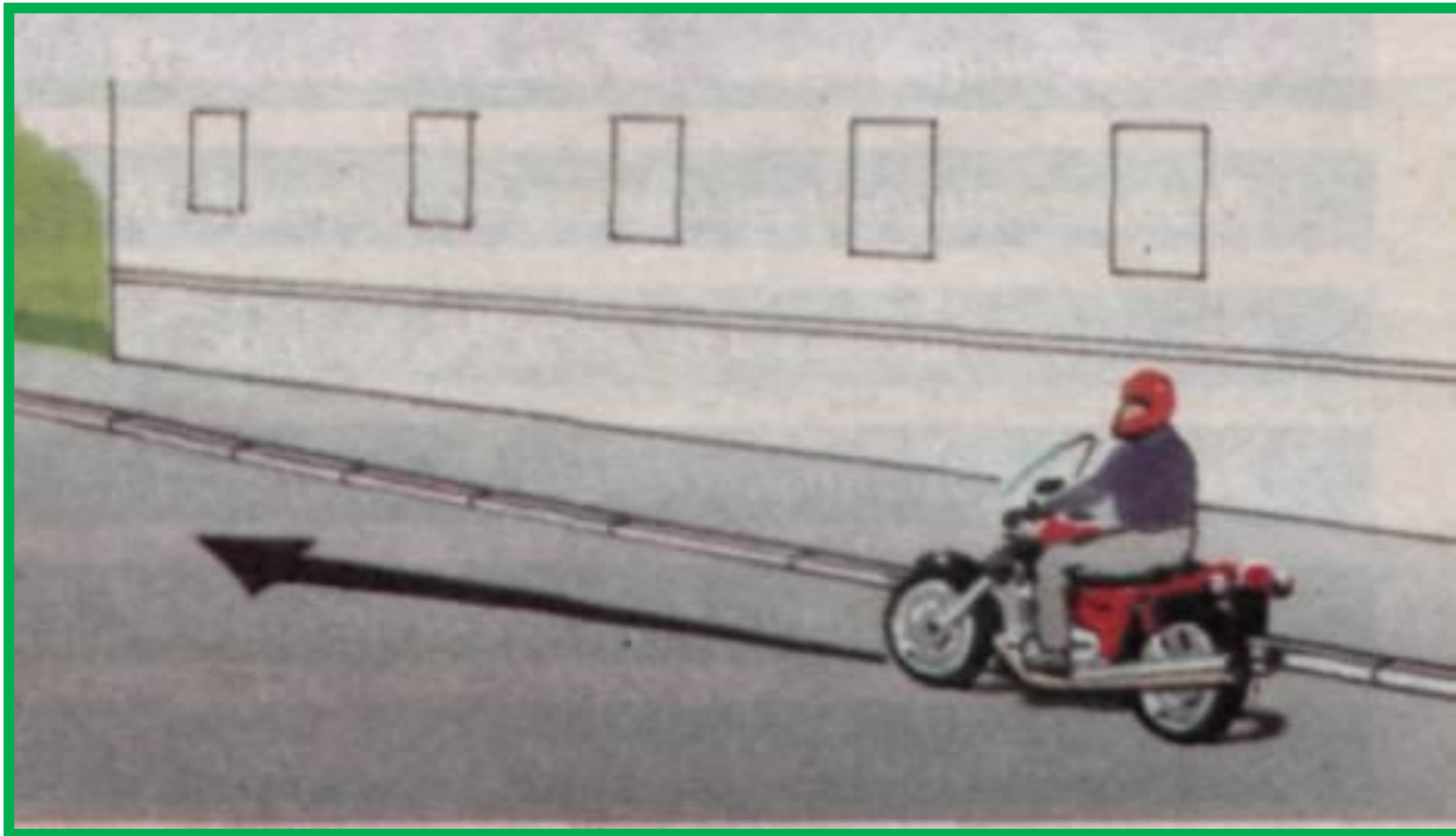

**Статистика свидетельствует, что у водителя и пассажиров, использующих ремни безопасности, в 2 раза больше шансов сохранить жизнь при столкновении и в 5 раз при опрокидывании транспортного средства.**

**При скорости движения до 60 км/ч более 80% пристегнутых вообще не получают травм.**

**Взгляните на профессиональных гонщиков — как они тщательно регулируют и пристегивают ремни. Они хорошо знают, что такое столкновение или опрокидывание.**

**Водитель транспортного средства**

**обязан:**

**Перед выездом проверить и в пути обеспечить исправное техническое состояние транспортного средства в соответствии с «Основными положениями по допуску транспортных средств к эксплуатации и обязанностями должностных лиц по обеспечению безопасности дорожного движения».**

# Запрещается движение при неисправности:

## 1. Рабочей тормозной системы.

- нормы эффективности торможения рабочей тормозной системы не соответствуют ГОСТу Р 51709-2001;
- нарушена герметичность гидравлического тормозного привода.

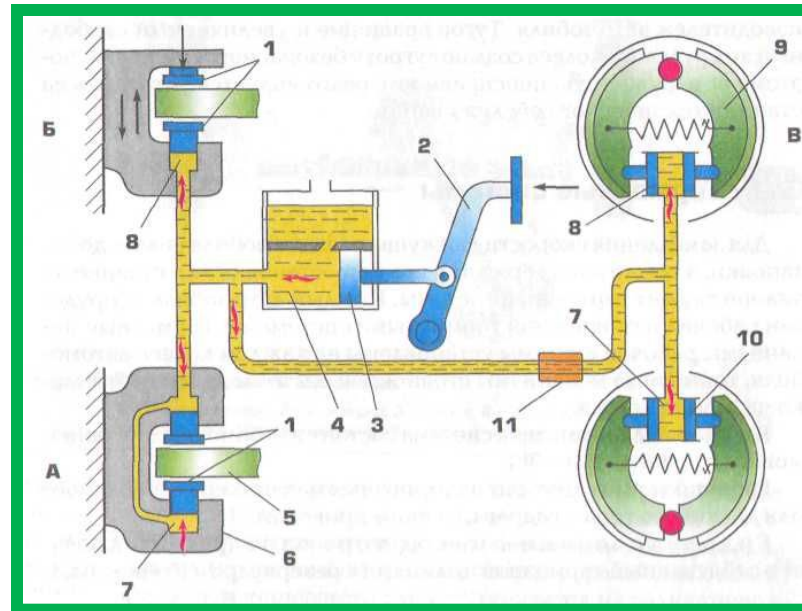

## **2. Рулевого управления.**

- суммарный люфт для легкового автомобиля превышает 10 градусов;**
- имеются не предусмотренные конструкцией перемещения деталей и узлов;**
- резьбовые соединения не затянуты или не зафиксированы установленным способом;**
- неработоспособно устройство фиксации положения рулевой колонки;**
- неисправен или отсутствует предусмотренный конструкцией усилитель рулевого управления или рулевой демпфер (для мотоциклов).**

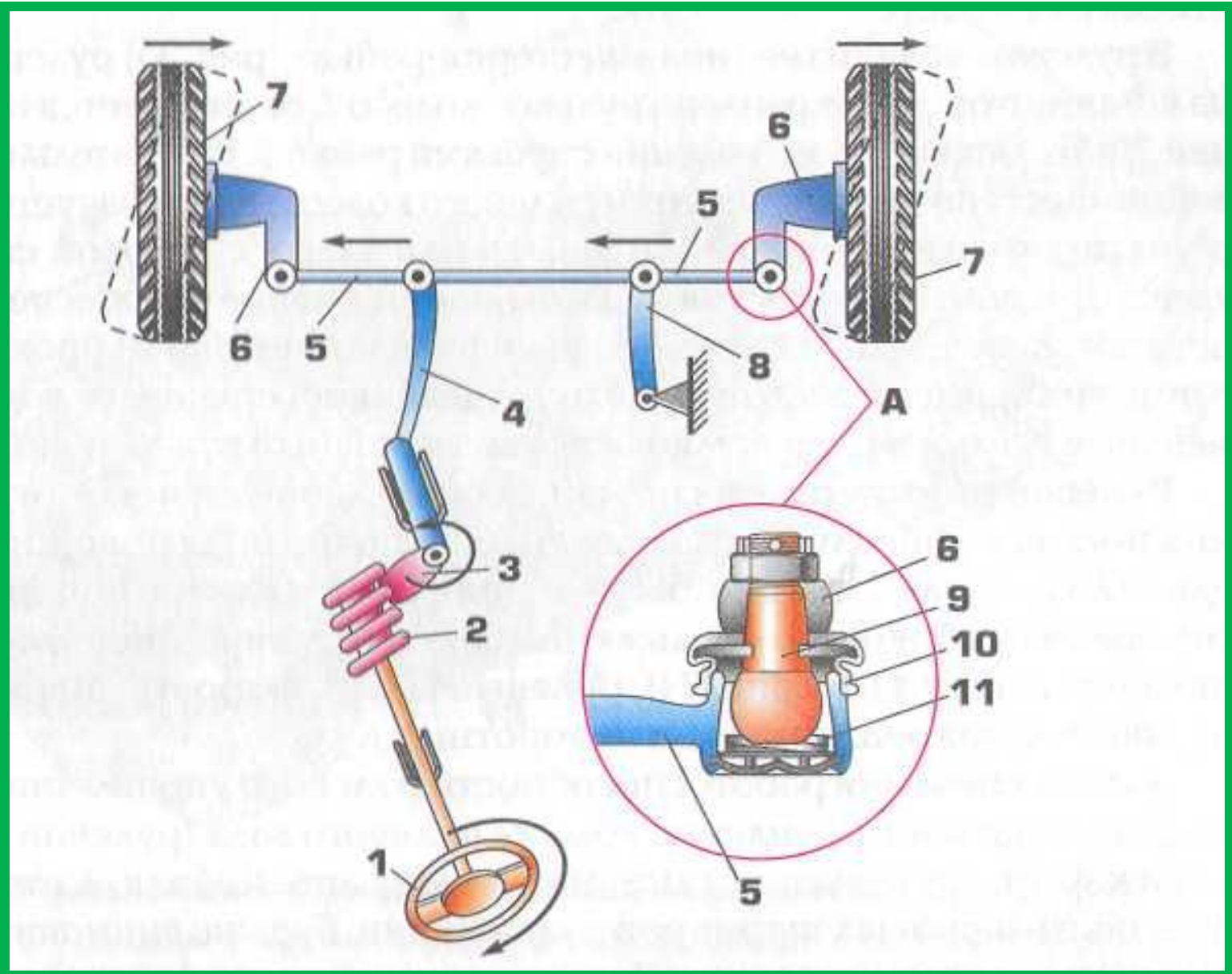



### 3.Сцепного устройства (в составе автопоезда).

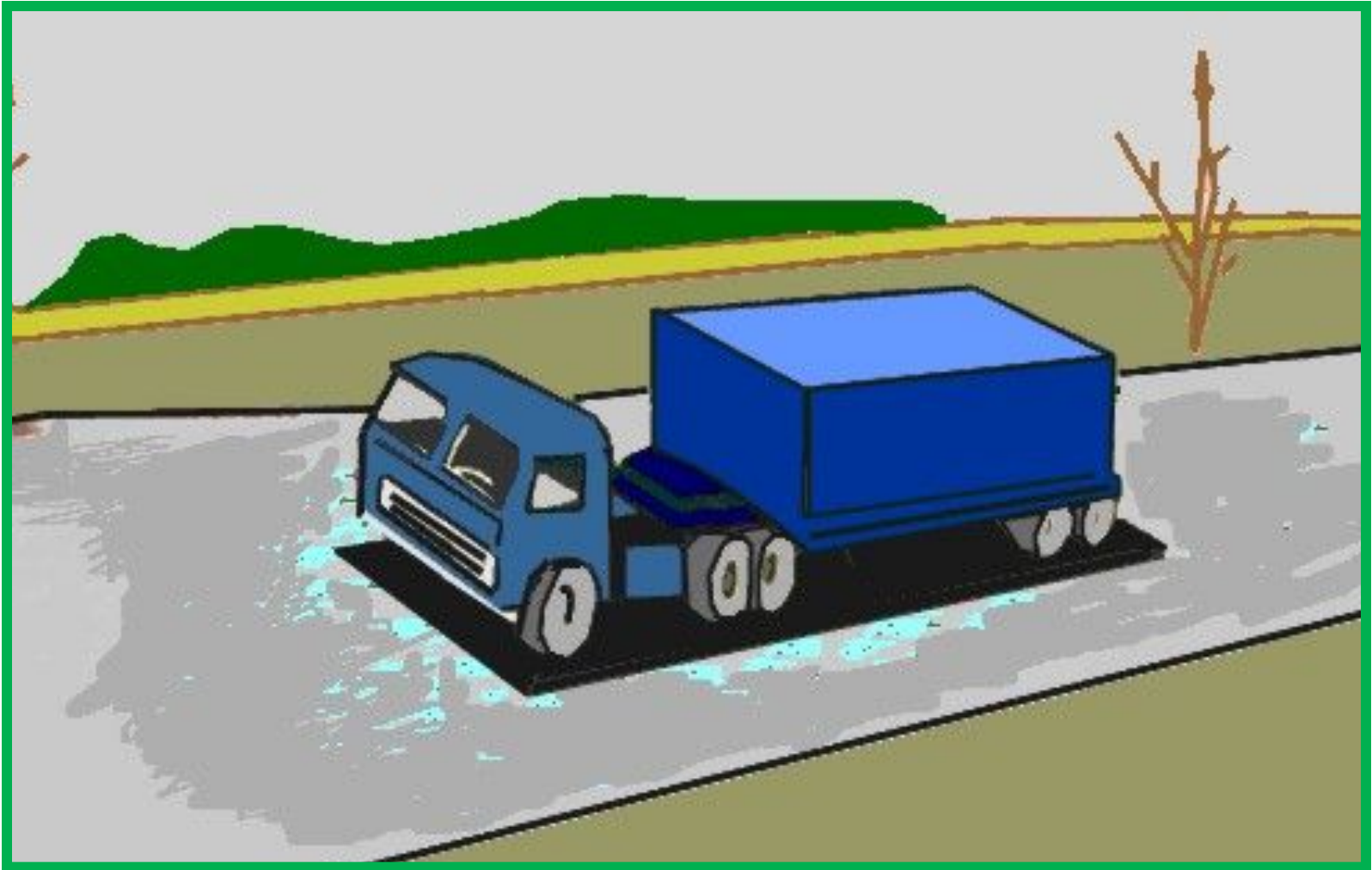

**4.Негорящих (отсутствующих) фарах и задних габаритных огнях на дорогах в темное время суток или в условиях недостаточной ВИДИМОСТИ.**



## 5. Не действующем со стороны водителя стеклоочистителе во время дождя или снегопада.



**Обратите внимание на указанные пять неисправностей. Они особо опасны. Если невозможно устранить их на месте, то приводить в движение транспортное средство **запрещается**.**

**В этом случае при неисправности рабочей тормозной системы или рулевого управления вызывайте техпомощь либо буксируйте (в соответствии с 20 разделом Правил) свое транспортное средство к месту ремонта или стоянки.**

**Недействующими считаются такая рабочая тормозная система или такое рулевое управление, которые не дают возможности остановить транспортное средство или осуществить маневр при движении с минимальной скоростью.**

**Если не удастся устранить неисправность сцепного устройства, то откажитесь от буксировки прицепа.**

**Если в темное время суток или в условиях недостаточной видимости невозможно восстановить работоспособность фар и задних габаритных огней, ждите светлого времени суток или прояснения.**

**При невозможности устранения неисправности стеклоочистителя со стороны водителя во время дождя, снегопада дождитесь окончания выпадения атмосферных осадков.**

**При возникновении в пути прочих неисправностей, с которыми Приложением к Основным положениям запрещена эксплуатация транспортных средств, водитель должен устранить их, а если это невозможно, то он может следовать к месту стоянки или ремонта с соблюдением необходимых мер предосторожности.**

**Под соблюдением необходимых мер предосторожности при следовании к месту ремонта или стоянки подразумевается движение на пониженной скорости, по крайней правой полосе с включенной аварийной сигнализацией. По возможности используйте дороги без интенсивного движения.**

**Проходить освидетельствование на состояние  
алкогольного опьянения и медицинское  
освидетельствование на состояние  
опьянения:**

**- по требованию должностных лиц,  
которым предоставлено право  
государственного надзора и контроля за  
безопасностью дорожного движения и  
эксплуатации транспортного средства.**

## **Предоставлять транспортное средство:**

- сотрудникам полиции;**
- сотрудникам федеральных органов государственной охраны;**
- сотрудникам органов федеральной службы безопасности в случаях, предусмотренных законодательством.**
- медицинским и фармацевтическим работникам для перевозки граждан в ближайшее лечебно-профилактическое учреждение в случаях, угрожающих их жизни.**

**Право остановки транспортных средств  
предоставлено:**

- регулирующим;**
- а грузовых автомобилей и автобусов,  
осуществляющих международные автомобильные  
перевозки, в специально обозначенных дорожным  
знаком 7.14 контрольных пунктах - также работникам  
Федеральной службы по надзору в сфере транспорта.**



## 2.5. При дорожно-транспортном происшествии водитель, причастный к нему, обязан:

- ✓ немедленно остановить (не трогать с места) транспортное средство;
- ✓ включить аварийную сигнализацию и выставить знак аварийной остановки в соответствии с требованиями пункта [7.2](#) Правил;
- ✓ не перемещать предметы, имеющие отношение к происшествию.

2.6. Если в результате дорожно-транспортного происшествия **погибли или ранены** люди, водитель, причастный к нему, обязан:

- ✓ принять меры для оказания первой помощи пострадавшим, вызвать скорую медицинскую помощь и полицию;
- ✓ в экстренных случаях отправить пострадавших на попутном, а если это невозможно, доставить на своем транспортном средстве в ближайшую медицинскую организацию, сообщить свою фамилию, регистрационный знак транспортного средства (с предъявлением документа, удостоверяющего личность, или водительского удостоверения и регистрационного документа на транспортное средство) и возвратиться к месту происшествия;

- ✓ **освободить** проезжую часть, если движение других транспортных средств невозможно, предварительно зафиксировав, в том числе средствами фотосъемки или видеозаписи, положение транспортных средств по отношению друг к другу и объектам дорожной инфраструктуры, следы и предметы, относящиеся к происшествию, и принять все возможные меры к их сохранению и организации объезда места происшествия;
- ✓ записать фамилии и адреса очевидцев и ожидать прибытия сотрудников полиции.

**2.6.1. Если** в результате дорожно-транспортного происшествия **вред причинен только имуществу,** водитель, причастный к нему, **обязан освободить проезжую часть,** если движению других транспортных средств создается препятствие, предварительно зафиксировав, в том числе средствами фотосъемки или видеозаписи, положение транспортных средств по отношению друг к другу и объектам дорожной инфраструктуры, следы и предметы, относящиеся к происшествию, повреждения транспортных средств.

**Если обстоятельства причинения вреда** в связи с повреждением имущества в результате дорожно-транспортного происшествия **или характер и перечень видимых повреждений** транспортных средств **вызывают разногласия** участников дорожно-транспортного происшествия, водитель, причастный к нему, обязан записать фамилии и адреса очевидцев **и сообщить о случившемся в полицию** для получения указаний сотрудника полиции о месте оформления дорожно-транспортного происшествия. В случае получения указаний сотрудника полиции об оформлении документов о дорожно-транспортном происшествии с участием уполномоченных на то сотрудников полиции на ближайшем посту дорожно-патрульной службы или в подразделении полиции водители оставляют место дорожно-транспортного происшествия, предварительно зафиксировав, в том числе средствами фотосъемки или видеозаписи, положение транспортных средств по отношению друг к другу и объектам дорожной инфраструктуры, следы и предметы, относящиеся к происшествию, повреждения транспортных средств.

**Если обстоятельства причинения вреда** в связи с повреждением имущества в результате дорожно-транспортного происшествия, **характер и перечень видимых повреждений транспортных средств не вызывают разногласий** участников дорожно-транспортного происшествия, водители, причастные к нему, **не обязаны сообщать о случившемся в полицию**. В этом случае они могут оставить место дорожно-транспортного происшествия и:

✓ **оформить документы** о дорожно-транспортном происшествии с участием уполномоченных на то сотрудников полиции **на ближайшем посту дорожно-патрульной службы или в подразделении полиции**, предварительно зафиксировав, в том числе средствами фотосъемки или видеозаписи, положение транспортных средств по отношению друг к другу и объектам дорожной инфраструктуры, следы и предметы, относящиеся к происшествию, повреждения транспортных средств;

✓ оформить документы о дорожно-транспортном происшествии без участия уполномоченных на то сотрудников полиции, заполнив бланк извещения о дорожно-транспортном происшествии в соответствии с правилами обязательного страхования, - если в дорожно-транспортном происшествии участвуют 2 транспортных средства (включая транспортные средства с прицепами к ним), гражданская ответственность владельцев которых застрахована в соответствии с законодательством об обязательном страховании гражданской ответственности владельцев транспортных средств, вред причинен только этим транспортным средствам и обстоятельства причинения вреда в связи с повреждением этих транспортных средств в результате дорожно-транспортного происшествия не вызывают разногласий участников дорожно-транспортного происшествия;

✓ не оформлять документы о дорожно-транспортном происшествии - если в дорожно-транспортном происшествии повреждены транспортные средства или иное имущество только участников дорожно-транспортного происшествия и у каждого из этих участников отсутствует необходимость в оформлении указанных документов.

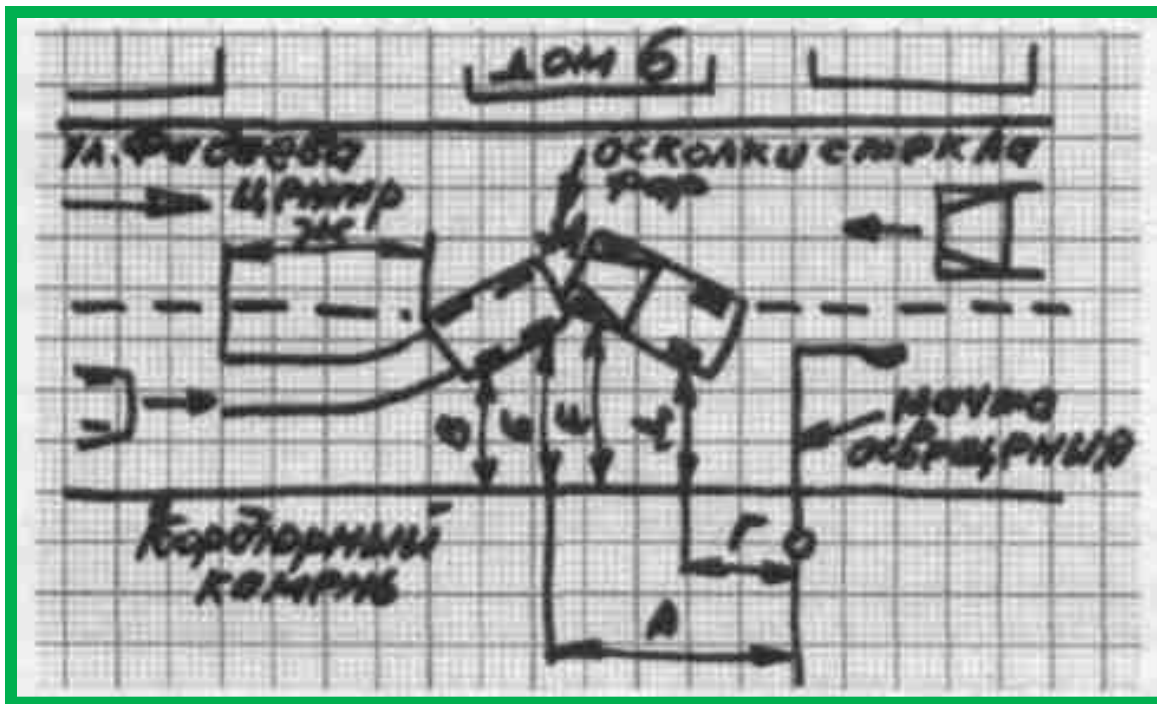



## **Водителю запрещается:**

**1.Управлять транспортным средством в состоянии опьянения (алкогольного, наркотического или иного), под воздействием лекарственных препаратов, ухудшающих реакцию и внимание, в болезненном или утомленном состоянии, ставящем под угрозу безопасность движения.**

**2.Передавать управление транспортным средством лицам, находящимся в состоянии опьянения, под воздействием лекарственных препаратов, в болезненном или утомленном состоянии, а также лицам, не имеющим при себе водительского удостоверения на право управления транспортным средством данной категории или в случае его изъятия в установленном порядке - временного разрешения кроме случаев обучения вождению в соответствии с разделом 21 Правил.**

**3. Пересекать организованные (в том числе и пешие) колонны и занимать место в них.**

**4. Употреблять алкогольные напитки, наркотические, психотропные или иные одурманивающие вещества после дорожно-транспортного происшествия, к которому он причастен, либо после того, как транспортное средство было остановлено по требованию сотрудника милиции, до проведения освидетельствования с целью установления состояния опьянения или до принятия решения об освобождении от проведения такого освидетельствования.**



**5. Управлять транспортным средством с нарушением режима труда и отдыха, установленного уполномоченным федеральным органом исполнительной власти, а при осуществлении международных автомобильных перевозок - международными договорами Российской Федерации.**



**6. Пользоваться во время движения телефоном, не оборудованным техническим устройством, позволяющим вести переговоры без использования рук.**