

Техника и организация внешнеэкономической деятельности (ВЭД)

*Чиркунова Е.К.,
К.э.н., доцент,
Самарский университет*

2019

Модуль 1. Финансовые условия и управление ВЭД фирмы

Тема I: Валютно-финансовые условия внешнеэкономических операций

- 1. Валютно-финансовые условия внешнеторговых контрактов
- 2. Виды страхования валютных рисков в ВЭД
- 3. Формы и средства расчётов в ВЭД
- 4. Кредитование в ВЭД

- **Валютно-финансовые условия внешне-торговых контрактов** – согласованные между экспортёром и импортёром условия, зафиксированные во внешнеторговом контракте.

Валютно-финансовые условия внешне-торговых контрактов

- 1. Валюта цены и способ её определения
- 2. Валюта платежа
- 3. Курс пересчёта валюты цены в валюту платежа при их несовпадении
- 4. Условия расчётов
- 5. Различные оговорки, защищающие стороны от валютных рисков
- 6. Формы расчётов
- 7. Средства платежа

Условия расчётов в ВЭД

- 1. Наличный расчёт
- 2. Расчёт в кредит или с рассрочкой платежа
- 3. Форма расчёта по биржевым товарам

- **Валютные риски** – опасность валютных или курсовых потерь, связанных с изменением курса иностранной валюты по отношению к национальной денежной единице.

Меры по защите от валютных рисков

- 1. Различные защитные оговорки в контрактах
- 2. Скользящие цены
- 3. Хеджирование
- 4. Товарообменные сделки

Виды защитных оговорок в контрактах

- 1. Оговорка на базе текущего курса:
 - в прямой форме;
 - в косвенной форме
- 2. Мультивалютная оговорка
- 3. Валютная оговорка с использованием международных счётных единиц

Формы расчётов в ВЭД

- 1. Инкассо
- 2. Аккредитив
- 3. Открытый счёт
- 4. Авансовый платёж

Схема расчётов по инкассо

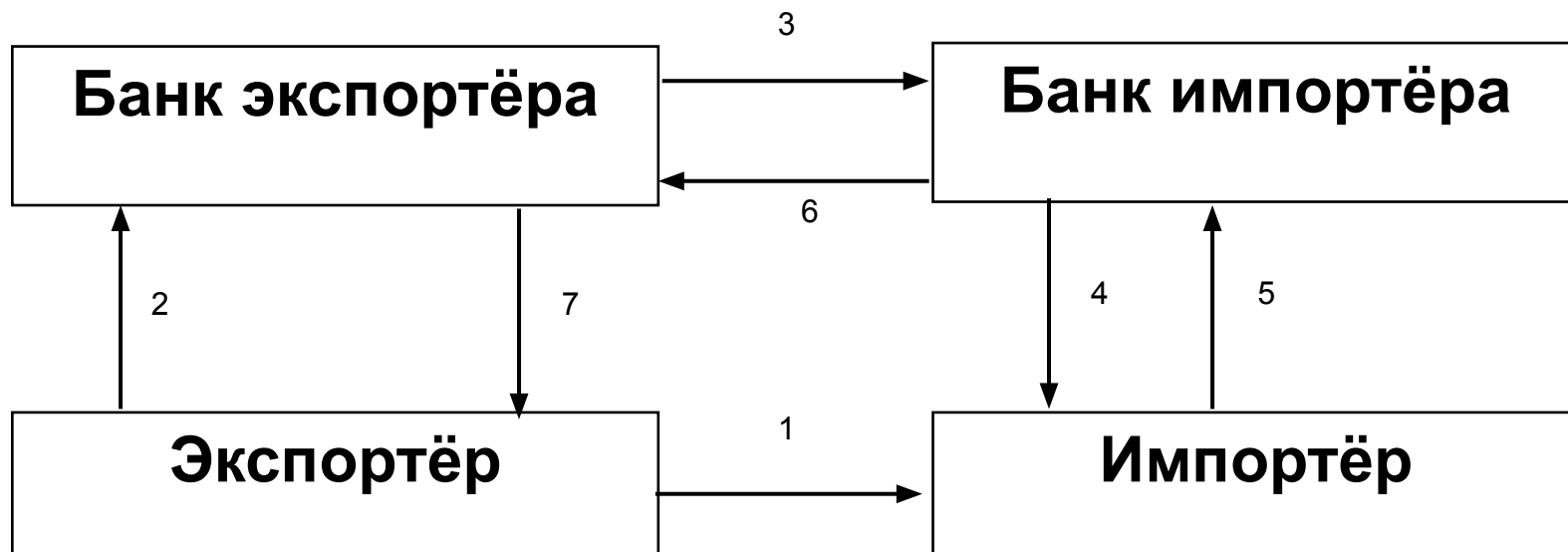

- 1. В соответствии с заключённым договором экспортёр отправляет товар импортёру
- 2. Производится передача банку документов и поручения о выдаче на инкассо
- 3. Документы направляются банку получателя
- 4. Банк информирует получателя о прибытии документов и выполнении условия инкассо
- 5. Покупатель выполняет условие инкассо и после получает документы (страховка от неплатежа)
- 6. Производится перевод денег банку продавца
- 7. Деньги поступают на счёт экспортёра

Схема расчётов по аккредитиву

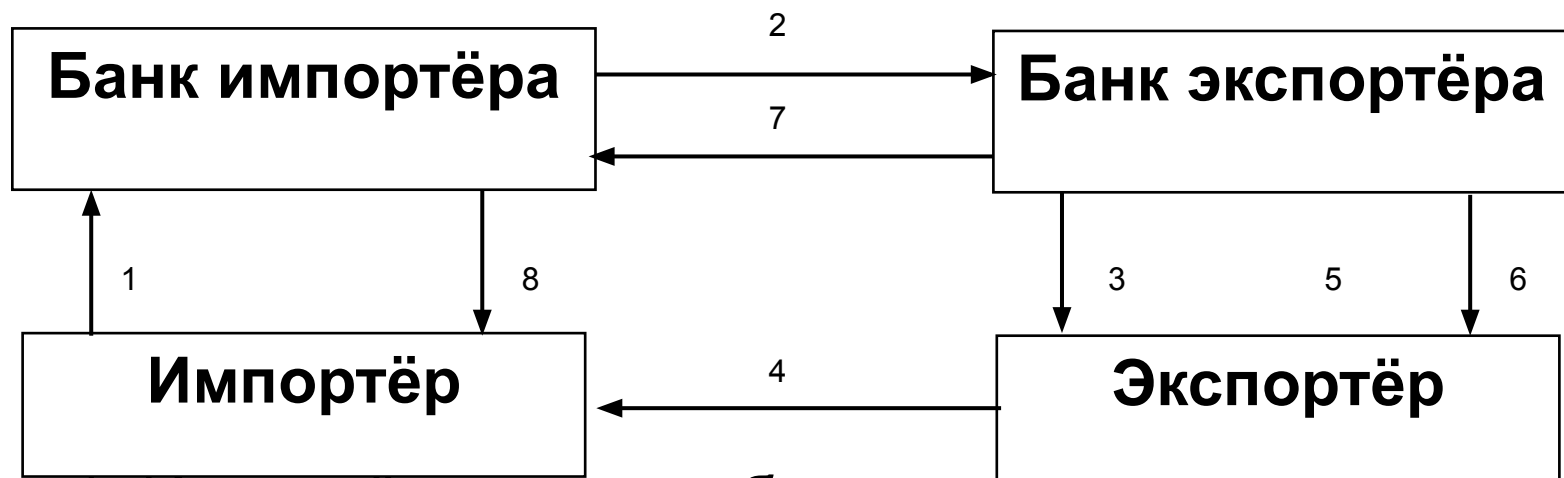

- 1. Импортёр поручает банку открыть аккредитив
- 2. Банку экспортёра пересылаются инструкции
- 3. Банк информирует экспортёра о том, что получил инструкции об открытии аккредитива
- 4. Экспортёр отправляет товар импортёру
- 5. Экспортёр использует аккредитив – передаёт документы банку
- 6. Банк проверяет документы и выплачивает сумму аккредитива экспортёру
- 7. Документы направляются банку импортёра
- 8. Документы проверяются и отправляются импортёру

Виды аккредитива

- 1. Отзывной аккредитив и безотзывной аккредитив
- 2. Подтверждённый аккредитив и неподтверждённый аккредитив
- 3. Переводной или трансферабельный аккредитив
- 4. Револьверный или возобновляемый аккредитив

Средства расчётов в ВЭД

- 1. Чек
- 2. Вексель:
 - простой или соло-вексель;
 - переводной вексель или тратта

- **Кредитование** – важное условие ВЭД. Кредит – фактор конкурентной борьбы фирм за рынки сбыта. В настоящее время значительная часть всей торговли осуществляется с использованием кредита.

- **Кредит** – временная передача другому лицу денежных средств, товаров, других ценностей на условиях срочности, возвратности и платности. Кредит создаёт дополнительный спрос в ВЭД. Коммерческая выгода кредита состоит в том, - насколько он увеличивает сбыт.

Виды кредита в ВЭД

- 1. Товарный кредит
- 2. Валютный кредит

Виды кредита в ВЭД в зависимости от того, кто выступает в качестве кредитора

- 1. Фирменный или коммерческий кредит
- 2. Банковский кредит
- 3. Брокерский кредит
- 4. Правительственный кредит
- 5. Кредиты, предоставляемые международными финансовыми организациями

Виды кредита в ВЭД в зависимости от кредитруемой стадии производства

- 1. Кредитование процесса производства
- 2. Кредитование подготовки товаров для экспорта
- 3. Кредитование хранения на складах готовой продукции
- 4. Кредитование транспортировки
- 5. Кредитование хранения на складах в стране назначения
- 6. Кредитование реализации товара

Виды кредита в ВЭД по длительности

- 1. Краткосрочный кредит
- 2. Среднесрочный кредит
- 3. Долгосрочный кредит

Виды кредита в ВЭД по оформлению

- 1. Наличный кредит и акцептный кредит
- 2. Обеспеченный кредит и необеспеченный (бланковый) кредит
- 3. Овердрафт



Условия международных кредитов

- 1. Сумма или лимит кредита
- 2. Срок кредита
- 3. Стоимость кредита

- **Фирменный кредит** – традиционный инструмент кредитования, предоставляемый экспортёром иностранному покупателю в виде отсрочки платежа.

Виды фирменного кредита в ВЭД

- 1. Вексельный кредит
- 2. Кредитование по открытому счёту
- 3. Кредитование при инкассовой форме расчётов
- 4. Покупательские авансы

- 
- 
- **Банковский кредит** – предоставляется банком, выступающим активным участником всего процесса.

Виды банковского кредита в ВЭД

- 1. Акцептный кредит
- 2. Кредит покупателю
- 3. Факторинг
- 4. Форфейтинг

- **Брокерский кредит:** брокеры принимают участие в кредитовании экспортёров не своей страны, а тех стран, которые поставляют сырьё и продовольствие в страну брокера, причём брокеры сами пользуются кредитами банков. Законодательства ряда стран обязывают делать покупку сырья только через отечественных брокеров.

Виды правительственного кредита в ВЭД

- 1. Переучёт векселей экспортёров в банках с государственным участием
- 2. Кредитование иностранных правительств, банков и фирм
- 3. Государственное страхование фирменных и банковских экспортных кредитов



Благодарю за внимание!