



П
технике . 5 класс

Техника безопасности

Выполнение прихватки из лоскутков состоит из следующих операций:

1. Работа с ножницами, ручной иглой и булавками.
2. Работа на швейной машине

3. Работа с электрическими приборами
- ВИДОВ РАБОТ



НЫХ

Необходимые материалы и инструменты

- Линейка, карандаш
- Картон или плотная бумага для шаблона
- Ножницы
- Иглы, портновские (С)
- Ткань, нитки
- Утюг
- Швейная машина



1. Сделать шаблон: из картона вырезать квадрат размером 12 сантиметров.

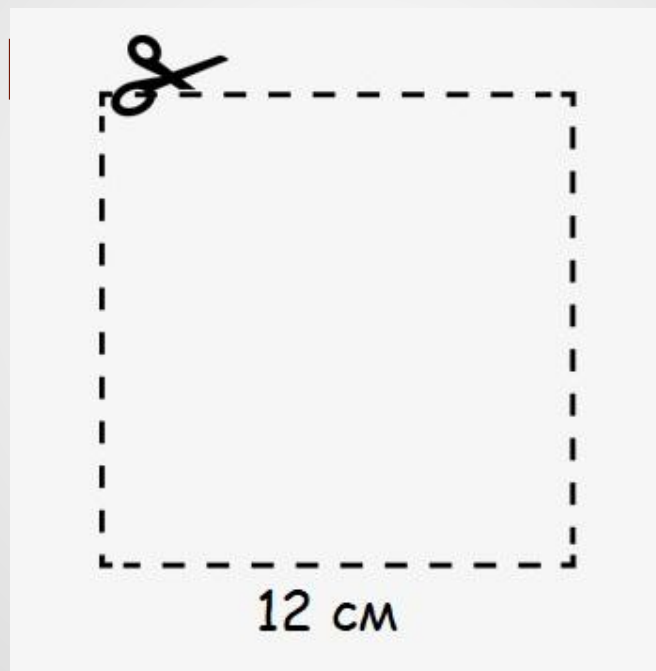

2. Внутри шаблонного квадрата вырезать отверстие с припуском по каждой стороне.

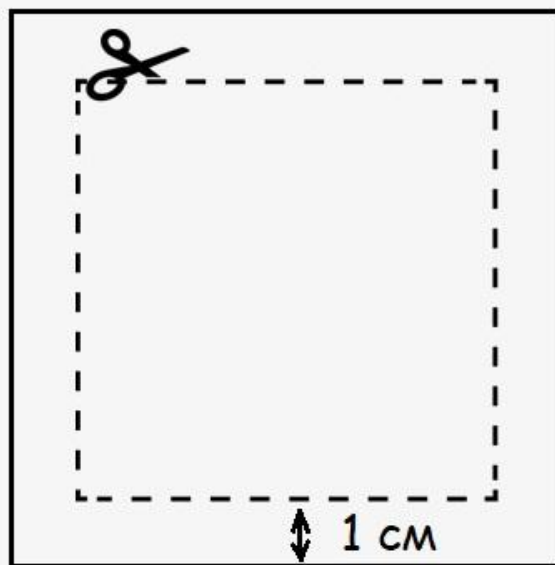

Количество необходимых деталей.

- 1.Верх прихватки: 2 квадрата одного цвета и 2 другого- размером 12*12 см
- 2.Обратная сторона прихватки: 3.
Утеплитель: ватин,



ером 22*22
анель.

ером 22*22



3. Перед раскроем определить направление долевой нити.

Расположить шаблон на изнаночной стороне ткани с учётом направления нитей.

Обвести шаблон.

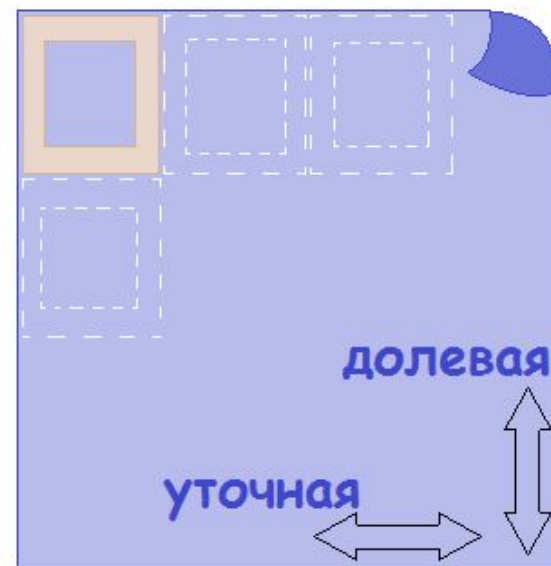

4. Соединить попарно вырезанные детали (лицом к лицу!). Сметать и прострочить на

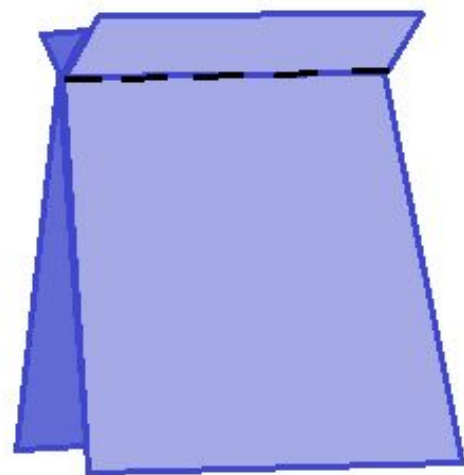

выполнить вручную!

5. Соединить попарно сшитые прямоугольники (лицом к лицу!). Сметать и прострочить на

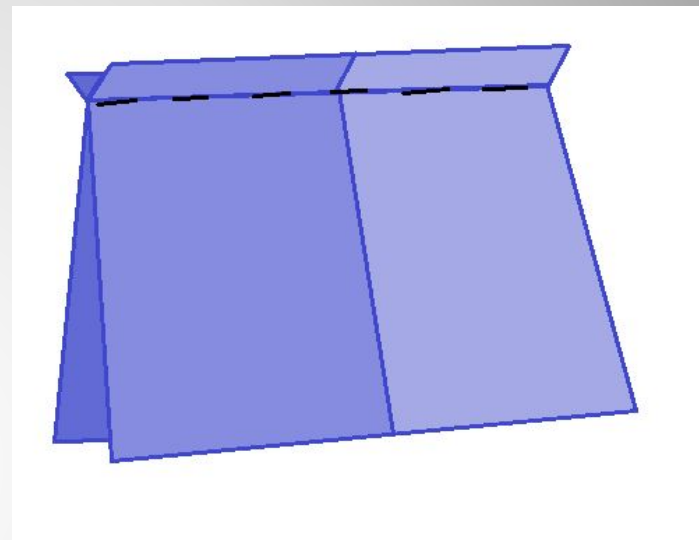

выполнить вручную!



6. Изготовьте петельку из ткани или шнура: соединить концы петельки ручным швом вперёд иголку.

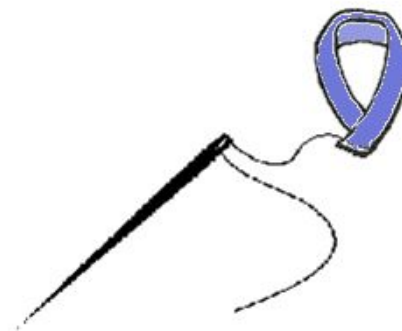

7. Расположите все элементы
в правильной
последовательности: 1.
квадрат размером
лицевой стороной

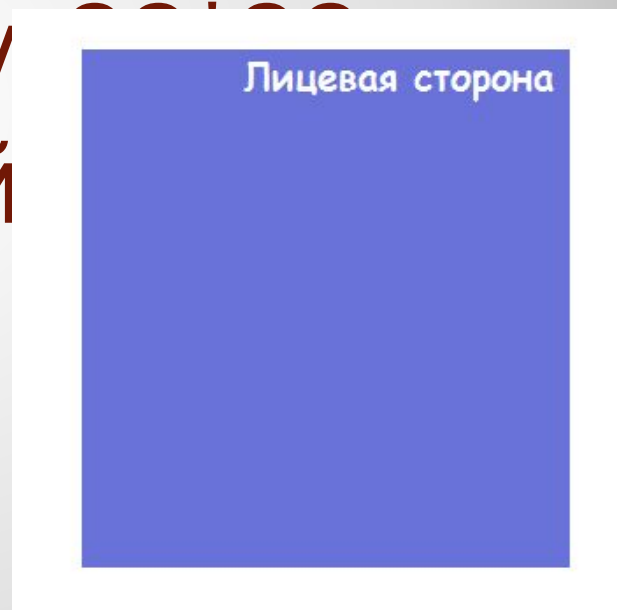

8. Прямая петелька. Можно её расположить в уголке прихватки или посередине одной из сторон

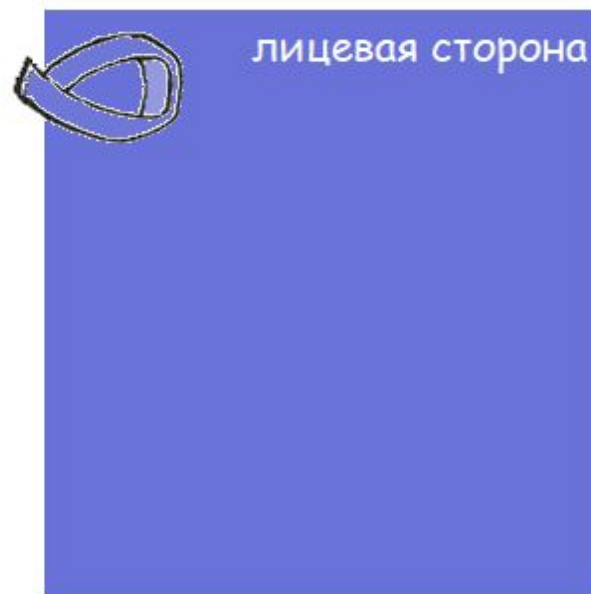

9. Положить верхнюю часть прихватки, сшитую из 4 квадратиков, изнаночной стороной наверх

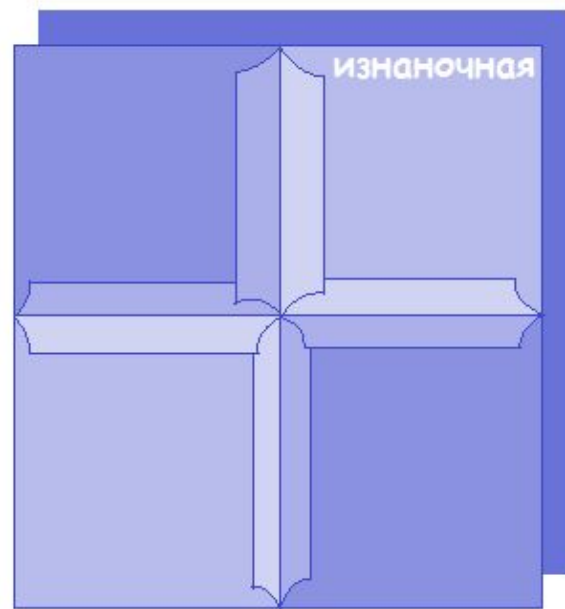

10. Сметать детали по
внешнему краю. Припуск не
менее 1 см

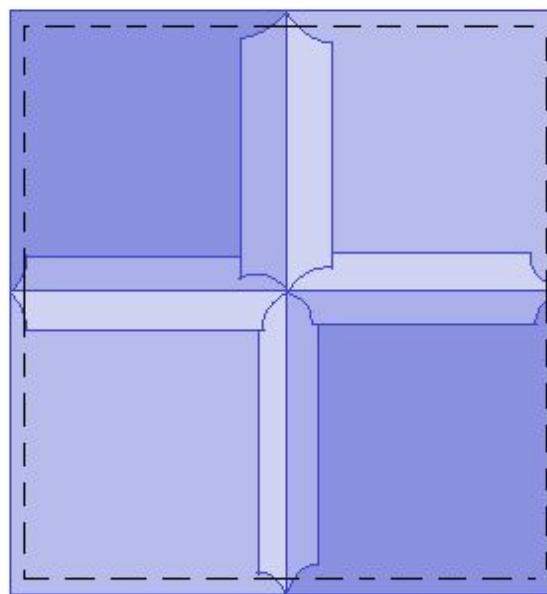

11. Положить утеплитель
сверху, приметать
его ручным швом
к предыдущей де

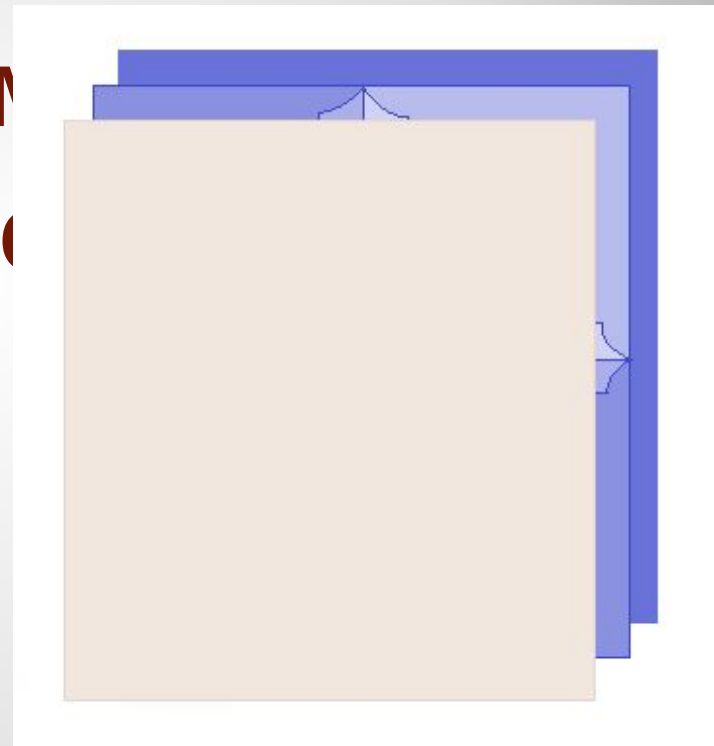

12. Проложить строчку на швейной машине, оставив непростроченным 5-6 см для выворачивания прихватки

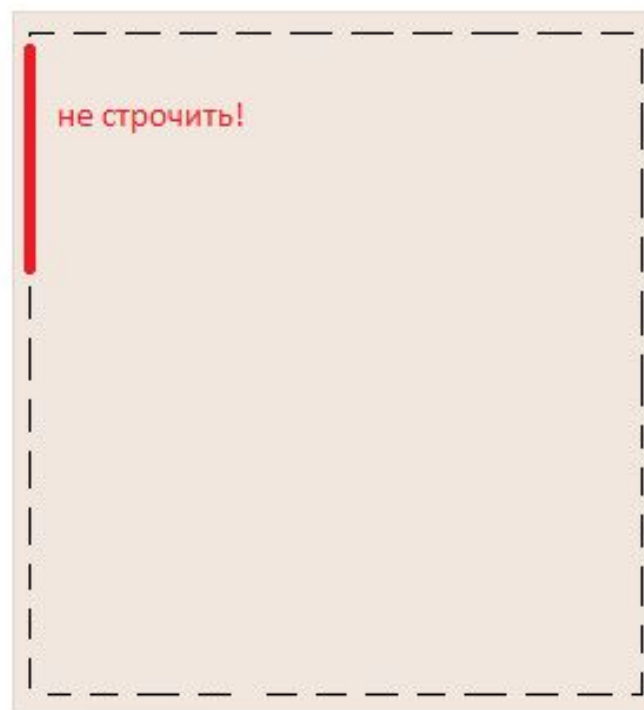

Все швы можно выполнить вручную!

13. Срезать припуски швов до 3-5 мм.

Обрезать углы, оставляя пр

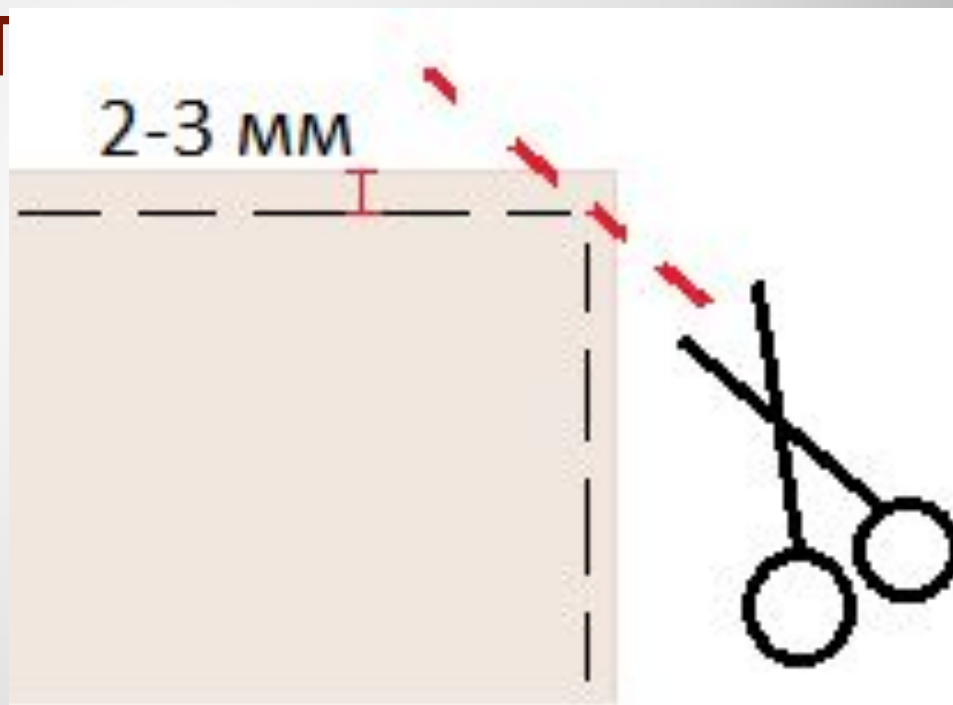

14. Вывернуть
изделие.

Отверстие заш
потайным швом

Отутюжить
прихватку

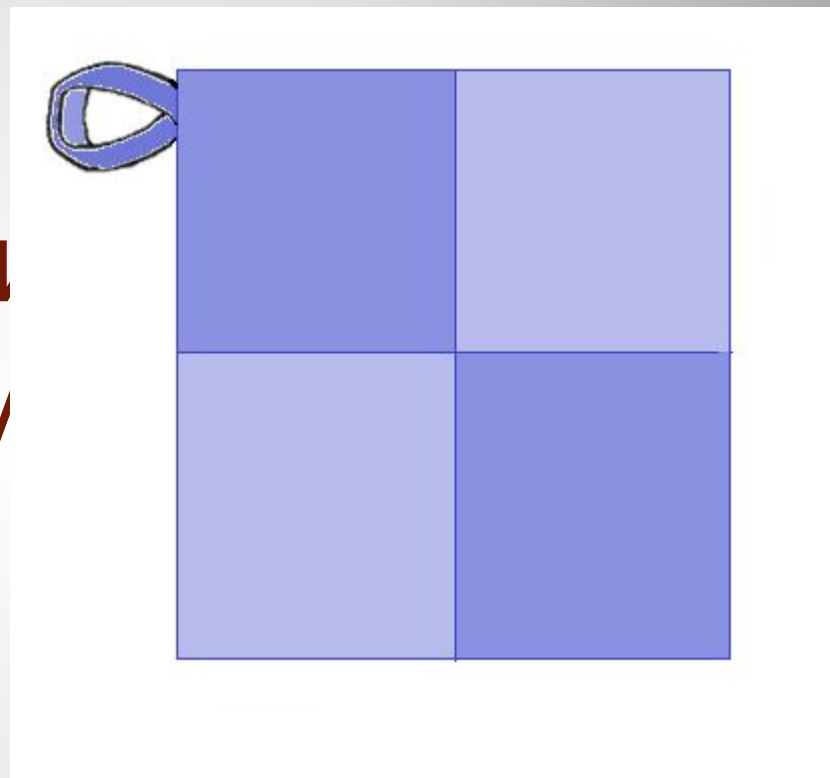



І Прихватка готова!



Виды узоров прихваток





Желаю успехов!!