



# Husqvarna

16 ноября 2018

# Руководства по ремонту HUSQVARNA

# Руководства по ремонту

**supportsites.husqvarnagroup.com/int**

**Логин и пароль для каждого дилера персональные**



**Войти**

[Сбросить пароль](#)

# Руководства по ремонту

ПРОДУКЦИЯ

ПОСЛЕПРОДАЖНОЕ ОБСЛУЖИВАНИЕ

МАРКЕТИНГ

SPECIAL

Добро пожаловать на наш новый сайт поддержки, созданный специально для вас!



Быстрые ссылки

[ЕРС](#)

[Банк изображений](#)

[Веб-заказ](#)

[Контакты](#)

[Онлайн-гарантия](#)

[Поиск технической документации Ищите руководства, списки запчастей и руководства по ремонту?](#)

Новости



ПРОДУКЦИЯ

ПОСЛЕПРОДАЖНОЕ ОБСЛУЖИВАНИЕ

МАРКЕТИНГ

SPECIAL

## Husqvarna After Sales

Запчасти и документация

WebEC

Spare Parts Catalogue (EPC)

Spare Parts Campaigns

Мастерская

Внутренняя реализация

Профилактическое техобслуживание

Развитие сервисных мастерских

Документация по гарантии

Обучение

Контакты

[Главная страница](#) / [Послепродажный](#) / [Husqvarna After Sales](#) / [Husqvarna Genuine Spare Parts](#) / [WebEC](#)

## WebEC

Поиск

Очистить

ПОИСК

Найдено 9 документов

[Все документы | 9 документов](#)

[Список запчастей | 5 документов](#)

[Руководство пользователя | 4 документов](#)

Фильтр по языку:

Все языки ▾

Сортировать по дате:

OM, Husqvarna, 545FR, 545FX, 545FXT, 545RX, 545RXT, 2018-10, BRUSHCUTTERS/CLEARING SAWS

PNC: 1158875-56

Страны: European countries

Язык: Русский

IPL, Husqvarna, 345 FR, 2018-08, BRUSHCUTTERS/CLEARING SAWS

PNC: 2018-08

Страны: All countries

Язык: Мультиязычные

IPL, Husqvarna, 545 RXT, 2018-08, BRUSHCUTTERS/CLEARING SAWS

PNC: 2018-08

Страны: All countries

Язык: Мультиязычные

Тип документа: Руководство пользователя

Обновлено: 10/16/2018

Размер: 4.51 MB

[Смотреть документ](#)

[Скачать pdf файл](#)

Тип документа: Список запчастей

Обновлено: 9/4/2018

Размер: 1.85 MB

[Смотреть документ](#)

[Скачать pdf файл](#)

Тип документа: Список запчастей

Обновлено: 9/4/2018

Размер: 1.86 MB

[Смотреть документ](#)

[Скачать pdf файл](#)

**Поиск артикулов  
запасных частей  
Briggs & Stratton**

# Поиск запасных частей Briggs & Stratton



## Узнайте модель вашего двигателя:

Знание номера модели Вашего двигателя Briggs & Stratton облегчит обработку заказа на техническое обслуживание или отправку запчастей будь то в режиме онлайн, будь то через Вашего местного дилера. Обычно номер модели двигателя **выбит на металле непосредственно на двигателе**. Некоторые двигатели к газонокосилкам идут с защитным кожухом. Следует отметить, что эти кожухи бывают различных цветов, размеров и форм. Независимо от того, каким кожухом оборудован двигатель, **номер модели будет указан в одном из 3 мест**. Ниже приведен пример расположения номера модели двигателя:

A photograph of a metal surface with a stamped engine model number. The number is '120T02-9263-08 06100556'. A red bracket is drawn under the first part of the number, '120T02-9263-08', to indicate it is the model number.

120T02-9263-08 06100556

# Поиск запасных частей Briggs & Stratton

## Где найти номер модели двигателя



### Над свечой зажигания

Инструменты, которые могут понадобиться:

- Фонарик
- Головка 1/4" или 5/16" или отвертка



### На передней части двигателя

Проштампованный на металлической табличке между крышкой верхнего клапана (OHV) и воздушным фильтром.



### Над глушителем

Проштампованный на металлическом листе над глушителем, который может располагаться с левой или правой стороны двигателя.



# Поиск запасных частей Briggs & Stratton



Переходите по адресу:

<http://www.briggsandstratton.com/eu/ru>

**BRIGGS&STRATTON**    ИННОВАЦИИ    ПРОДУКЦИЯ    YOU.POWERED.    ПОДДЕРЖКА    MORE

Europe & MEA    русский

## Технология POWERflow+ Technology™

Больше, чем просто установка для мытья под давлением.

**УЗНАТЬ БОЛЬШЕ**

MODEL

Найдите номер модели вашего двигателя    Загрузить руководство    Найти дилера

# Поиск запасных частей Briggs & Stratton



Откройте следующую вкладку:

ПОДДЕРЖКА → РУКОВОДСТВО ПОЛЬЗОВАТЕЛЯ

The screenshot shows the top navigation bar of the Briggs & Stratton website. The 'ПОДДЕРЖКА' (Support) menu item is highlighted with a red box and a red '1'. Below it, the 'Руководства' (Manuals) sub-menu item is also highlighted with a red box and a red '2'. The main content area features a banner for a pressure washer with the text 'Технология' (Technology) and 'Больше, чем просто установка для мытья под давлением.' (More than just a pressure washing setup). A red button with the text 'УЗНАТЬ БОЛЬШЕ' (LEARN MORE) is visible. At the bottom, there are three icons: a magnifying glass over a model number, an open book, and a location pin with a magnifying glass, corresponding to the text 'Найдите номер модели вашего двигателя' (Find your engine model number), 'Загрузить руководство' (Download manual), and 'Найти дилера' (Find a dealer).

# Поиск запасных частей Briggs & Stratton



Выбираете тип вашего изделия:

## ДВИГАТЕЛЬ

Двигатель:  
XXXXXX-XXXX (6 цифр модели)  
0XXXXX-XXXX (5 цифр модели)\*

\*5-значный номер модели двигателя  
будет иметь 0 в начале.

Изделие:  
XXXXXX-XX (все изделия)  
0XXXX-X (изделия для морских  
условий)\*\*

\*\*В изделиях для морских условий  
используется более короткая  
последовательность моделей.

ЭТАП 1  
Категория

ЭТАП 2  
Тип оборудования

ЭТАП 3  
Номер модели

Какое оборудование марки Briggs & Stratton у вас  
есть?

Двигатель Briggs & Stratton



OR

Продукт Briggs & Stratton



# Поиск запасных частей Briggs & Stratton



Затем укажите, где используется этот двигатель:

Двигатель:

XXXXXX-XXXX (6 цифр модели)  
0XXXXX-XXXX (5 цифр модели)\*

\*5-значный номер модели двигателя  
будет иметь 0 в начале.

Изделие:

XXXXXX-XX (все изделия)  
0XXXX-X (изделия для морских  
условий)\*\*

\*\*В изделиях для морских условий  
используется более короткая  
последовательность моделей.

ЭТАП 1  
Категория

ЭТАП 2  
Тип оборудования

ЭТАП 3  
Номер модели

« ШАГ НАЗАД

Engine

- Please select
- Please select
- Установка для мытья под давлением
- Несамходная газонокосилка
- Райдер
- Снегоочиститель

СЛЕДУЮЩИЙ ШАГ »

Каждый двигатель малого объема, изготовленный компанией Briggs & Stratton или содержащий ее логотип, подходит для многих видов оборудования. Самым популярным из них является **двигатель для газонокосилки**, который нуждается в ежегодном техническом обслуживании, а иногда и ремонте. Это касается и двигателей малого объема, установленных в наших снегоуборщиках, установках для мытья под давлением, переносных генераторах и резервных генераторах. Таким образом, либо выберите тип вашего изделия, чтобы ввести номер модели, либо используйте очень полезную функцию поиска **номера модели вашего изделия**, либо обратитесь к **ближайшему дилеру Briggs & Stratton**, чтобы узнать больше!



# Поиск запасных частей Briggs & Stratton



Затем укажите модель и тип двигателя:

**К ПРИМЕРУ 08P502-0092**

Двигатель:  
XXXXXX-XXXX (6 цифр модели)  
0XXXXX-XXXX (5 цифр модели)\*

\*5-значный номер модели двигателя  
будет иметь 0 в начале.

Изделие:  
XXXXXX-XX (все изделия)  
0XXXX-X (изделия для морских  
условий)\*\*

\*\*В изделиях для морских условий  
используется более короткая  
последовательность моделей.

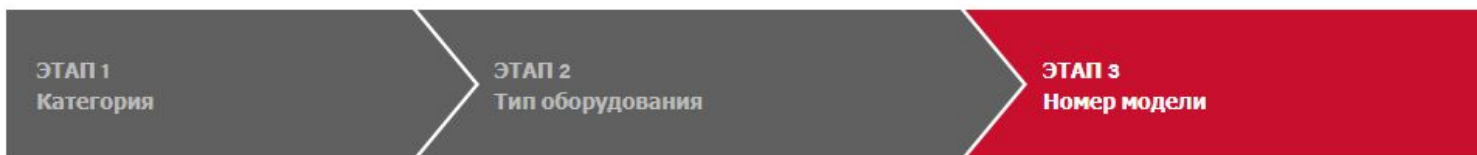

Введите номер модели/типа вашего двигателя. Он должен быть в формате XXXXXX-XXXX. Если номер модели состоит всего из 5 цифр, введите 0 + 5 цифр и номер типа.

« ШАГ НАЗАД

НЕ МОЖЕТЕ НАЙТИ НУЖНУЮ МОДЕЛЬ

ПОИСК



# Поиск запасных частей Briggs & Stratton



В появившемся окне найти и скачать документ с названием **Parts Manual:**

## Список руководств

Найдено 14 результатов, соответствующих 08p502-0092

### Parts Manual - 08p502-0092-H1

English



### Operator's Manual - Engine, Models 080000 090000 093j00 100000

English, Bulgarian, Czech, Estonian, Croatian, Hungarian, Lithuanian, Latvian,  
Polish, Romanian, Russian, Slovak, Slovenian, Turkish



### Operator's Manual - Engine, Models 080000 090000 093j00 100000

English, Spanish-Latin American, Portuguese-Brazilian, French-European, Arabic,  
Swahili



### Operator's Manual - Engine, Models 080000 090000 093j00 100000

English, Chinese-Simplified, Vietnamese, Indonesian, Thai, Khmer, Korean, Malay,  
Japanese



### Operator's Manual - Engine, Models 080000 090000 093j00 100000

English, Spanish, French



### Operator's Manual - Engine, Models 080000 090000 093j00 100000

English, Danish, Dutch, Finnish, French-European, Greek, Italian, German,  
Norwegian, Portuguese-European, Spanish-European, Swedish



# Поиск запасных частей Briggs & Stratton



Предположим что нам нужен поршень в сборе. Открываем скачанную раскладку и находим поршень в сборе (позиция №25).

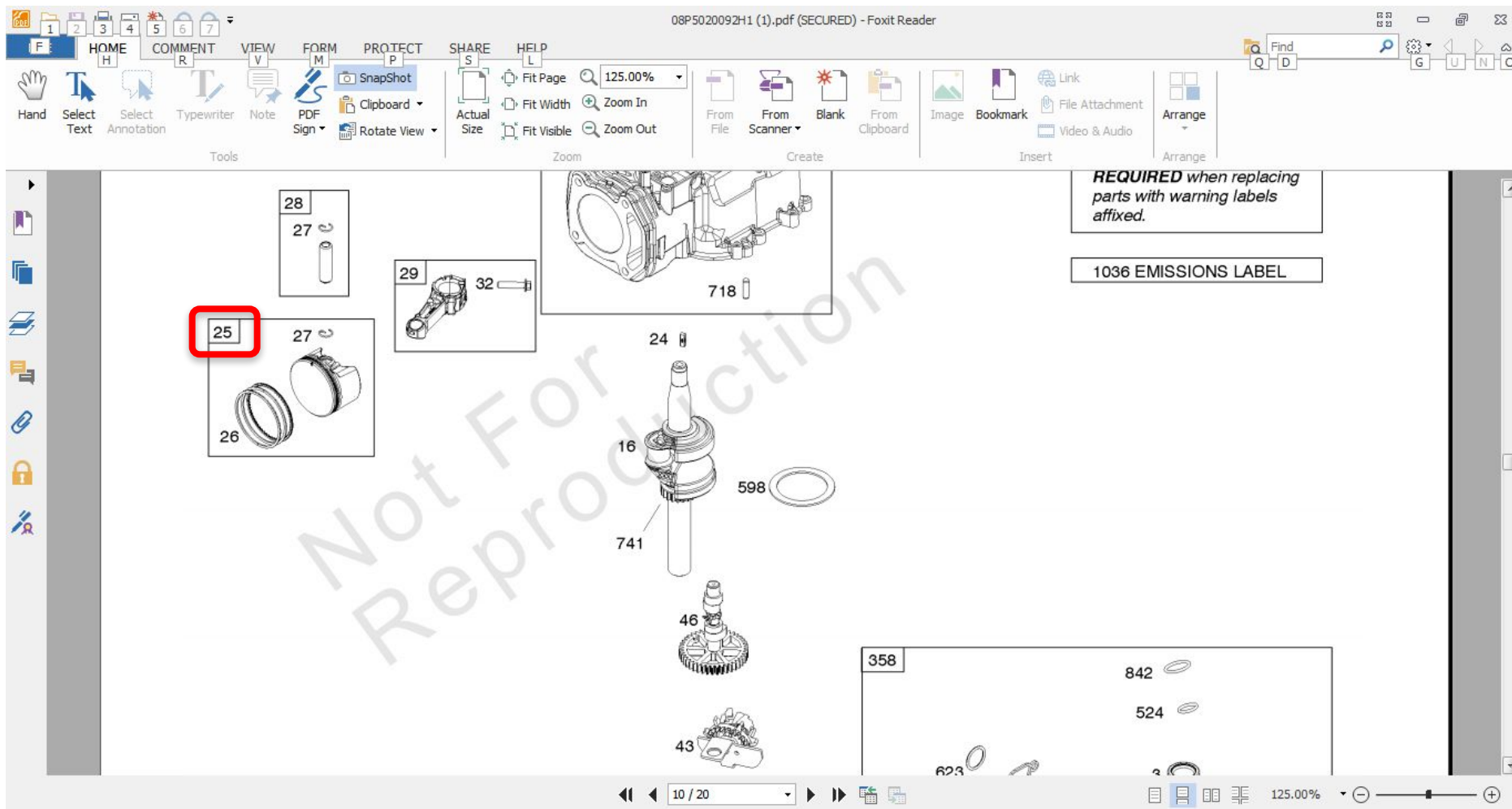

# Поиск запасных частей Briggs & Stratton



Страницей ниже находим артикульный номер **591975**

08P5020092H1 (1).pdf (SECURED) - Foxit Reader

Find Q D

Hand Select Text Select Annotation Typewriter Note PDF Sign Rotate View Snapshot Clipboard Actual Size Fit Page Fit Width Fit Visible Zoom 100% Zoom In Zoom Out From File From Scanner Blank From Clipboard Image Bookmark Link File Attachment Video & Audio Arrange

**Camshaft, Crankshaft, Cylinder, Piston/Rings/Connecting Rod, Sump, Warning Label**

REF NO	PART NO	QTY	DESCRIPTION
1	592048		Cylinder Assembly
3	299819S		SEAL, Oil -(Magneto Side)
4	590569		Sump-Engine
7	799586		Gasket-Cylinder Head
12	799587		Gasket-Crankcase
16	590537		Crankshaft
20	391483S		Seal-Oil -(PTO Side)
22	692551		Screw -(Crankcase Cover/Sump)
22A	590763		Screw -(Crankcase Cover/Sump)
24	232698S		KEY, Flywheel
25	591975		Piston Assembly -(Standard)
26	591976		Ring Set -(Standard)
27	691588		Lock-Piston Pin
28	699659		Pin-Piston -(Standard)
29	590518		Rod-Connecting

11 / 20 100%

# ЗАКАЗ ЗАПАСНЫХ ЧАСТЕЙ Briggs & Stratton



Заходим в личный кабинет на [www.mastergarden.by](http://www.mastergarden.by)

The screenshot shows a web browser window with the URL [mastergarden.by](http://mastergarden.by). The page features a navigation bar with a search icon, a shopping cart icon showing 'УЖЕ В КОРЗИНЕ: 0 товаров на сумму 0 Р.', and links for 'Информация' and 'Контакты'. The main content area includes the Husqvarna logo, a search bar, and a promotional banner for 'РОБОТЫ-ГАЗОКОСИЛКИ HUSQVARNA AUTOMOWER'. A modal window titled 'Войти в личный кабинет' is centered on the screen, containing the following elements:

- Form title: **Войти в личный кабинет**
- Input fields: E-mail (matveenko@mastergarden.by) and Пароль (masked with dots).
- Form controls: A checkbox for 'Запомнить меня' (checked) and a link for 'Я забыл пароль'.
- Submit button: **Вход в личный кабинет**



# ЗАКАЗ ЗАПАСНЫХ ЧАСТЕЙ Briggs & Stratton



Далее стандартно как и для запасных частей Husqvarna проверяем наличие и цену, и нажав на корзину (если есть в наличии) добавляем заказ

The screenshot shows a web browser window with the URL `mastergarden.by/dealers/`. The page header includes navigation links: "О нас", "Новости", "Где купить", "Сервис", "Информация", and "Контакты". A search bar contains the text "591975". Below the search bar, a product listing is displayed:

	Поршень Briggs (LC247/247S), 591975, 591975	78.64 р.	Моя цена	
--	---	----------	----------	--

Below the search results, there is a section titled "Новости для дилеров" (News for dealers). It features two news items:

- 29.06.2017 АКЦИЯ! Травокосилка Partner B305 CBS по специальной цене 319 рублей!**  
Новое поступление травокосилок Partner B305 CBS.
- 19.06.2017 Аккумуляторная техника Gardena по специальной цене.**  
С 27.06.2017

The left sidebar contains a menu with the following items: "Сервис", "Обучение и презентации", "Реклама и Brandbook", "Прайс-листы", "Доставка", "Поиск запасных частей", "Остатки", "Сертификаты и декларации", and "Обучающее видео HOW TO". The bottom of the page features a "Li-Ion 18V" logo and a "Напишите нам, мы онлайн!" button with the "jivosite" logo.



# ЗАКАЗ ЗАПАСНЫХ ЧАСТЕЙ Briggs & Stratton



Если в наличии такой запасной части нет, то заказ оформляется по ссылке <http://mastergarden.by/about/request/>. Только оформлять его нужно отдельно от Husqvarna (не вперемешку).

**ГАРАНТИЙНЫЙ  
СЕРВИСНЫЙ ЦЕНТР  
HUSQVARNA**



## Условия работы при гарантийном сервисе

1. Обозначенный сервисный центр или точка приема продукции (вывеска)
2. Наличие в сервисном центре механика прошедшего сертификацию (наличие сертификата)
3. Правильный и своевременный обмен информацией с центральным сервисным центром
4. **Выполнение гарантийного ремонта любой продукции Husqvarna вне зависимости от того, кем она была реализована (при наличии оригинального гарантийного талона)**
5. Наличие технических плакатов Husqvarna в мастерской
6. Обязательная предпродажная подготовка всей техники перед продажей (отметка в талон)
7. Отсутствие беспорядка и мусора в гарантийной мастерской (или осуществление приемки продукции в мастерскую в отдельном от мастерской помещении)
8. Наличие полного набора инструмента из перечня

**ПРОЦЕДУРЫ,  
СВЯЗАННЫЕ С  
ВЫПОЛНЕНИЕМ  
ГАРАНТИЙНЫХ  
ОБЯЗАТЕЛЬСТВ**

# 1. Приемка инструмента

---

## **Поэтапная процедура приемки гарантийной техники в ремонт.**

- Проверка комплектности техники. При обращении с гарантийной претензией потребитель обязан предоставить оборудование в полной комплектации (кроме упаковки) и с заправленными баками.
- Проверка правильности заполнения гарантийного талона (отсутствие модели техники, или серийного номера, или даты продажи, или печати продавца является поводом для отказа в гарантийном ремонте);
- Визуальный осмотр (наличие механических повреждений, которые могли явиться причиной поломки, является поводом для отказа в гарантии).
- Проверка топливной смеси и масла для смазки цепи (визуально). Масло «Husqvarna HP» придает смеси ярко-бирюзовый оттенок. В топливной смеси не должно быть грязи, масло для смазки цепи должно быть чистым (не отработанным).
- Проверка компрессии (усилие при вытягивании шнура стартера). Если усилие маленькое, то снимай глушитель и смотри на состояние ЦПГ через выпускное окно.



# 1. Приемка инструмента

- Проверка состояния топливного и воздушного фильтров. Воздушный фильтр не должен иметь дыр, и пространство под воздушным фильтром должно быть чистое.
- Проверка состояния пильного, режущего или бурильного оборудования (острота цепи; соответствие шагов цепи, шины и приводной звездочки, а также длины шины для бытовой бензопилы; диаметр бурильной коронки; ровность штанги травокосилки; целостность триммерной головки, диска кустореза, бурильной коронки и т.д.; корректность установки).
- Дополнительно: при приемке строительного оборудования проверяется его чистота, правильность его использования (применение воды), следы оплавления, работа УЗО.
- В газонокосилках и тракторах также осматривается нож на ровность и наличие вмятин.

**Все вышеперечисленное должно производиться при приемке, непосредственно в присутствии заказчика.**

**Полная и более точная диагностика выполняется при разборке механизма. Иногда встречается комбинация гарантийных и не гарантийных моментов.**

**При признании поломки не гарантийным случаем, сервисный центр составляет сметную стоимость ремонта, пишет акт технического осмотра с указанием причины поломки и сообщает все заказчику. При отказе производить платный ремонт, заказчик обязан оплатить стоимость диагностики (такая запись должна быть прописана в акте приемки).**

## 2. Транспортные повреждения

---

**Транспортные повреждения** – это механические повреждения изделия, возникшие при его перемещении.

**Если упаковка не повреждена, то такие повреждения принимаются Заказчиком в рамках гарантийных обязательств.** В противном случае, т.е. упаковка имеет повреждения, гарантийные обязательства не распространяются и вопрос решается через отдел по работе с покупателями (контакты представлены на Сайте поддержки дилеров).



### 3. Принятие претензий по поставке товаров

---

Дилер должен уведомить Поставщика в письменной форме с подробным описанием любых претензий по неполной или неправильной поставке или видимых дефектов товара **в течение 1 рабочего дня после получения товара**. Поставщик не принимает каких-либо претензий по неполной или неправильной поставке или видимых дефектов товара, если покупатель не направил такого уведомления Поставщику в течение ограниченного времени.

# 4. Гарантийная рекламация

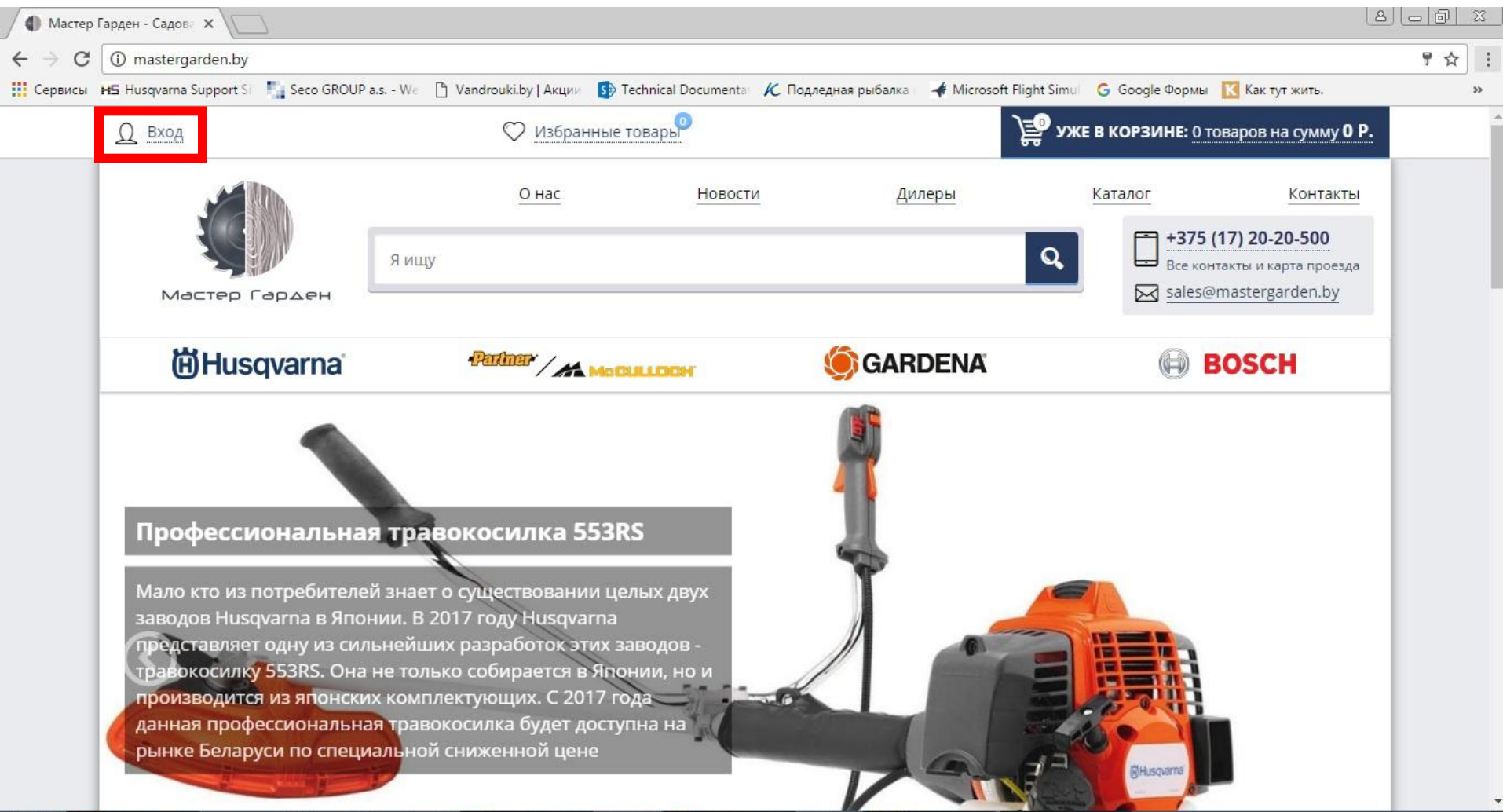

Мастер Гарден - Садовы

mastergarden.by





Сервисы Husqvarna Support Si Seco GROUP a.s. - Ве Vandrouki.by | Акции Technical Documenta Подледная рыбалка Microsoft Flight Simul Google Формы Как тут жить.

[Вход](#) [Избранные товары](#) [УЖЕ В КОРЗИНЕ: 0 товаров на сумму 0 Р.](#)

[О нас](#) [Новости](#) [Дилеры](#) [Каталог](#) [Контакты](#)

Я ищу

+375 (17) 20-20-500  
Все контакты и карта проезда  
sales@mastergarden.by

    

## Профессиональная травкосилка 553RS

Мало кто из потребителей знает о существовании целых двух заводов Husqvarna в Японии. В 2017 году Husqvarna представляет одну из сильнейших разработок этих заводов - травкосилку 553RS. Она не только собирается в Японии, но и производится из японских комплектующих. С 2017 года данная профессиональная травкосилка будет доступна на рынке Беларуси по специальной сниженной цене



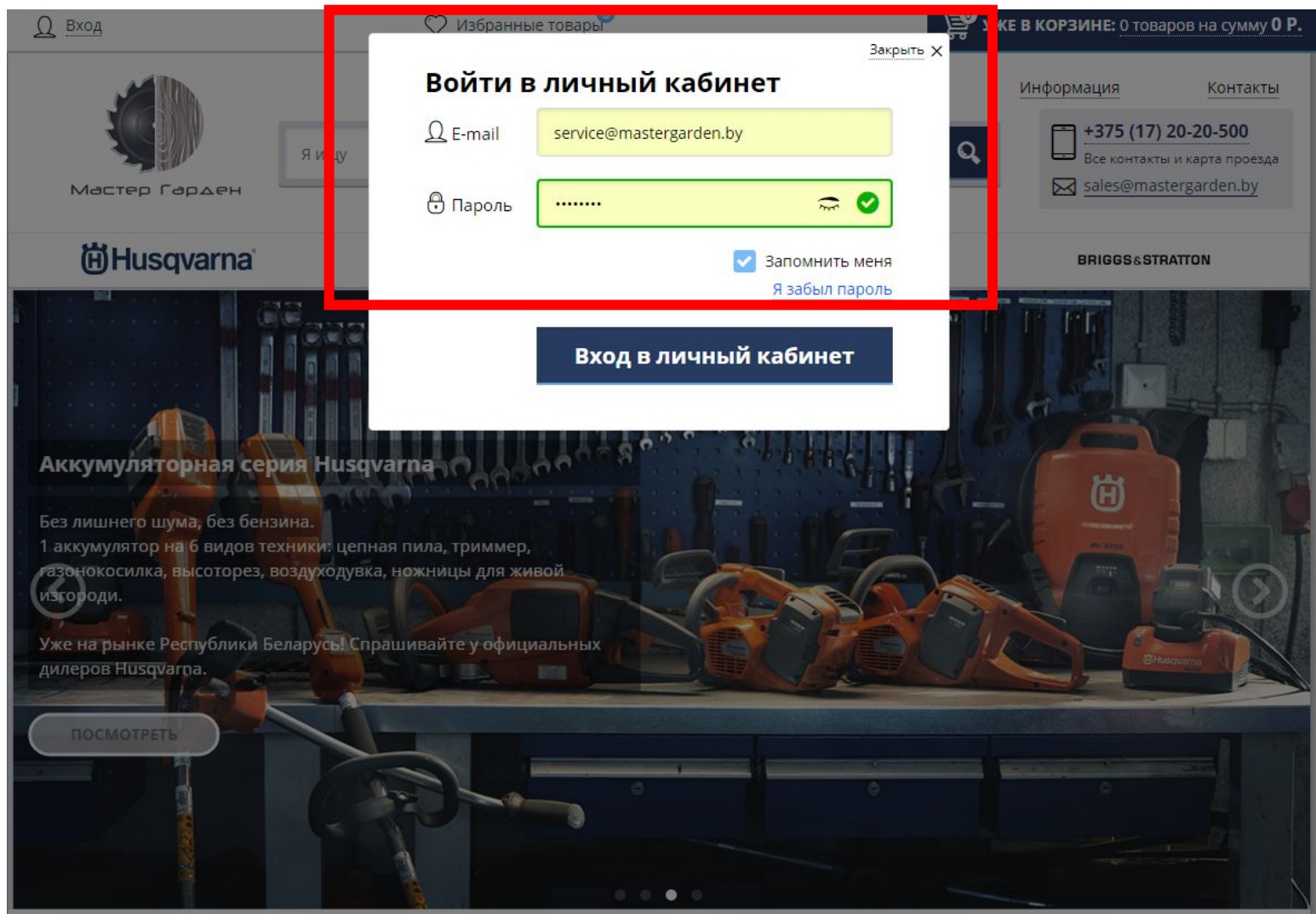

# 4. Гарантийная рекламация





# 4. Гарантийная рекламация

Дилерский кабинет - service@mastergarden.by 

Избранные товары  0

УЖЕ В КОРЗИНЕ: 0 товаров на сумму 0 P.

Настройки пользователя  
История заказов  
**Информация для дилеров**  
Настройки рассылки  
Заказ на Швецию  
Заказ из Excel  
Выход

О нас    Новости    Где купить    Сервис    Информация    Контакты

Я ищу  

+375 (17) 20-20-500  
Все контакты и карта проезда  
sales@mastergarden.by

Partner / McCULLOCH    GARDENA    BRIGGS&STRATTON

## Новости для дилеров

**Ограниченная серия Husqvarna 135. Сделано в Швеции.**

14.11.2018 Husqvarna 135, производство: Швеция  
Уже на складе!



967 78 80-02

31.10.2018 Обучение механиков по продуктам Husqvarna  
16.11.2018



Сервис  
Обучение и презентации  
Реклама и Brandbook  
Прайс-листы  
Доставка  
Поиск запасных частей  
Остатки  
Сертификаты и декларации  
Обучающее видео HOW TO  
Контакты

# 4. Гарантийная рекламация

Дилерский кабинет - [service@mastergarden.by](mailto:service@mastergarden.by)



Избранные товары



УЖЕ В КОРЗИНЕ: 0 товаров на сумму 0 P.



Мастер Гарден

[О нас](#)

[Новости](#)

[Где купить](#)

[Сервис](#)

[Информация](#)

[Контакты](#)

Я ищу



+375 (17) 20-20-500

Все контакты и карта проезда



[sales@mastergarden.by](mailto:sales@mastergarden.by)



BRIGGS&STRATTON

[Дилерам / Новости для дилеров](#)

[← Назад](#)

**Сервис**

[Обучение и презентации](#)

[Реклама и Brandbook](#)

[Прайс-листы](#)

[Доставка](#)

[Поиск запасных частей](#)

[Остатки](#)

[Сертификаты и декларации](#)

[Обучающее видео HOW TO](#)

[Контакты](#)

## Новости для дилеров

**Ограниченная серия  
Husqvarna 135.  
Сделано в Швеции.**



967 78 80-02

14.11.2018 **Husqvarna 135, производство: Швеция**  
Уже на складе!



31.10.2018 **Обучение механиков по продуктам Husqvarna**  
16.11.2018

# 4. Гарантийная рекламация

[Дилерский кабинет - service@mastergarden.by](mailto:service@mastergarden.by)



Избранные товары <sup>0</sup>

УЖЕ В КОРЗИНЕ: 0 товаров на сумму 0 Р.



Мастер Гарден

[О нас](#)

[Новости](#)

[Где купить](#)

[Сервис](#)

[Информация](#)

[Контакты](#)

Я ищу



+375 (17) 20-20-500

Все контакты и карта проезда



[sales@mastergarden.by](mailto:sales@mastergarden.by)



BRIGGS & STRATTON

[Дилерам](#) / [Сервис](#)

[← Назад](#)

[Инструмент для Stage 1](#)

[Инструмент для Stage 2](#)

[Одежда для сервиса](#)

[Предпродажная подготовка](#)

[Полезная информация](#)

[Гарантийная рекламация](#)

## Сервис

Ниже вы можете скачать файлы с таблицами действующих сервисных центров STAGE 1 и STAGE 2 и предъявляемые к ним основные требования.

Также предварительно задекларировано соответствие, либо несоответствие перечисленным требованиям в виде значков «+» или «-».

Прошу обратить Ваше внимание на то, что наличие знака «-» совсем не означает несоответствие Вами данному требованию, а может лишь означать то, что это требование не было подтверждено.

Для того, чтобы Ваши «-» стали «+» нужно:

1. Проверить соответствуете ли Вы данному требованию.
2. Если нет, то сделать все необходимое для того, чтобы соответствовать.
3. Отправить на e-mail свидетельство соответствия требованию или если Вы не знаете другого пути информирования позвонить +375296761606.
4. Для тех, у кого в графе «инструмент согласно перечня» стоит «-» нужно прислать на [matveenko@mastergarden.by](mailto:matveenko@mastergarden.by) документ Microsoft Word с пронумерованными согласно перечня фотографиями инструмента. Пример Вы можете посмотреть в файле «ФОТО инструмента STAGE 2.docx». в этом документе для удобства поиска нужного инструмента

# 4. Гарантийная рекламация

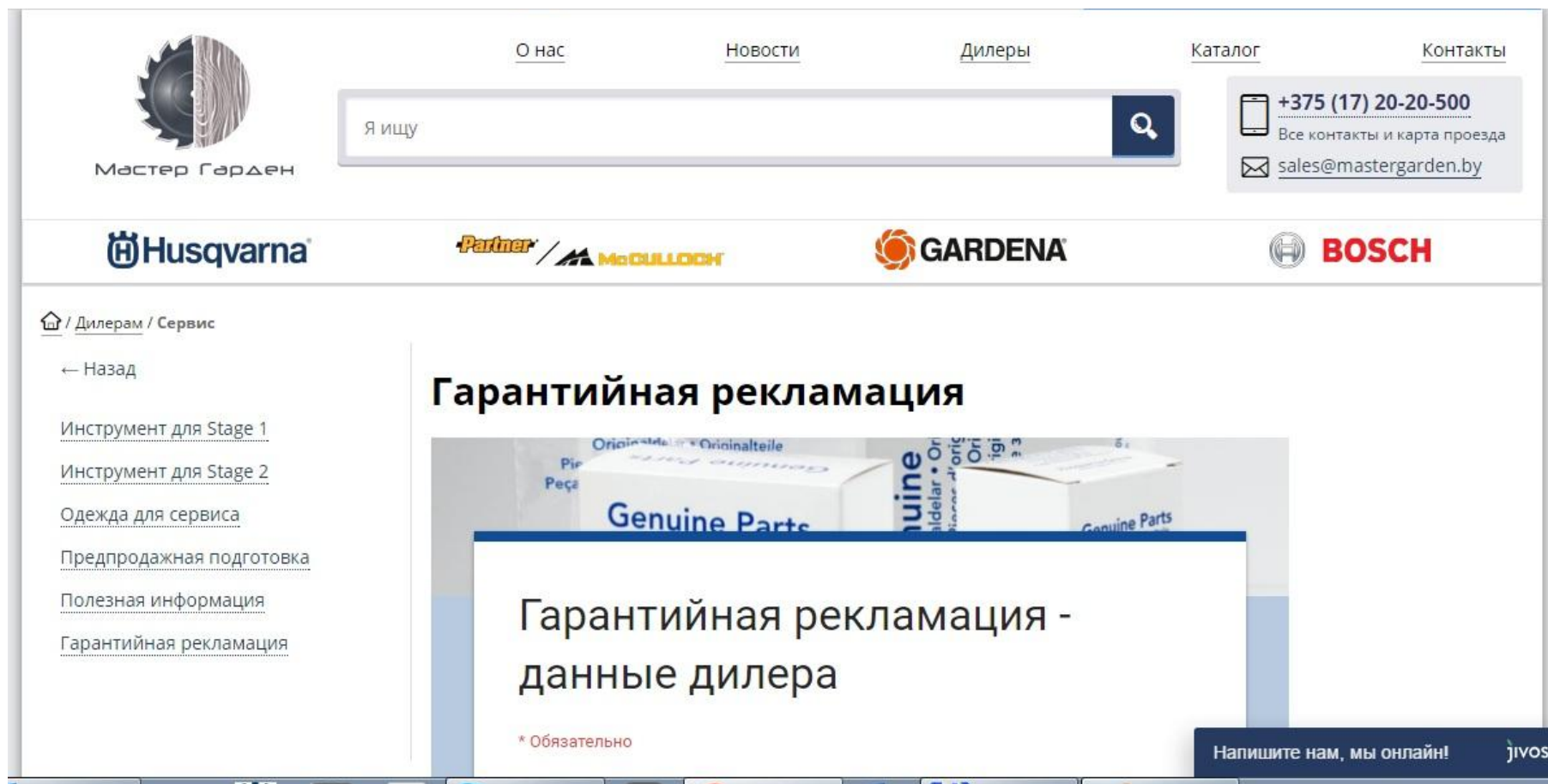

The screenshot shows the Husqvarna website interface. At the top left is the Husqvarna logo with the text 'Мастер Гарден'. Navigation links include 'О нас', 'Новости', 'Дилеры', 'Каталог', and 'Контакты'. A search bar contains the text 'Я ищу'. Contact information includes the phone number '+375 (17) 20-20-500', the text 'Все контакты и карта проезда', and the email 'sales@mastergarden.by'. A banner features logos for Husqvarna, Partner/MacCulloch, GARDENA, and BOSCH. The breadcrumb trail is 'Дилерам / Сервис'. A left sidebar lists links: '← Назад', 'Инструмент для Stage 1', 'Инструмент для Stage 2', 'Одежда для сервиса', 'Предпродажная подготовка', 'Полезная информация', and 'Гарантийная рекламация'. The main content area has the title 'Гарантийная рекламация' and a large image of 'Genuine Parts' boxes. A white box over the image contains the text 'Гарантийная рекламация - данные дилера' and a red asterisk '\* Обязательно'. A dark blue footer bar contains the text 'Напишите нам, мы онлайн!' and the Jivosite logo.

# 4. Гарантийная рекламация

[Полезная информация](#)

[Гарантийная рекламация](#)

## Гарантийная рекламация - данные дилера

\* Обязательно

Наименование дилера \*

ИП Петров Петр Петрович

УНН (УНП) \*

785696312

Телефон сервисного центра \*

В формате +375296543211

+375296761606

Адрес электронной почты (E-mail) \*

Будет использован для отправки ответа

matveenko@mastergarden.by

ДАЛЕЕ

Никогда не используйте формы Google для передачи паролей.

Напиши



# 4. Гарантийная рекламация

Название продукта \*

Выберете продукт из списка

Бензопила Husqvarna 440 II

Комплектность при сдаче в ремонт \*

Пример: Полная; Без шины и цепи; Отсутствует улавливатель цепи и т.д.

Полная

Причина обращения со слов клиента \*

Не заводится

Product number (PNC) \*

пример: 966 76 18-04

934 76 18-04

Serial number (SN) \*

пример: 201 50900184

Напишите нам, мы онлайн!

jivos

# 4. Гарантийная рекламация

Serial number (SN) \*

пример: 20150900184

20150900632

Номер гарантийного талона \*

пример: 003516

256322

Дата продажи \*

Дата

22.02.2016

Данный продукт был реализован Вами? \*

Да

Нет

НАЗАД

ДАЛЕЕ

Напишите нам, мы онлайн!

# 4. Гарантийная рекламация

## Замененные запасные части

Выберите количество наименований замененных запасных частей \*

Внимание! Указывается количество наименований, а не общее количество замененных запасных частей. Если Вы заменили 501 11 11-07 в количестве 2 шт и 502 31 41-21 в количестве 1 шт, то количество замененных наименований будет 2

- 1
- 2
- 3
- 4
- Другое: \_\_\_\_\_

НАЗАД

ДАЛЕЕ

Никогда не используйте формы Google для передачи паролей.

Напишите нам, мы онлайн!

# 4. Гарантийная рекламация

## Информация о замененных запчастях (НАИМЕНОВАНИЕ 1 из 2)

Введите артикульный номер замененной запасной части \*

Пример: 576 24 39-01

523 85 65-02

Какое количество запасных частей было заменено? \*

- 1 шт.
- 2 шт.
- 3 шт.
- 4 шт.
- Другое: \_\_\_\_\_

Выберите код неисправности \*

29 - Плохая спайка / сварка

Напишите нам, мы онлайн!

# 4. Гарантийная рекламация

Выберите код неисправности \*

29 - Плохая спайка / сварка

Введите серию и номер ТН или ТТН по которой были получены запасные части \*

Пример: ТН АМ 256332

ТТН ЭЖ 256328

НАЗАД

ДАЛЕЕ

Никогда не используйте формы Google для передачи паролей.

Компания Google не имеет никакого отношения к этому контенту. Сообщение о нарушении -  
Условия использования - Дополнительные условия

Google Формы

Напишите нам, мы онлайн!



## 4. Гарантийная рекламация

### Информация о замененных запчастях (НАИМЕНОВАНИЕ 2 из 2)

Введите артикульный номер замененной запасной части \*

Пример: 576 24 39-01

563 99 66-08

Какое количество запасных частей было заменено \*

- 1 шт.
- 2 шт.
- 3 шт.
- 4 шт.
- Другое: \_\_\_\_\_

Выберите код неисправности \*

Напишите нам, мы онлайн!

## 4. Гарантийная рекламация

Другое: \_\_\_\_\_

Выберите код неисправности \*

85 - Не функционирует (не работает)

Введите серию и номер ТН или ТТН по которой были  
получены запасные части \*

Пример: ТН АМ 256332

ТТН ЭЖ 623336

НАЗАД

ДАЛЕЕ

Никогда не используйте формы Google для передачи паролей.

Компания Google не имеет никакого отношения к этому контенту. Сообщение о нарушении -  
Условия использования - Дополнительные условия

Google Формы

Напишите нам, мы онлайн

## 4. Гарантийная рекламация

### Техническое состояние и описание

Техническое состояние режущего оборудования \*

- Новое
- Хорошее состояние
- Повреждено
- Отсутствует
- Другое: \_\_\_\_\_

Тип двигателя \*

- ДВС
- Электродвигатель
- Аккумуляторный двигатель
- Без двигателя
- Другое: \_\_\_\_\_

Напишите нам, мы онла

## 4. Гарантийная рекламация

Топливный фильтр \*

- Новый
- Хорошее состояние
- Грязный
- Отсутствует
- Новый
- Не предусмотрен конструкцией
- Другое: \_\_\_\_\_

Воздушный фильтр \*

- Новый
- Хорошее состояние
- Грязный
- Отсутствует
- Новый

Напишите нам, мы

## 4. Гарантийная рекламация

### Масляный фильтр \*

- Пригоден для использования (замена производилась согласно плану ТО)
- Не пригоден для использования (замена не производилась согласно плану ТО)
- Новый
- Не предусмотрен конструкцией
- Другое: \_\_\_\_\_

### Используемое масло при приготовлении топливной смеси \*

- Husqvarna
- Другое фирменное масло
- Топливная смесь отсутствует
- 4-х тактный ДВС
- Использование топлива не предусмотрено конструкцией
- Другое: \_\_\_\_\_

Напишите нам, мы о...



## 4. Гарантийная рекламация

Количество масла (для 2Т - в смеси, для 4Т - в картере) \*

- Норма
- Превышение нормы
- Недостаточное количество
- Отсутствует
- Не предусмотрено использование масла
- Другое: \_\_\_\_\_

Регулировка винта L \*

Например 1.25 - это означает, что винт L выкручен на 1 и четверть оборота

1.75 \_\_\_\_\_

Регулировка винта H \*

Например 1.50 - это означает, что винт L выкручен на 1 и половину оборота

1.75 \_\_\_\_\_

Напишите нам, мы онлайн

## 4. Гарантийная рекламация

### Результат опрессовки карбюратора \*

- Держит давление
- Спускает давление
- Карбюратор отсутствует
- Карбюратор не предусмотрен конструкцией
- Другое: Не выполнялось

### Результат опрессовки двигателя \*

- Держит давление
- Спускает давление
- Электродвигатель
- Двигатель отсутствует
- Другое: Не выполнялось

НАЗАД

ОТПРАВИТЬ

Напишите нам, м

# 4. Гарантийная рекламация

[Дилерам / Сервис](#)

[← Назад](#)

[Инструмент для Stage 1](#)

[Инструмент для Stage 2](#)

[Одежда для сервиса](#)

[Предпродажная подготовка](#)

[Полезная информация](#)

[Гарантийная рекламация](#)

## Гарантийная рекламация



**Гарантийная рекламация -  
данные дилера**

Спасибо. Ваша информация отправлена!

[Отправить ещё один ответ](#)

Эта форма создана с помощью Google Форм. [Создать](#)

Google Формы

Напишите нам, м



## 5. Особые требования к отдельным рекламациям Husqvarna®

---

### **Карбюраторы для двухтактных двигателей всех брендов с неисправностью «не регулируется»**

Рекламацию необходимо дополнить фотографиями высокого качества (с четким изображением, в режиме макро-съемки и т.д.):

- сетчатого фильтра тонкой очистки;
- мембран (фотографии с обеих сторон и в профиль);
- игольчатого клапана (фотография посадочного конуса);
- для бензопил – фотография зубьев ведущей звездочки;
- для триммеров, бензокос и кусторезов – фотографии триммерной головки или диска и защитного кожуха с внутренней стороны.

**Фотографии необходимо отправить на электронную почту.**



## 5. Особые требования к отдельным рекламациям Husqvarna®

---

### **Рекламации, подпадающие под определение «Транспортные повреждения»**

Рекламацию необходимо дополнить фотографии высокого качества (с четким изображением, в режиме макро-съемки и т.д.):

- упаковки до вскрытия с нескольких сторон;
- общего вида Техники Хускварна или Запчасти;
- повреждений.

**Фотографии необходимо отправить на электронную почту.**



# Мойки высокого давления Husqvarna

# Новая продуктовая линейка моек - 2018



Время эксплуатации / Долговечность / Эффективность

**PW 125**

95 bar  
320 l/h

**PW 235R**

**PW 235**

105 bar  
350 l/h

**PW 350**

**PW 345C**

135bar  
420l/h

**PW 360**

145bar  
408l/h

**PW 460**

**PW 450**

150bar  
570l/h

Качество мойки: Рабочее давление / Поток воды

# PW 235R

R = Дистанционный контроль давления

C= Компакт версия без бобины шланга

Последние два знака обозначают max давление при добавлении “1” до. Означает **135 bar**

1,2,3,4 серии

PW = Мойка высокого давления

# 2018 спектр \_ Серии



**100-**



**200-**



**300-**



**400-**

## Что необходимо для моек высокого давления.....

1. Вода
2. Электричество
3. Моющее средство

## Что обеспечивают мойки высокого давления...

### Высокоскоростную струю воды

- Вода
- Скорость потока
- Смесь воды с моющим средством



# Типы форсунок

В принципе, мотор/помпа только приводят воду в движение и давление создается благодаря узкому отверстию форсунки. Форсунка должна соответствовать количеству проходящей через нее воды под высоким давлением. Систему можно сравнить с садовым шлангом в момент когда вы зажимаете его конец и получаете струю воды повышенного давления.

## Плоская форсунка

Плоская форсунка с фиксированным углом распыления

- Серия 400 - Угол:  $35^{\circ} \pm 5$
- Серия 100-300 - Угол:  $30^{\circ} \pm 5$ .

Доступны 2 версии:

- Плоская форсунка переменного давления (стандартная)
- Плоская форсунка постоянного давления (только PW 235R благодаря функции дистанционного контроля)

## Вращающаяся форсунка

Вращающаяся струйная форсунка дает сфокусированное высокое качество мойки и помогает эффективно избавиться от плотно сцепленной грязи. Не рекомендуется использовать при мойке чувствительных поверхностей, таких как авто или дерево.

Все мойки высокого давления Husqvarna поставляются в комплекте с вращающейся форсункой и плоской форсункой.

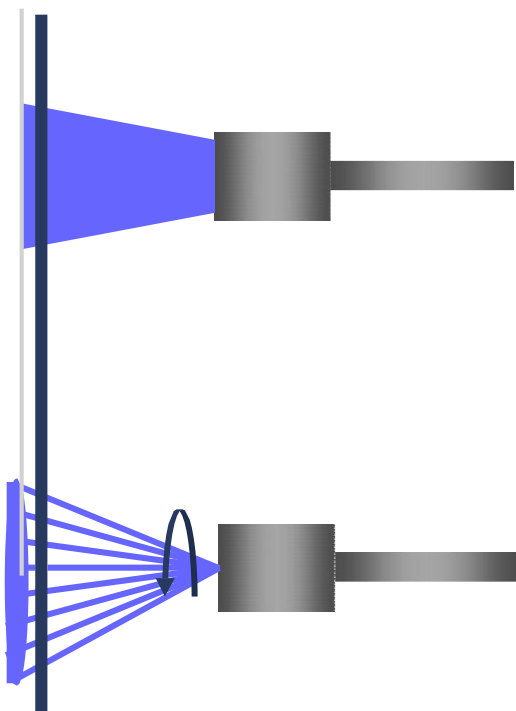



# Типы используемых электродвигателей



## Универсальный мотор (исп. в PW 125- PW 345C)

- Легкий, ~2,1 kg.
- Высокоскоростной, 18000 RPM, оборудован понижающим редуктором для снижения оборотов на помпе.
- Хорошие пусковые характеристики в зонах с плохим качеством подаваемой электроэнергии.



## Индукционный мотор (исп. В PW 350 – PW 460)

- Тяжелый, ~8.6 kg
- Низкоскоростной, 2,800 RPM, редуктор не нужен
- Бесщёточный = более долговечный чем универсальный мотор

# Алюминиевый корпус насоса

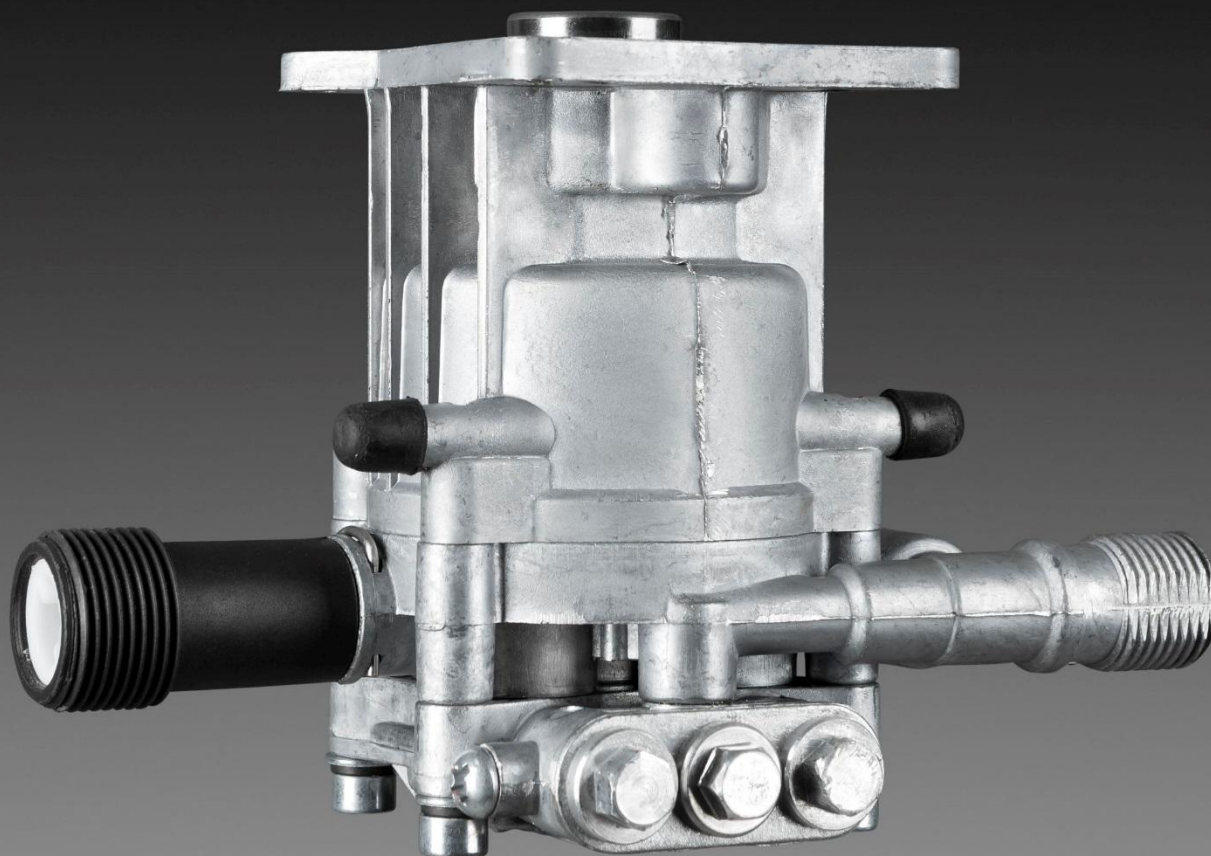

# Алюминиевый корпус ПОМПЫ

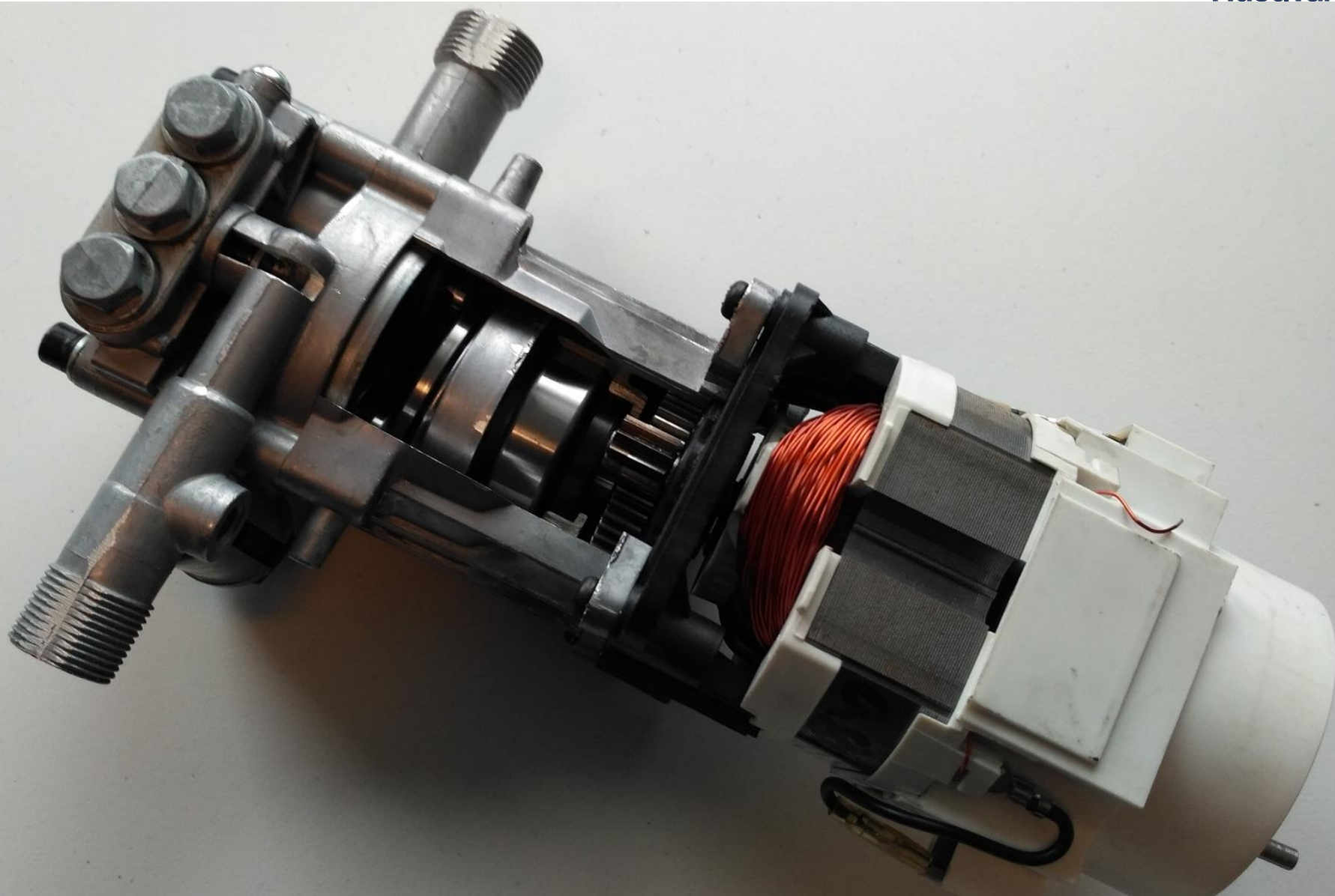

# Бесщёточный двигатель







## Тип «Бесщёточный»

- Большая масса ~8.6 кг
- Низкие обороты (~ 2 800 об/мин)
- Большой моторесурс
- Отсутствие «истираемых» деталей

# Металлическая конструкция

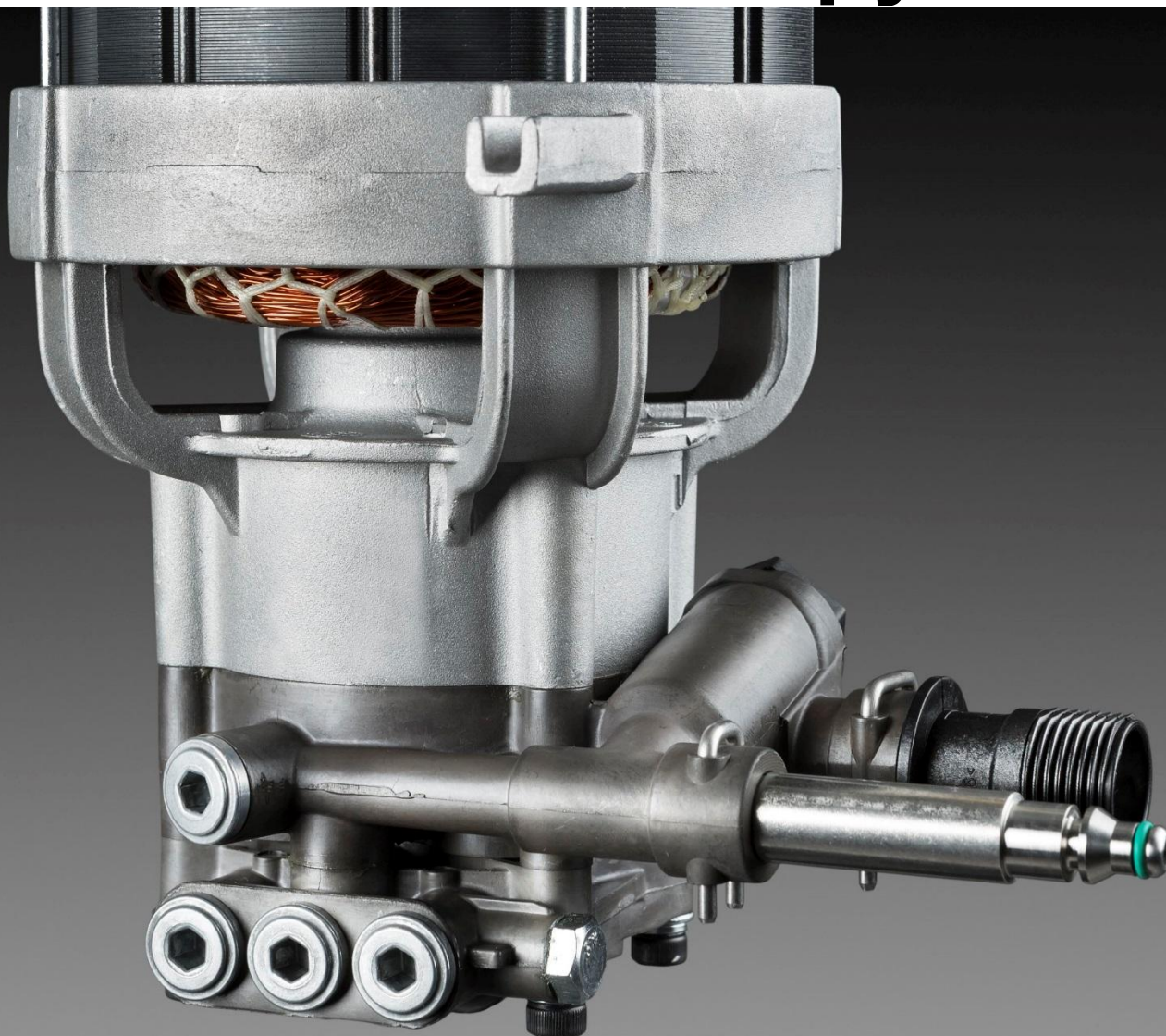



## Энергопотребление и ток (сеть - 230V)

Модель	Номинальный ток
PW 125	7,4 A
PW 230	8,0 A
PW 235R	8,0 A
PW 345C	10,5 A
PW 350	9,5 A
PW 360	10,0 A
PW 450	12,6 A
PW 460	14,5A

Важно оценивать номинальный ток, необходимый для каждой модели, для того чтобы исключить жалобы клиентов о том что машина требует больший ток чем доступен в розетке / ограничен предохранителем.

Если используется удлинитель, убедитесь что он рассчитан на указанную потребляемую мощность и что кабель полностью размотан во избежание падения напряжения.

# Насосная система – Любительские мойки

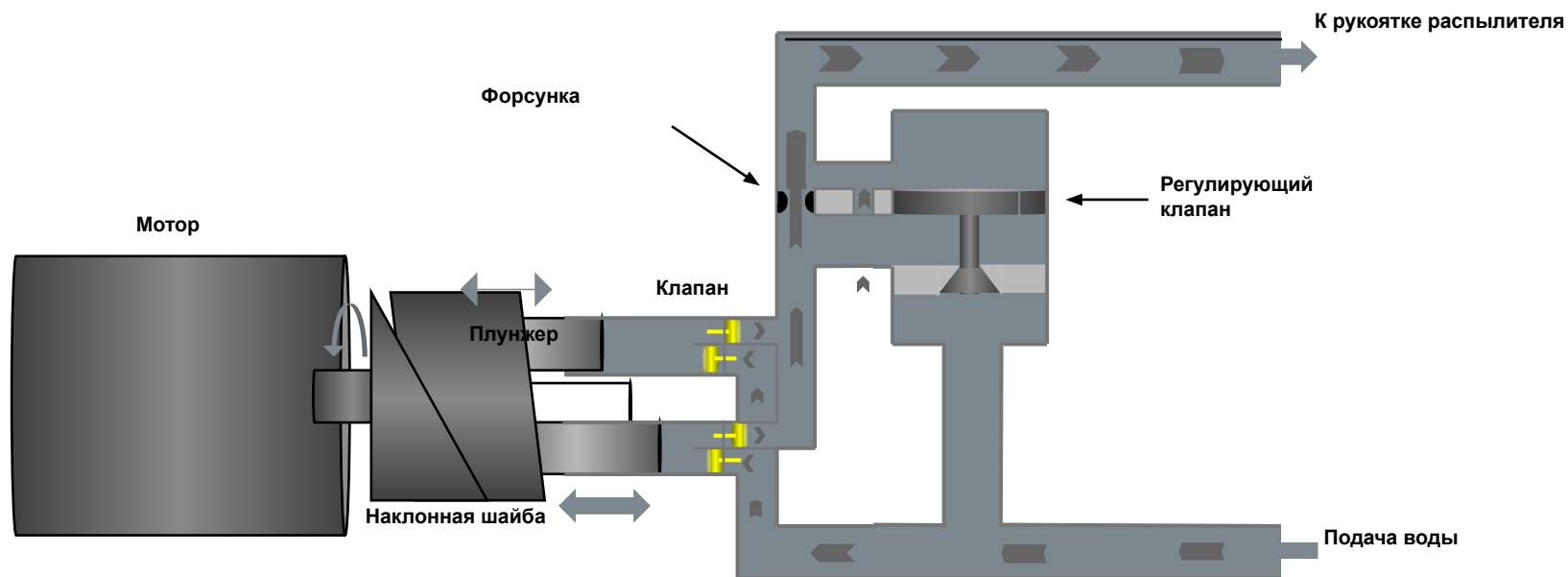

# Насосная система – Любительские мойки

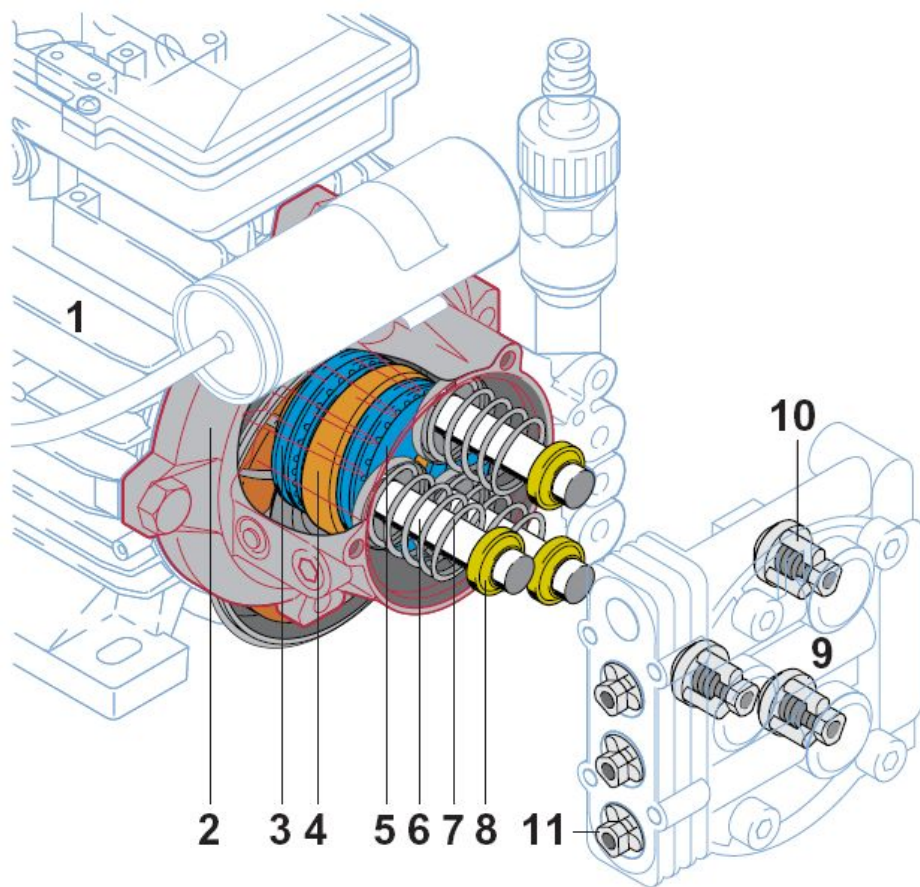

- 1 = Мотор
- 2 = Корпус помпы
- 3 = Игольчатый подшипник
- 4 = Наклонная шайба
- 5 = Игольчатый подшипник
- 6 = Плунжер
- 7 = Пружина
- 8 = Рукав высокого давления
- 9 = Блок клапанов
- 10 = Всасывающий клапан
- 11 = Клапан высокого давления

# Клапан регулировки давления

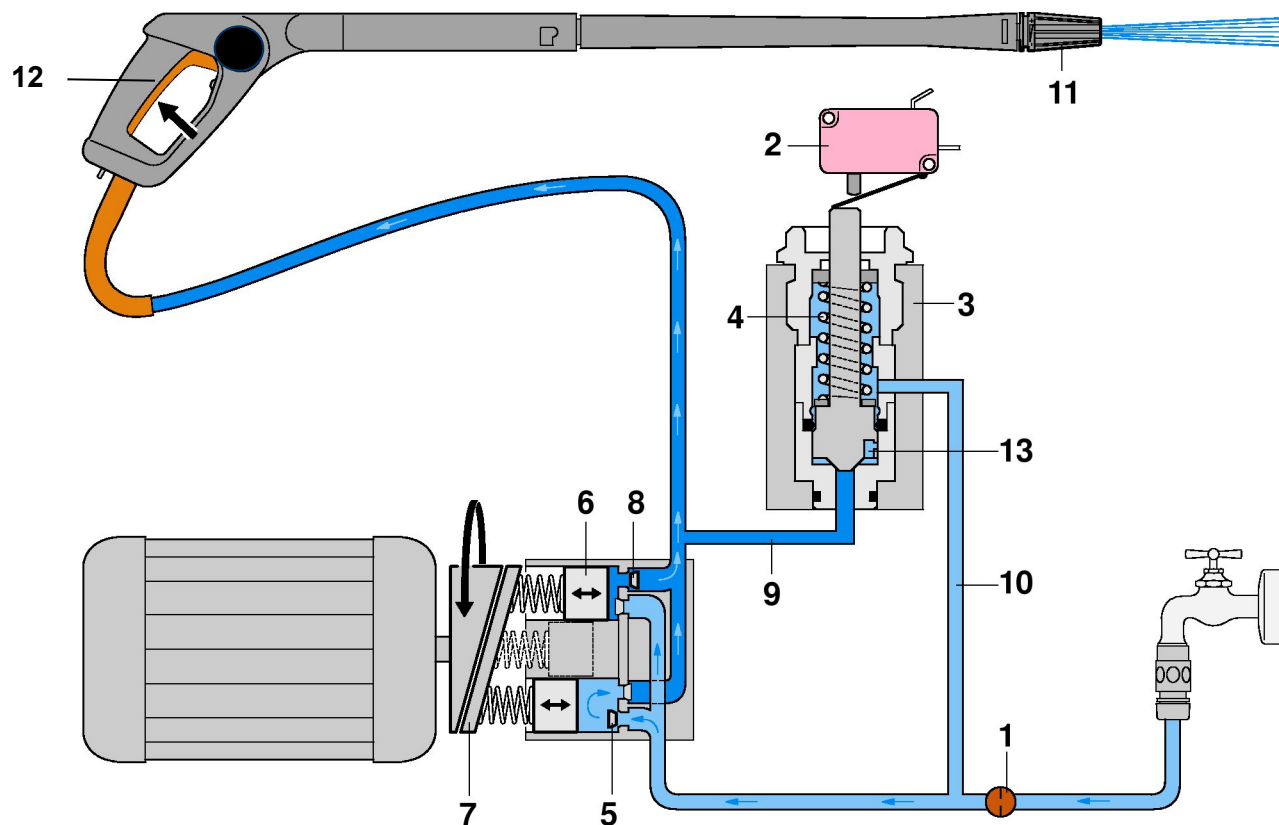

- 1 = Фильтр
- 2 = Микропереключатель
- 3 = Регулир. клапан
- 4 = Пружина
- 5 = Всасывающий клапан
- 6 = Плунжер
- 7 = Наклонная шайба
- 8 = Клапан высок. давл.
- 9 = Соединт. канал
- 10 = Подача воды
- 11 = Форсунка
- 12 = Пистолет
- 13 = Регулир. поршень

# Клапан регулировки давления

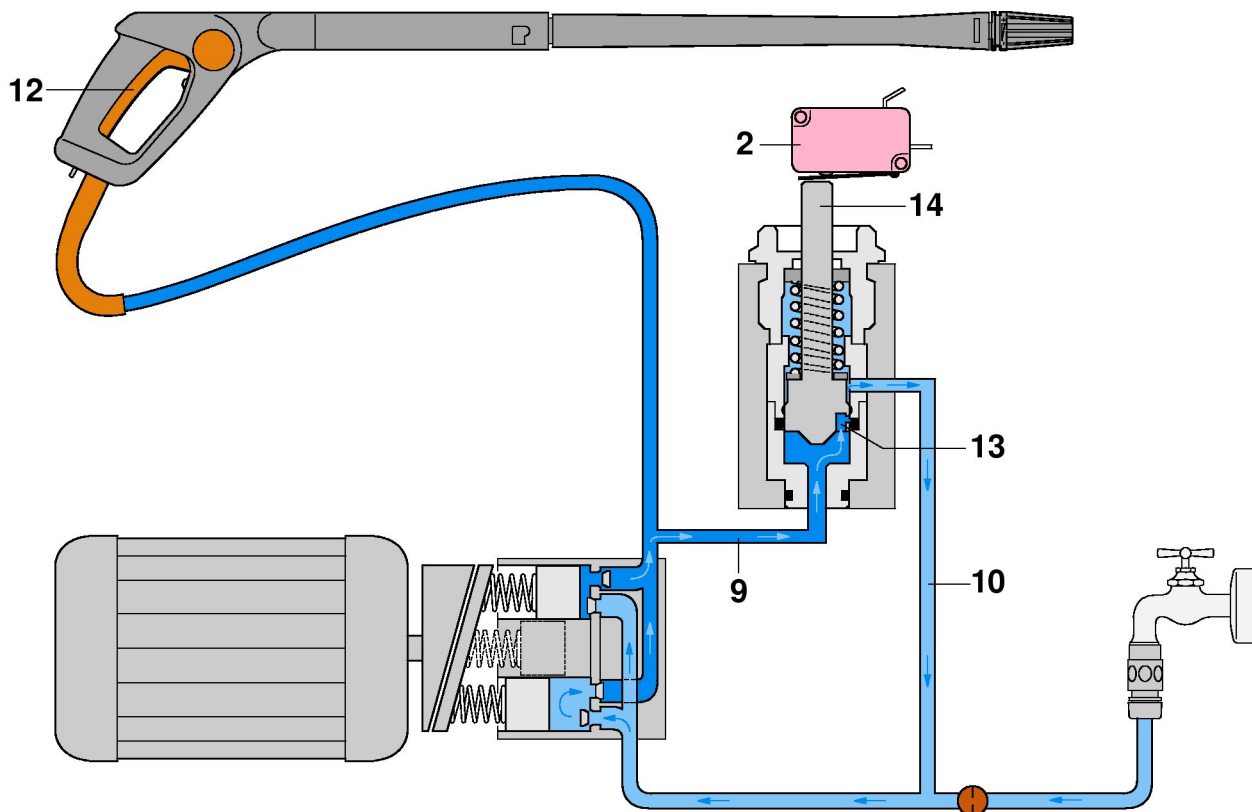

- 2 = Микропереключатель
- 9 = Соединит. канал
- 10 = Подача воды
- 12 = Пистолет
- 13 = Регулир. поршень
- 14 = Конечный выключатель регулировочного клапана

- Проблемы с мойками высокого давления могут быть вызваны:
  - Ошибками оператора
  - Несвоевременным обслуживанием оборудования или аксессуаров
  - Естественным износом
  - Использованием оборудования не по назначению
  - Возникновением последующих неисправностей в результате эксплуатации неисправного оборудования
  - Коррозией или другими повреждениями (как заморозка) в результате неправильного хранения
  - Использования некачественных / неоригинальных запасных частей
  - Выхода из строя запасных частей



# Эксплуатация

# Подключить «к воде»

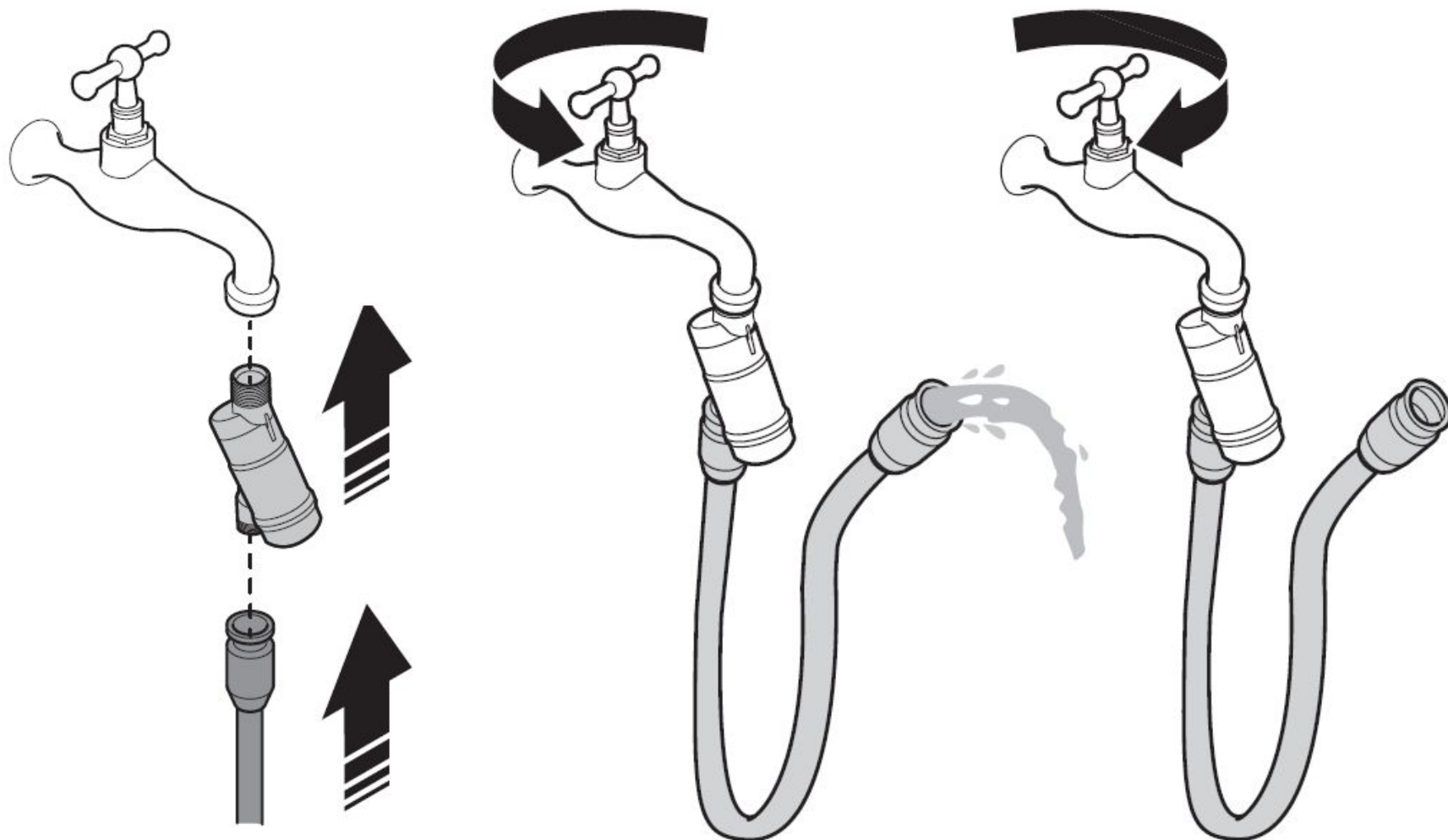

# Обратный клапан



# Обратный клапан



**Предотвращает риск гидроудара  
через систему ввода воды в  
насос при выключении –  
включении**

**5906595-01**

**Приобретается, как аксессуар**





# Подвод воды



# Внутренний фильтр (в комплекте)

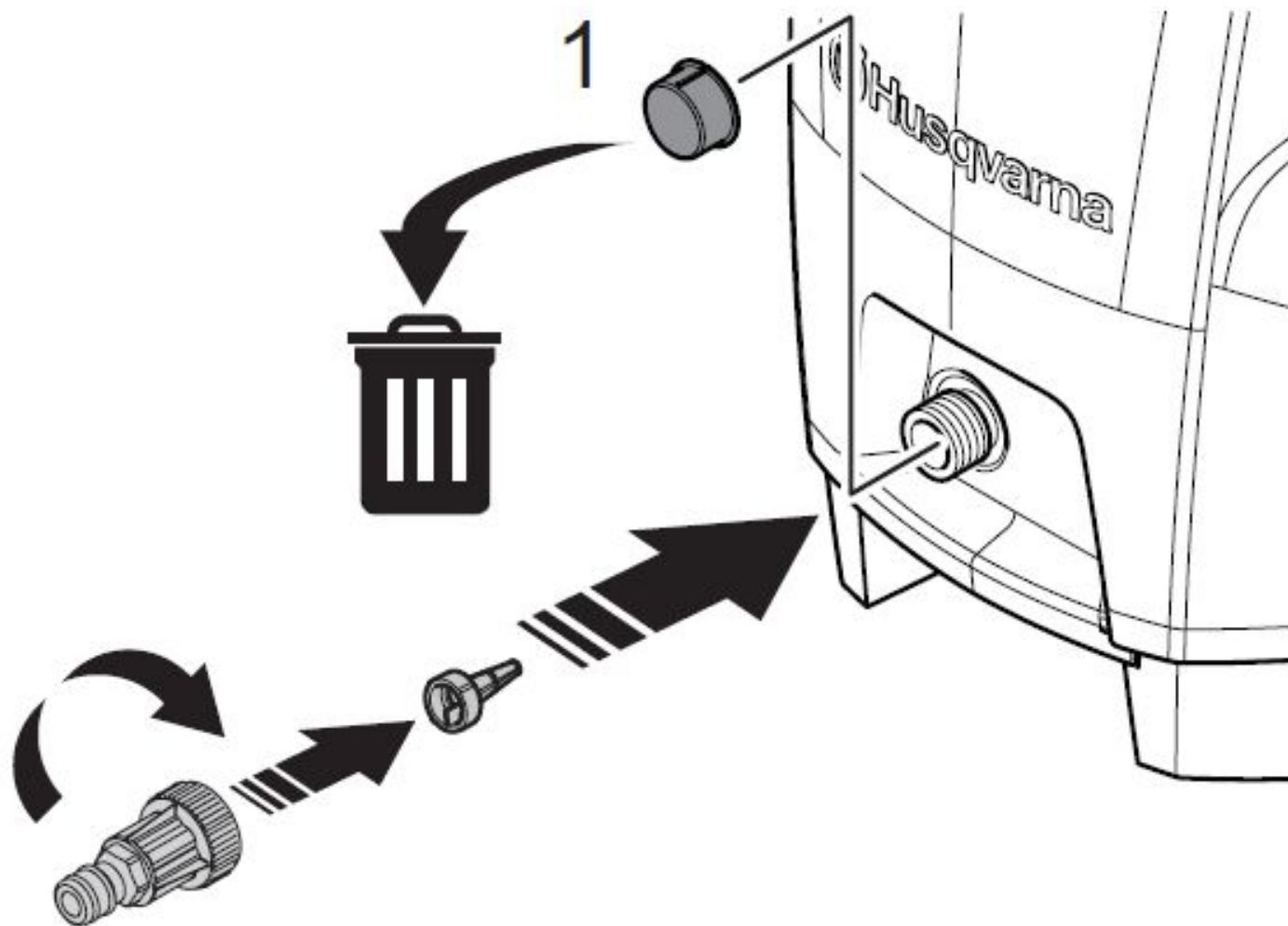

# Дополнительный фильтр



**Предотвращает риск  
попадания инородных  
частиц в насос**

**5906593-01**

**Приобретается, как  
аксессуар**



# Дополнительный фильтр



# Дополнительная фильтрация





# Дополнительная фильтрация

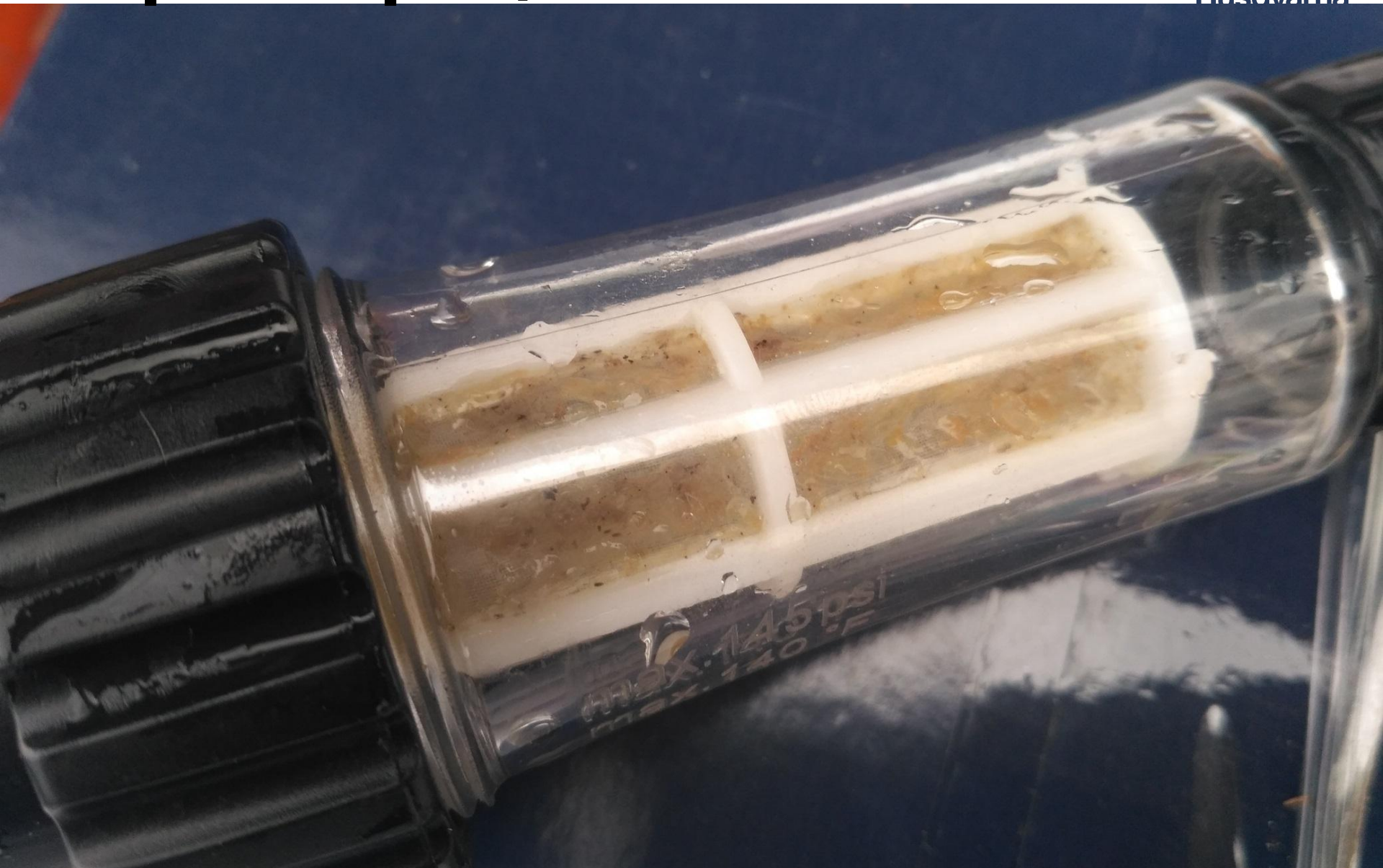

# Дополнительная фильтрация





# Порядок действий при заборе воды из водорозетки

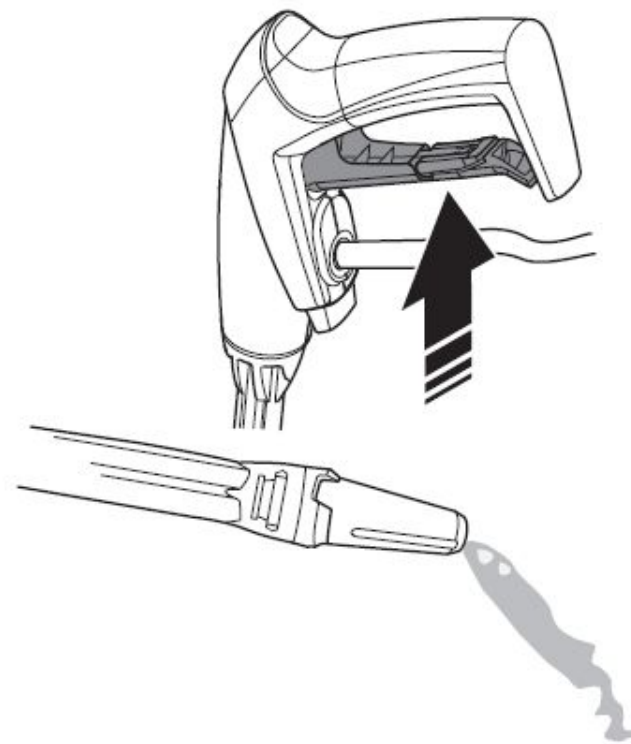
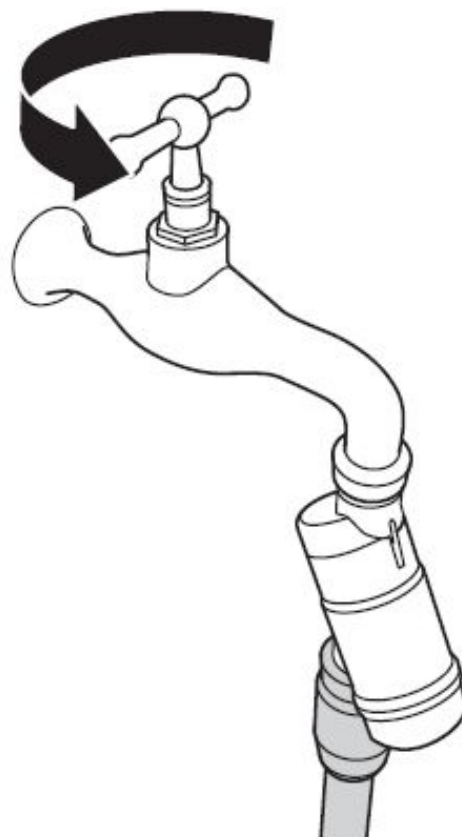
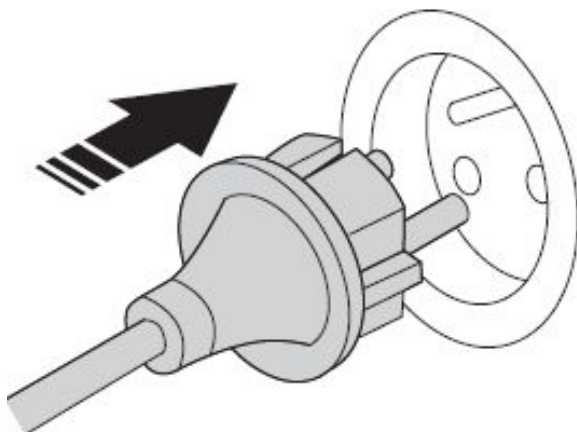

# «Пролить» систему



# Порядок действий при заборе воды из водорозетки

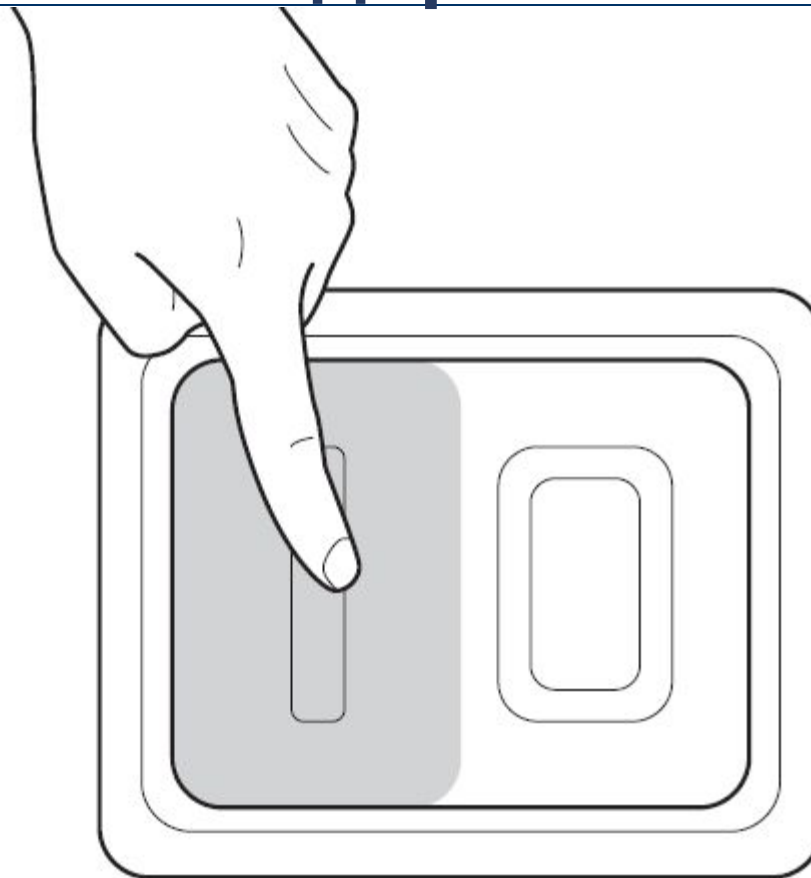



# Порядок действий при заборе воды из водорозетки

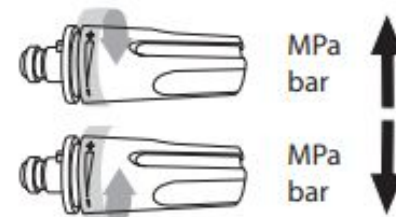
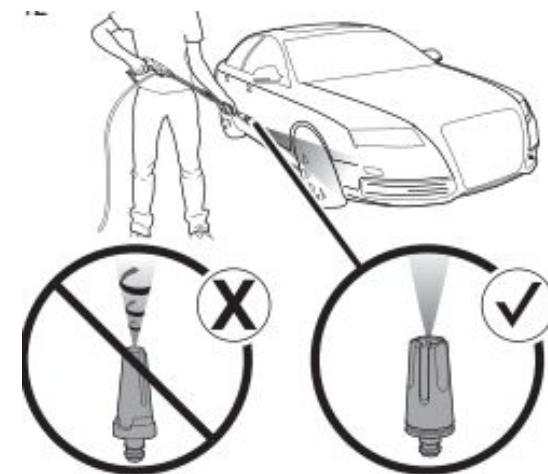
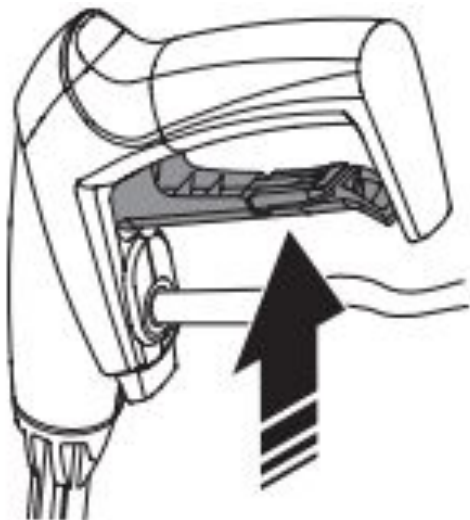

# Порядок действий при заборе воды из резервуара

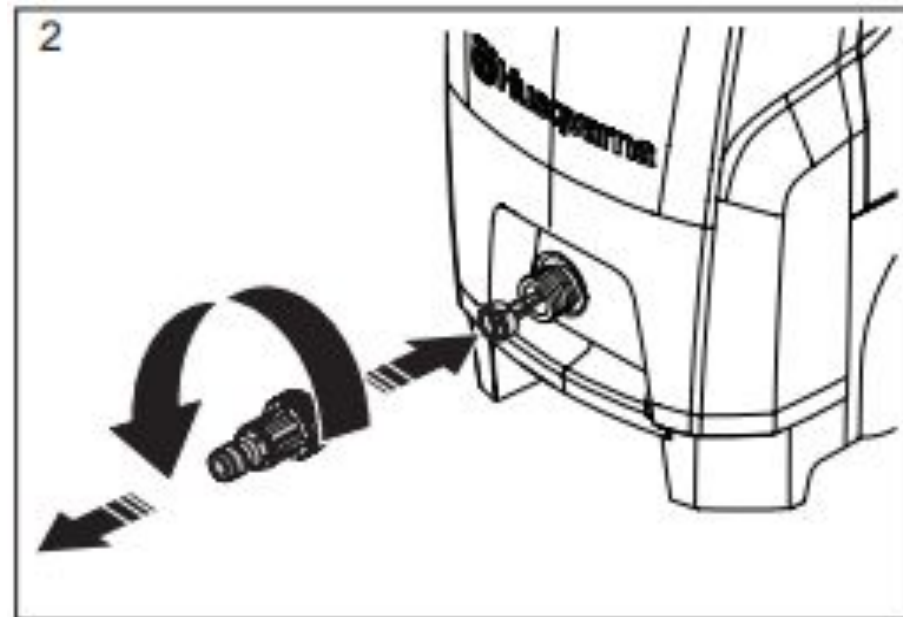
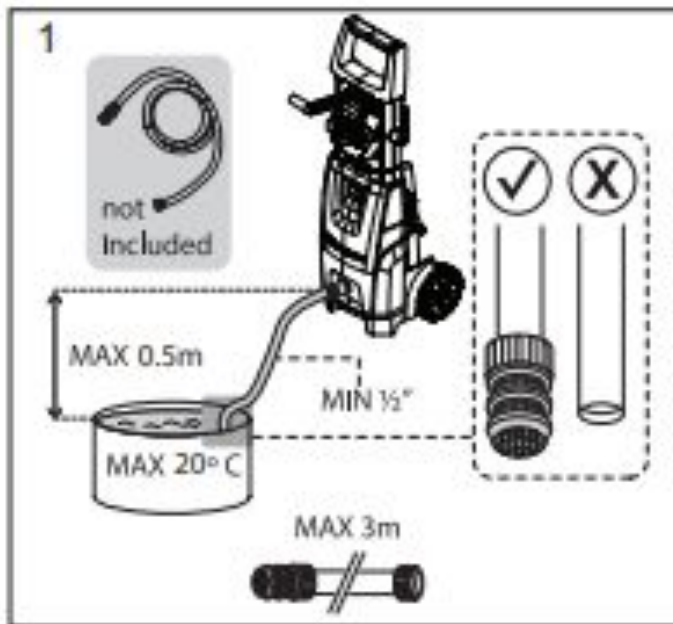

# Порядок действий при заборе воды из резервуара

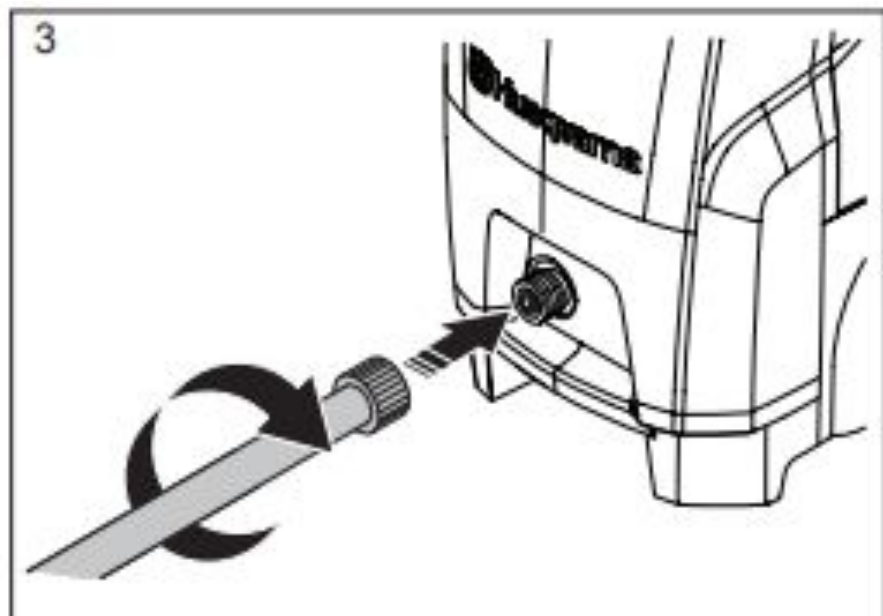

# Порядок действий при заборе воды из резервуара

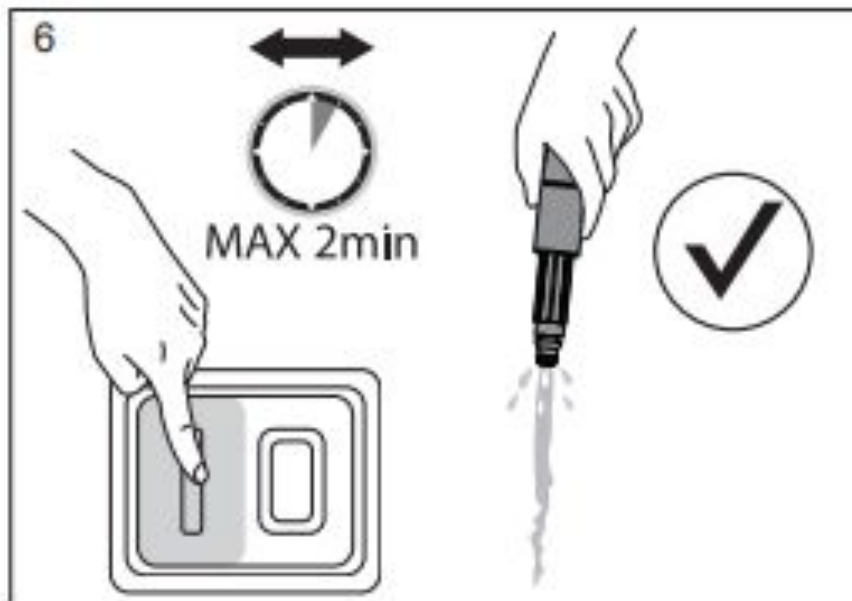

# Порядок действий при заборе воды из резервуара

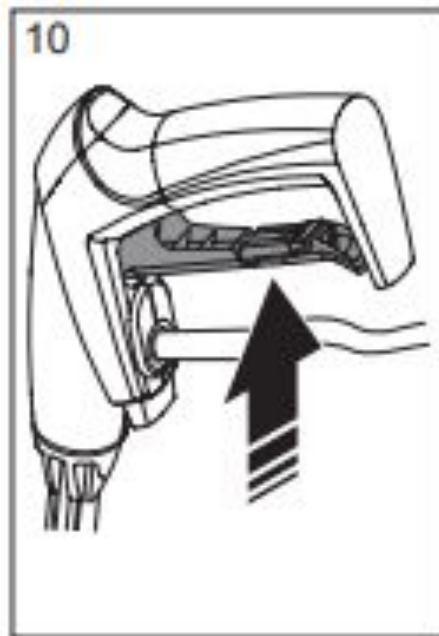
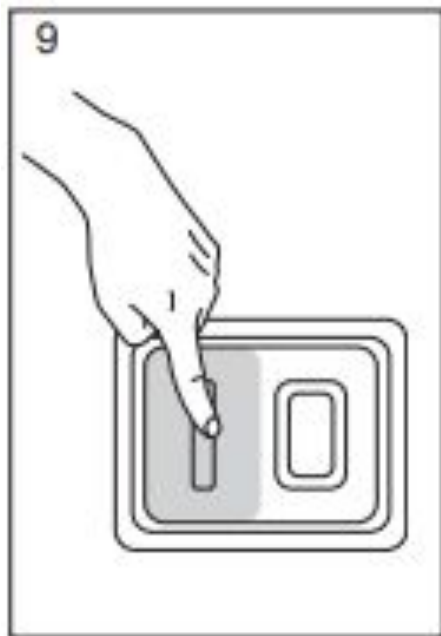

# Контактные данные

---

## Сервис:

8(017)257-00-11

+375(29)676-16-06

**Тонкович Виталий**

[tonkovich@mastergarden.by](mailto:tonkovich@mastergarden.by)

+375(29)676-16-66

**Шестак Владимир**

[service@mastergarden.by](mailto:service@mastergarden.by)





[www.husqvarna.by](http://www.husqvarna.by)  
[www.mastergarden.by](http://www.mastergarden.by)