

ОБЩИЙ ТЕХНИЧЕСКИЙ КУРС

**ЦЕНТР
ОБУЧЕНИЯ И
РАЗВИТИЯ**

121170, Россия, г. Химки, ул.
Ленинградская, 29
тел.: +7 (495) 780-96-23



**Цезарь
сателлит**





- SMS
- CSD
- GPRS
- VOICE



- Географические координаты (местоположение)
- Скорость движения
- Время генерации тревоги

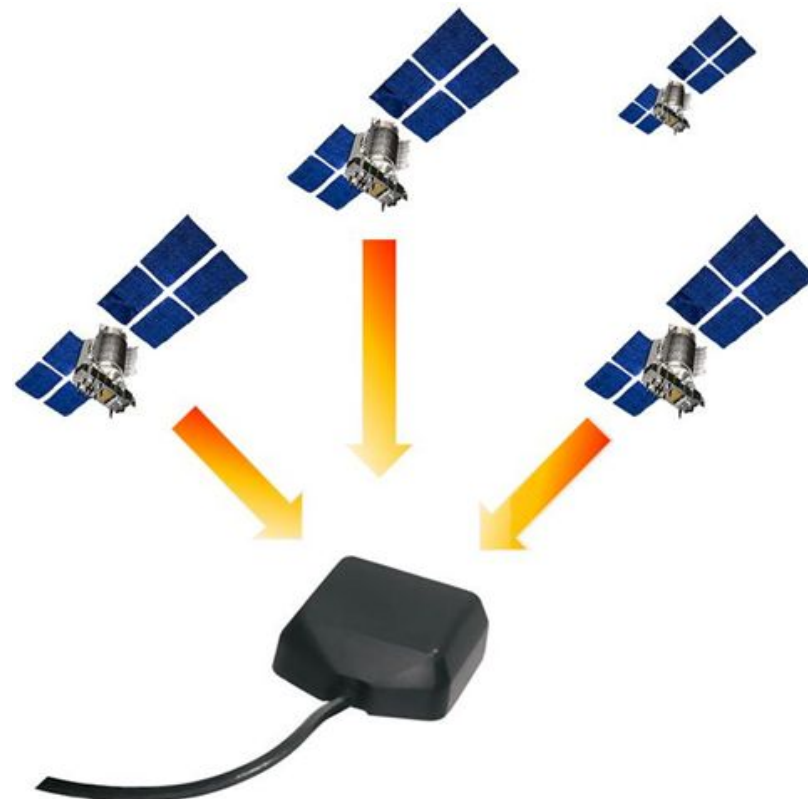

- Географические координаты (местоположение)
- Скорость движения
- Время генерации тревоги
- **Уникальный код оборудования**
- **Тип сигнала тревоги**
- **Состояние датчиков автомобиля**
- **Прочая тех. информация**

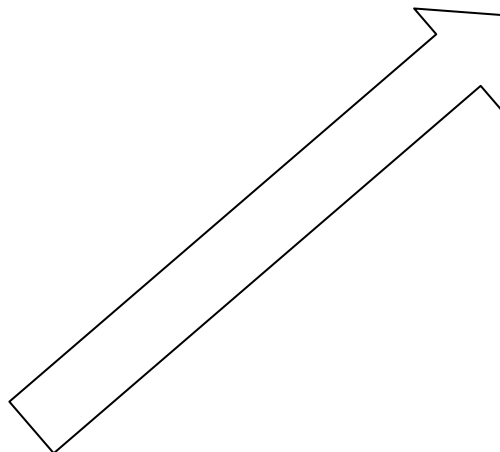

- Географические координаты (местоположение)
- Скорость движения
- Время генерации тревоги
- Уникальный код оборудования
- Тип сигнала тревоги
- Состояние датчиков автомобиля
- Прочая тех. информация
- **Дата получения тревоги**



ЕМПО



Модемная стойка
«Цезарь Сателлит»

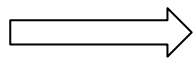

ОПЕРАТОР
СОТОВОЙ СВЯЗИ

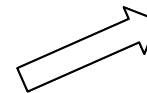

ЕМПО:

- Регистрация и логирование событий
- Работа с клиентскими данными
- Интерактивные карты
- Состояние датчиков системы
- Дистанционное управление системой

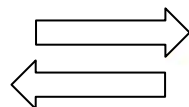

Навигационная система
GPS/GLONASS

Сервер

Оператор

Сети GSM

Клиент

Автомобиль клиента

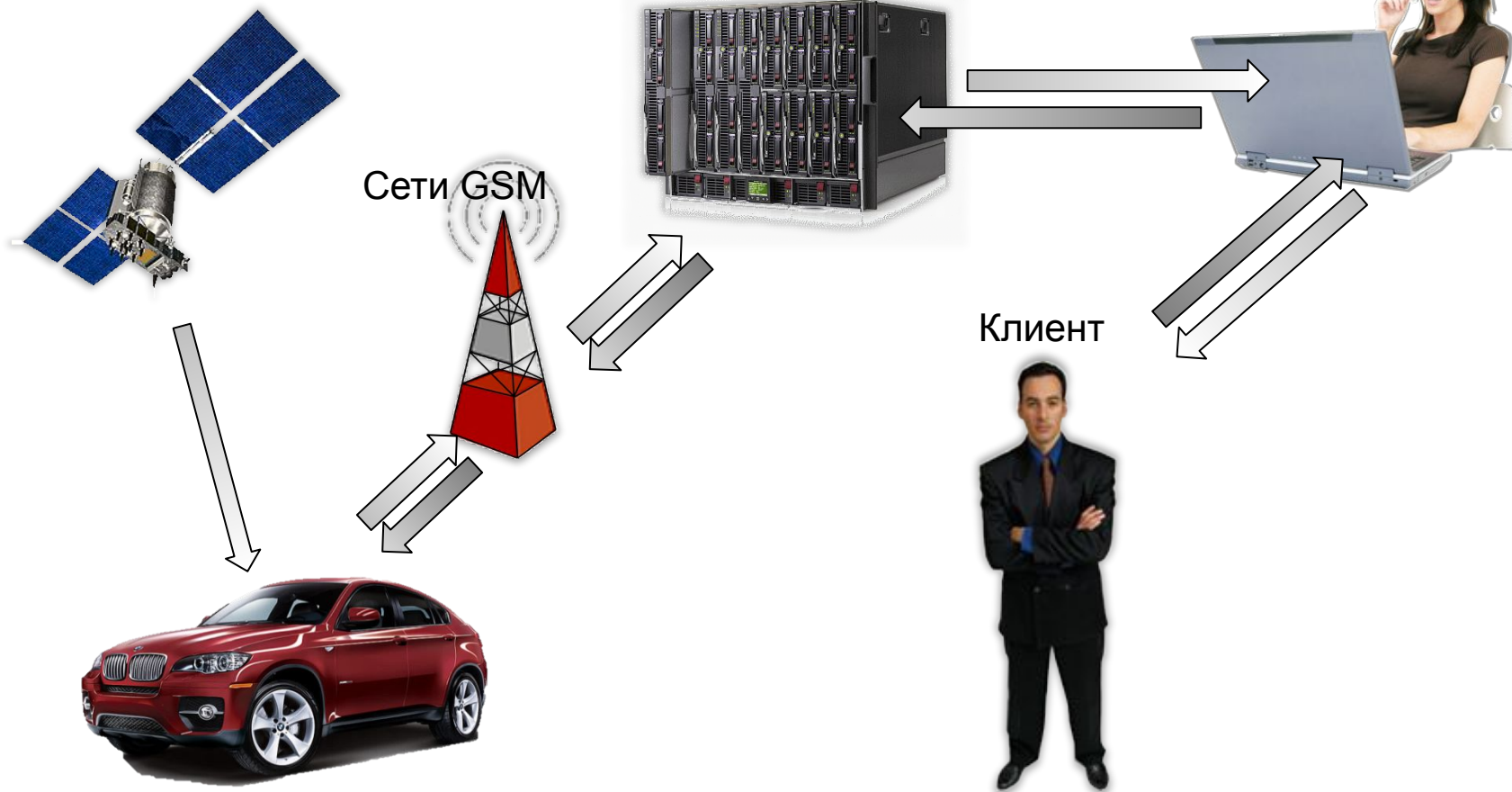







- Оплата парковки
- Информация по маршруту и пробкам
- Справка об услуге/объекте
- Заказ такси
- Консультирование по возврату автомобиля со штрафстоянки
- Аварийный комиссар
- Персональный охранник (сопровождение ЧОП)
- Помощь в возврате авто со штрафстоянки
- Услуга «Трезвый водитель»



- Доступ к ресурсу из сети интернет
- Запрос баланса денежных средств
- Редактирование контактных данных

Вход в личный кабинет

Если Вы заходите в Личный кабинет впервые, Вам следует пройти [авторизацию](#)

запомнить меня

[Восстановить пароль](#)

* адрес электронной почты, указанной при авторизации



- Бесплатное определение координат
- Удаленный контроль датчиков автомобиля
- Удаленный перевод системы в режим технического обслуживания
- Горячая клавиша вызова оператора
- Дистанционный запуск автомобиля (опционально)



- Бесплатное определение координат
- Удаленный контроль датчиков автомобиля
- Удаленный перевод системы в режим технического обслуживания
- Горячая клавиша вызова оператора
- Дистанционный запуск автомобиля (опционально)



- Запрос баланса денежных средств
- Редактирование контактных данных



Логистические системы – мониторинг автотранспорта

Охранные системы – уточнение координат
автомобиля по запросу

**CESAR
POSITION**

Веб-мониторинг транспортных парков

Логин

Пароль

[Забыли пароль?](#)

телефон службы поддержки
8 800 100 53 53

Логистические системы – мониторинг автотранспорта



Цезарь Сателлит

Пользователь:

Пароль:

Language:

Запомнить

[Забыли пароль?](#) | [Войти как](#)
© Цезарь Сателлит

Войти



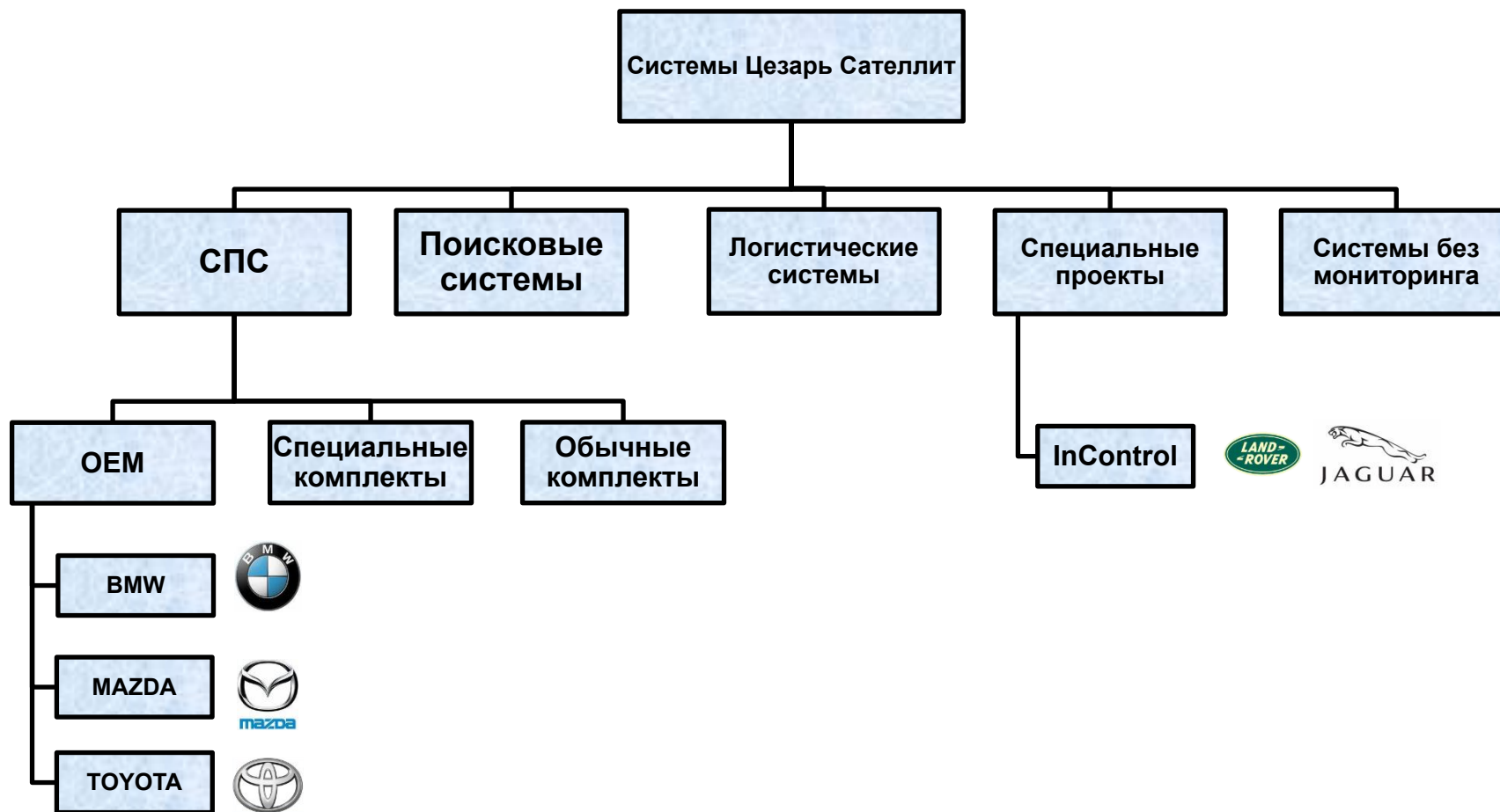

СИСТЕМЫ БЕЗ МОНИТОРИНГА

Иммобилайзер Cesar Guard (Sobr Stigma Mini):

- Функция блокировки двигателя
- Функция WaitUp
- Сервисный режим
- Защита от угона в случае разбойного нападения
- Сигнал разряда элемента питания в метке



«IGLA»:

- Блокировка двигателя без разрыва цепей управления
- Для ввода PIN-кода используются штатные кнопки в салоне автомобиля
- Функция защиты от разбойного нападения
- Функции «Комфорт» и «Проветривание»
- Открытие и закрытие центрального замка по событию
- Сервисный режим

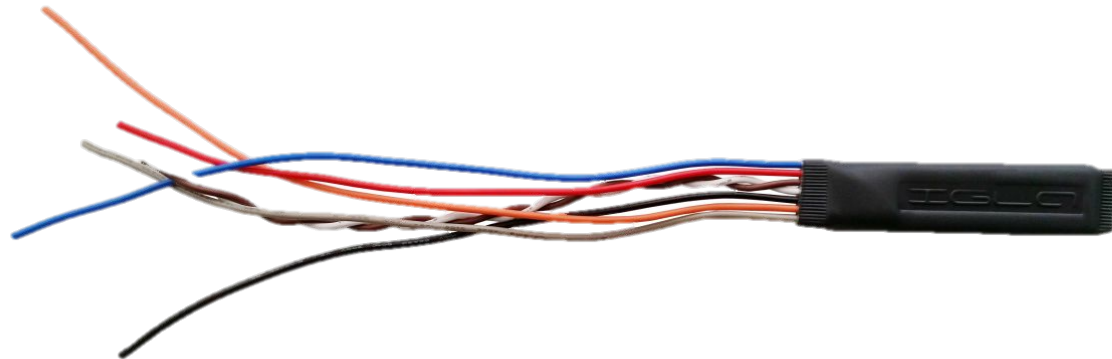

ЛОГИСТИЧЕСКИЕ СИСТЕМЫ

- Доступ к порталу через интернет
- Контроль автотранспорта в режиме реального времени
- Построение маршрутов передвижения за прошлый год
- Отчет по пробегу, скорости, заправках
- Кнопка паники и смс уведомления



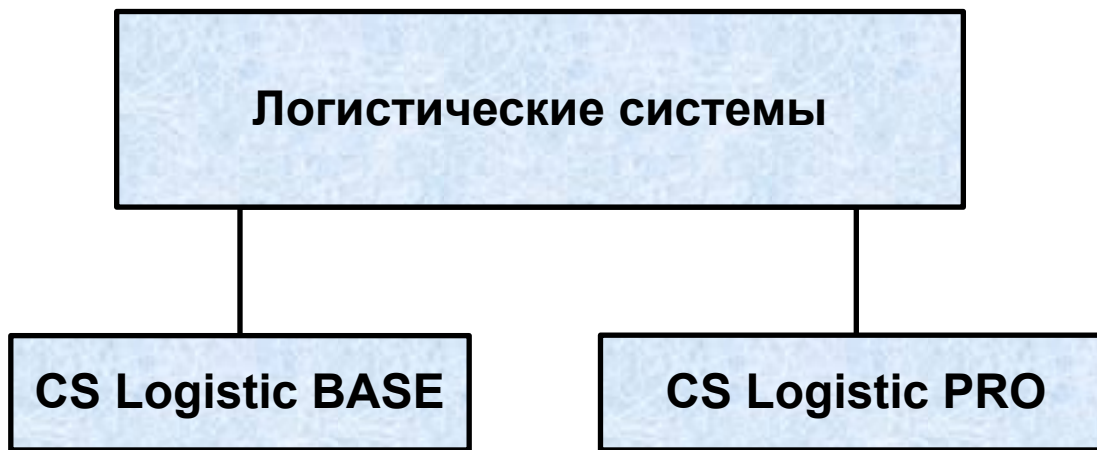

CAN(FMS) помогает определить:

- Скорость автомобиля
- Положение педали подачи топлива
- Расход топлива за период эксплуатации автомобиля
- Уровень топлива в баке
- Обороты двигателя
- Общее количество моточасов за период эксплуатации автомобиля
- Весовая нагрузка на ось
- Температура двигателя



Mercedes-Benz



IVECO



SCANIA

DAF



СПУТНИКОВЫЕ ПРОТИВОУГОННЫЕ И ПОИСКОВЫЕ СИСТЕМЫ

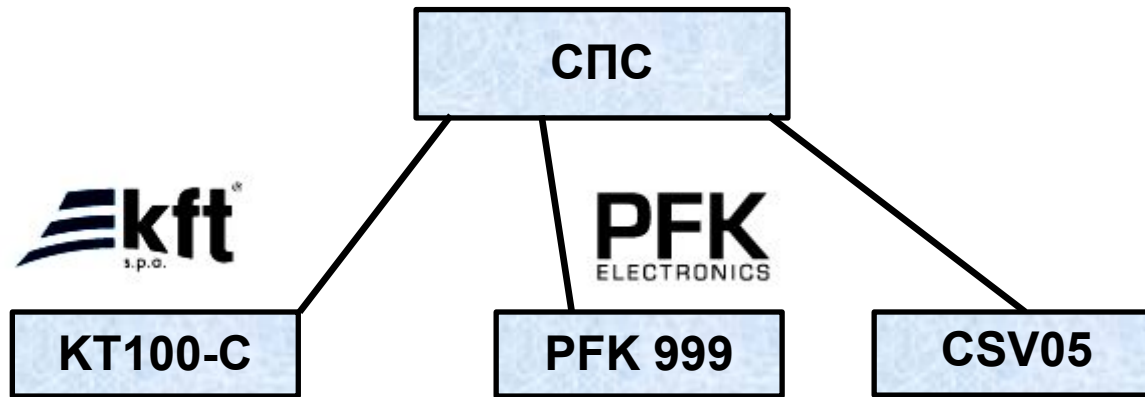

КОМПЛЕКТ НА БАЗЕ БЛОКА KFT KT-100C



- Защита от сканирования
- Мощный источник питания
- Световой индикатор
- Режим работы на повышенной мощности



- Режим охраны включаются автоматически при выходе метки из зоны опознавания системы. Блокировка активируется автоматически после выключения зажигания.

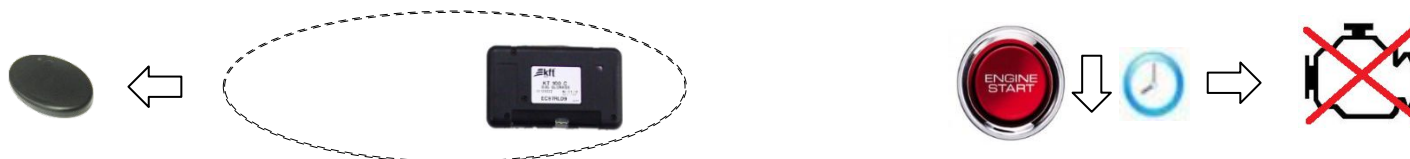

- Режим охраны и блокировка двигателя отключается автоматически при попадании метки в зону опознавания системы

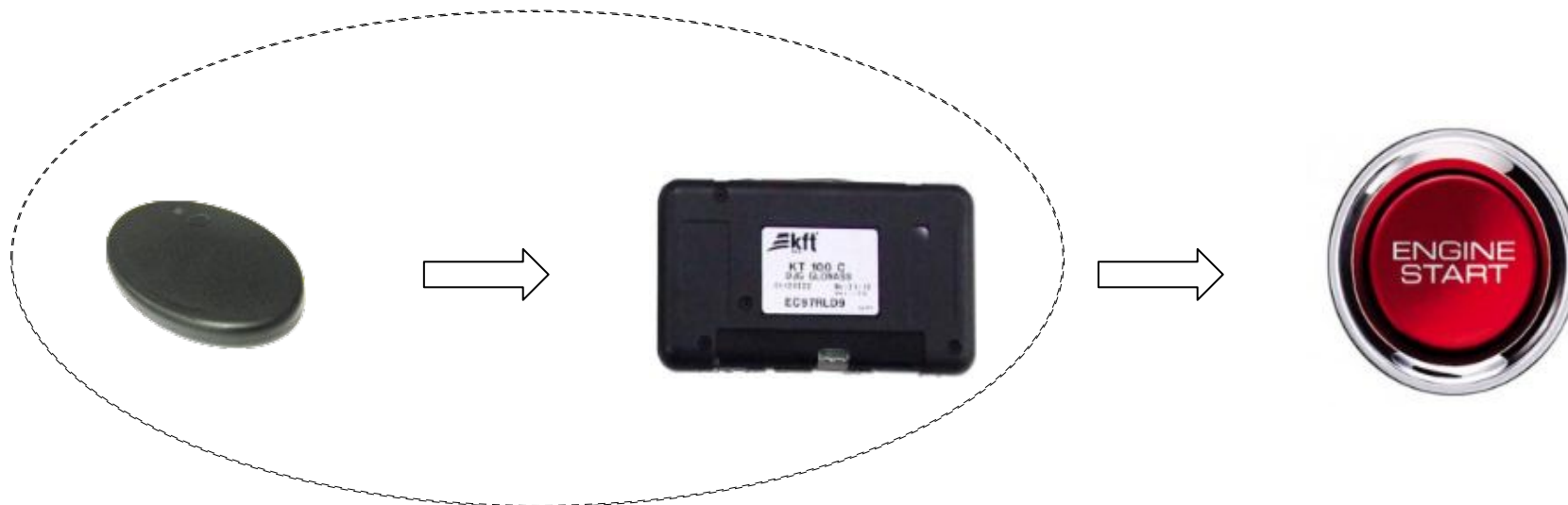

- Режим охраны включаются автоматически при выходе метки из зоны опознавания системы. Блокировка активируется автоматически после выключения зажигания.



- Режим охраны отключается автоматически при попадании метки в зону опознавания системы.
- Блокировка двигателя отключается после нажатия на кнопку идентификации.

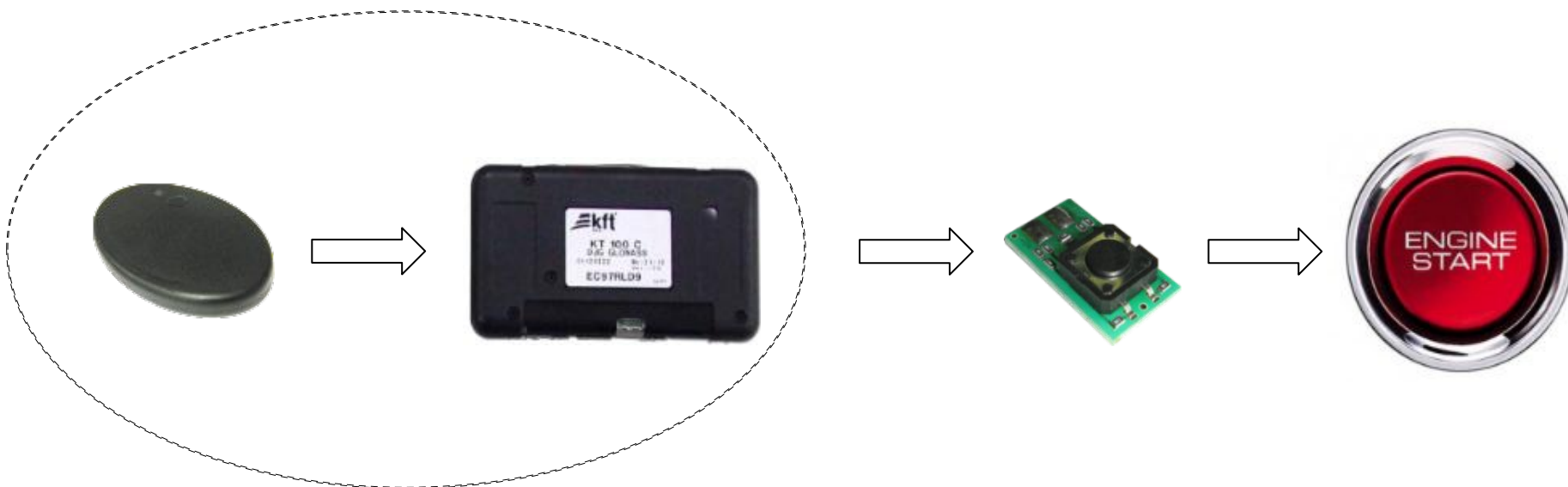

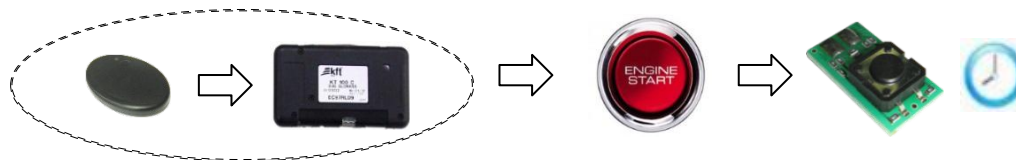

- При нажатии на кнопку тревоги в центр безопасности незамедлительно поступит сигнал.



- **Контроль несанкционированного нарушения периметра**
- **Контроль несанкционированного запуска двигателя**



- Если на напряжение на аккумуляторной батарее автомобиля упало ниже установленного уровня, в центр безопасности поступит сигнал тревоги



- Если злоумышленники отстранили водителя от управления автомобилем, в мониторинговый центр поступит сигнал тревоги

РАЗБОЙ



- Если злоумышленники отстранили водителя от управления автомобилем, в мониторинговый центр поступит сигнал тревоги

ХАЙДЖЕК



- При несанкционированной эвакуации автомобиля в мониторинговый центр поступит сигнал тревоги.



- При срабатывании сирены заводской сигнализации автомобиля в мониторинговый центр поступит сигнал тревоги.

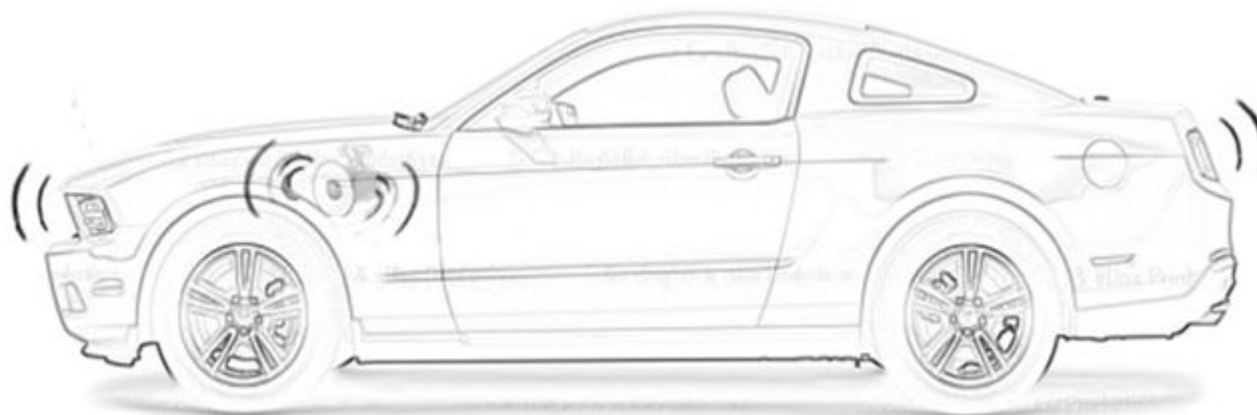

- В случае обнаружения датчиком «антиджаммер» глушения GSM сигнала, включается сирена под капотом автомобиля и по SMS каналу в мониторинговый центр поступает сигнал тревоги.



- При срабатывании датчика аварии в мониторинговый центр поступает сигнал тревоги.

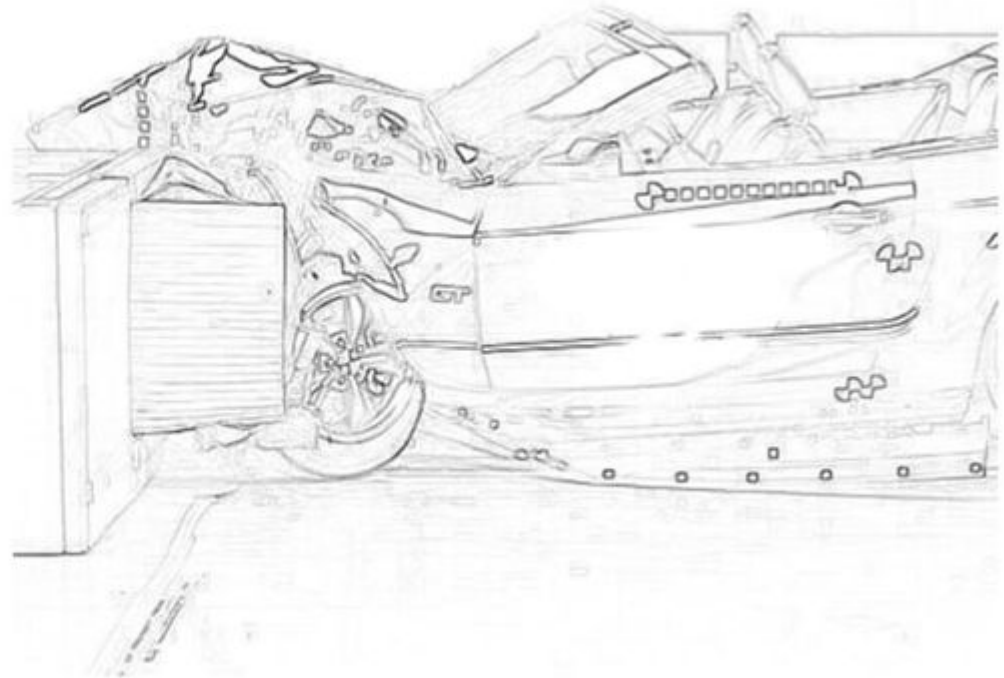

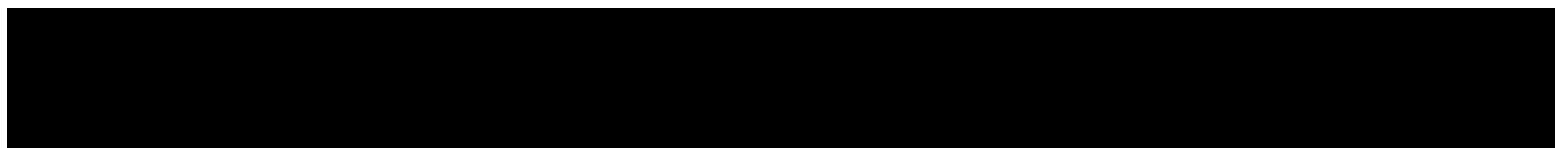

Функция иммобилайзера	V	V	V	V
Кнопка тревоги	V	V	V	V
Защита от вторжения	V	V	V	V
Защита от откл. АКБ	V	V	V	V
Защита от увоза	V	V	V	V
Связь с штатной сигнализацией	V	V	V	V
Вторая авторизация	X	опционально	опционально	опционально
«Разбой»	V	V	X	X
«Хайджек»	X	X	V	V
Датчик «Антиджаммер»	X	V	V	V
Датчик ДТП	X	X	X	V
Доп. блок	опционально	опционально	опционально	V

- GPS приемник
- GSM - позиционирование
- Автономное питание
- Микрофон



- GSM - позиционирование
- Радиопоиск
- Резервный аккумулятор
- Микрофон

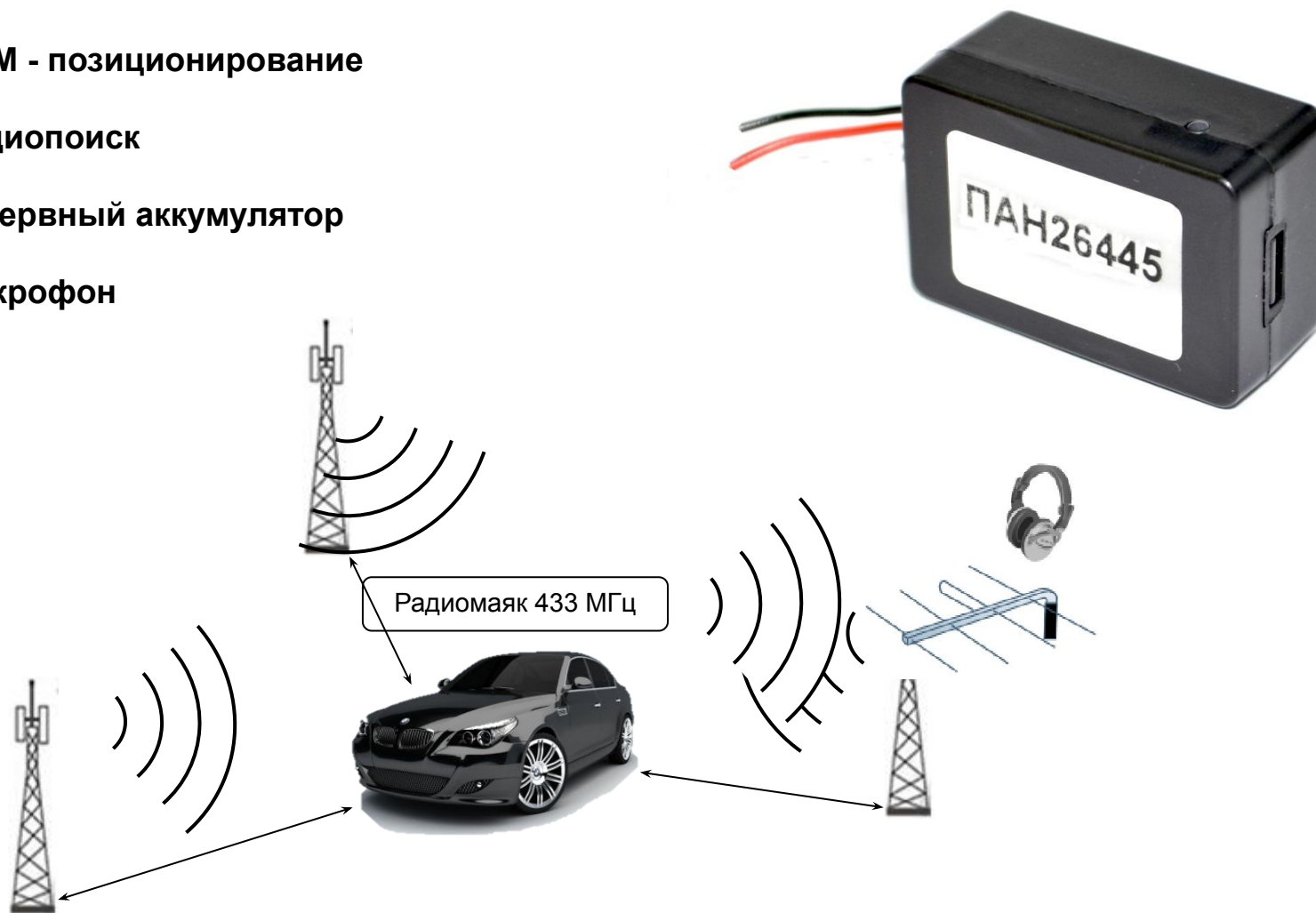

- GSM - позиционирование
- Радиопоиск
- Микрофон
- Управление функцией «автозапуск» (в разработке)



- GPS приемник
- GSM - позиционирование
- Автономное питание
- Микрофон





- Диалоговый код
- Носимая кнопка тревоги
- Световой индикатор
- Функция проверки статуса считывания
- Режим экономии заряда элемента питания



ОСОБЕННОСТИ ЗАЩИТЫ ОТ НЕСАНКЦИОНИРОВАННОЙ ЭВАКУАЦИИ ДЛЯ ОБОРУДОВАНИЯ PFK 999

- При несанкционированной эвакуации автомобиля сигнал тревоги поступит в мониторинговый центр после фактического перемещения автомобиля с места парковки.

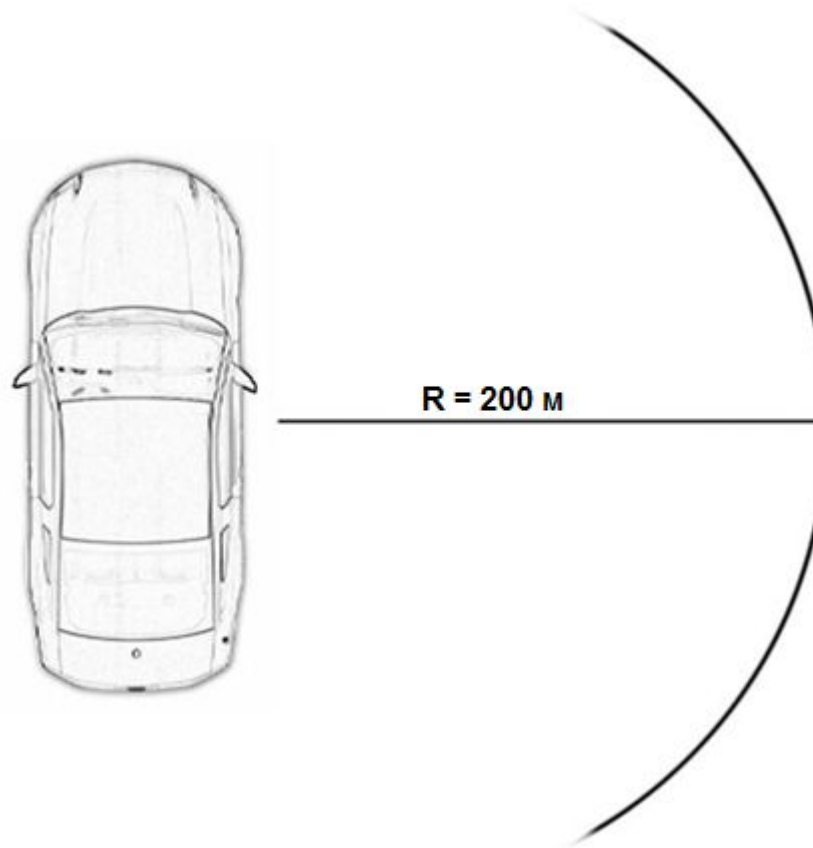

Функция иммобилайзера	✓	✓	✓	✓
Носимая кнопка тревоги	✓	✓	✓	✓
Кнопка тревоги в салоне автомобиля	✓	✓	✓	✓
Защита от вторжения	✓	✓	✓	✓
Защита от откл. или снятия АКБ	✓	✓	✓	✓
Защита от увоза	✓	✓	✓	✓
«Разбой»	✓	✓	✓	✓
«Хайджек»	✗	✗	✓	✓
Вторая авторизация	✗	опционально	✓	✓
Связь с штатной сигнализацией	✗	✗	✗	✗
Датчик «Антиджаммер»	✗	✓	✓	✓
Датчик ДТП	✗	✗	✗	✗
Доп. блок	опционально	опционально	опционально	✓

- **GPS/GLONASS**
- **GSM (SMS, GPRS)**
- **Встроенный CAN-модуль**
- **Встроенный датчик движения**
- **Резервный аккумулятор**



Метка

- 2,4 Ггц
- Диалоговый код
- Максимальное количество меток – 4



Функция иммобилайзера	✓	✓	✓	✓
Кнопка тревоги	✓	✓	✓	✓
Защита от вторжения	✓	✓	✓	✓
Защита от откл. АКБ	✓	✓	✓	✓
Защита от увоза (укатывание)	✓	✓	✓	✓
Связь с штатной сигнализацией	✗	✗	✗	✗
Вторая авторизация	✗	опционально	опционально	опционально
«Разбой»	✓	✓	✗	✗
«Хайджек»	✗	✗	✓	✓
Датчик «Антиджаммер»	✗	✓	✓	✓
Датчик ДТП	✗	✗	✗	✗
Доп. блок	✗	✗	✗	✓

ОЕМ СИСТЕМЫ

- Собственные установочные центры
- Установка оборудования перед тем как автомобиль поступает в ДЦ для продажи
- Транспортный режим
- Выбор тарифа в зависимости от модели авто
- Дистанционная активация



- BMW 1 series
- BMW 3 series
- BMW 4 series
- BMW X1
- BMW X3
- BMW X4



- **BMW 5 series**
- **BMW 6 series**
- **BMW 7 series**
- **BMW X5**
- **BMW X6**
- **BMW Z4**



	Business SMS	Business Plus	Professional	Professional Plus
Способ уведомления клиента	SMS	Оператор	Оператор	Оператор
Кнопка тревоги в салоне автомобиля	✓	✓	✓	✓
Защита от вторжения	✓	✓	✓	✓
Защита от увоза	✓	✓	✓	✓
Защита от откл. АКБ	✓	✓	✓	✓
Датчик «Антиджаммер»	Опция	Опция	Опция	Опция
«Разбой»	✓	✓	✓	✗
«Хайджек»	✗	✗	✗	✓
Датчик ДТП	✗	✗	✗	✗
СИГНАЛИЗАЦИЯ	✓	✓	✓	✓
Доп. поисковый блок	опция	Опция	BMW X5, X6	BMW X5, X6
Проводная блокировка	✗	✗	✗	✗
Блокировка OBD II	✓	✓	✓	✓
Premium Assistance	✗	✗	✓	✓

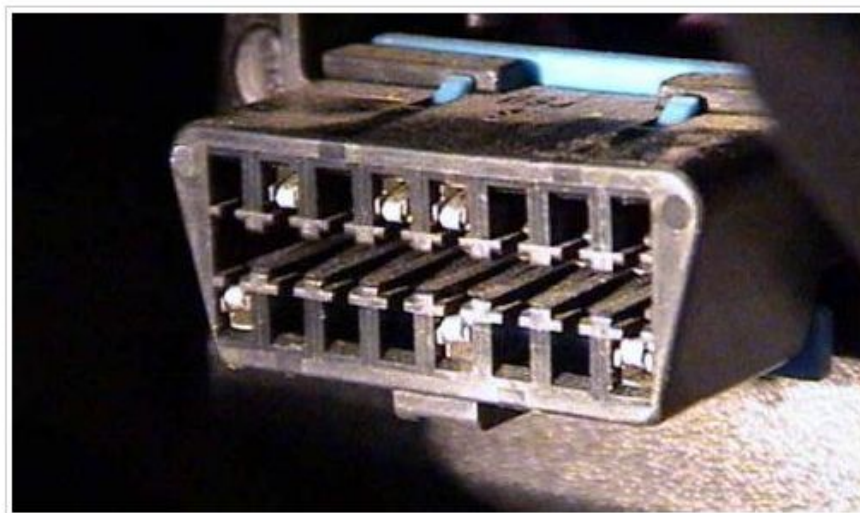

Комплект строится на базе оборудования KFT

Комплект аналогичен Escort X+ за исключением:

- Отсутствует вторая авторизация
- Комплект обслуживается по спец. цене



АВТОЗАПУСК

Способы включения автозапуска

- Мобильное приложение
- Звонок в Центр Безопасности
- Запуск двигателя по расписанию

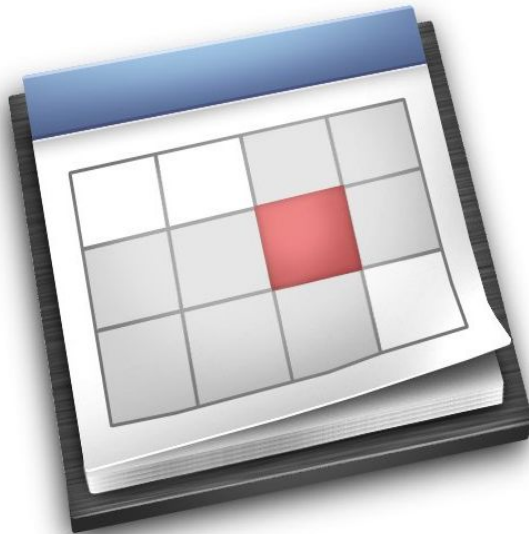

ОСОБЕННОСТИ РАБОТЫ АВТОЗАПУСКА

- функция автозапуска доступна не для всех автомобилей
- автомобиль должен быть оснащен АКПП
- для реализации автозапуска может потребоваться изготовление дополнительного или использование действующего автомобильного ключа
- во время работы автозапуска, пользователь не всегда имеет возможность пользоваться ключом для разблокировки дверей
- время работы автозапуска может достигать 30 минут
- на время работы автозапуска охранные функции не отключаются

ПРОЕКТЫ «ЦЕЗАРЬ САТЕЛЛИТ»

- Оригинальная система устанавливается на заводе - производителе
- Система доступна для моделей Range Rover и Range Rover Evoque
- Охранные функции и датчик ДТП
- Мониторинг и реагирование осуществляет компания Цезарь Сателлит



- Быстрый звонок в службу поддержки Land Rover Roadside Assistance
- Быстрый звонок в мониторинговый центр в экстренной ситуации

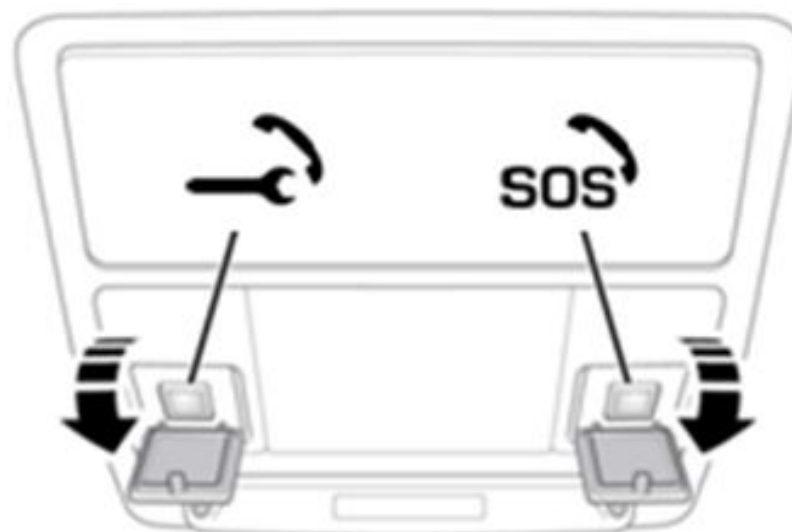

- Мобильное приложение для смартфонов на базе Android и iOS
- Определение местоположения
- Просмотр журнала поездок
- Информация по остатку топлива в баке и запасу хода



СПАСИБО ЗА ВНИМАНИЕ!