

Внедрение
автомобилей в жизнь
людей



Оглавление



-
- | | |
|----------------------------------|------------------------|
| 1.Что такое автомобиль | 10.Автомобили будущего |
| 2.Первый автомобиль | 11.Автомобили в кино |
| 3.Начало XX века
телепередачи | 12.Автомобильные |
| 4.20-е годы | 13.Заключение |
| 5.40-е годы | |
| 6.60-е годы | |
| 7.80-е годы | |
| 8.90-е годы | |
| 9.XXI век | |

Что такое автомобиль?



- Автомобиль - это самоходное безрельсовое средство, предназначенное для передвижения по суше.



Первый автомобиль



- Первый автомобиль с двигателем внутреннего сгорания был создан в 1885 году Карлом Фридрихом Михаэлем Бенцом (25 ноября 1844 - 4 апреля 1929г.г.).



Первый автомобиль

- Это был трёхколёсный двухместный экипаж на высоких колёсах со спицами. Он оснащался четырёхтактным бензиновым двигателем с водяным охлаждением мощностью 0,9 л.с. Автомобиль развивал скорость 16 км/ч.

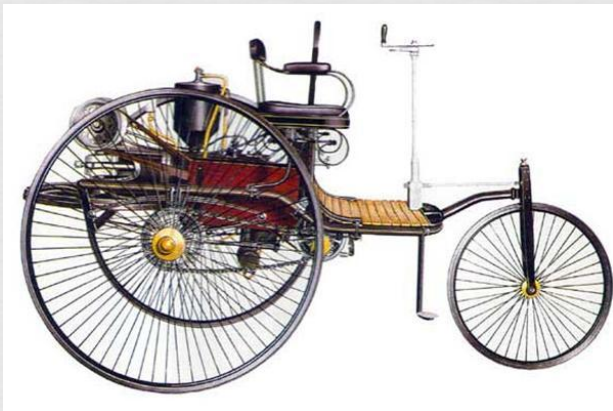

Первый автомобиль



- Люди не восприняли этот «самоходный экипаж» всерьёз, считали его игрушкой. И действительно, первый автомобиль не имел особого назначения. С лошадьми было проще, чем с ним. Заводился вручную при помощи горизонтально расположенного мах

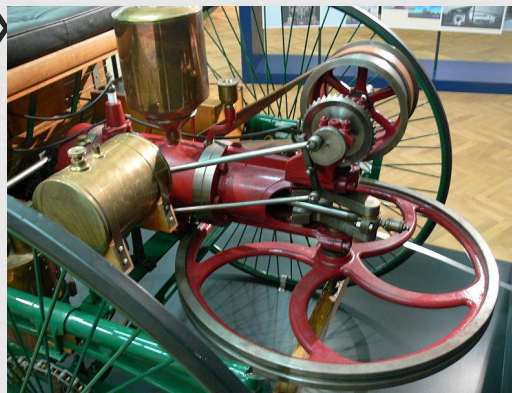

Первый автомобиль



- Первым, кто поставил производство автомобилей на конвейер, был Генри Форд (30 июля 1863 – 7 апреля 1947г.г.)

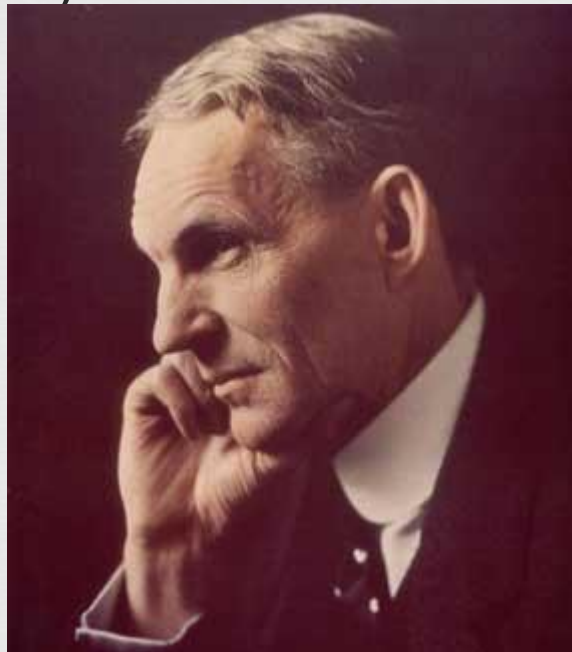

Первый автомобиль

- В 1913 на всех заводах компании Ford Motor Company он внедрил конвейерный метод сборки автомобилей, поднявший производительность труда в 1,5 раза.

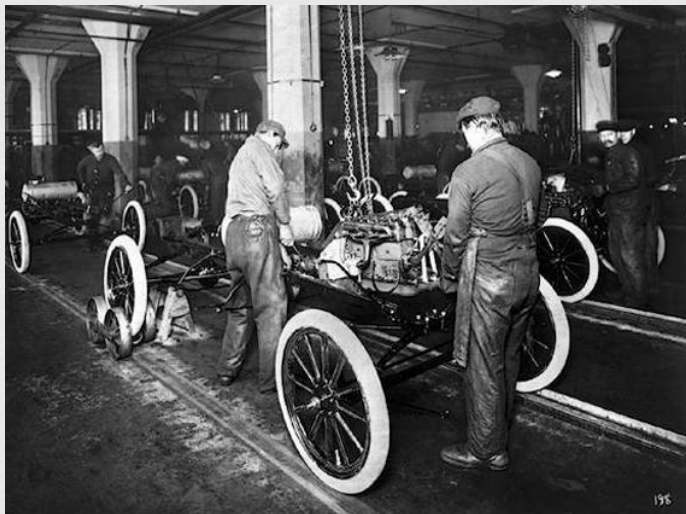

Начало XX века



- В начале XX века во всех странах мира закончились промышленные перевороты. Появилось много фабрик со своей продукцией. Также появились магазины, которые продавали эту продукцию. Но как доставить товар от фабрики до магазина?

Начало XX века



Повозки с лошадьми были уже не эффективны.

- ❖ Во-первых, повозки нельзя было перегружать, поскольку они часто ломались (отваливались колёса).
- ❖ Во-вторых, лошади быстро уставали.
- ❖ В-третьих, долго везли.

Начало XX века



- Для перевозки товара впервые были использованы автомобили с более мощным двигателем и с кузовом, расположенным сзади водителя.



20-е годы



- В это время бурным темпом начинают развиваться автомобильные компании. Лишь в одной Италии насчитывалось 97, в Англии 30. Это такие фирмы, как Bertone, Rolls-Royce, Ford, Mercedes и другие.

20-е годы

- В 20-е года автомобили делались похожими на конные экипажи. Мощность двигателя и скорость конструкторов не интересовали. Лишь некоторые компании заботились об этом, как, например:



20-е годы

- Но на равне с этими «красавцами» создавались такие, которые использовались каждый день и стоили не так уж дорого. В основном, это автомобили «Ford».



20-е годы

- В это время в СССР создавались в основном грузовые автомобили и трактора.



40-е годы



- В начале 40-х автопроизводители ставят перед собой задачу делать автомобили более обтекаемыми. Для этого они соединили решётку радиатора с передними крыльями, фары полностью утопили в крылья.



40-е годы



- Но до конца осуществить планы им помешала война. Многие автопроизводители перешли на производство авиационных двигателей. Так, BMW, Bentley, Ford произвели более 1 млн. двигателей.

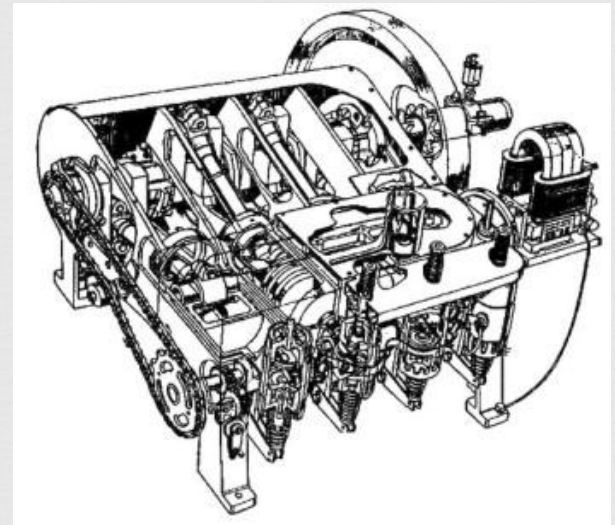

40-е годы

- В это время в США был произведён маленький «автомобильчик» с полным приводом для нужд солдат- Виллис. По сути, этот автомобиль был родоначальником современных внедорожников.



40-е годы

- В СССР производилась в основном военная техника: танки, самолёты и др. После войны появились такие марки, как Москвич, ГАЗ, ЗАЗ



С. ЖИЗНЬ

60-е годы



- 60-е годы в автомобилестроении ознаменовались простотой и мощностью. Не создавались роскошные автомобили, кузова делались угловатые, фары вставлялись в решётку радиатора. Американцы ставили на свои автомобили двигатели с 6-ю, 8-ю цилиндрами.



60-е годы



- В это же время в Германии компанией Volkswagen был создан самый покупаемый автомобиль столетия. Это Volkswagen Beetle (Жук). За один год их было продано порядка 5 млн. Неприхотливый, маленький, дешёвый, легкий в обслуживании- он подходил всем.



60-е годы

В Советском Союзе появилась новая компания – ВАЗ. ВАЗ-2101 (Копейка) была первой машиной, которая всем советским людям понравилась. Её хотели все, без исключения. Остальные же компании модернизировали свои автомобили. Так появился Москвич 2140 люкс, который обладал велюровым салоном и встроенными в панель часами.



80-е годы



- На 80-е годы пришлась очередная революция в дизайне и формообразовании кузовов легковых автомобилей. Теперь основным формообразующим фактором становятся законы аэродинамики. Много месяцев дизайнеры тестировали свои «детища» в аэродинамических трубах, чтобы потом выпустить одну пробную версию.

80-е годы



- Некоторые бренды, как Porsche, Ferrari и Lamborghini, были заинтересованы в создании быстрых автомобилей.



80-е годы

- Самыми покупаемыми на этот период автомобилями по праву можно считать Mercedes W123 и BMW E28. Если суммировать все машины этих марок, выпущенные за одно десятилетие, то получится около 50 млн.



80-е годы

- В СССР модернизировали машины прошлых лет. В это же время ВАЗ выпускает свой первый автомобиль с передним приводом- ВАЗ-2109. Эта компания порадовала и первой отечественной малолитражкой (Ока) и собственным полноприводным автомобилем (Нива). Газ выпускает свою первую «Газель».



90-е годы



- Впервые за всё существование автомобилей инженеры задумываются над безопасностью водителя и пассажиров. В машины начинают встраивать подушки безопасности, скелет автомобиля делают более прочным. Но конструкторы и не забывают о роскоши. Компания Mercedes создаёт свои первые автомобили E-класса, сочетающие элегантность и безопасность.

90-е годы



Самый дорогой и быстрый автомобиль того времени считался McLaren F1. На то время цена составляла около 23 млн. рублей. Максимальная скорость достигала 386 км/ч. Это был самый быстрый серийный автомобиль вплоть до 2005 года.

90-е годы

- После распада СССР некоторые компании не смогли выпускать новые машины из-за банкротства. Так, «Москвич» выпустил свой последний автомобиль-«Святогор». Это была 5-дверная машина с передним приводом. На этом автомобиле история «Москвича»



XXI век

В XXI веке автомобили ставят немислимые рекорды скорости и надёжности, комфортабельности и безопасности. Например:

- ❖ Самый быстрый и дорогой- Bugatti Veyron Super Sport (430км/ч, 78 млн. рублей)
- ❖ Самый комфортабельный- Maybach



XXI век



После кризиса в 1991 году автопромышленность в России восстанавливалась целое десятилетие. Но всё же она смогла достигнуть того уровня, который существовал в других странах. Появляются новые машины, ничем не хуже зарубежных, даже иногда лучше.



Автомобили будущего

- По представлениям фантастов, автомобили будущего будут летать, иметь электрические двигатели, которые уже используют, ими будет

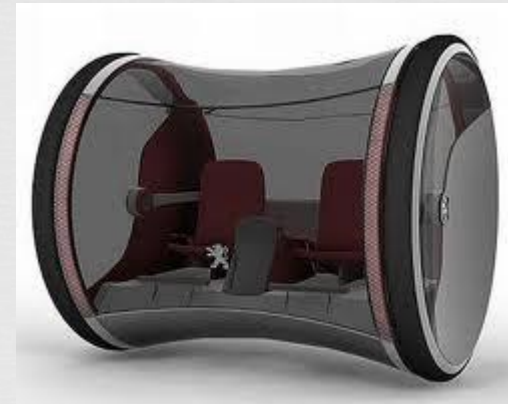

Автомобили в кино

- Уже в 40-е годы режиссёры использовали автомобили в своих фильмах. Так, Газ-21 «снималась» в таких фильмах, как «Берегись автомобиля» и «Бриллиантовая рука».



Автомобили в кино

Ещё не менее известные автомобили в кино:

- ❖ «Такси»
- ❖ «Назад в будущее»
- ❖ «Трансформеры»
- ❖ «Тачки»
и другие.



Автомобильные телепередачи



На сегодняшний день лишь одна автомобильная телепередача известна на весь мир – это



Своё вещание она начала в 2002 году и продолжается до сих пор. Её ведущие:

- ❖ Джереми Кларксон
- ❖ Ричард Хаммонд
- ❖ Джеймс Мэй



Заключение



- В наше время автомобили не являются роскошью, доступной только богачам. Автомобиль стал повседневным средством передвижения. Нашу жизнь без автомобилей представить нельзя.

СПИСОК ИСПОЛЬЗОВАННЫХ ДОКУМЕНТОВ

1. <http://www.drugsclass.ru>
2. <http://www.allworldauto.ru>
3. <http://www.mbm.ru>
4. <http://www.avtomobilestroenie.ru>
5. <http://www.automotivehistory.ru>