

# Фронтальная перспектива КОМНАТЫ

Алгоритм изображения

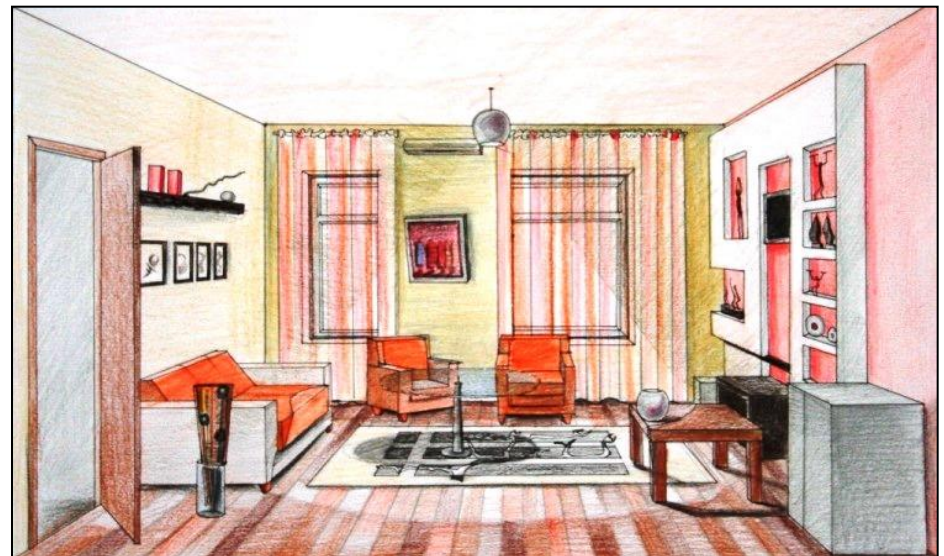

# Любое изображение начинается с определения линии горизонта

- В интерьере комнаты ее принято изображать на уровне взгляда стоящего человека (примерно 1,5 м от пола), т.е. приблизительно в середине изображения (в зависимости от высоты потолков).



# Далее рисуем на линии горизонта центральную точку схода.

- Наиболее рационально точку схода установить на середине линии горизонта.
- Если мы хотим «развернуть» к зрителю одну из стен, то смещаем точку схода в другую сторону.

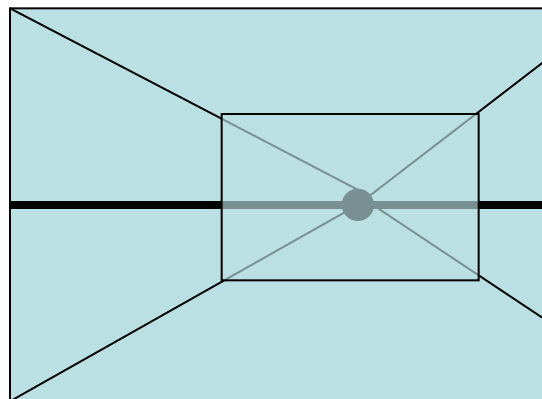
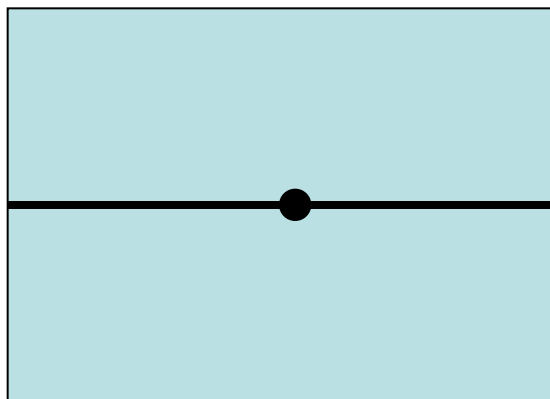

**Изображаем дальнюю (торцевую) стену.**

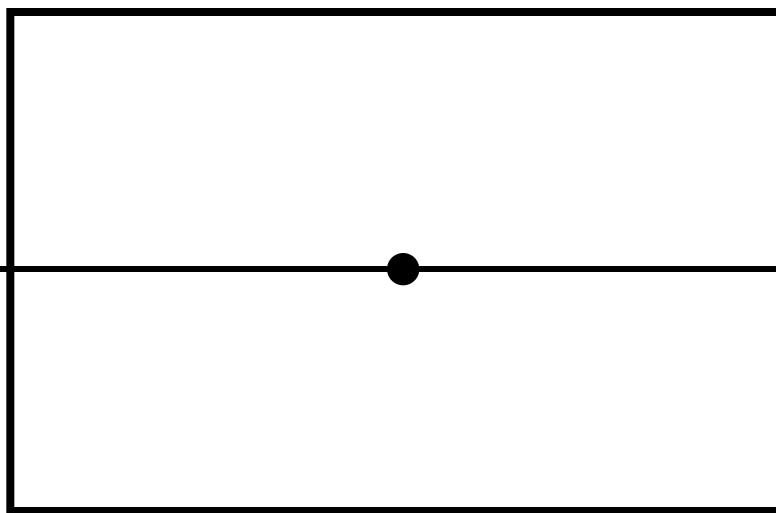

Чем больше мы хотим показать боковые стены, тем меньшего размера изображаем торцевую.

**Через точку схода и углы стены  
проводим линии до края листа.**

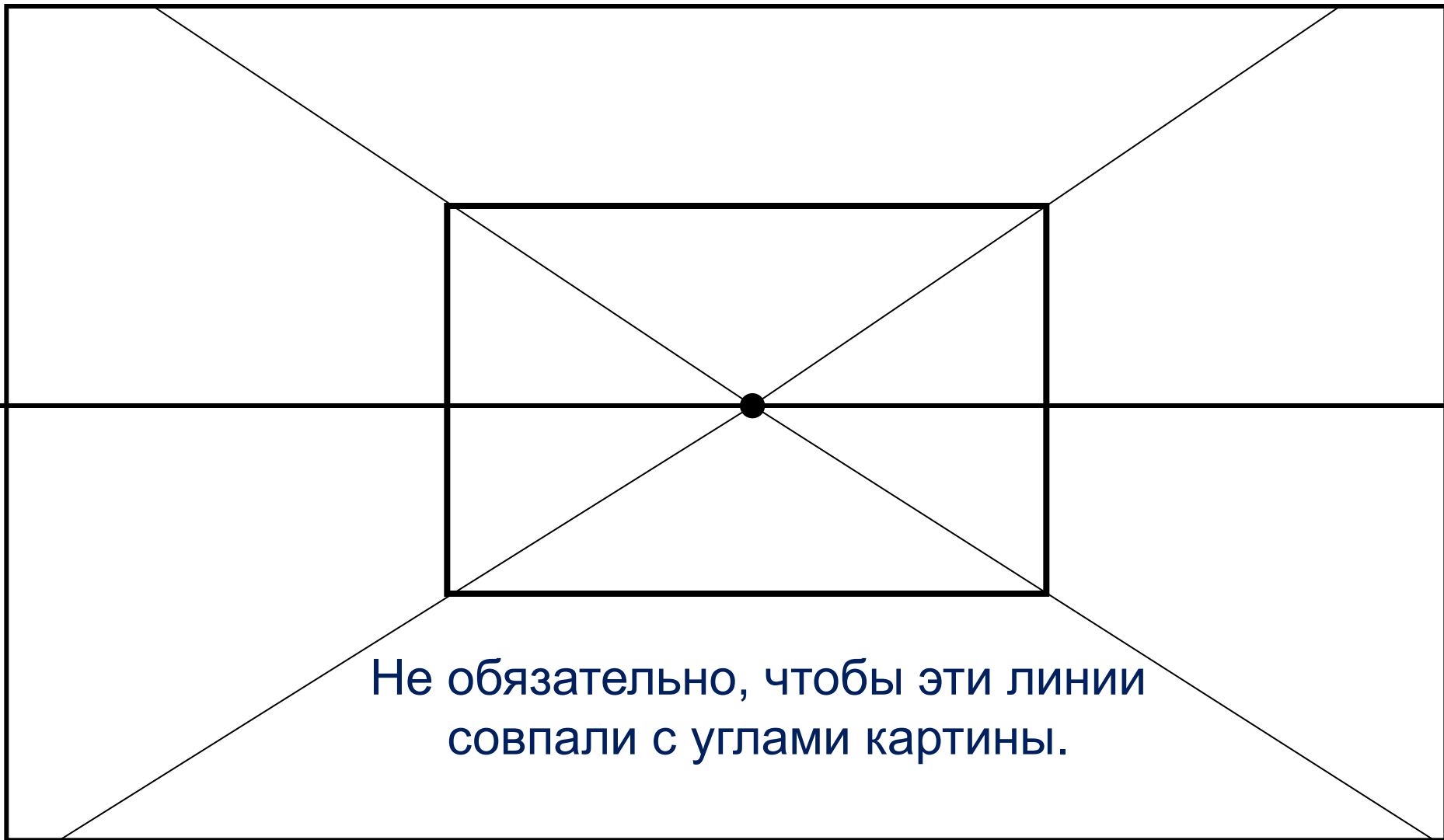

**Не обязательно, чтобы эти линии  
совпали с углами картины.**

**Нарисуем стол.  
Для этого изобразим «каркас» куба.**

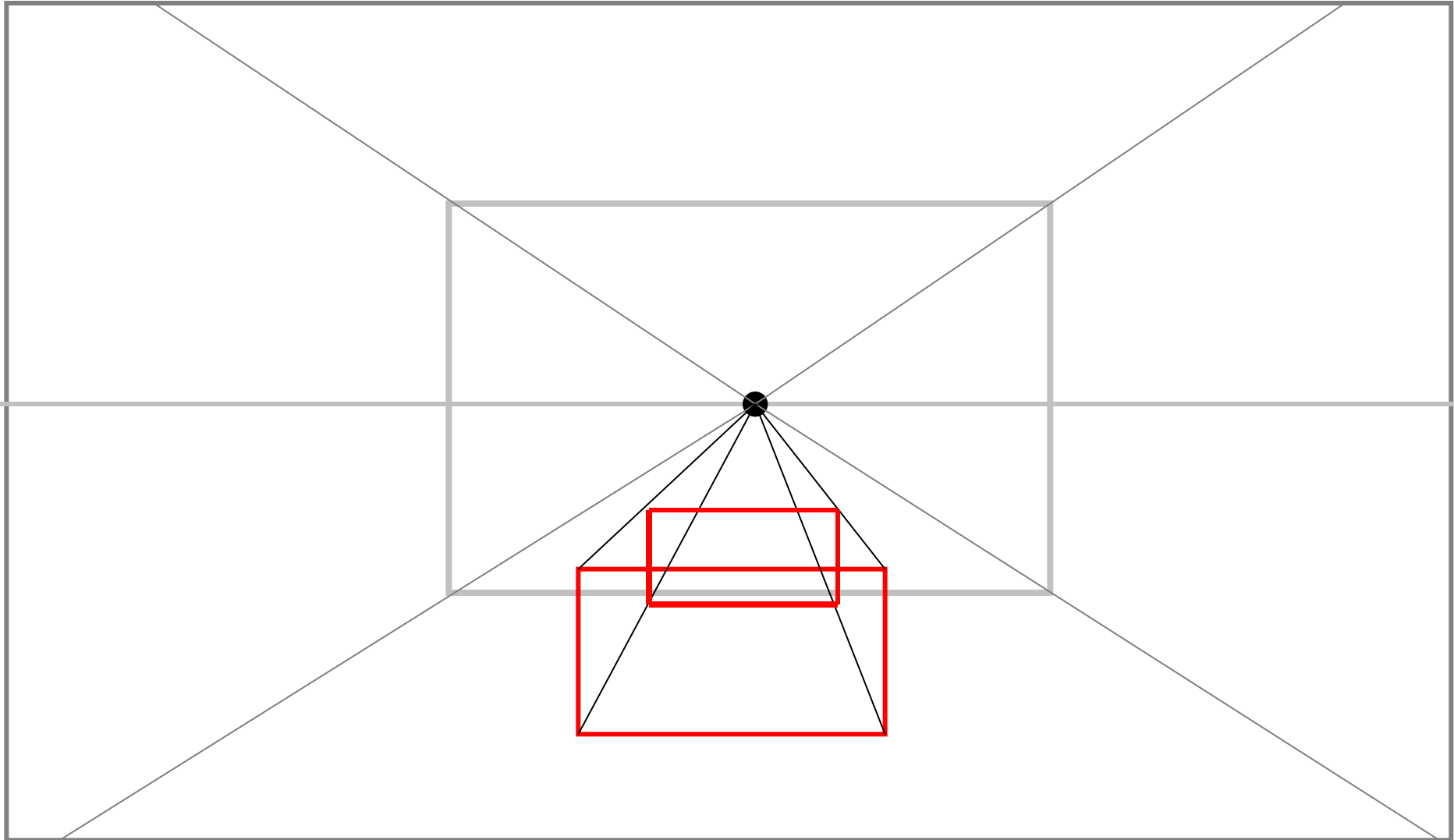

**На основе каркаса рисуем крышку и ножки.  
Затушуем полученный объект.**

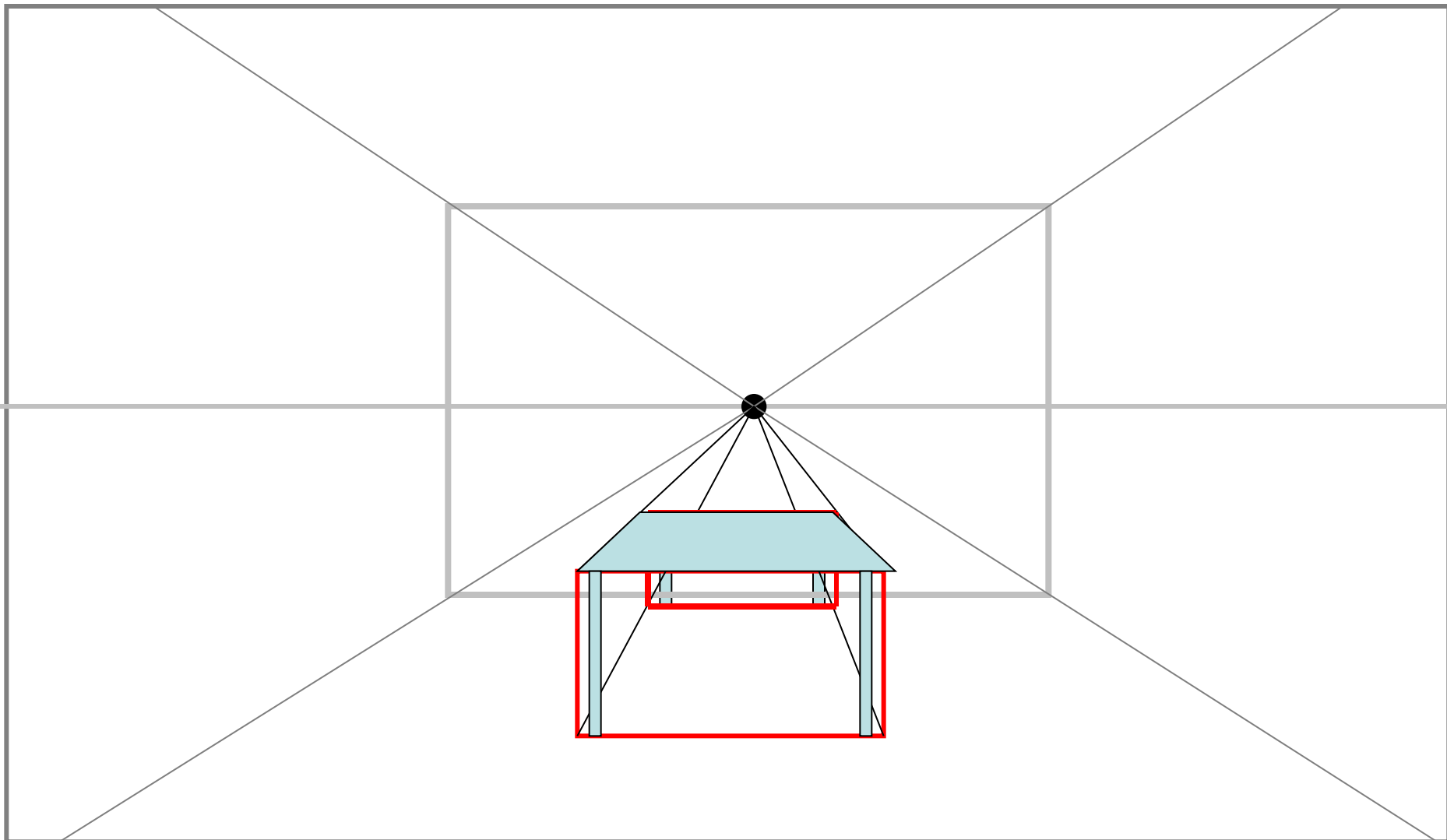

**Теперь нарисуем книжный шкаф, стоящий у боковой стены. Он выше линии горизонта.**

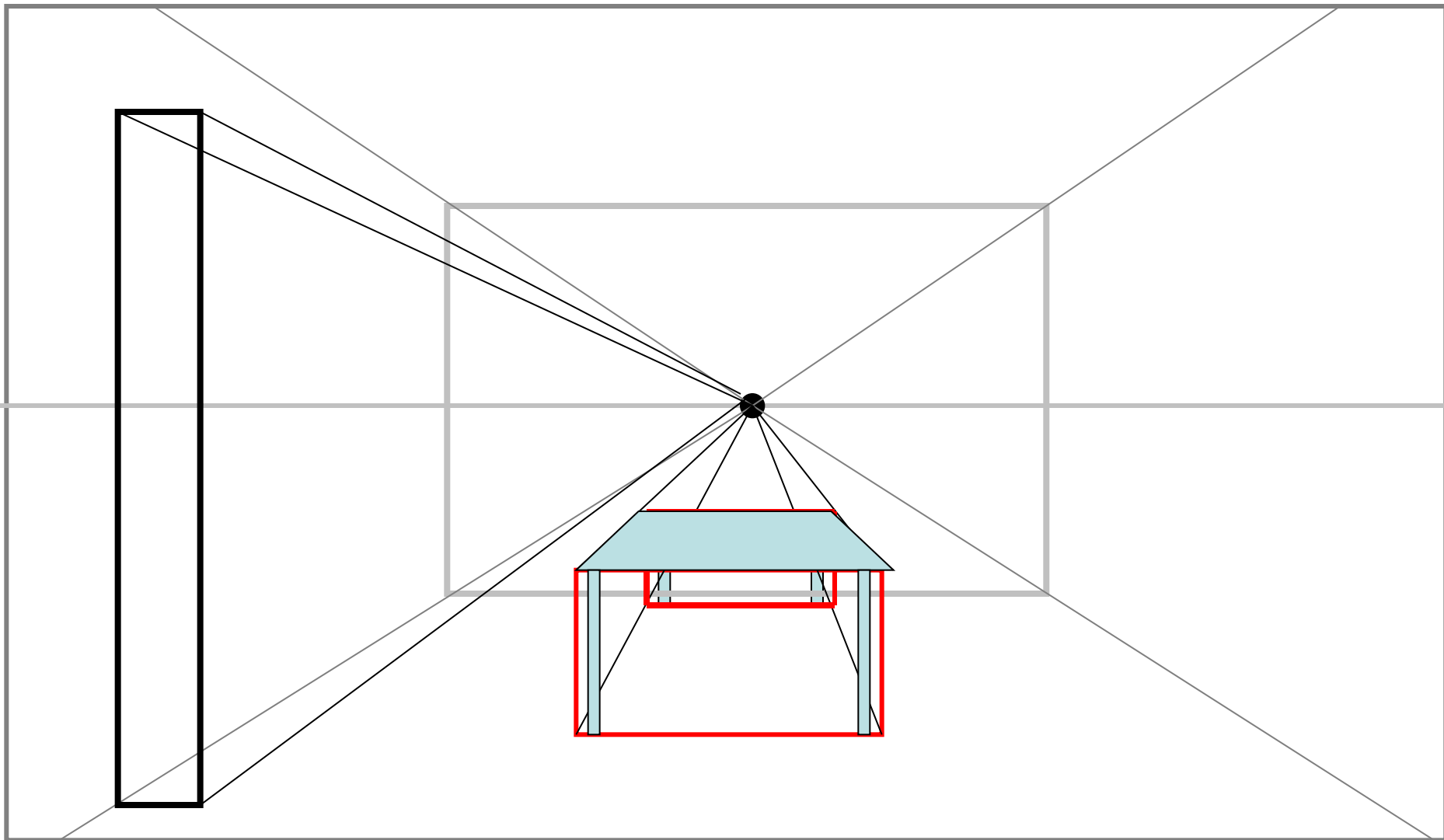



**Соединив ближайшую к нам стенку шкафа с точкой схода, рисуем через полученные линии дальнюю стенку.**

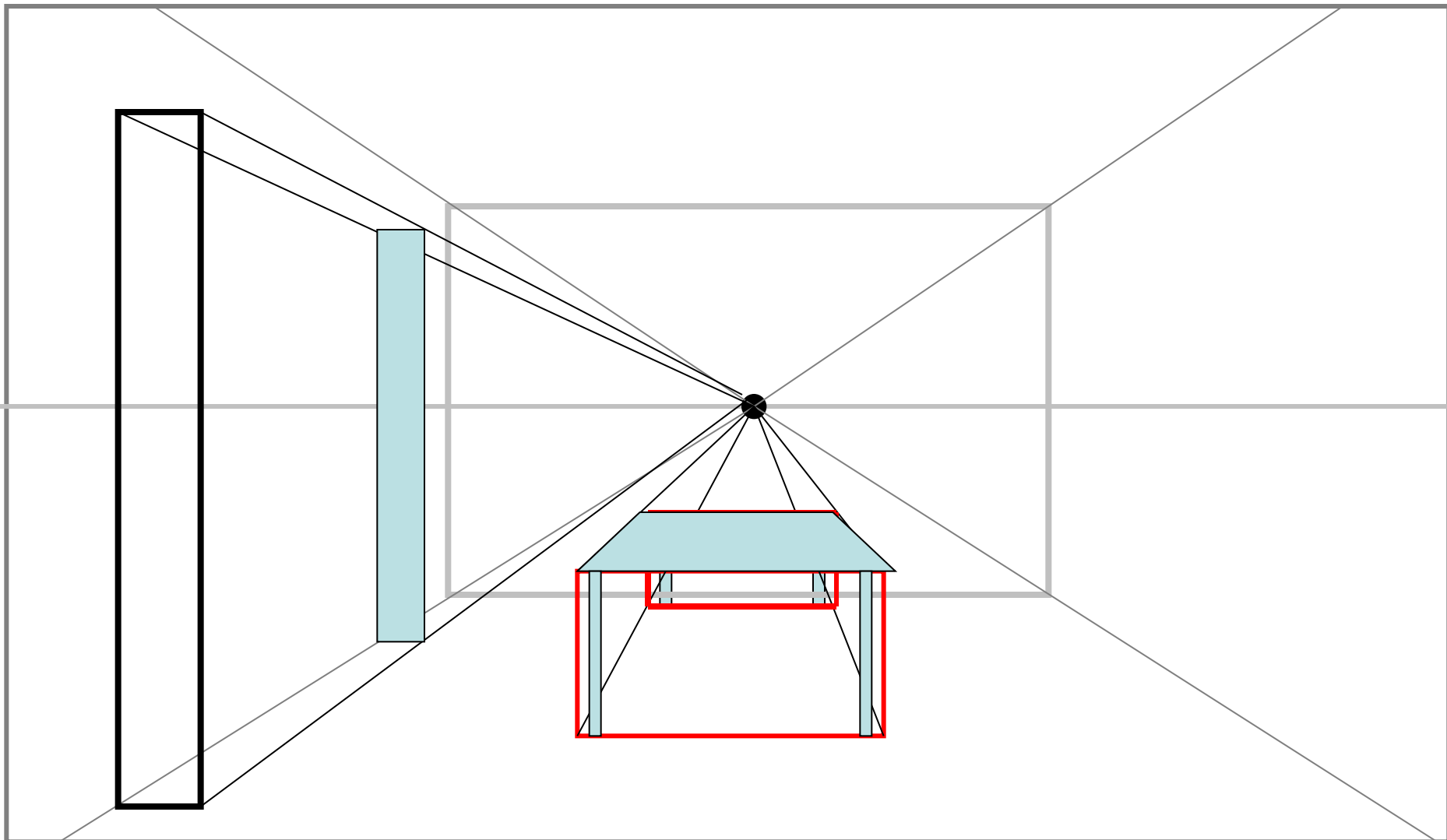

**Теперь нарисуем полки, разделив вертикаль на равные части и соединив отрезки с точкой схода.**

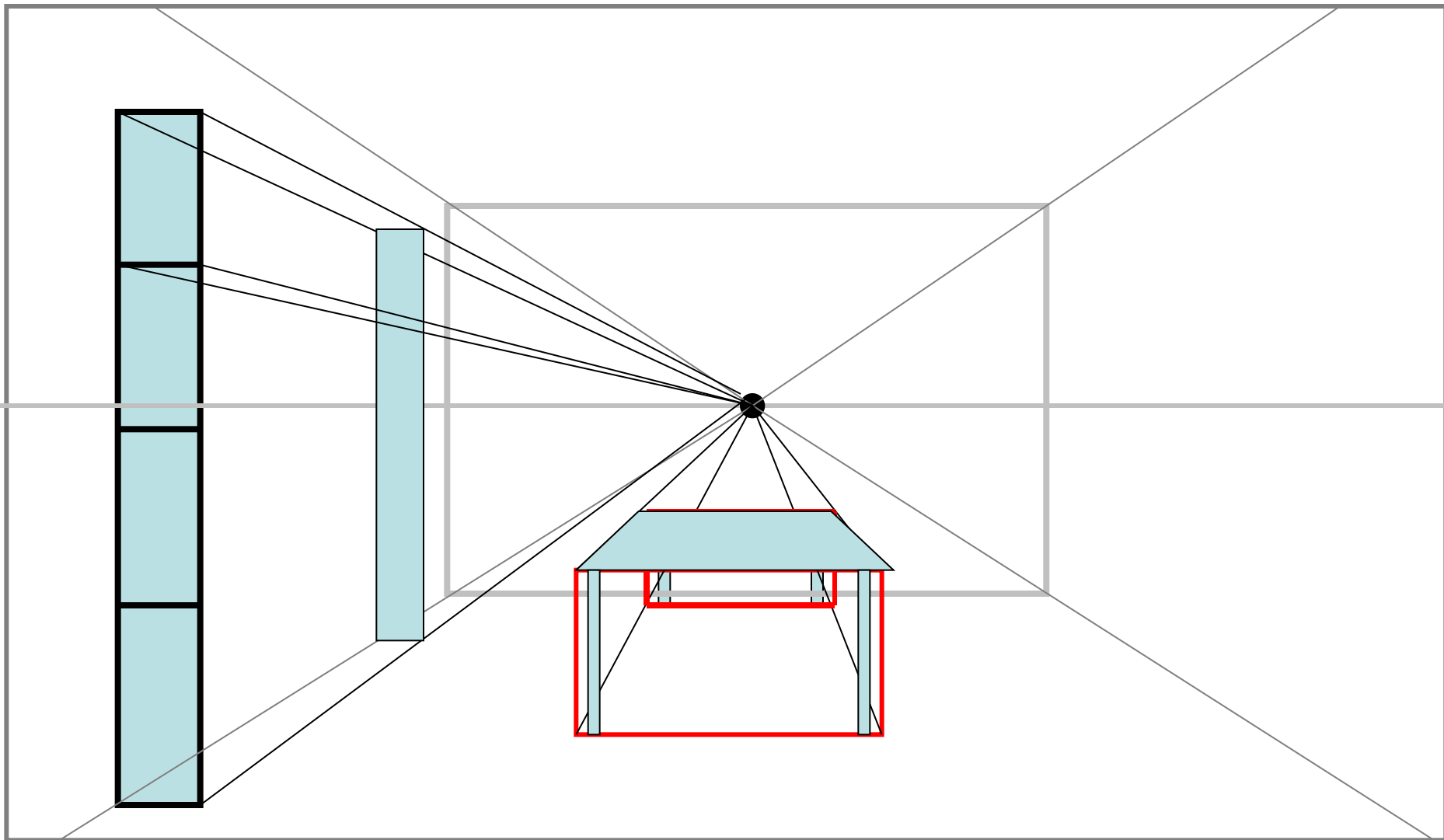

**Нарисуем отрезок в точке пересечения полученных линий с дальней стенкой.**

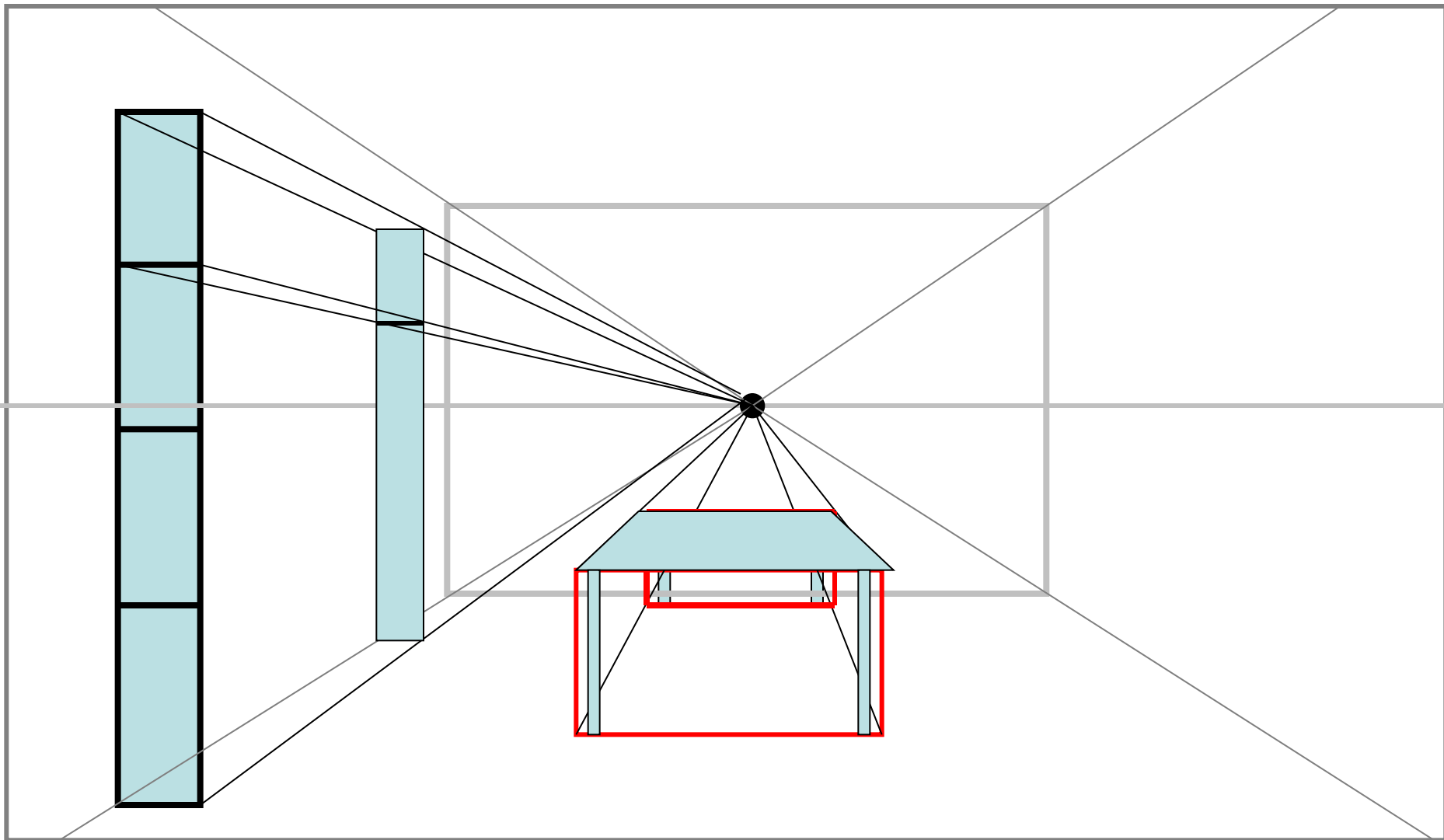

- **Нарисуйте самостоятельно остальные полки, удалите лишние линии.**
- **Обратите внимание, что полки, которые ниже линии горизонта, мы видим сверху, а те, что выше – снизу.**
- **Достройте шкаф, диван, другие предметы мебели, изобразите на стенах двери, окна, картины. Добавьте мелкие предметы интерьера, создающие уют: часы, торшер, вазу, цветы, книги, диванные подушки и т.д.**

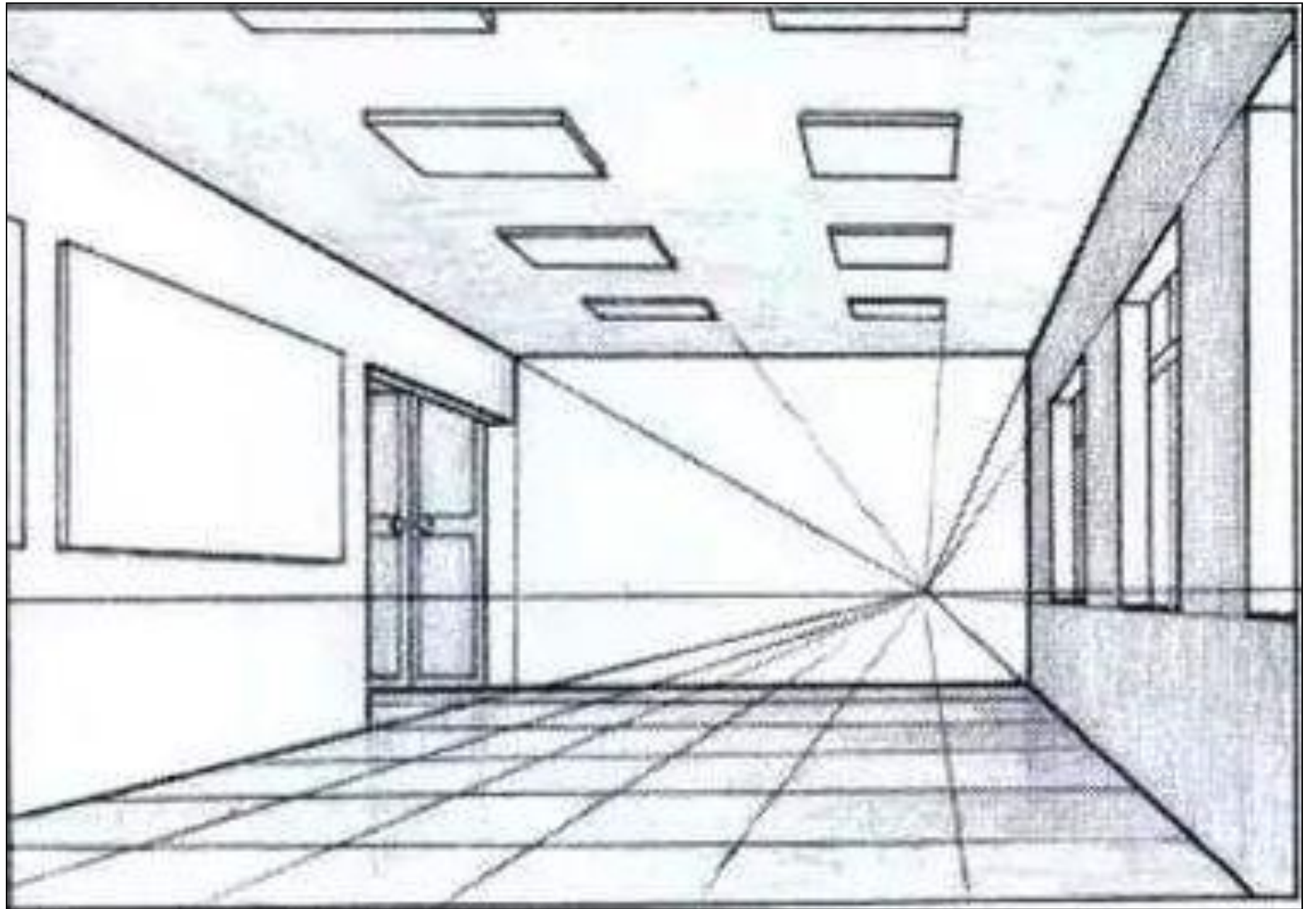





















**Желаю  
творческого  
вдохновения!**