

Презинтація на тему :
шкатулка для
дорогоцінностей

Вироби-аналоги



Мал.1



Мал.2

Вироби-аналоги



Мал.3



Мал.4

Вироби-аналоги



Мал.5



Мал.6

ІСТОРИЧНА ДОВІДКА

Скриньки відомі з глибокої давнини. Вчені вважають що, першими з'явилися скриньки для прикрас. Талановиті умільці в Японії та Китаї ще дві тисячі років тому виготовляли дерев'яні коробочки різної форми і величини, прикрашали їх смолою цінного спеціального дерева. Намагаючись обійти в майстерності один одного, майстри по скринькам створювали все нові і нові технології обробки. Ось так була винайдена технологія дрібного вирізання по деревині і методи декорування футлярів шкірою або тканиною, оздоблення коштовним камінням, металом і кісткою.

Ескізні мапюнки

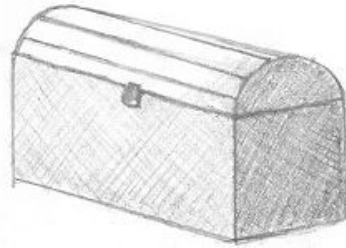

Мал. 1

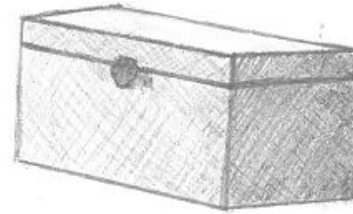

Мал. 2



Мал. 3

Ескіз шкатулки

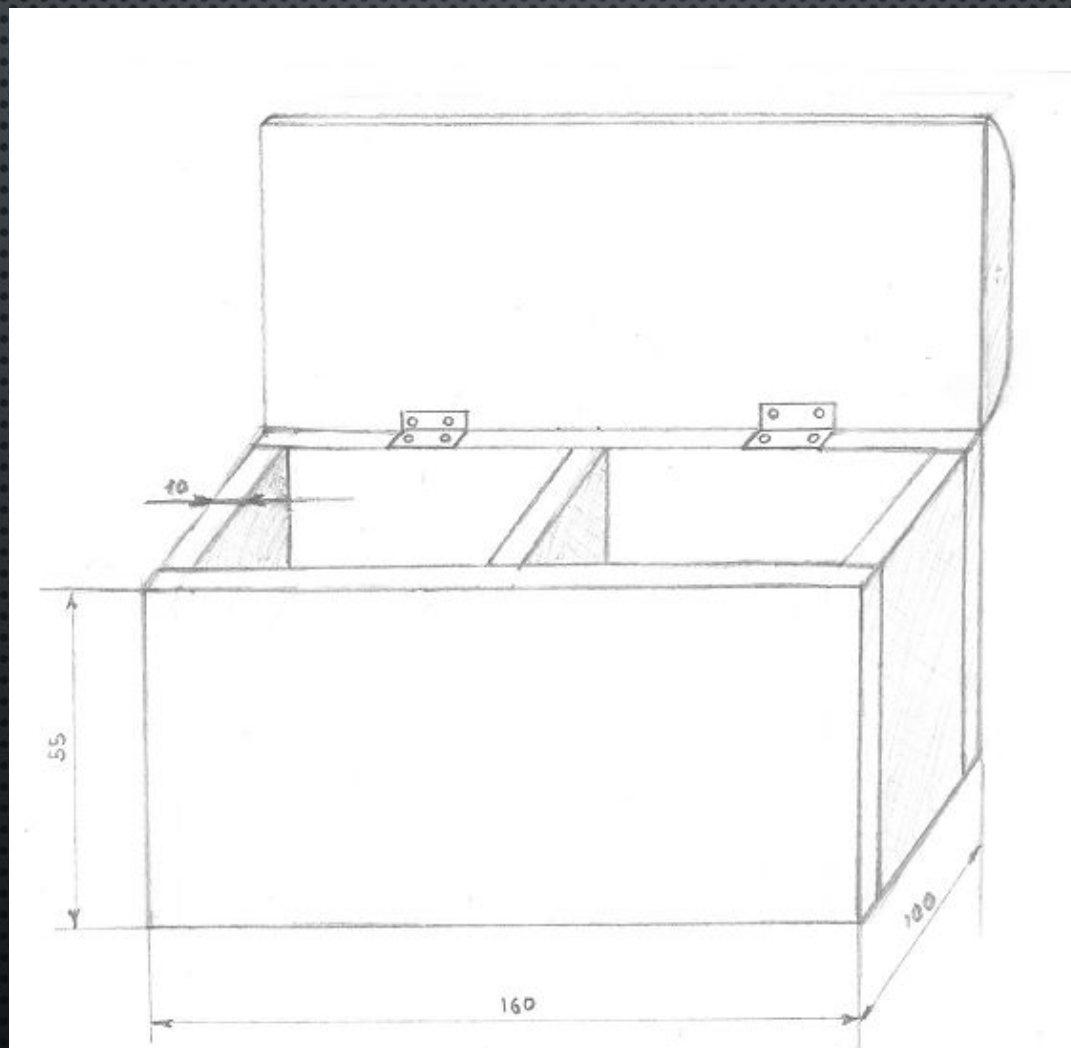

Креслення шкатулки

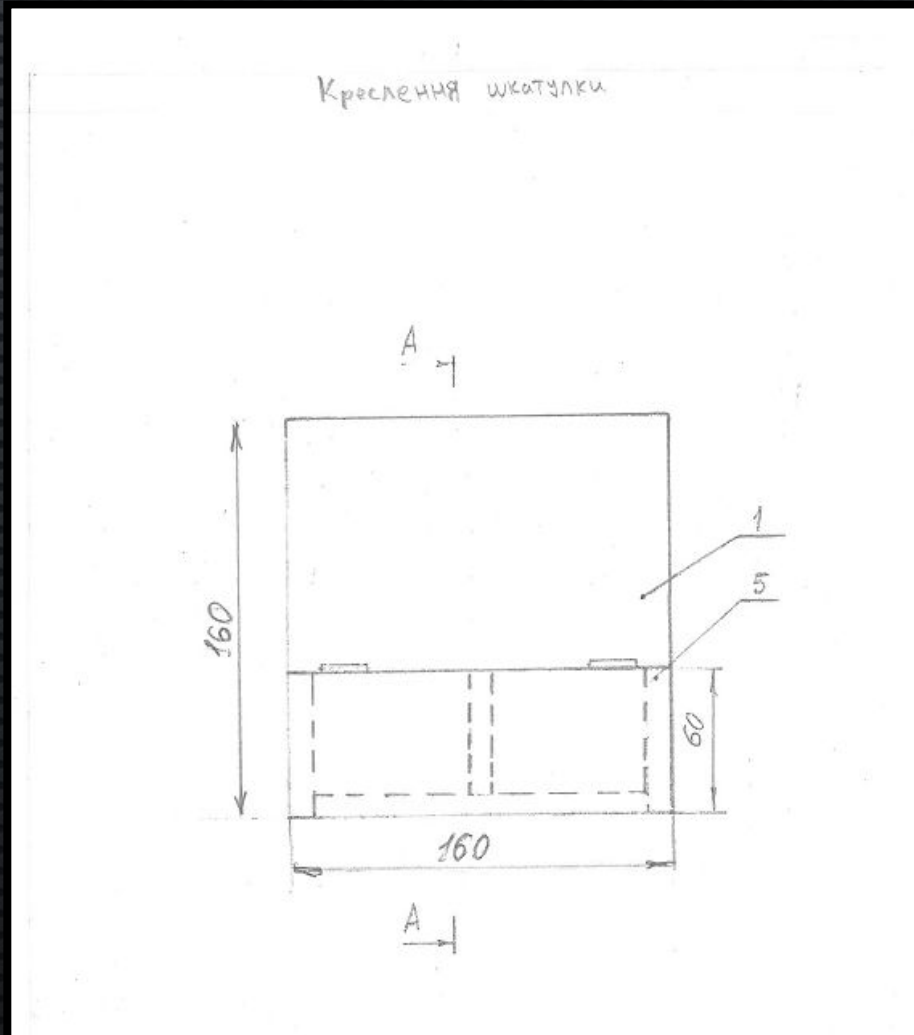

Вигляд спереди

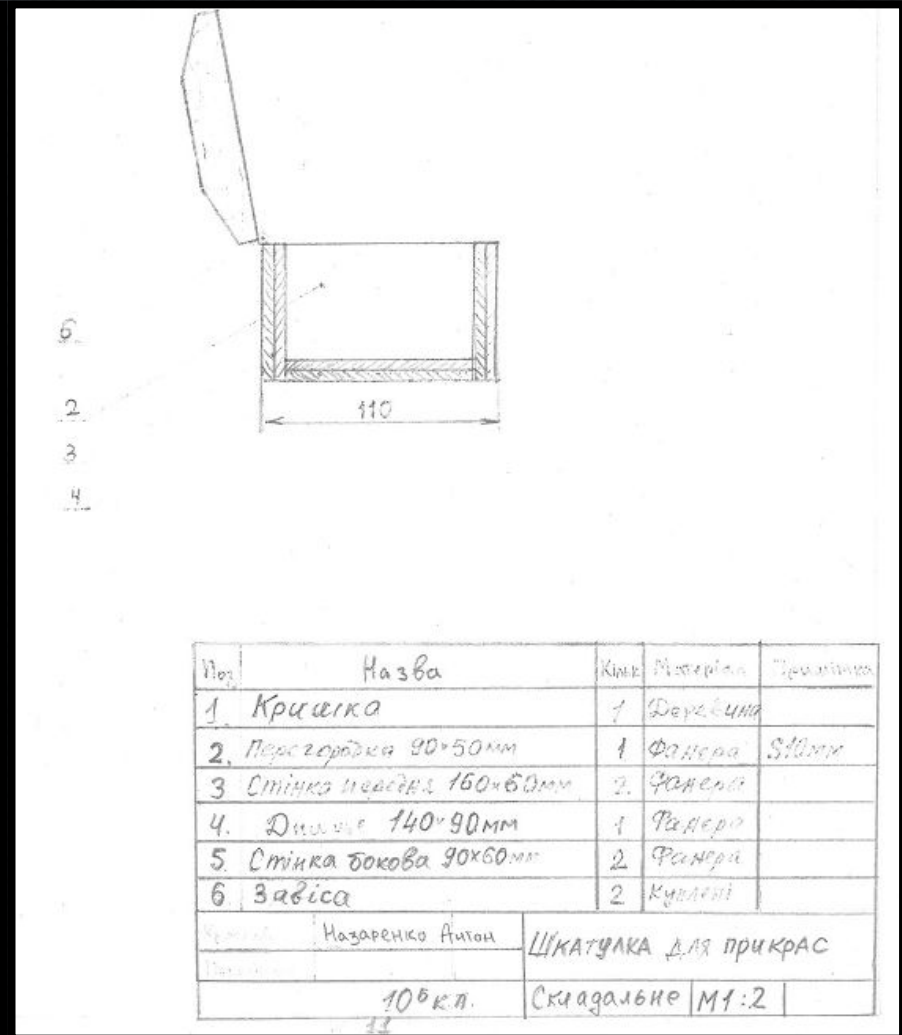

Вигляд збоку

Креслення кришки шкатулки

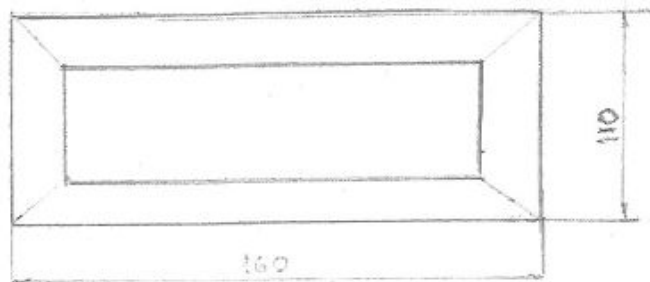
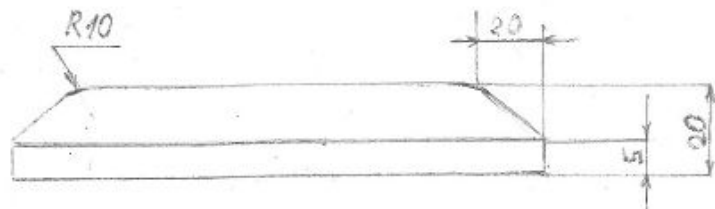

Назаренко Антон		КРИШКА
	10-Б кл.	Дереви на М 1:2

Технологічна карта

Технологічна карта на виготовлення кришки			
№	Послідовність та зміст операцій	Графічне зображення	Обладнання та інструмент
1.	Перевірити розміри заготовки (80x115x25mm)		лінійка
2.	Стругати заготовку до потрібних розмірів (110x20)		столерний верстак, рубанок, лінійка, кутник
3.	Розмітити скоси заготовки згідно кресленню		лінійка, олівець
4.	Стругати скоси згідно розмітки		столерний верстак, лінійка, рубанок
5.	Шліфувати деталь		шліфувальна шкурка
6.	Контроль		лінійка, кутник

ЕКОНОМІЧНИЙ АНАЛІЗ

№	Матеріали	Ціна одиниці вимірювання	Витрати матеріалів	Вартість витрат
1	Фанера 10x 1560x600	55 грн.	10x600x280	24 грн.
2	Цвяхи	5 коп.	8шт	40коп.
3	Морилка	20 грн./лтр.	200мл	4 грн.
4	Лак	103 грн./лтр.	100мл	10 грн.
5	Робочий час	1год/6грн	7 годин	42 грн.
Всього - 80 грн.40 коп.				

Я за роботою



КРЕСЛЕННЯ — ГРАФІЧНА МОВА ТЕХНІКИ



НАНЕСЕННЯ ГРАФІЧНИХ
ПОЗНАЧОК

Я за роботою



Пиляння



Припасування

Я за роботою



Шліфування



Оздоблення

Фотографія готового виробу



Реклама



Зручна,
надійна
і
красива

Дякую за увагу