

ПРЕЗЕНТАЦИЯ ЗАНЯТИЯ по теме

*Способы построения чертежей контуров
технических деталей с использованием
рациональных методов деления окружности на
равные части.*

*Сопряжения 2х прямых дугой окружности.
Сопряжения дуг окружностей между собой*

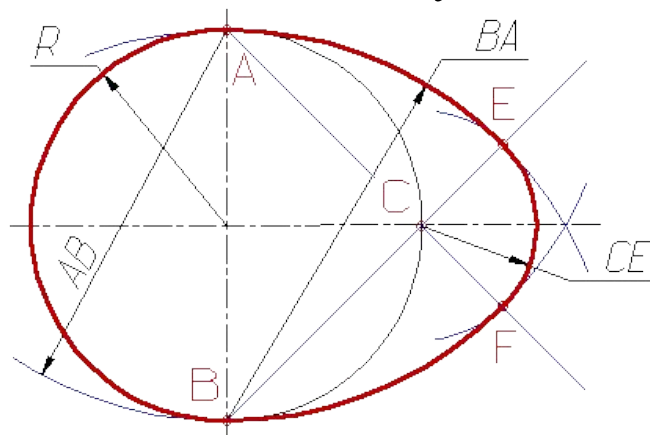
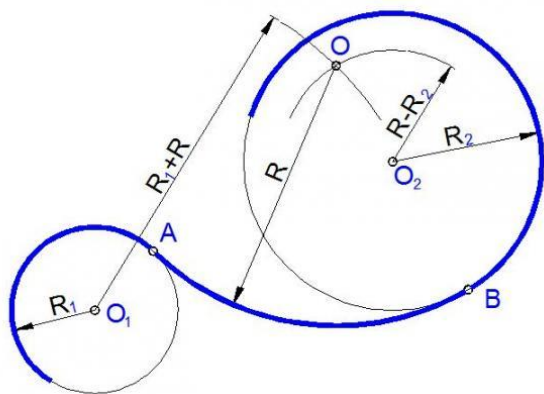
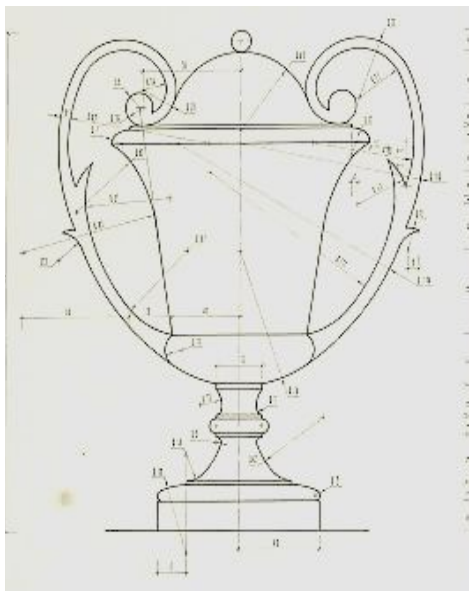

Выполнил преподаватель высшей категории Борисова Ю.И.

ПЛАН УРОКА

- Деление окружности на равные части: 3, 5, 6, 7, 10, 12;
- Сопряжение прямых дугой окружности;
- Сопряжение дуги окружности и прямой с помощью дуги заданного радиуса;
- Сопряжение двух окружностей дугой заданного радиуса: внутреннее, внешнее, смешанное.

Деление
окружности
на равные
части



Деление окружности на 3 части

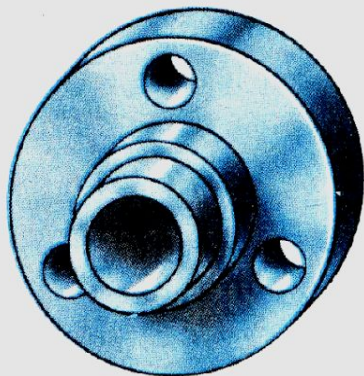
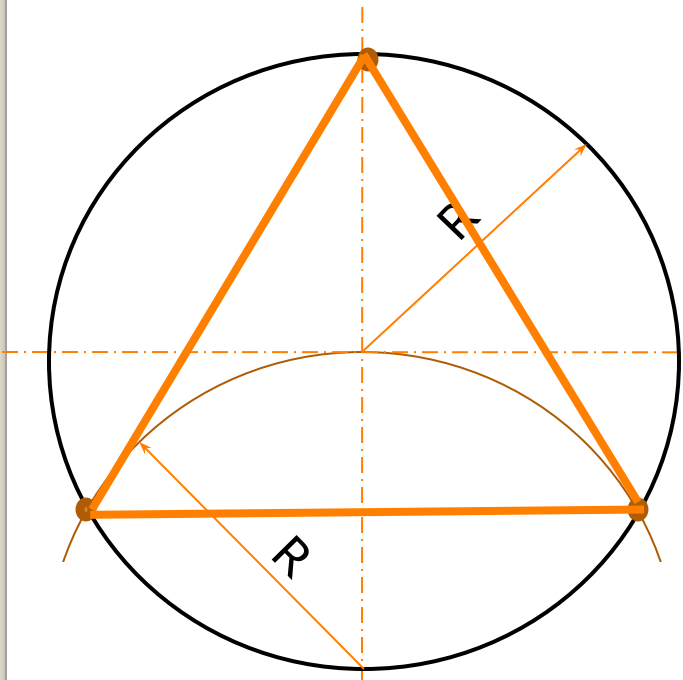

а)

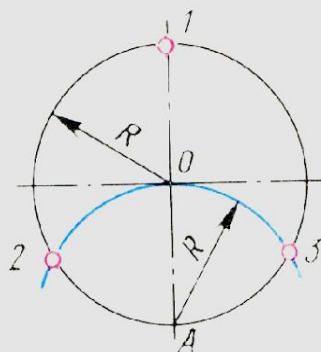

б)

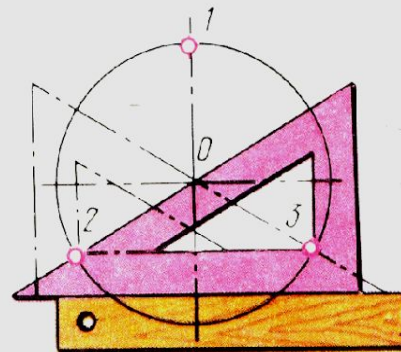

в)

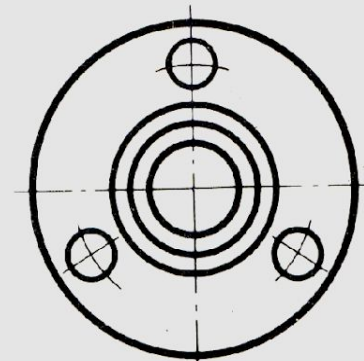

г)

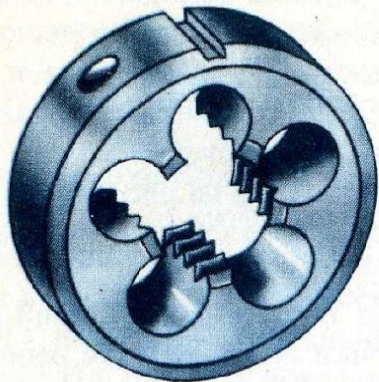

a)

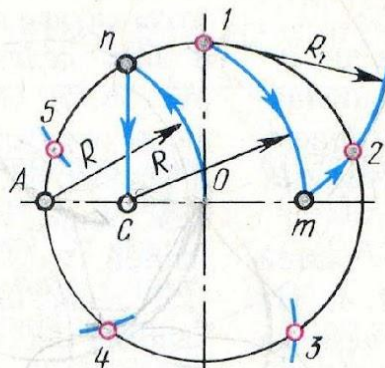

б)

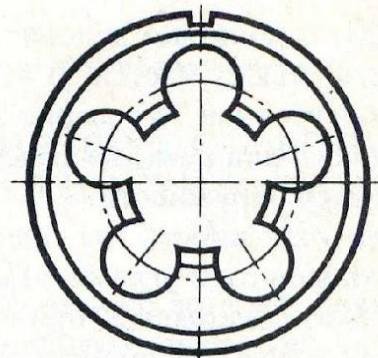

в.)

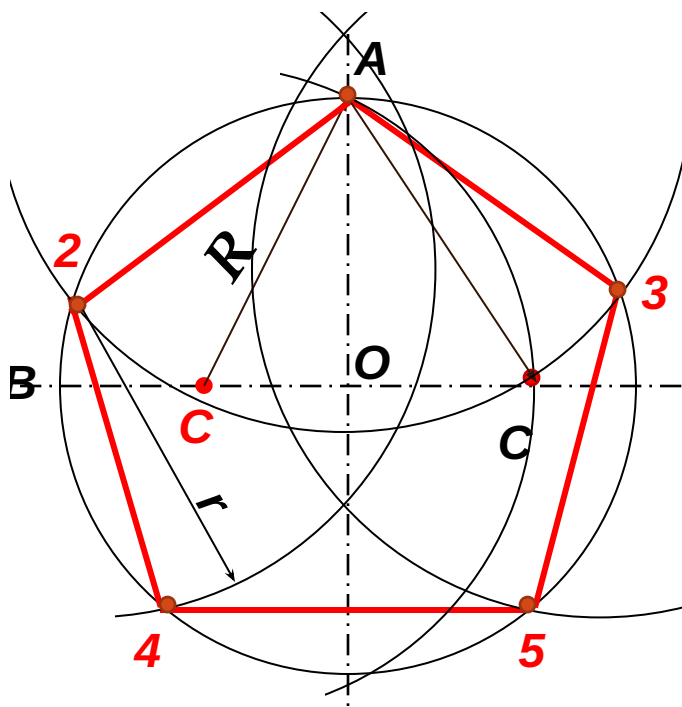

Деление
окружности на 5
частей

$$C = \frac{1}{2}[OB]$$

$$R = [AC]$$

$$r = [AC]$$

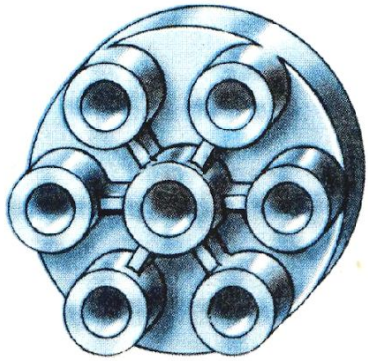

a)

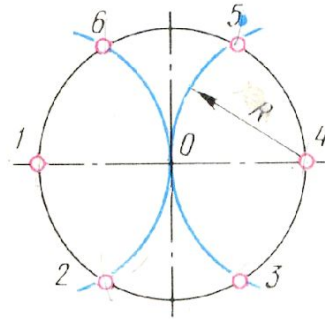

б)

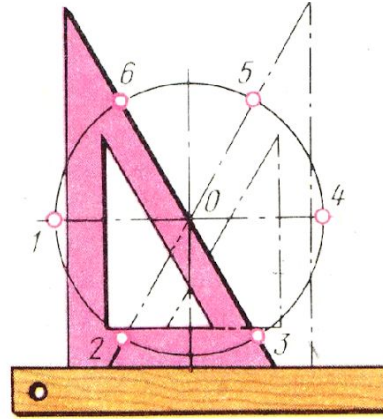

в)

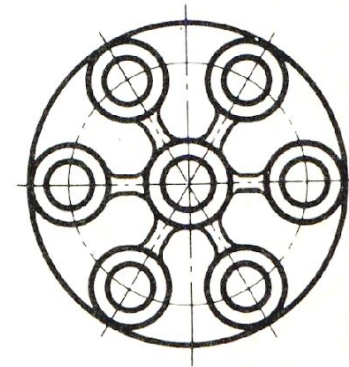

г)

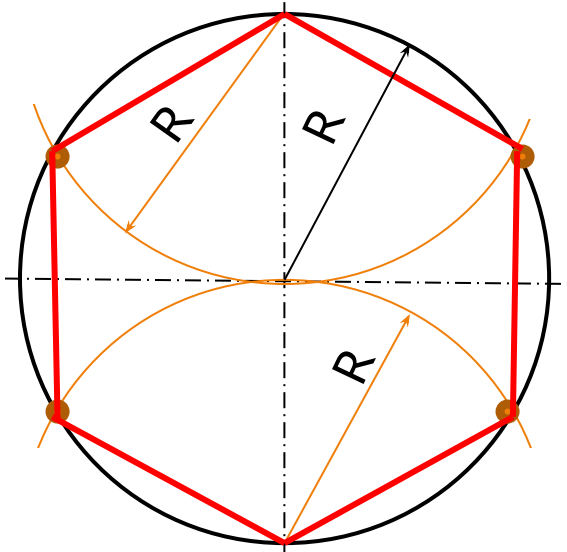

Деление
окружности на
6 частей

Деление окружности на 7 частей

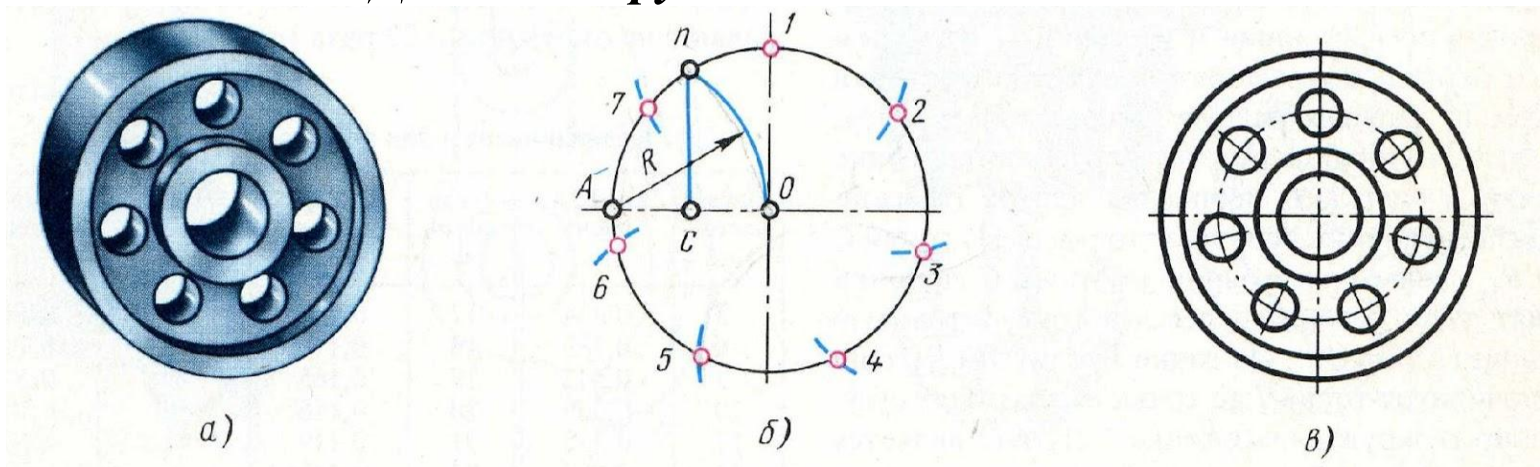

nc – сторона семиугольника

Деление окружности на 10 частей

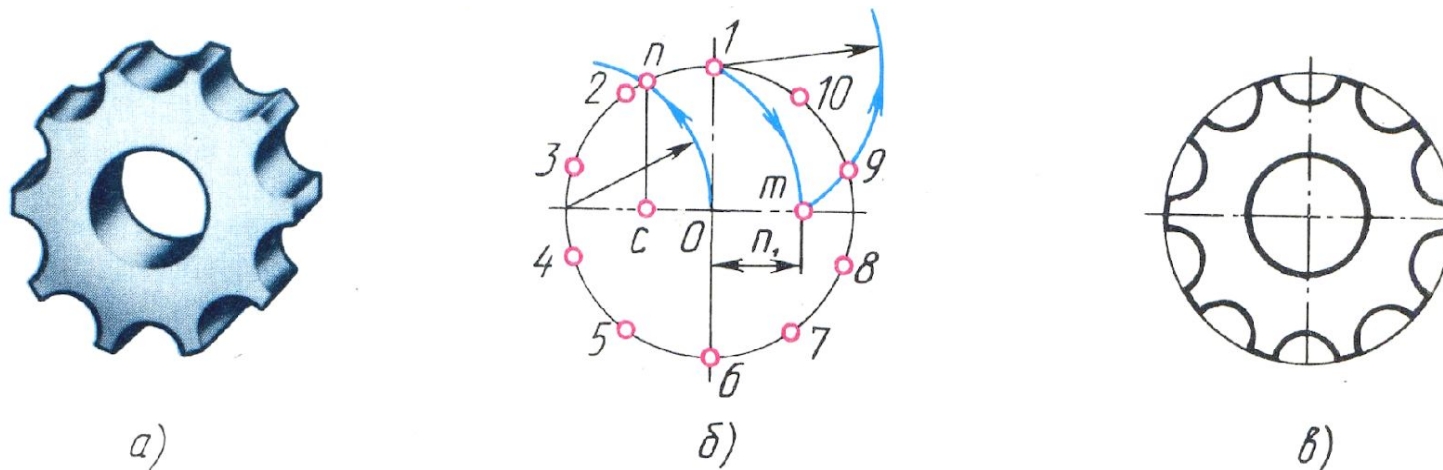

n_1 – сторона десятиугольника

Деление окружности на 12 частей

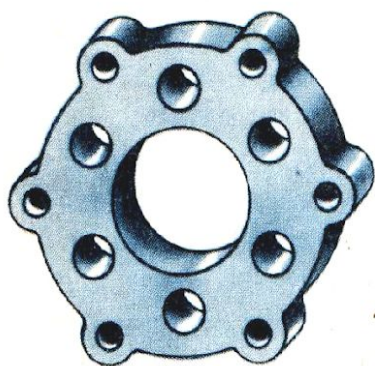

a)

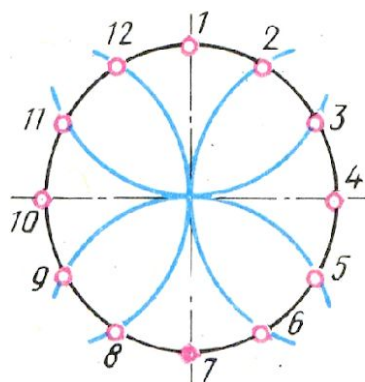

б)

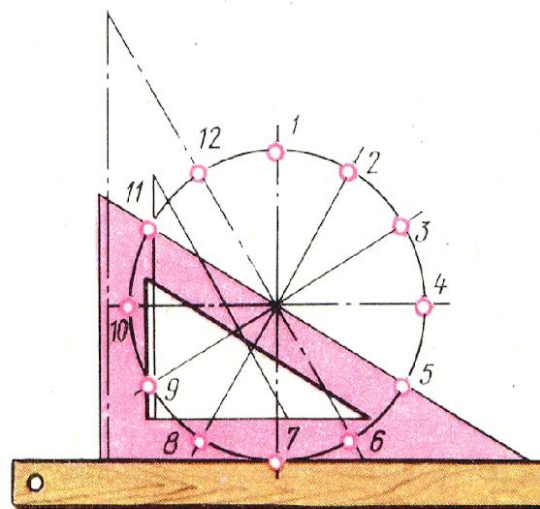

в)

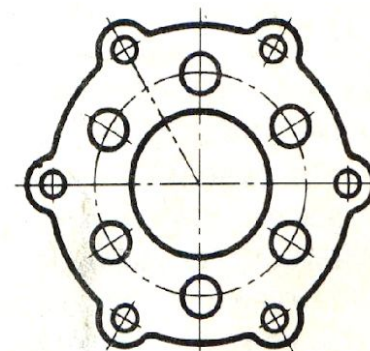

г)

Сопряжения

Сопряжением называется плавный переход одной линии в другую, выполненной при помощи промежуточной линии

Последовательность выполнения сопряжений:

- ✓ *Определить тип сопряжения.*
- ✓ *В зависимости от типа сопряжения, используя алгоритм, определить центр сопряжения и точки касания.*
- ✓ *Построить сопряжение заданным радиусом*

Сопряжение прямого угла

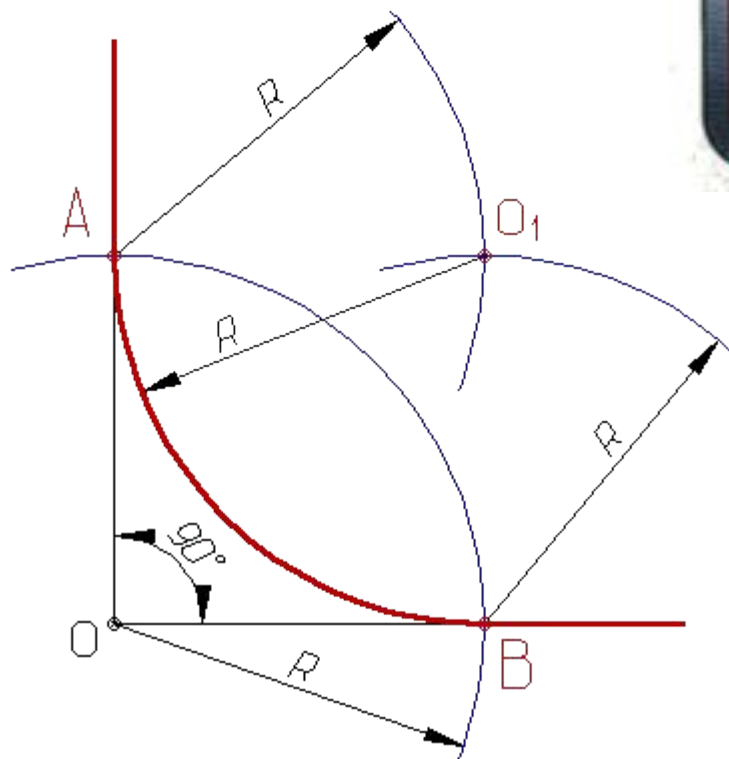

Сопряжение острого угла

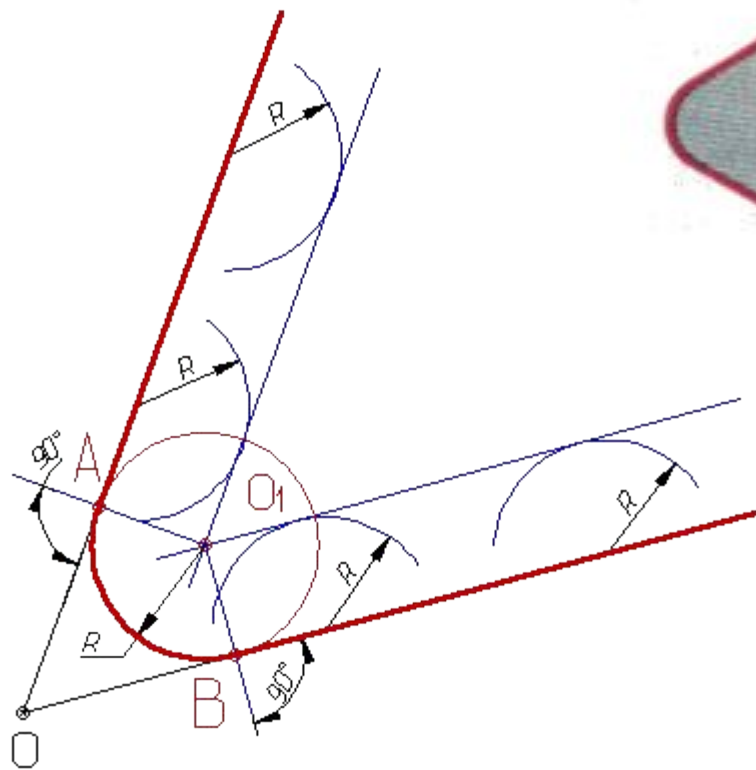

Сопряжение тупого угла

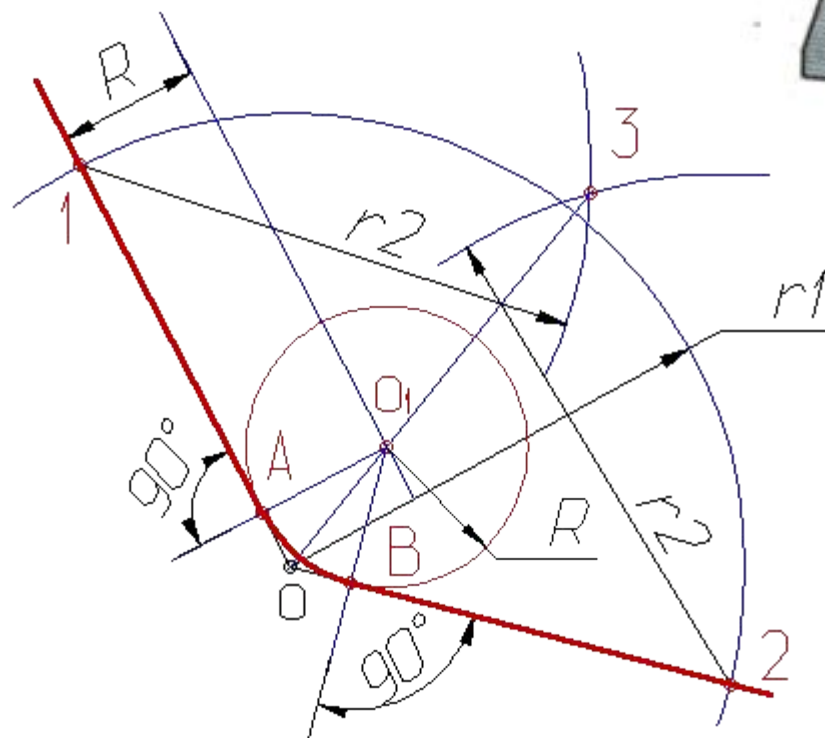

Сопряжение прямой и дуги окружности

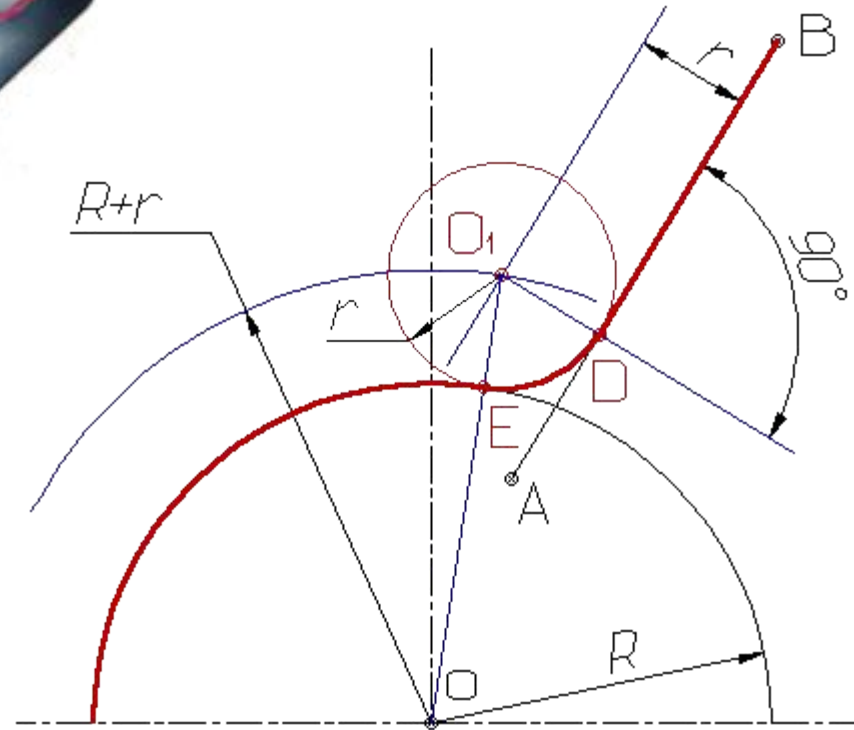

Сопряжение прямой и дуги окружности

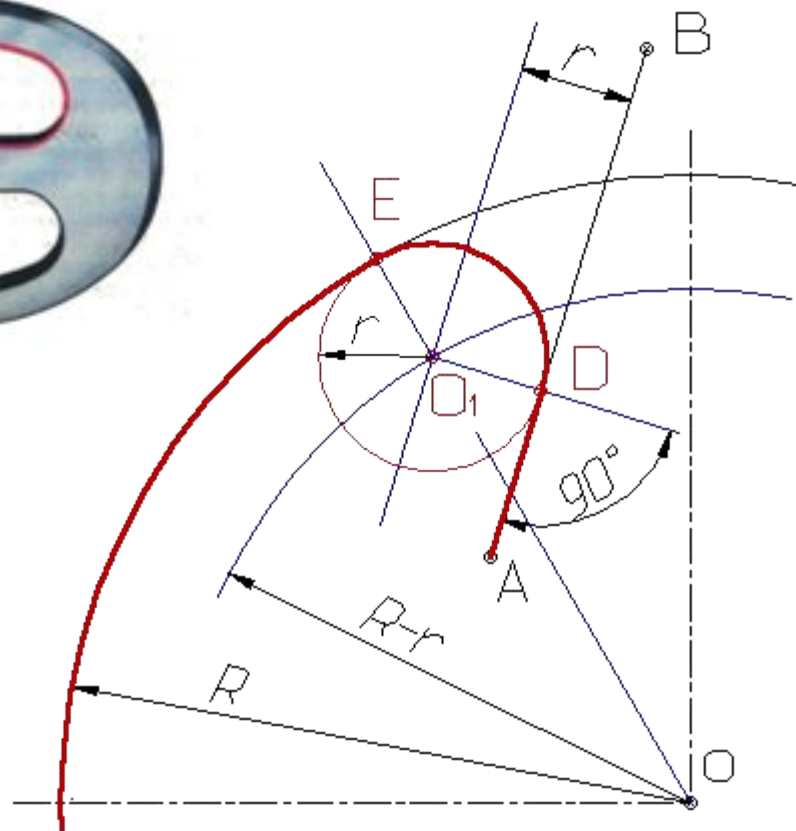
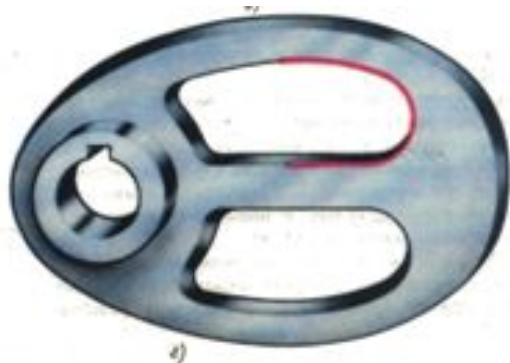

Внутреннее сопряжение двух окружностей

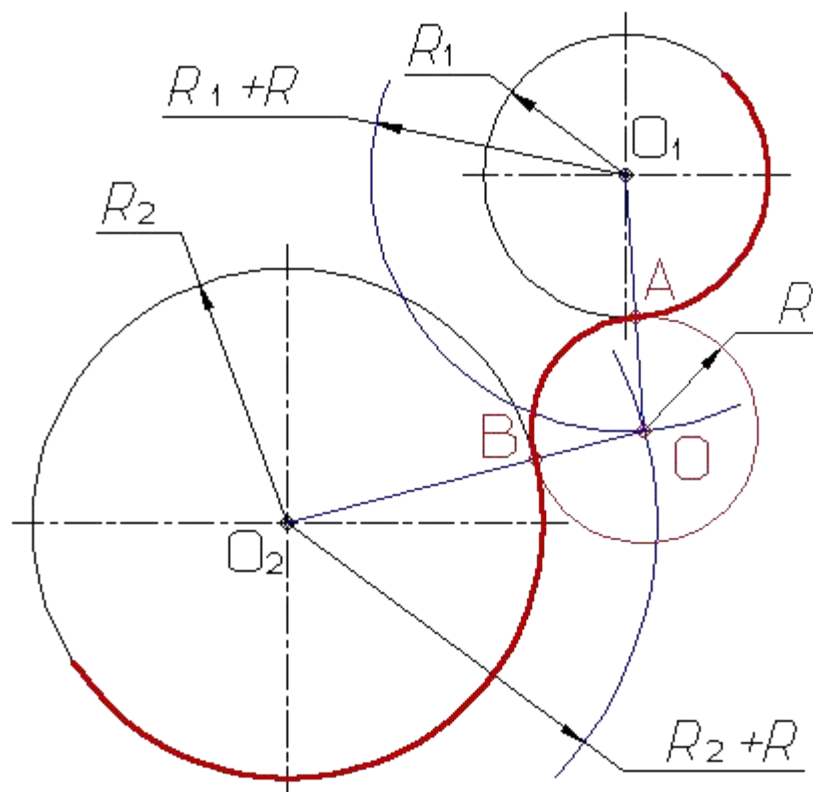

Смешанное сопряжение двух окружностей

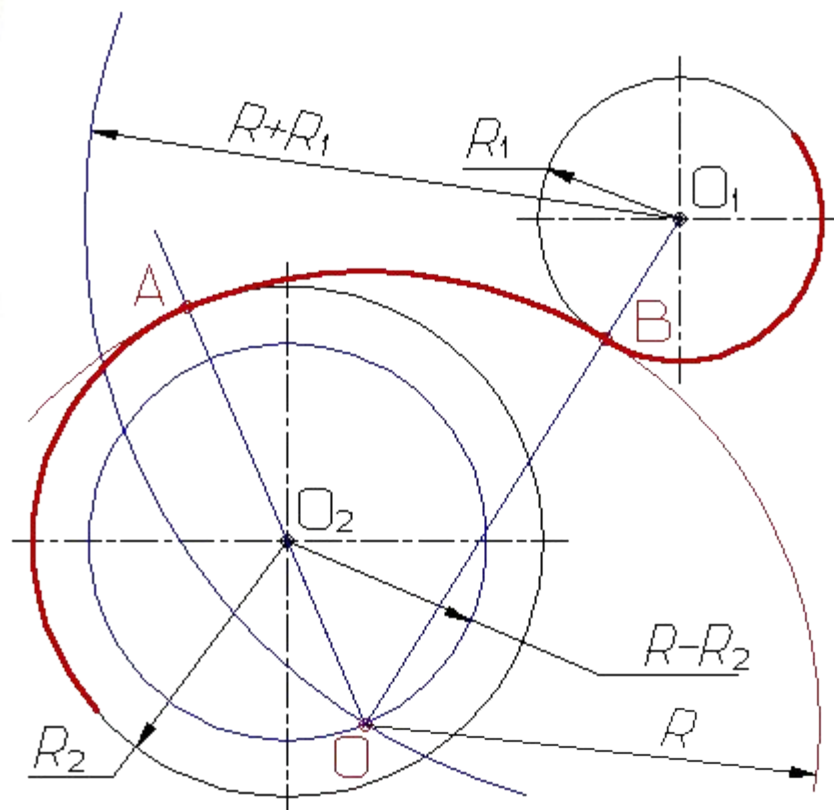

Образец выполнения графической работы «Контур деталей»

1. Вычертить внутреннюю рамку;
2. Оформить основную надпись;
3. Определить габаритные размеры;
4. Вычертить оси;
5. Тонкими линиями прочертить окружности;
6. Выполнить деление окружности на равные части;
7. Построить сопряжения (оставить построения на чертеже);
8. Проставить размеры;
9. Обвести контур детали

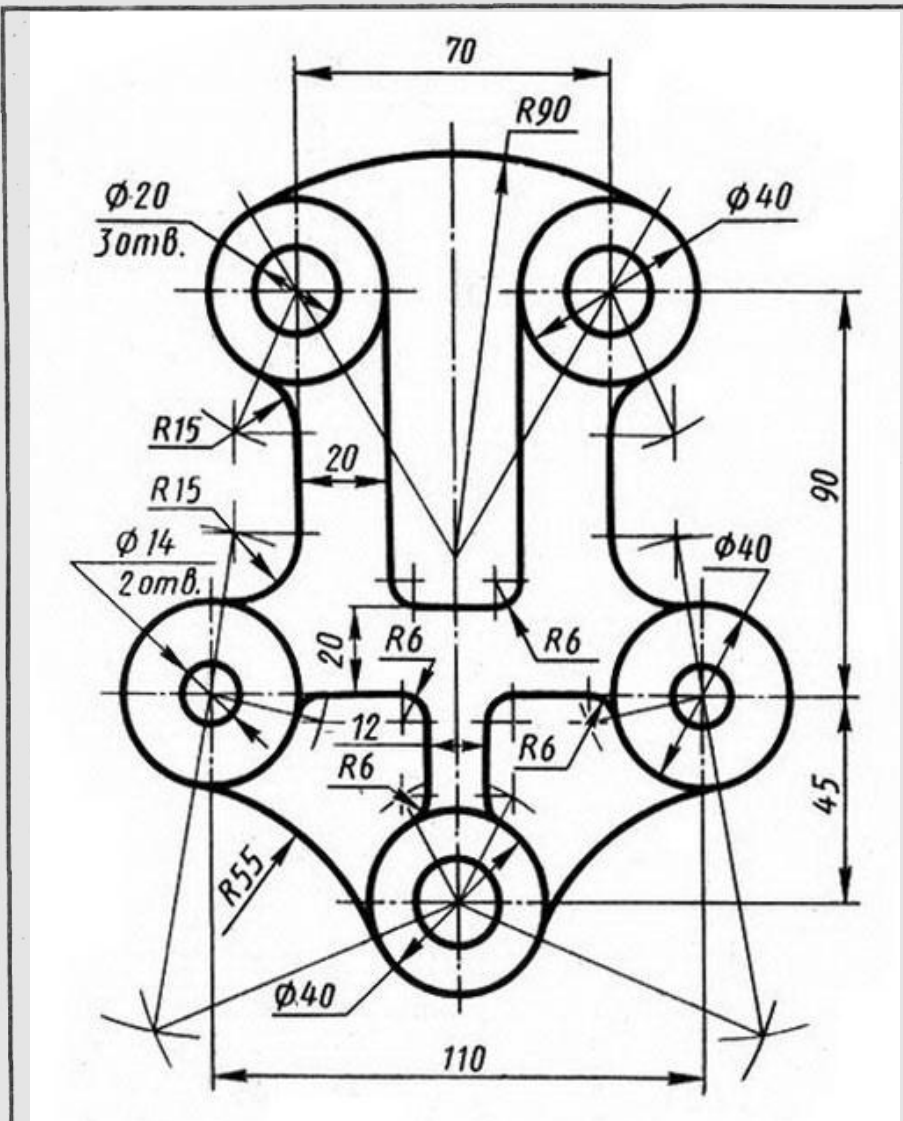

				РГ 0102 ГЧ 03 01		
				003		
				Контур		
				детали		
				Лист	Масса	Масштаб
						1:1
				Лист	Листов 1	
				ДГТ гр.		
				1ПР-13		

Разраб.	Сазонов	Сыров	21.02.89
Проб.	Макарова	Макарова	30.02.89