

Раздел 4. Усилители

Усилители

- Усилитель – устройство, предназначенное для усиления тока, напряжения или мощности
- Усилитель характеризуют коэффициентами усиления по напряжению, току, мощности, амплитудно-частотной характеристикой (АЧХ), фазо-частотной характеристикой (ФЧХ), амплитудной характеристикой
- При каскадном соединении усилителей, общий коэффициент усиления равен произведению коэффициентов усиления всех каскадов.

4.1. Усилительный каскад на БПТ с ОЭ

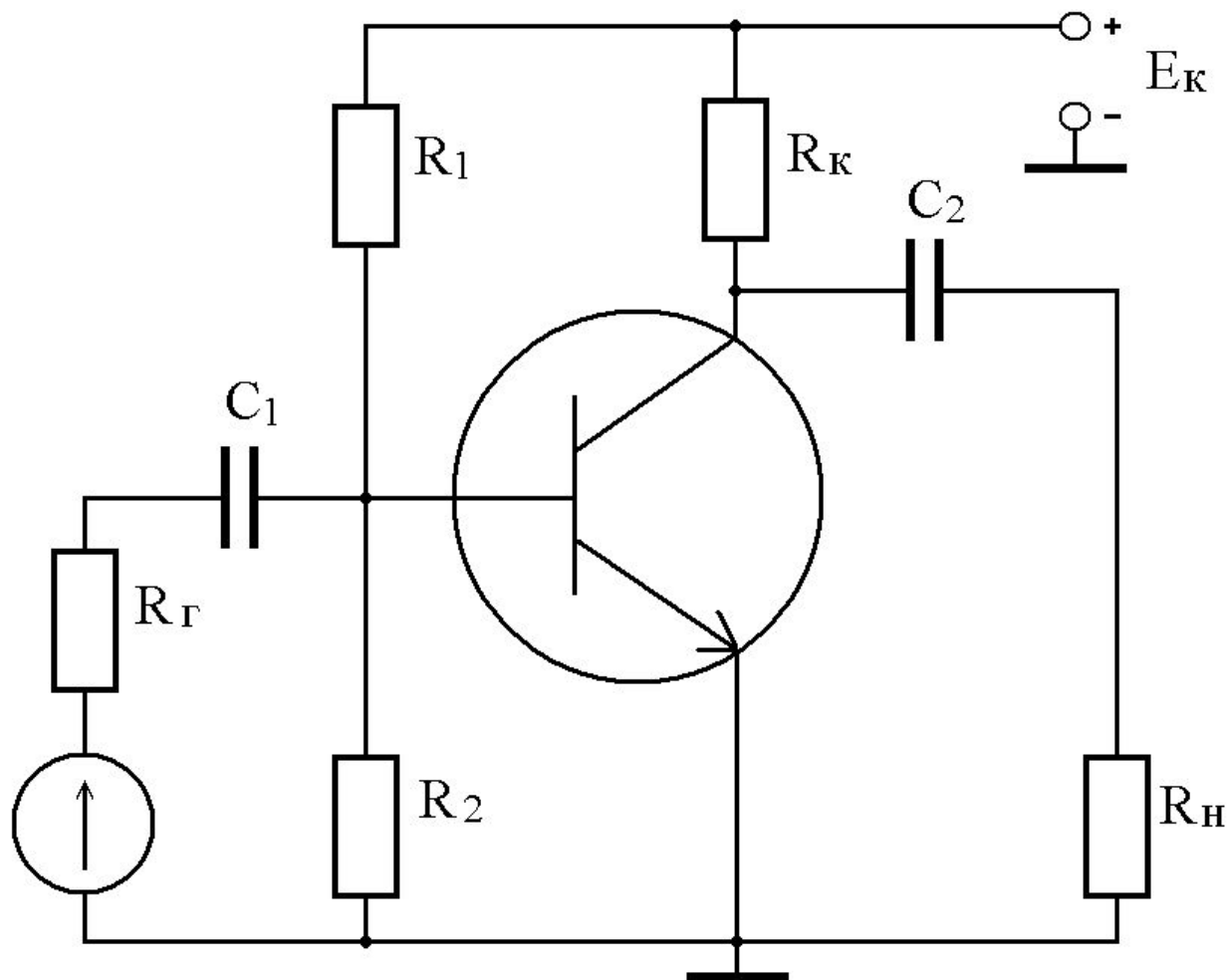

4.1. Усилительный каскад на БПТ с ОЭ

Принцип действия усилителя.

Пусть источник питания E_k включен так, чтобы переход база-коллектор был закрыт.

Чтобы усилитель усиливал переменное входное напряжение, необходимо обеспечить режим работы по постоянному току (нужно создать такие значения постоянных $I_{\bar{б}}$, $I_{\bar{к}}$, $U_{\bar{бэ}}$, $U_{\bar{кэ}}$, чтобы рабочая точка находилась на линейном участке входной и выходной характеристик). Для обеспечения режима по постоянному току необходимо установить $R_{\bar{б}}$ ($R_{\bar{б}}$ определяет $U_{\bar{бэ}}$) такое, чтобы $U_{\bar{кэ}}$ находилась в середине линии нагрузки ($U_{\bar{кэ}} \approx E_k / 2$)

4.1. Усилительный каскад на БПТ с ОЭ

Выбор режима по постоянному току. Коллекторный контур, построение линии нагрузки.

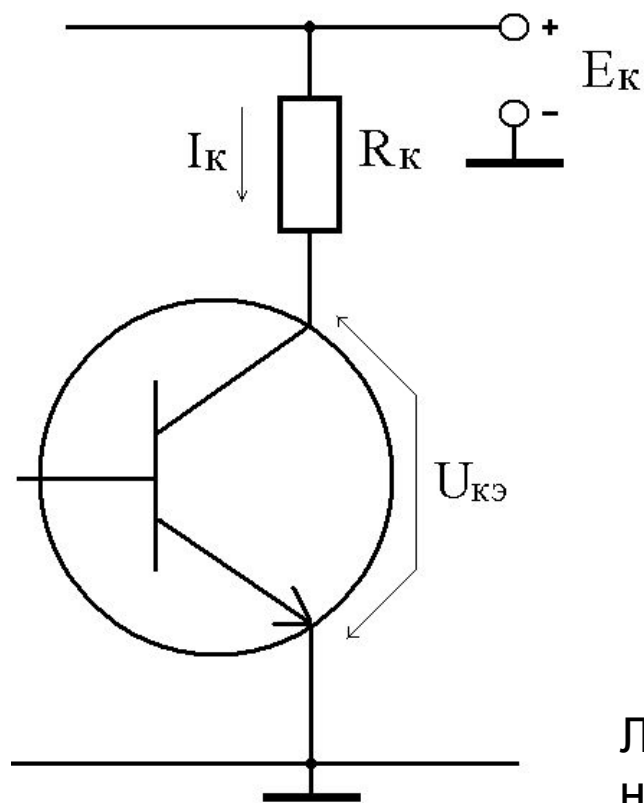

$$U_{КЭ} + I_K \cdot R_K = E_K$$

$$U_{КЭ} = E_K - I_K \cdot R_K$$

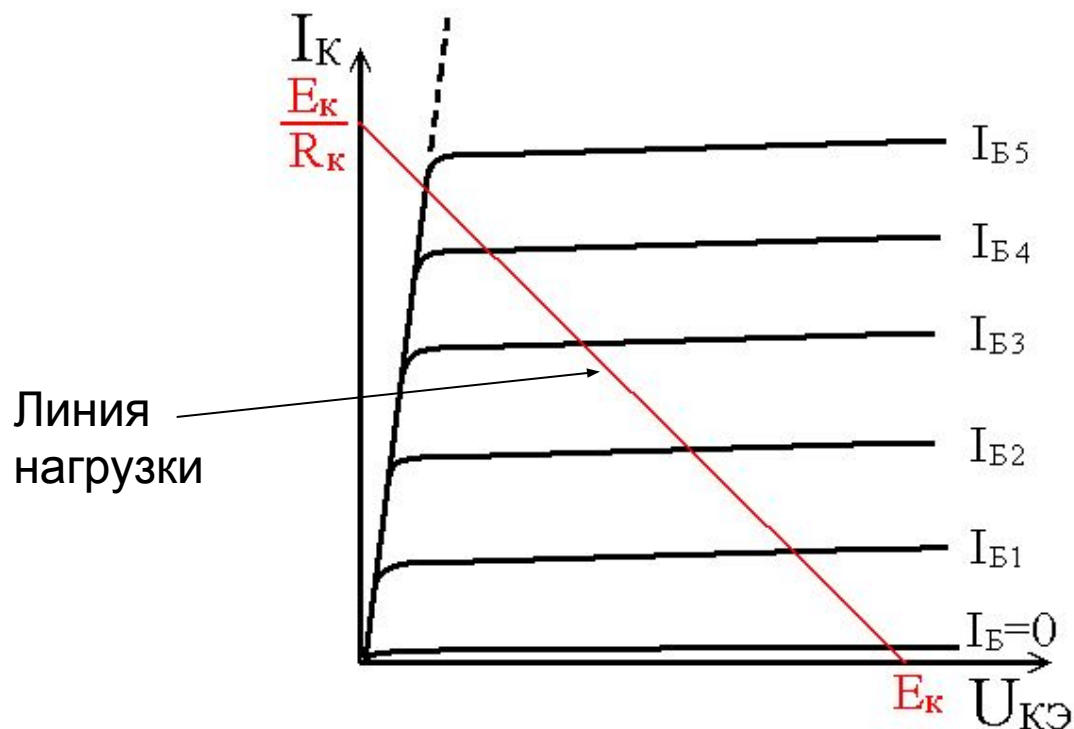

4.1. Усилительный каскад на БПТ с ОЭ

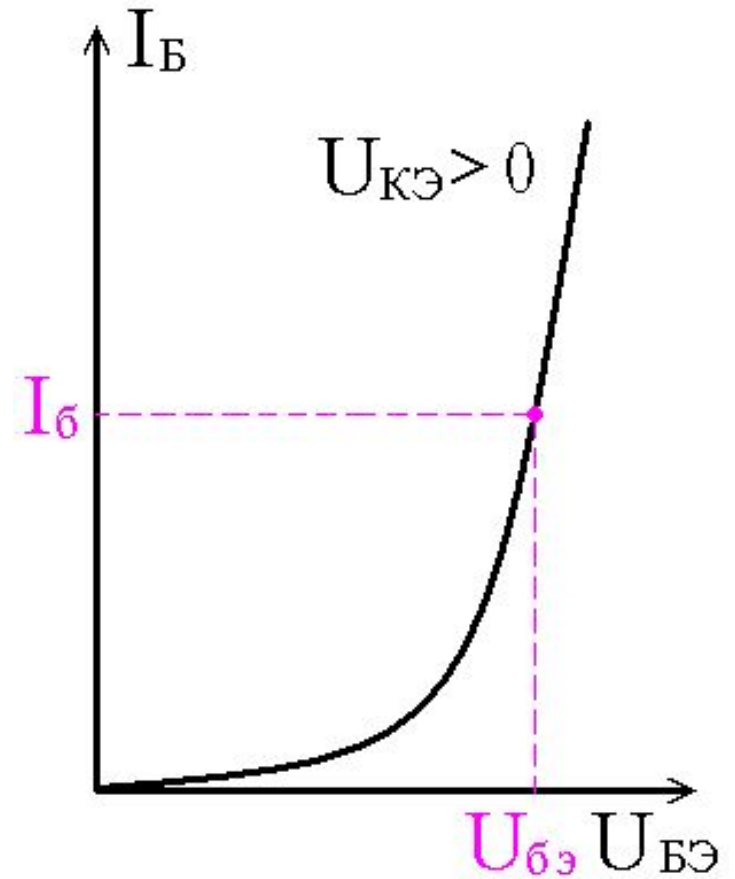
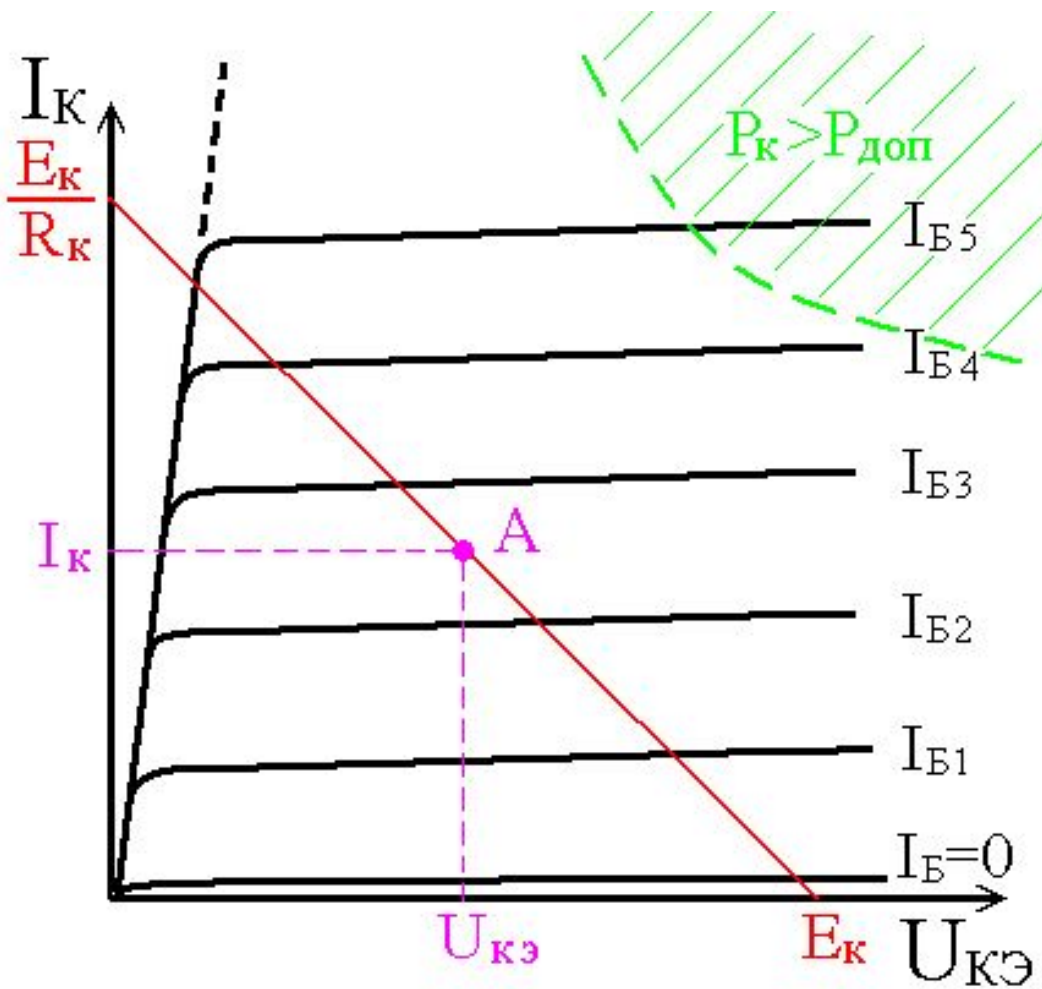

По характеристикам транзистора подбираем значения токов и напряжений точки покоя

4.1. Усилительный каскад на БПТ с ОЭ

По уравнению состояния цепи базы определяем сопротивление $R_{\text{б}}$, обеспечивающее нужный режим по постоянному току

$$U_{\text{бэ}} + I_{\text{б}} \cdot R_{\text{б}} = E_{\text{к}}$$

$$R_{\text{б}} = \frac{E_{\text{к}} - U_{\text{бэ}}}{I_{\text{б}}}$$

Чтобы при подключении источника входного переменного напряжения ток базы покоя не тек через малое сопротивление источника $R_{\text{г}}$, и не нарушался бы режим покоя, источник и транзистор разделяют конденсатором C_1 .

4.1. Усилительный каскад на БПТ с ОЭ

Подадим на вход переменное напряжение $u_{вх}$ такое, чтобы в любой момент времени значения токов и напряжений лежали в пределах линейного диапазона входной и выходной характеристик транзистора.

Переменное входное напряжение вызовет переменный ток базы

$$i_{б} = \frac{u_{бэ}}{h_{11}}$$

$$u_{бэ} = u_{вх}$$

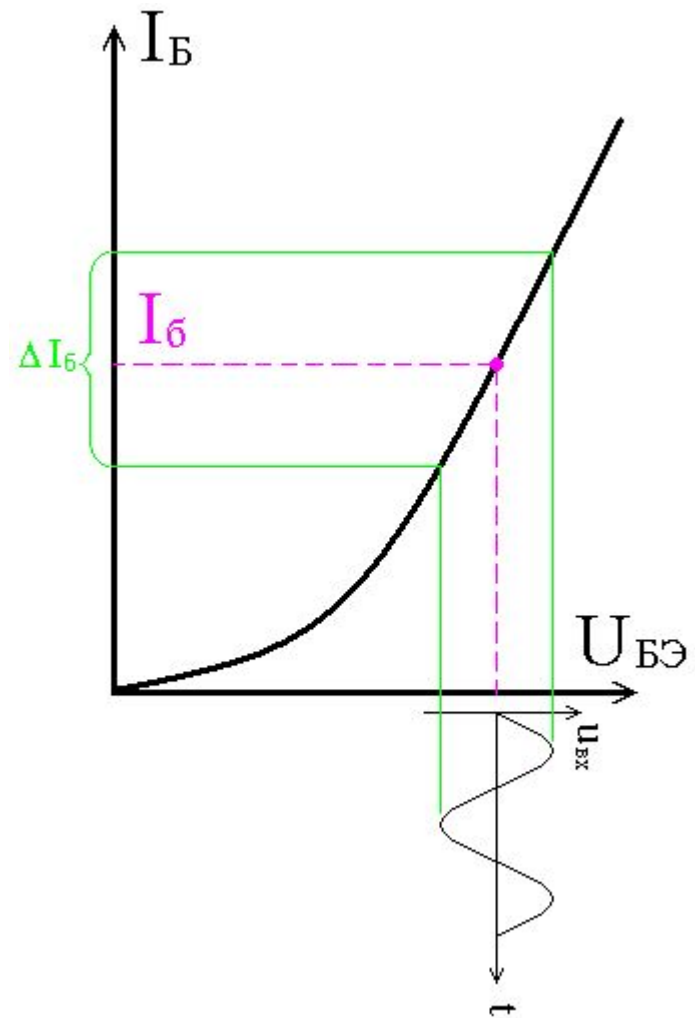

4.1. Усилительный каскад на БПТ с ОЭ

Транзистор усиливает переменную составляющую тока базы в h_{21} раз

$$i_K = h_{21} \cdot i_B$$

Для преобразования тока коллектора в напряжение служит резистор R_K :

$$u_{KЭ} = i_K \cdot R_K$$

Чтобы отделить на нагрузочном резисторе постоянную и переменную составляющую, используют разделительный конденсатор C_2 .

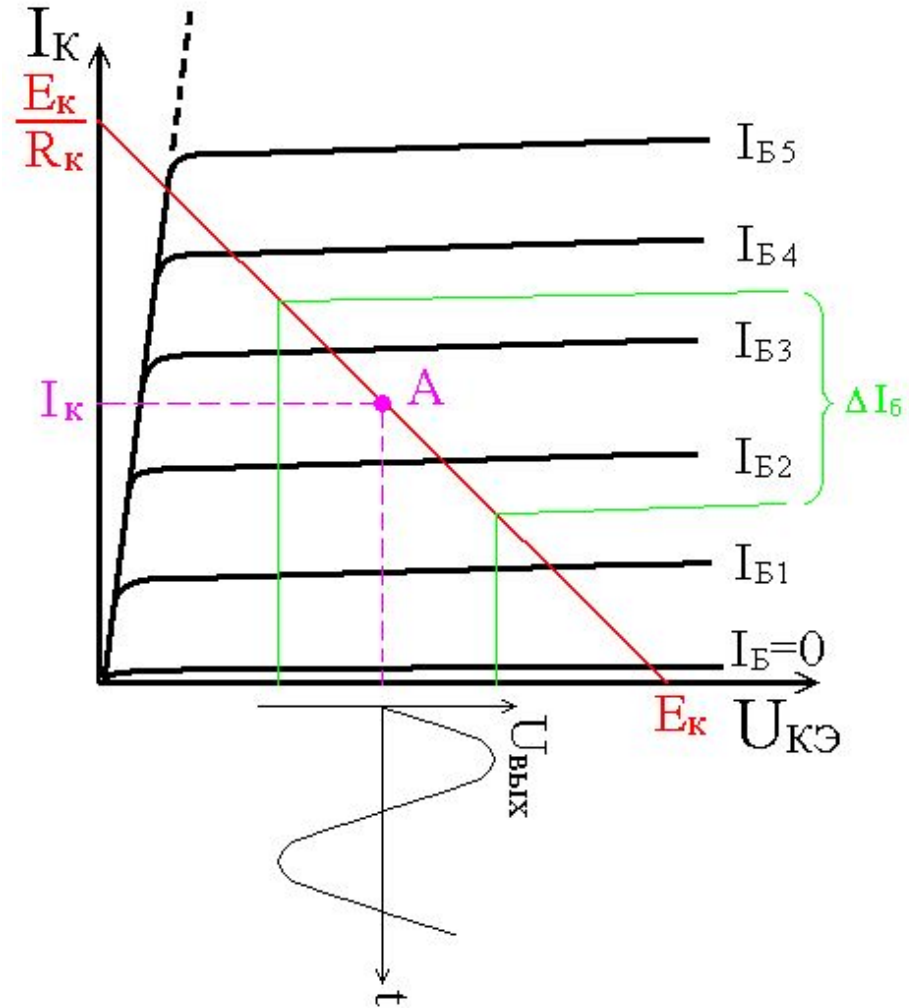

4.2. Анализ работы усилителя на БПТ с ОЭ

Есть два метода анализа работы усилителя:

1. Графо-аналитический (наглядный, долгий, не точный);
2. Аналитический (только для расчета на переменном токе, только для линейного режима)

4.2. Анализ работы усилителя на БПТ с ОЭ

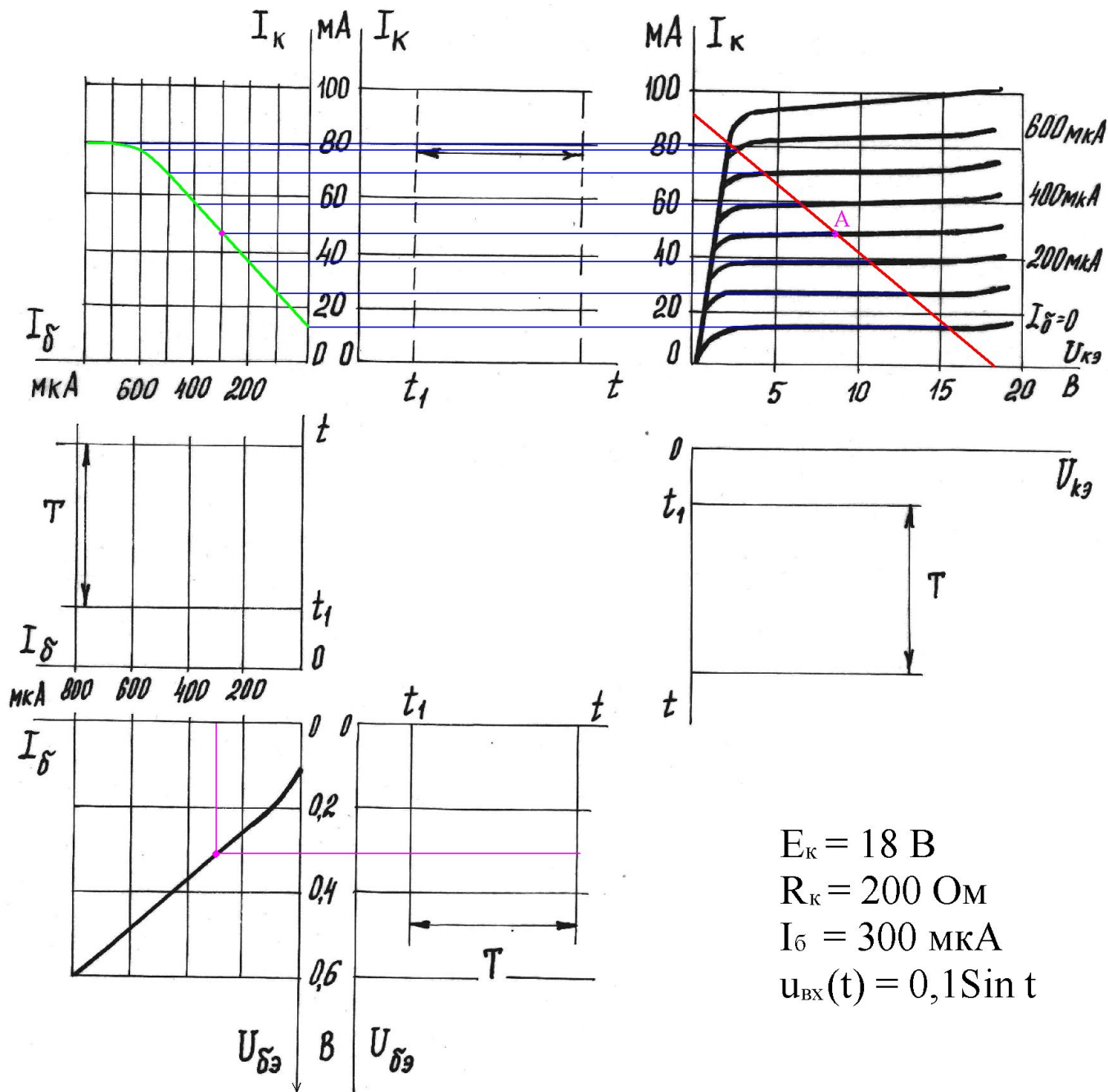

4.2. Анализ работы усилителя на БПТ с ОЭ

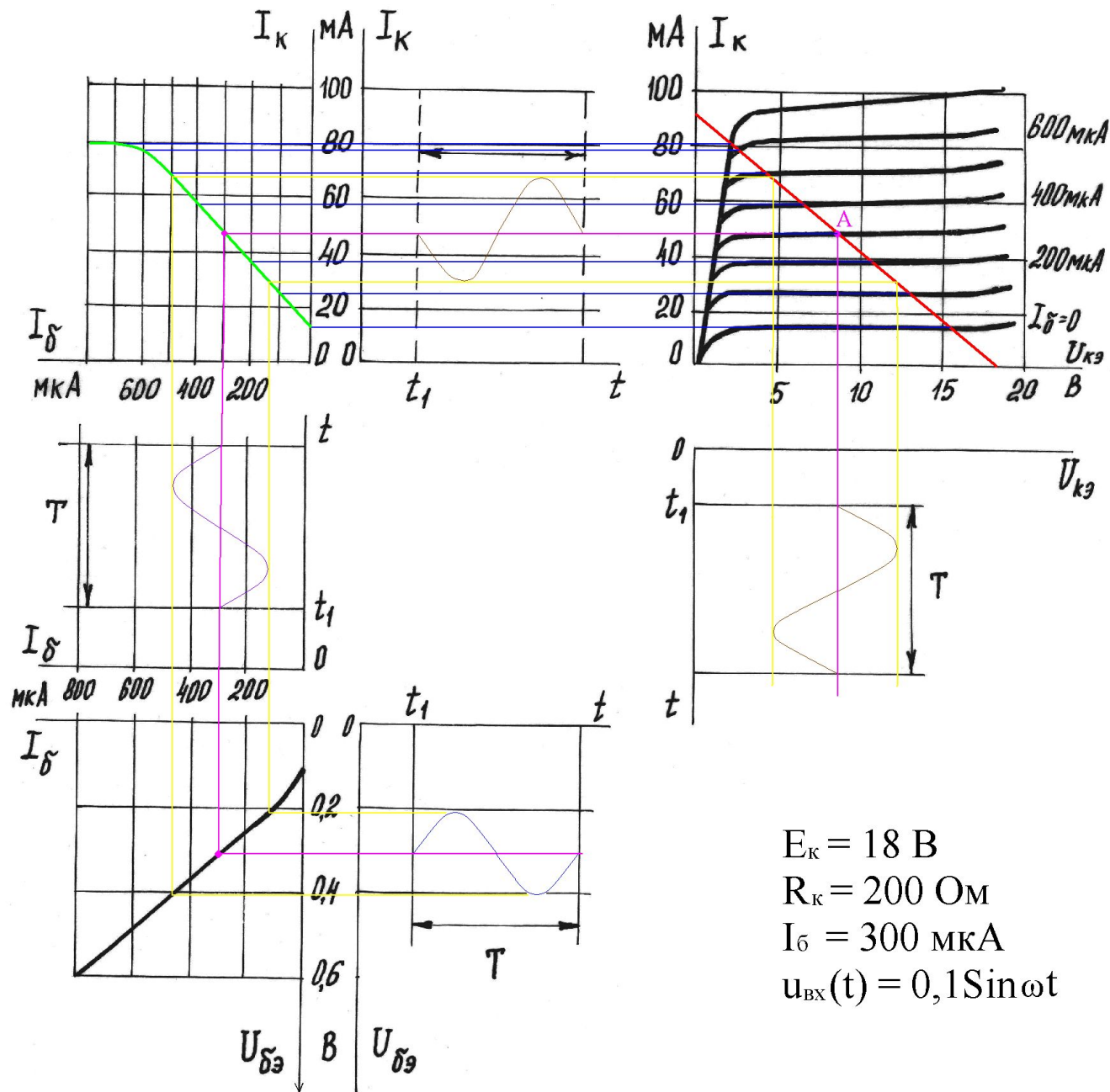

$$E_K = 18 \text{ B}$$

$$R_K = 200 \text{ Ом}$$

$$I_\delta = 300 \text{ мкА}$$

$$u_{\text{BX}}(t) = 0,1 \sin \omega t$$

4.2. Анализ работы усилителя на БПТ с ОЭ

Аналитический способ расчета

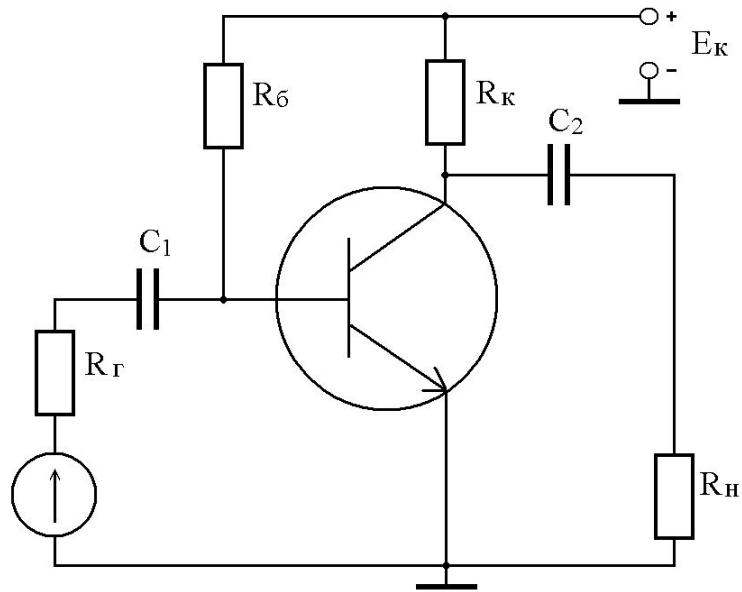

Эквивалентная схема замещения усилителя на переменном токе

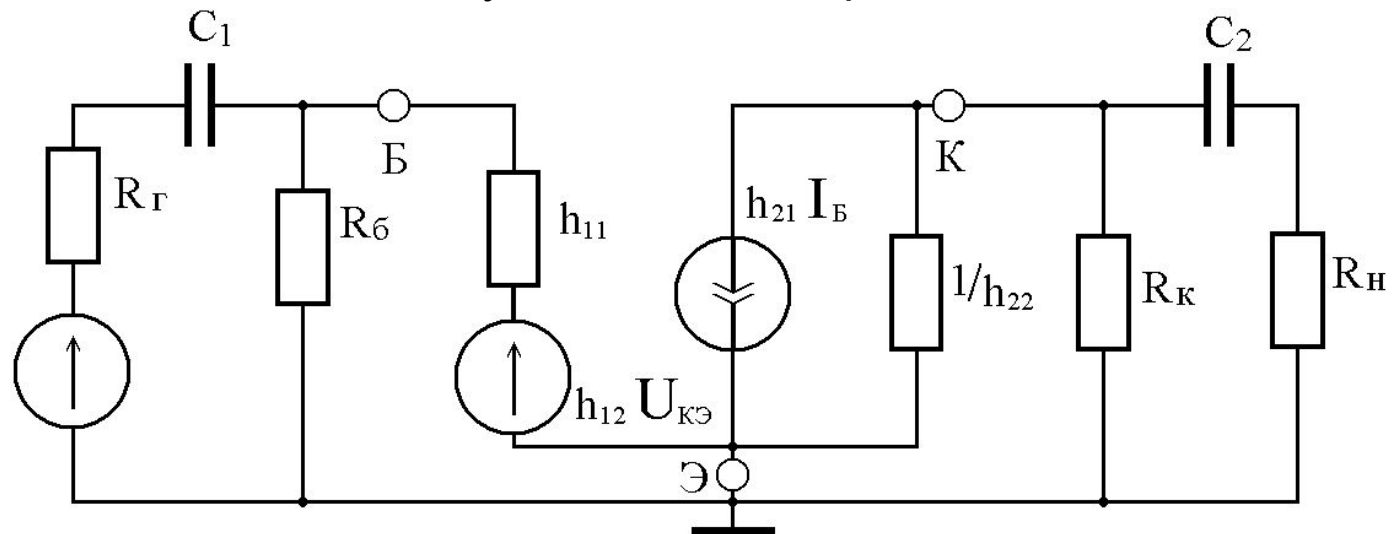

4.2. Анализ работы усилителя на БПТ с ОЭ

Схема замещения усилителя в области средних частот

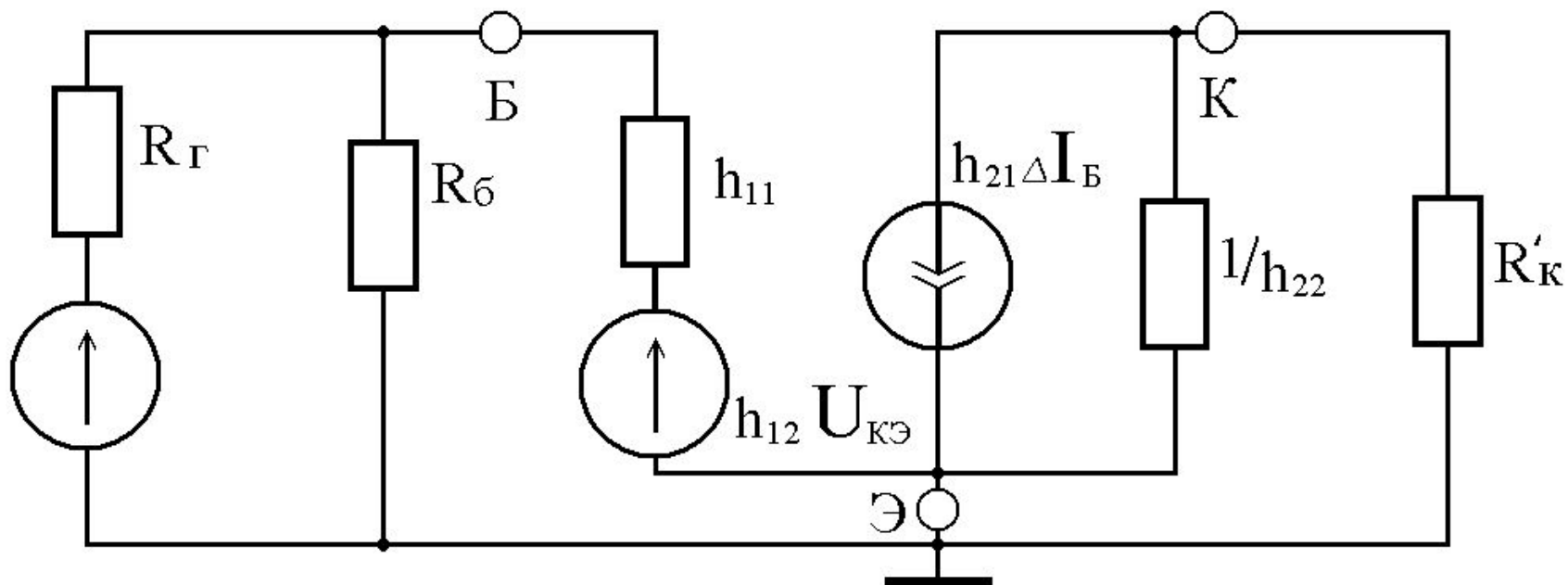

$$R'_{\text{К}} = \frac{R_{\text{К}} \cdot R_{\text{Н}}}{R_{\text{К}} + R_{\text{Н}}}$$

4.2. Анализ работы усилителя на БПТ с ОЭ

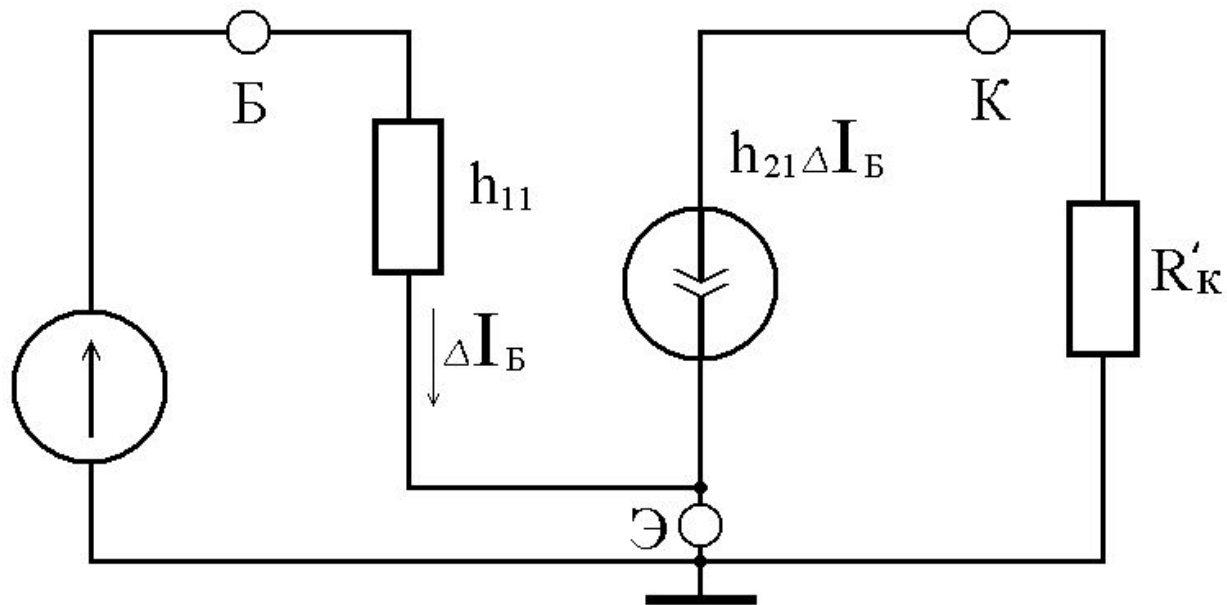

$$\Delta I_B = \frac{U_{\text{ВХ}}}{h_{11}};$$

$$U_{\text{ВЫХ}} = -h_{21} \cdot \frac{U_{\text{ВХ}}}{h_{11}} \cdot R'_K$$

4.3. Характеристики усилителя

1. Коэффициент усиления в области средних частот

$$K_U = \frac{U_{\text{ВЫХ}}}{U_{\text{ВХ}}} = -\frac{h_{21} \cdot R'_K}{h_{11}}; \quad K_{U\text{X}} = -\frac{h_{21} \cdot R_K}{h_{11}}$$

2. Амплитудно-частотная характеристика

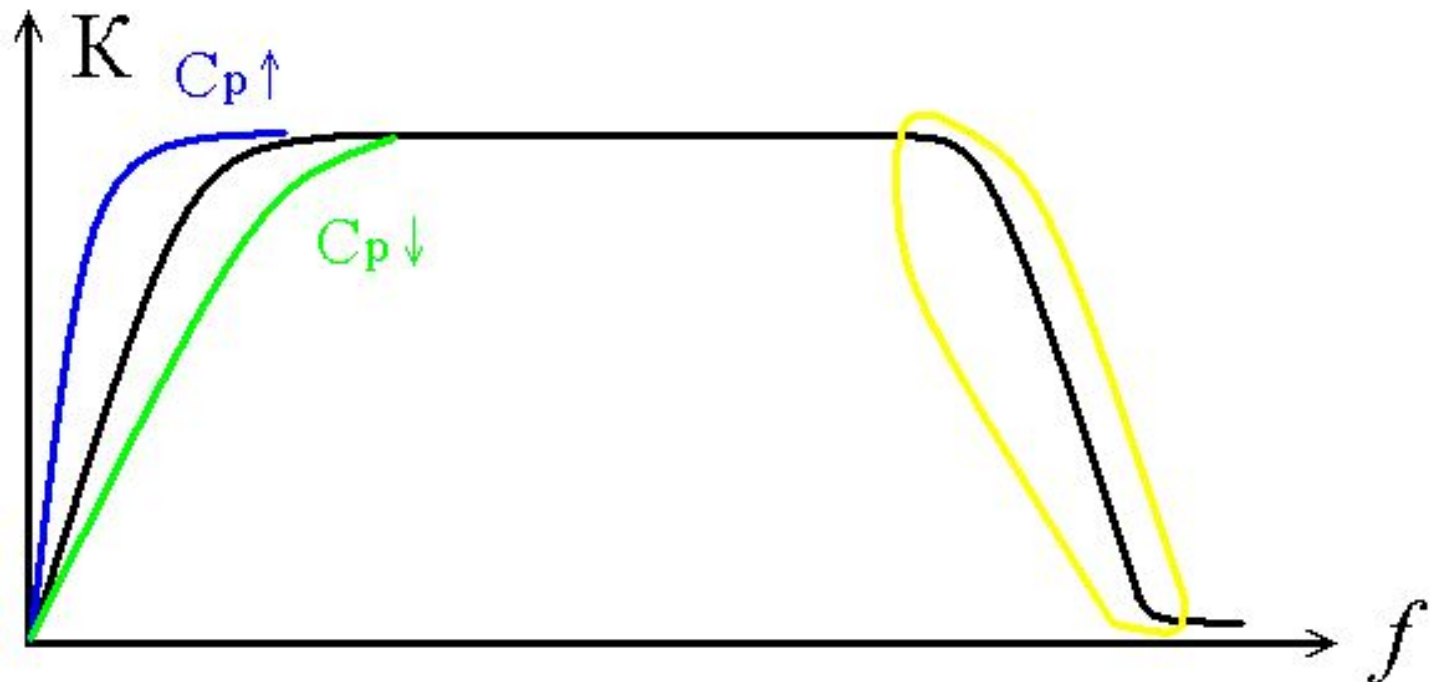

3. Амплитудная характеристика

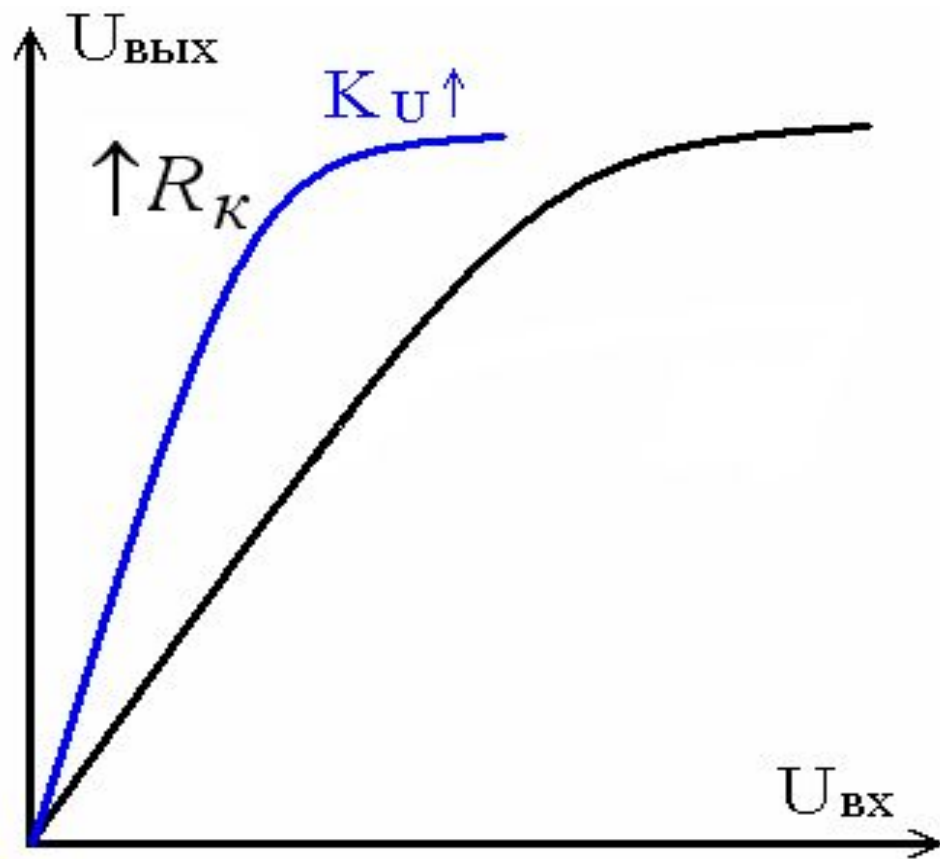

- Наклон амплитудной характеристики на линейном участке зависит от коэффициента усиления.
- линейный диапазон определяется напряжением питания коллектора (при правильном выборе режима по постоянному току)

4.3. Характеристики усилителя

4. Входное и выходное сопротивления

$$R_{\text{ВХ}} = \frac{R_{\sigma} \cdot h_{11}}{R_{\sigma} + h_{11}} \approx h_{11}; \quad R_{\text{ВЫХ}} = \frac{R_{\text{К}}}{1 + h_{22} \cdot R_{\text{К}}} \approx R_{\text{К}}$$

4.4. Усилители постоянного тока (УПТ)

4.4. Усилители постоянного тока

- УПТ – усилитель, имеющий равномерную АЧХ до самых низких частот

Требования к УПТ:

1. При $U_{\text{вх}} = 0$, $U_{\text{вых}} = 0$.
2. При изменении знака входного напряжения изменяется знак выходного напряжения.
3. Выходное напряжение пропорционально входному напряжению.

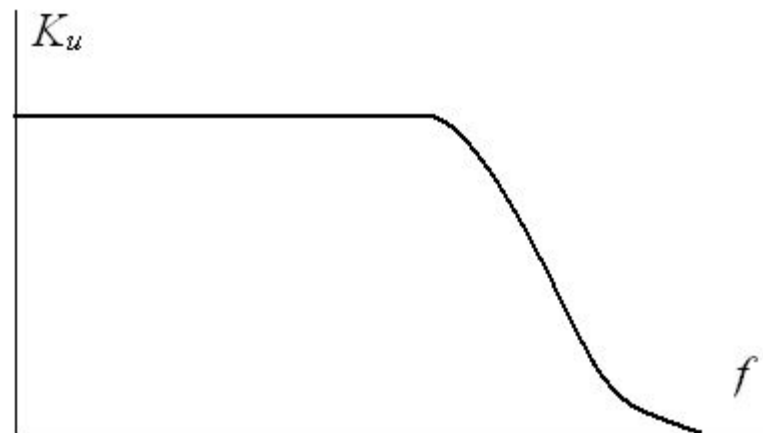

4.4. Усилители постоянного тока

Особенности многокаскадных УПТ на базе усилителя на БПТ:

1. Для связи каскадов нельзя использовать емкостные элементы.
2. Необходимо разделять постоянное напряжение, требуемое для обеспечения работы усилительного каскада в линейном режиме, и усиленное входное постоянное напряжение.

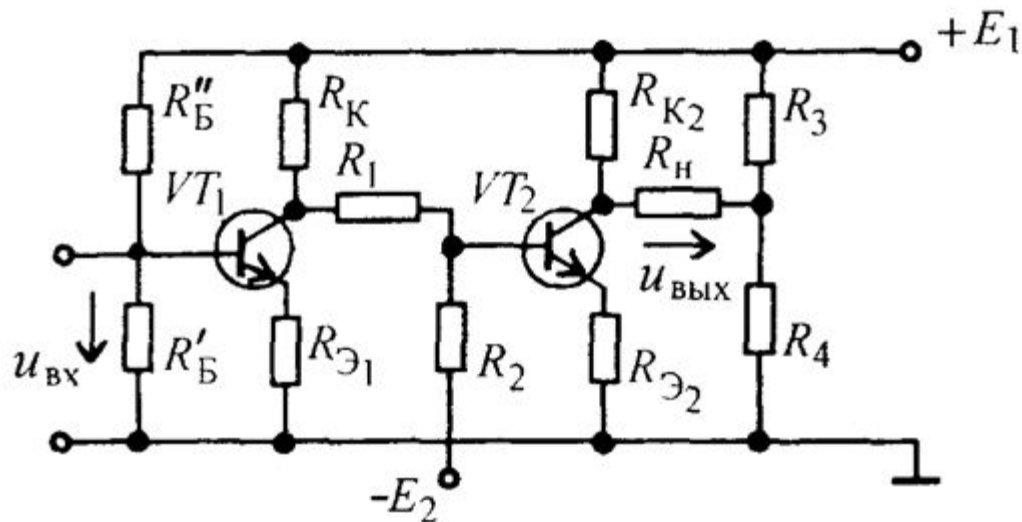

4.4. Усилители постоянного тока

3. Дрейф (тепловой) выходного напряжения первых каскадов проявляется как изменение выходного напряжения усилителя.

Из-за большого температурного дрейфа каскады с непосредственной связью не применяются

Для минимизации температурного дрейфа применяют дифференциальные усилители постоянного тока

Электрический мост

$$U_{\text{вых}} = E \cdot \left(\frac{1}{1 + \frac{R_4}{R_3}} - \frac{1}{1 + \frac{R_2}{R_1}} \right)$$

Если мост сбалансирован, т.е.

$$\frac{R_4}{R_3} = \frac{R_2}{R_1}$$

- выходное напряжение равно нулю
- выходное напряжение не зависит от напряжения источника питания
- выходное напряжение не зависит от значений сопротивлений плеч моста

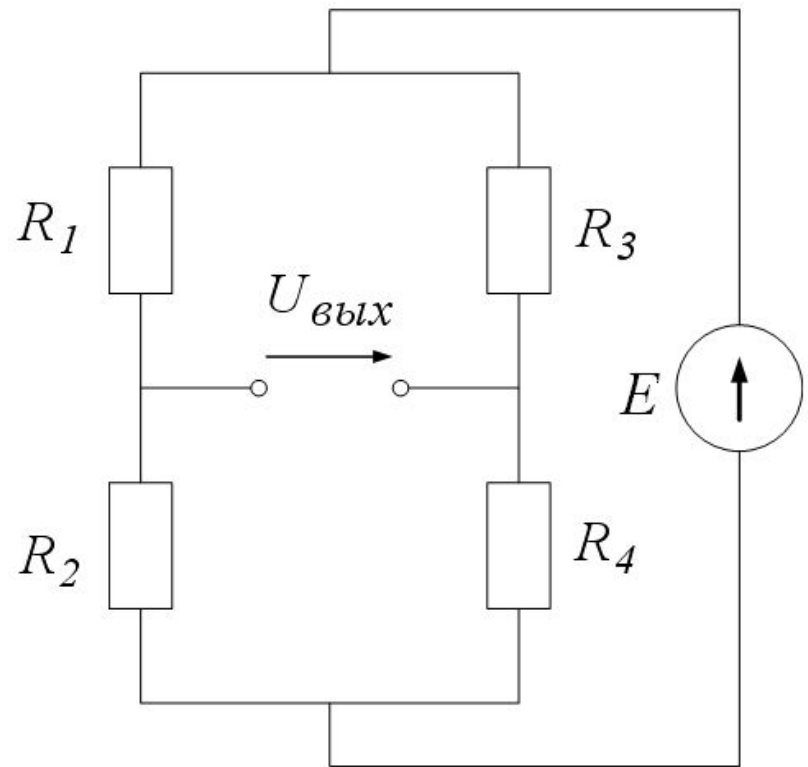

4.4. Усилители постоянного тока

Дифференциальный УПТ

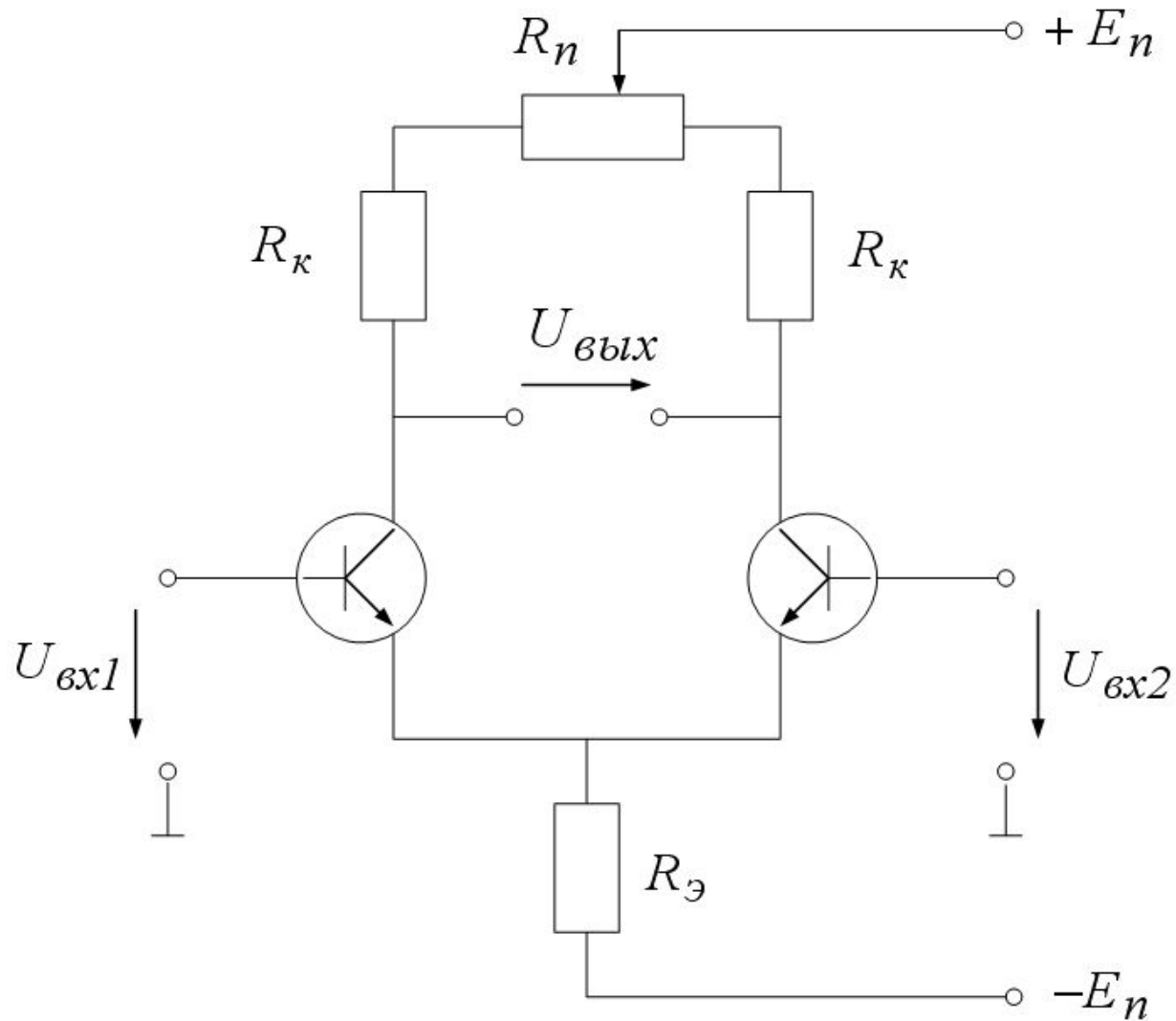

4.4. Усилители постоянного тока

Свойства дифференциального УПТ:

- $U_{\text{вых}} = K_u \cdot (U_{\text{вх1}} - U_{\text{вх2}})$

$$K_u = \frac{h_{21}}{h_{11}} \cdot \frac{R_k}{1 + h_{22} \cdot R_k}$$

- малый дрейф нуля;
- высокий уровень подавления синфазных помех

Недостаток дифференциального УПТ: требует двуполярного источника питания, необходим подбор элементов

4.5. Обратные связи в усилителях

Обратной связью в усилителях называют передачу части (или всего) выходного напряжения усилителя на его вход.

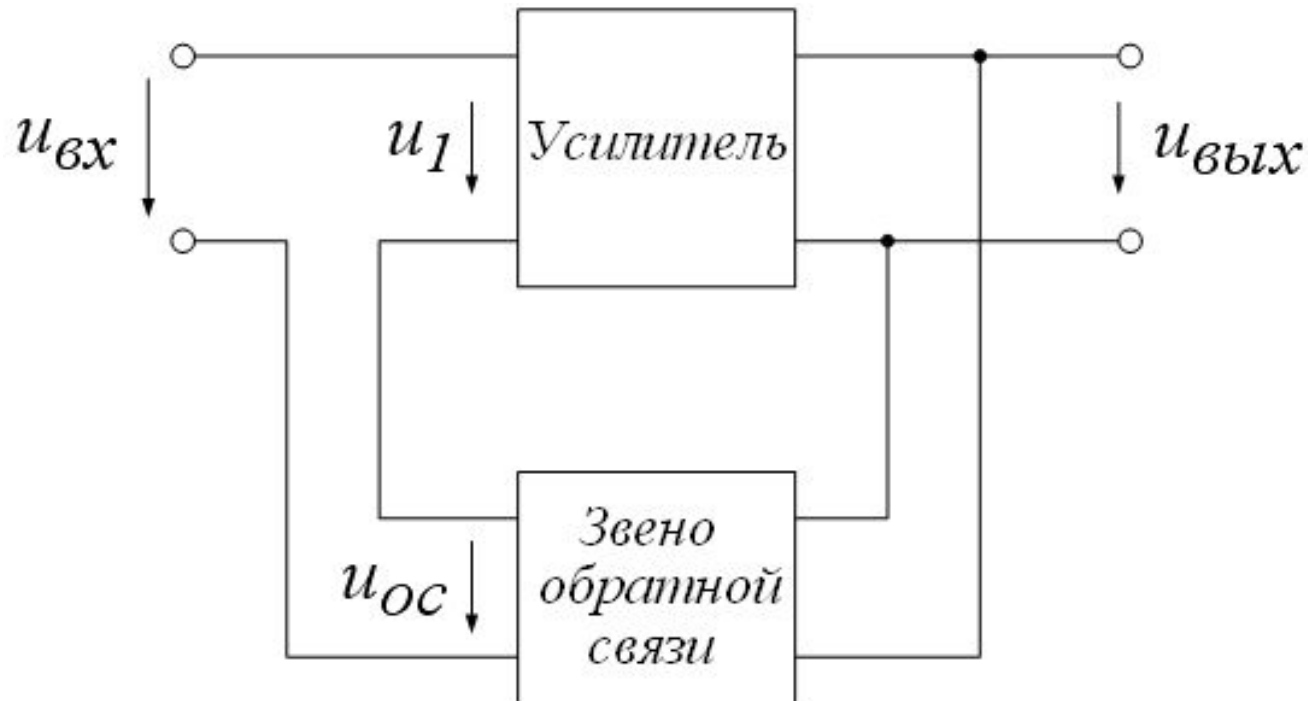

4.5. Обратные связи в усилителях

Если при включении обратной связи выходное напряжение усилителя при неизменном входном напряжении увеличивается, обратную связь считают *положительной*, если уменьшается – *отрицательной*.

Обратные связи делят на обратные связи по току и по напряжению:

- обратная связь по напряжению: $u_{oc} = \beta \cdot u_{вых}$
- обратная связь по току: $u_{oc} = R_{oc} \cdot i_{вых}$

β – коэффициент обратной связи, R_{oc} – взаимное сопротивление выходной цепи и цепи обратной связи.

4.5. Обратные связи в усилителях

Пусть коэффициент усиления усилителя без обратной связи равен K , а коэффициент усиления звена обратной связи равен β . Определим коэффициент усиления с отрицательной обратной связью

$$u_1 = u_{вх} - u_{ос}$$

$$u_{вых} = u_1 \cdot K$$

$$u_{ос} = \beta \cdot u_{вых}$$

$$u_{вых} = K_{ос} \cdot u_{вх}$$

Коэффициент усиления с учетом обратной связи:

$$K_{ос} = \frac{K}{1 + K \cdot \beta}$$

4.5. Обратные связи в усилителях

Для положительной обратной связи

$$K_{oc} = \frac{K}{1 - K \cdot \beta}$$

Введение отрицательной обратной связи уменьшает коэффициент усиления, введение положительной обратной связи - увеличивает

4.5. Обратные связи в усилителях

Влияние ОС на стабильность усилителей.

Пусть коэффициент усиления усилителя K нестабилен:

$$K = K \pm \Delta K$$

Нестабильность усилителя с обратной связью:

$$\Delta K_{oc} = \frac{\Delta K_{oc}}{\Delta K} \cdot \Delta K$$

Для отрицательной обратной связи

$$K_{oc} = \frac{K}{1 + K \cdot \beta}$$

$$\Delta K_{oc} = \left(\frac{d}{dK} K_{oc} \right) \cdot \Delta K$$

4.5. Обратные связи в усилителях

$$\Delta K_{oc} = \frac{1}{(1 + K \cdot \beta)^2} \cdot \Delta K$$

Относительная нестабильность коэффициента усиления:

$$\frac{\Delta K_{oc}}{K_{oc}} = \frac{\Delta K}{K} \cdot \frac{1}{1 + K \cdot \beta}$$

Отрицательная обратная связь снижает относительную нестабильность коэффициента усиления!

4.5. Обратные связи в усилителях

Для положительной обратной связи:

$$\Delta K_{oc} = \Delta K \cdot \frac{1}{(1 - K \cdot \beta)^2}$$

$$\frac{\Delta K_{oc}}{K_{oc}} = \frac{\Delta K}{K} \cdot \frac{1}{1 - K \cdot \beta}$$

*Положительная обратная связь
повышает относительную
нестабильность коэффициента
усиления!*

4.5. Обратные связи в усилителях

Отрицательная обратная связь в усилителях позволяет:

- Повысить стабильность коэффициента усиления
- Снизить входное и повысить выходное сопротивления
- Снизить нелинейные искажения
- Расширить полосу пропускания

4.5. Обратные связи в усилителях

В усилителях применяют только отрицательную обратную связь.

Чем больше коэффициент обратной связи β , тем стабильнее коэффициент усиления.

При использовании глубокой обратной связи ($K \cdot \beta \gg 1$) коэффициент усиления не зависит от K

$$K_{oc} = \frac{K}{1 + K \cdot \beta} \approx \frac{K}{K \cdot \beta} = \frac{1}{\beta}$$

Добиться глубокой обратной связи можно, используя очень большие значения K .

4.6. Операционные усилители

Операционный усилитель (ОУ) – это дифференциальный усилитель постоянного тока с большим коэффициентом усиления, предназначенный для работы с отрицательной обратной связью.

Типичное значение коэффициента усиления: 10000 - 10000000

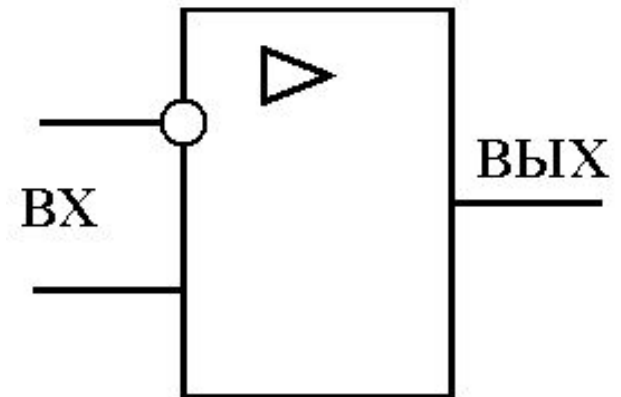
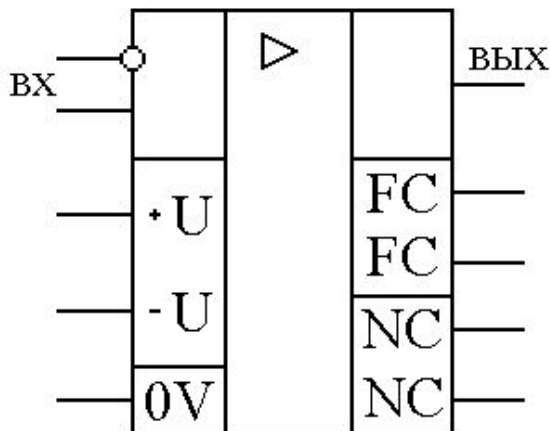

4.6. Операционные усилители

ОУ имеет два входа: *инвертирующий* и *неинвертирующий*.

ОУ усиливает разность входных напряжений

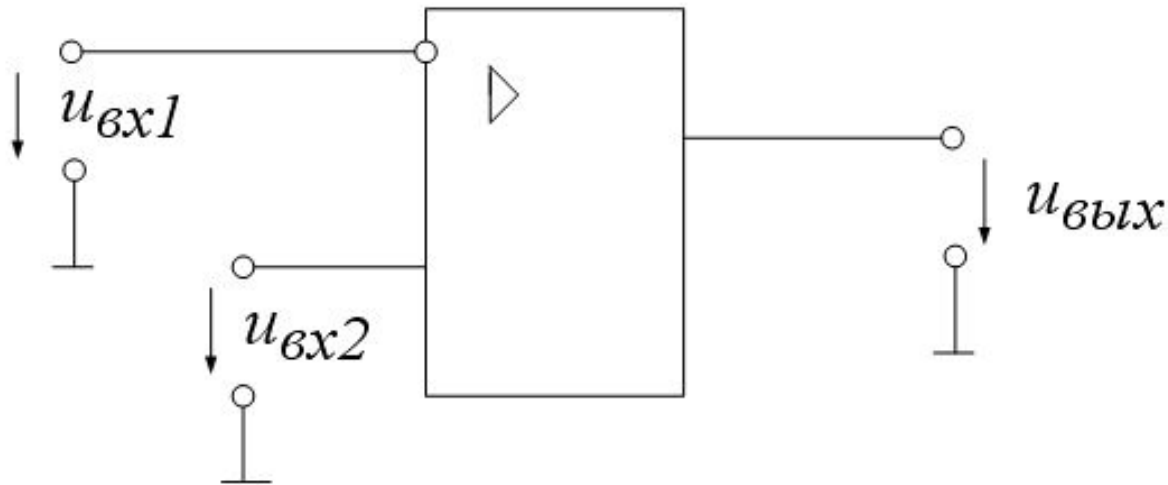

$$u_{вых} = K \cdot (u_{вх2} - u_{вх1})$$

4.6. Операционные усилители

ОУ характеризуется:

1. Амплитудной (передаточной) характеристикой,
2. Коэффициентом усиления по напряжению,
3. Входным сопротивлением
4. Выходным сопротивлением
5. Входным напряжением смещения нуля $U_{см}$
6. Частота единичного усиления
7. Скорость нарастания выходного напряжения
8. Время установления выходного напряжения

4.6. Операционные усилители

Идеальный ОУ:

$$R_{\text{вых}} = 0$$

$$R_{\text{вх}} = \infty$$

$$K = \infty$$

$$U_{\text{см}} = 0$$



Реальный ОУ:

$$R_{\text{вых}} = 10 - 100 \text{ Ом}$$

$$R_{\text{вх}} = 10^4 - 10^6 \text{ Ом}$$

$$K = 10^4 - 10^7$$

$$U_{\text{см}} < 10 \text{ мВ}$$

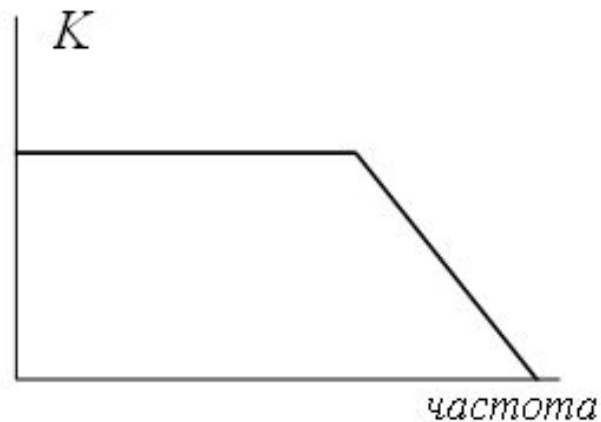

4.7. Устройства на ОУ

1. Инвертирующий усилитель

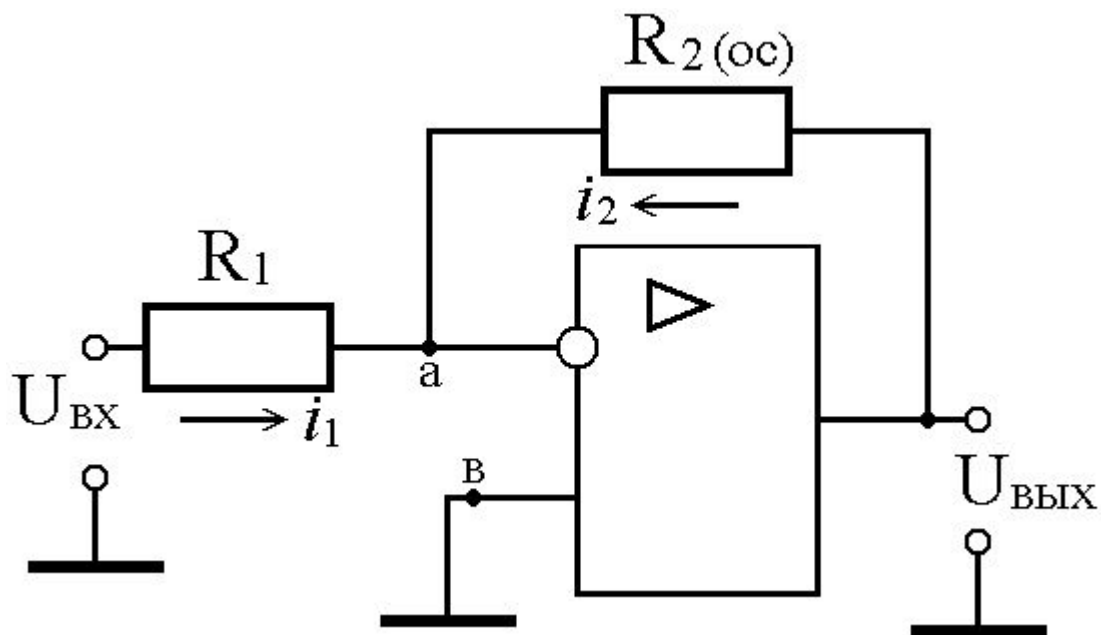

4.7. Устройства на ОУ

Примем ОУ идеальным (входные токи ОУ равны нулю)

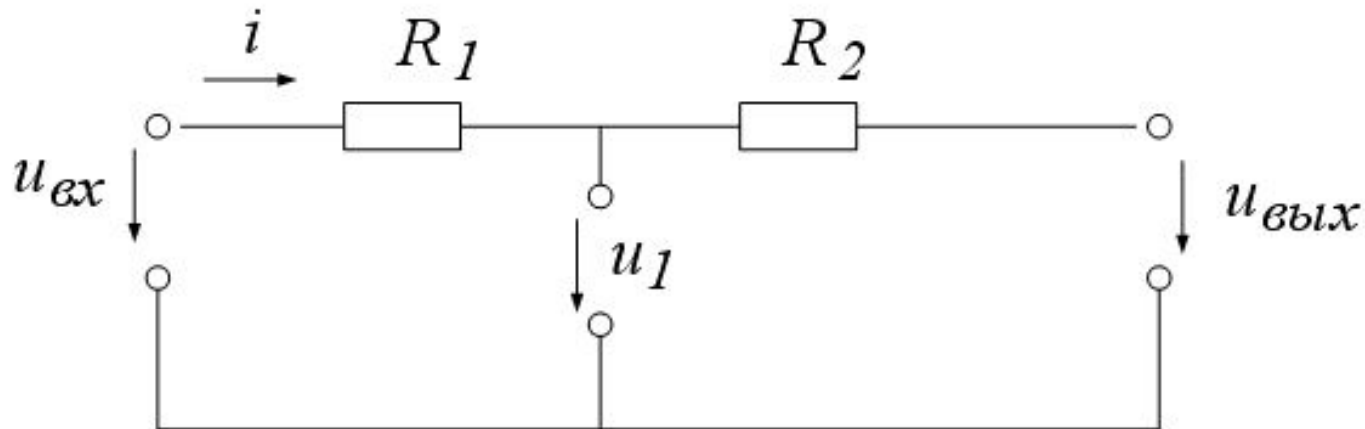

$$u_1 - u_{вх} + i \cdot R_1 = 0$$

$$-u_{вх} + i \cdot (R_1 + R_2) + u_{вых} = 0$$

$$u_{вых} = -K \cdot u_1$$

4.7. Устройства на ОУ

$$u_{\text{вых}} = \frac{-R_2}{R_1} \cdot u_{\text{вх}}$$

$$K_u = \frac{-R_2}{R_1}$$

Коэффициент усиления инвертирующего усилителя не зависит от коэффициента усиления ОУ, а определяется только сопротивлениями резисторов в цепи обратной связи

2. Неинвертирующий усилитель

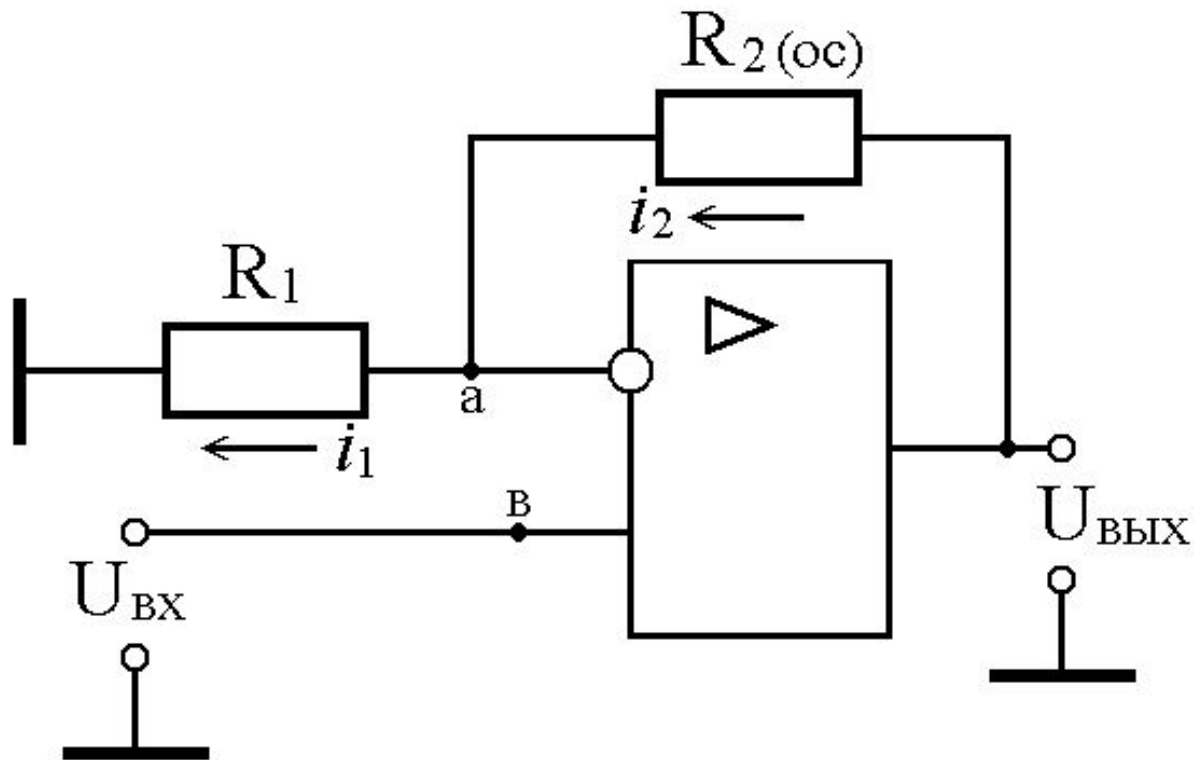

Неинвертирующий усилитель

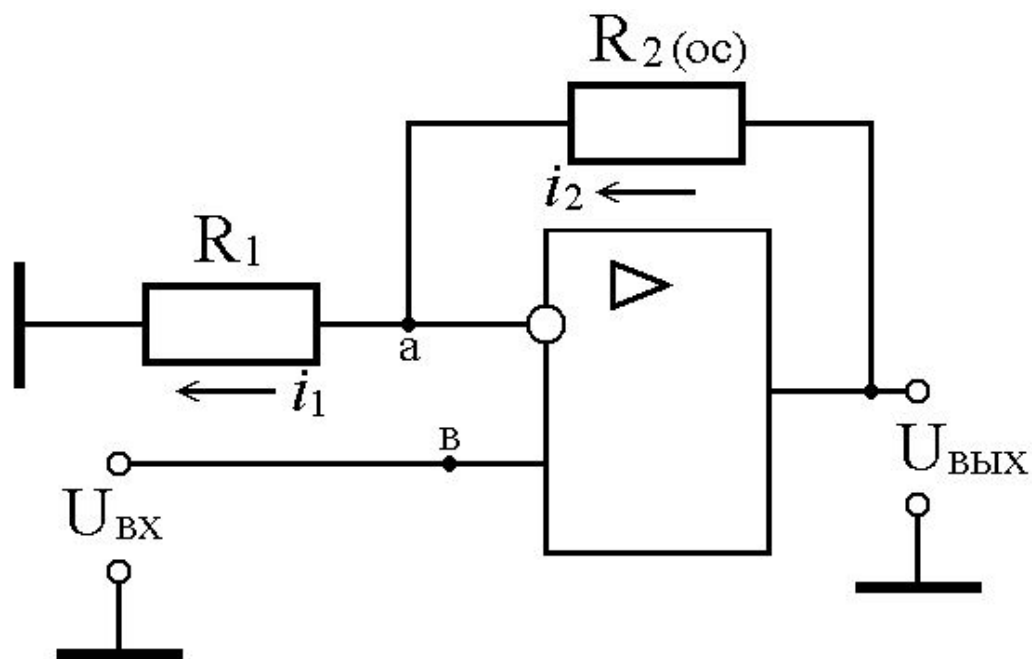

$$\varphi_B = U_{\text{ВХ}}$$

$$\varphi_a - \varphi_B \approx 0$$

$$\varphi_a = U_{\text{ВХ}}$$

$$a: -i_1 + i_2 = 0$$

$$i_1 = i_2$$

$$i_1 = \frac{U_{\text{ВХ}}}{R_1}$$

$$i_2 = \frac{U_{\text{ВЫХ}}}{R_1 + R_2}$$

$$\frac{U_{\text{ВХ}}}{R_1} = \frac{U_{\text{ВЫХ}}}{R_1 + R_2}$$

$$K_U = \frac{U_{\text{ВЫХ}}}{U_{\text{ВХ}}} = 1 + \frac{R_2}{R_1}$$

3. Сумматор

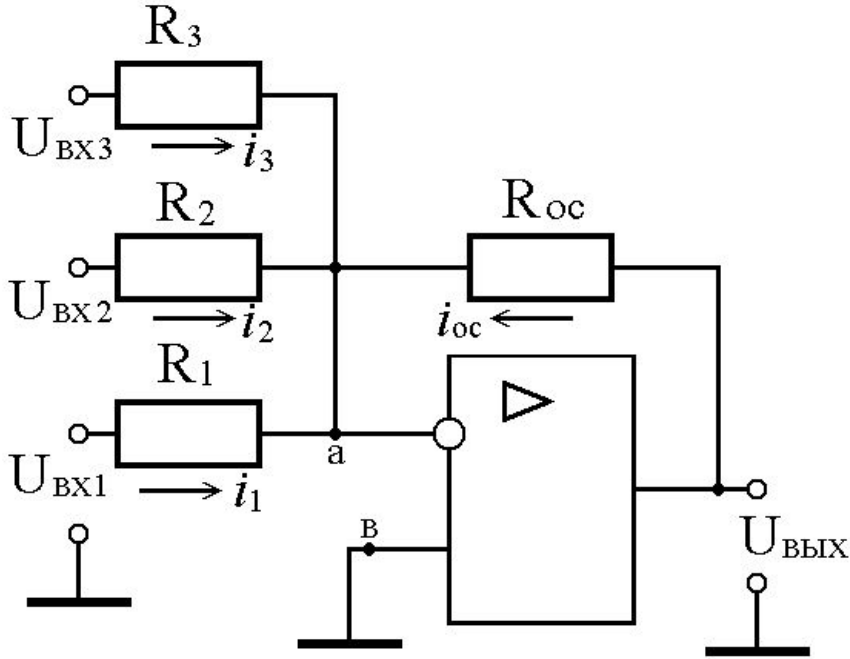

$$i_1 = \frac{U_{\text{BX1}}}{R_1}; \quad i_2 = \frac{U_{\text{BX2}}}{R_2}; \quad i_3 = \frac{U_{\text{BX3}}}{R_3}$$

$$i_{\text{oc}} = \frac{U_{\text{ВЫХ}}}{R_{\text{oc}}} = -\left(\frac{U_{\text{BX1}}}{R_1} + \frac{U_{\text{BX2}}}{R_2} + \frac{U_{\text{BX3}}}{R_3}\right)$$

$$U_{\text{ВЫХ}} = -\left(\frac{R_{\text{oc}}}{R_1} U_{\text{BX1}} + \frac{R_{\text{oc}}}{R_2} U_{\text{BX2}} + \frac{R_{\text{oc}}}{R_3} U_{\text{BX3}}\right)$$

$$U_{\text{ВЫХ}} = -(K_1 \cdot U_{\text{BX1}} + K_2 \cdot U_{\text{BX2}} + K_3 \cdot U_{\text{BX3}})$$

$$\varphi_B = 0$$

$$a: i_1 + i_2 + i_3 + i_{\text{oc}} = 0$$

$$\varphi_a - \varphi_B \approx 0$$

$$i_{\text{oc}} = -(i_1 + i_2 + i_3)$$

$$\varphi_a \approx 0$$

4. Интегрирующее устройство

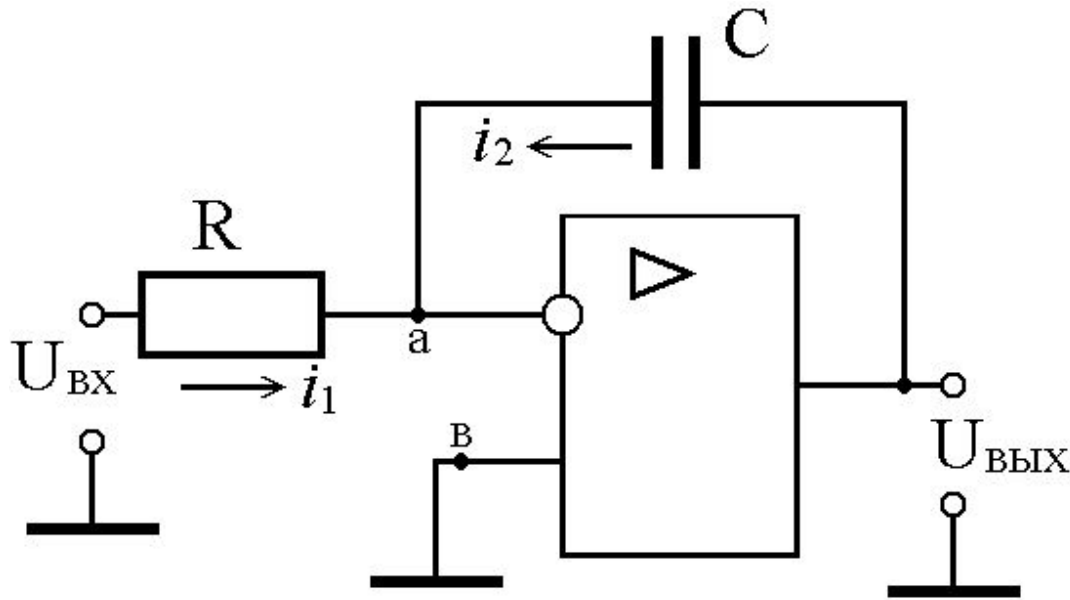

$$i_1 = \frac{U_{\text{ВХ}}}{R}$$

$$U_{\text{ВЫХ}} = \frac{1}{C} \int i_2 \cdot dt$$

$$U_{\text{ВЫХ}} = -\frac{1}{CR} \int U_{\text{ВХ}} \cdot dt$$

$$\varphi_B = 0$$

$$a: i_1 + i_2 = 0$$

$$\varphi_a - \varphi_B \approx 0$$

$$i_1 = -i_2$$

$$\varphi_a \approx 0$$

5. Дифференцирующее устройство

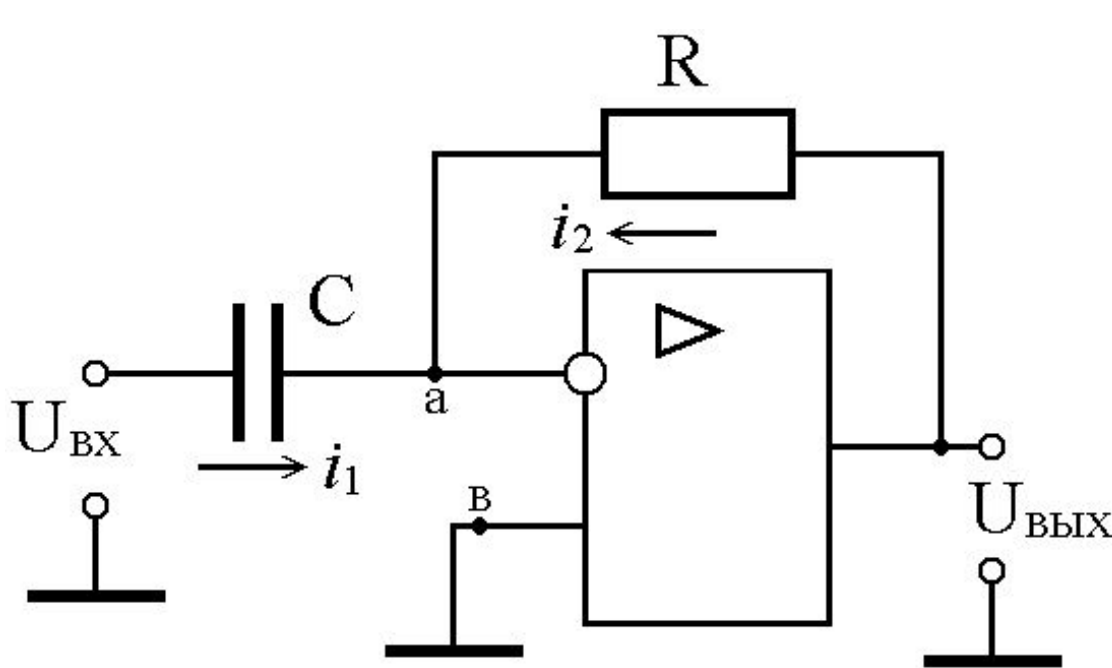

$$i_1 = C \frac{dU_{BX}}{dt}$$

$$i_2 = \frac{U_{ВЫХ}}{R}$$

$$U_{ВЫХ} = i_2 \cdot R$$

$$U_{ВЫХ} = -C \cdot R \frac{dU_{BX}}{dt}$$

$$\varphi_B = 0$$

$$\varphi_a - \varphi_B \approx 0$$

$$\varphi_a \approx 0$$

$$a: i_1 + i_2 = 0$$

$$i_1 = -i_2$$

6. Избирательный усилитель

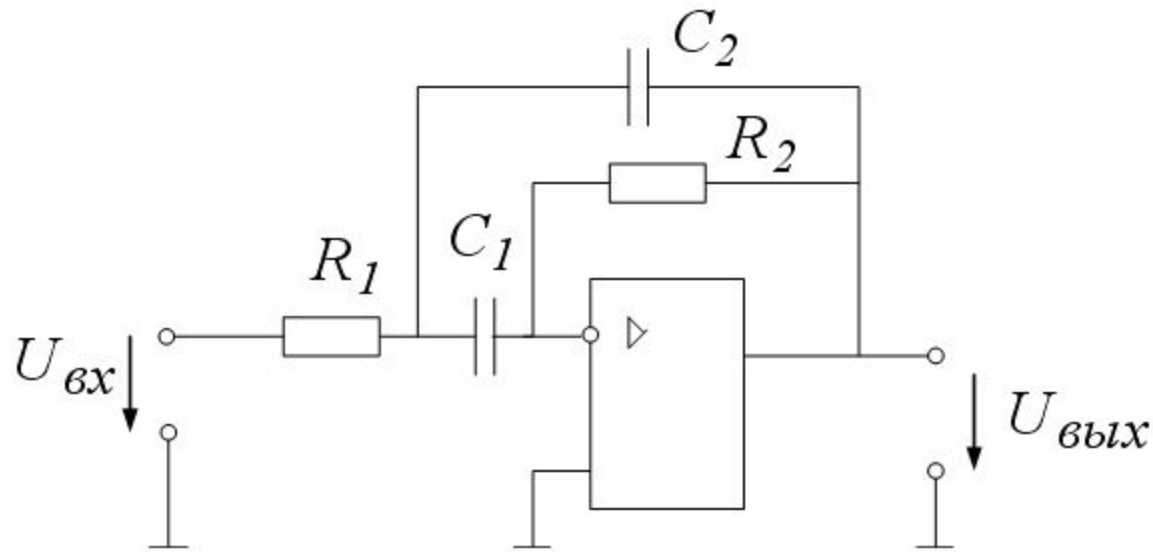

$$K_0 := \frac{R_2 \cdot C_1}{R_1 \cdot (C_1 + C_2)}$$

$$\omega_0 := \frac{1}{\sqrt{R_1 \cdot R_2 \cdot C_1 \cdot C_2}}$$

7. Логарифмирующий и антилогарифмирующий усилители

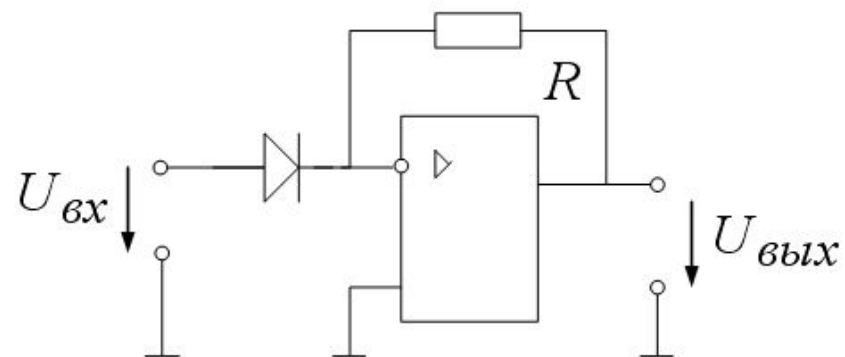
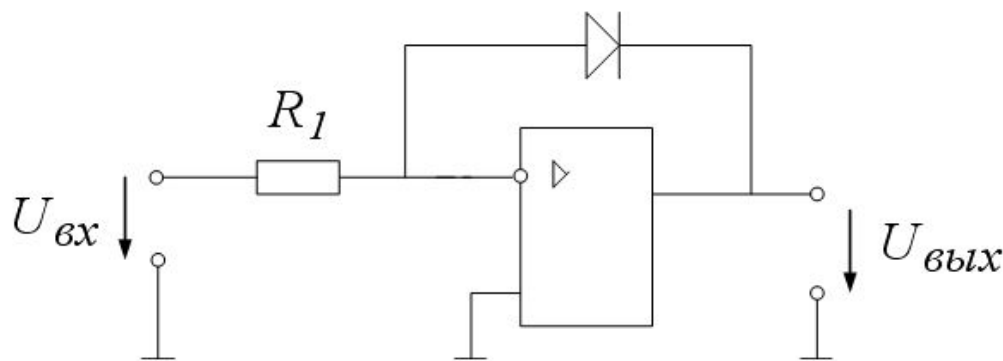

$$U_{\text{вых}} = \frac{1}{a} \cdot \ln \left(\frac{U_{\text{вх}}}{I_0 \cdot R_1} \right)$$

$$U_{\text{вых}} = -I_0 \cdot R \cdot e^{-a \cdot U_{\text{вх}}}$$

I_0 – обратный ток диода

8. Компаратор

- Компаратор – устройство для сравнения двух напряжений

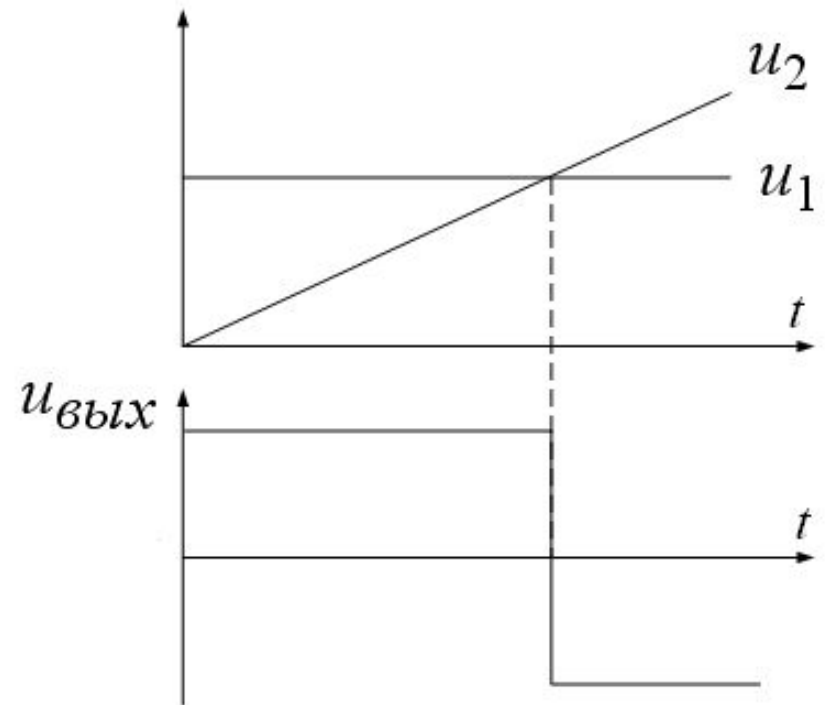
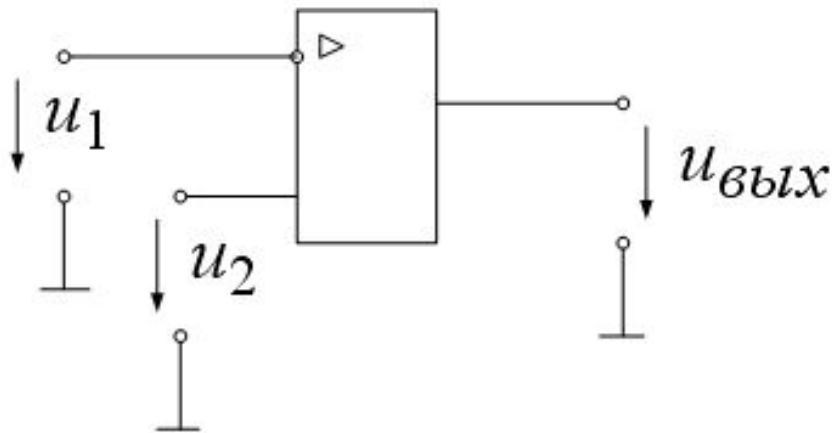

8. Генератор

