

Конкурсный проект концепции парка им Я.М. Свердлова

Разработали :
ДС.1.16

Группа

Досова В., Шишкина В., Нгуен Л.,
Наумова Н., Гуляева К.

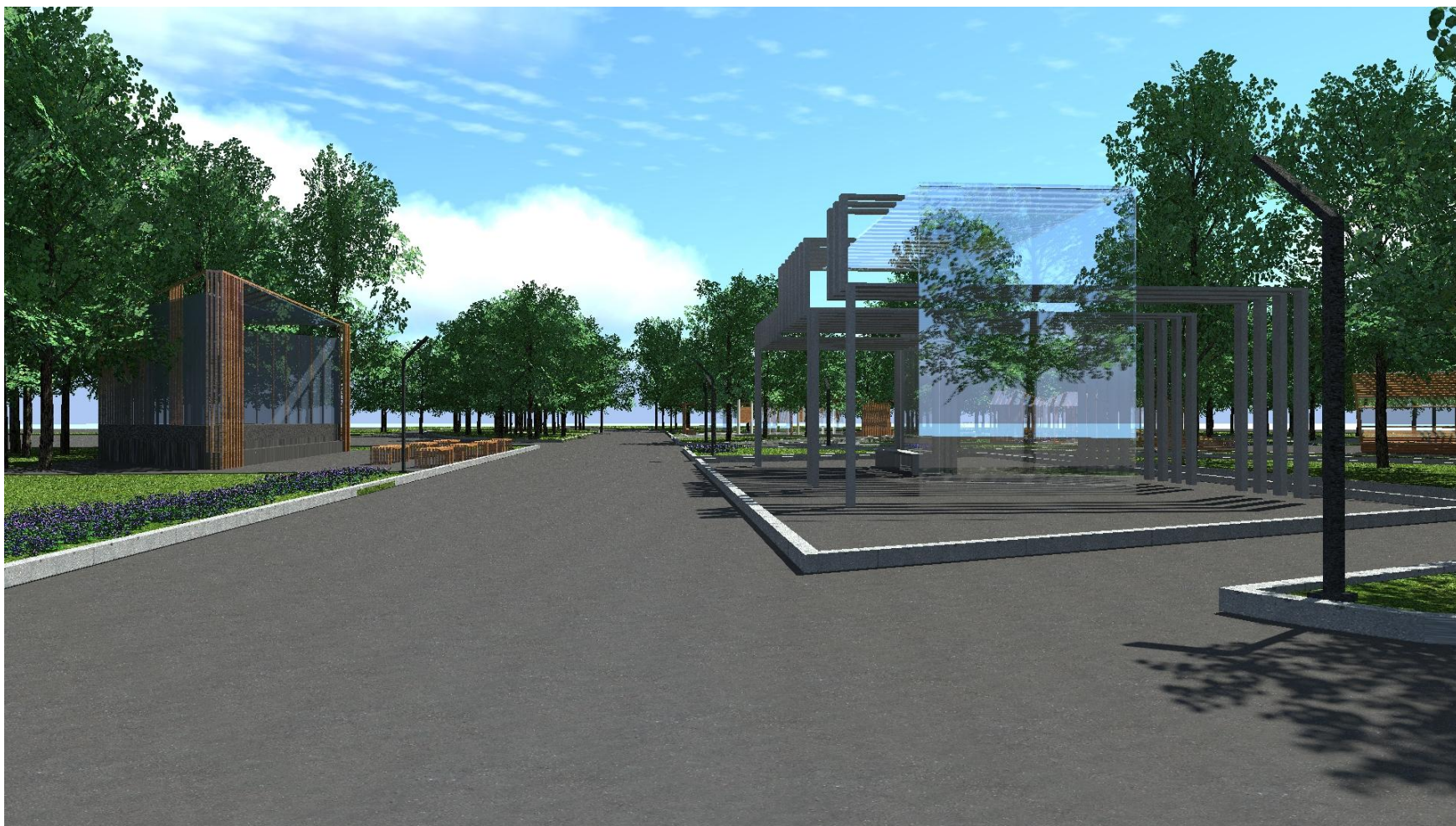

ДИЗАЙН-КОНЦЕПЦИЯ ПАРКА ИМ Я.М. СВЕРДЛОВА

КОНЦЕПЦИЯ ПАРКА И ПРОЕКТИРУЕМОЙ МОЛОДЕЖНОЙ ЗОНЫ

- За основу парка была взята исходная структура паркового пространства, только немного дополненная новыми дорожками в нескольких местах. Дизайн парка был выстроен на геометрических телах, таких как треугольники и прямоугольники. Эти типы фигур наиболее удачно вписываются в исходные очертания парка. Дизайн-проект ландшафта, в основе которого заложена подобная идея, подразумевает в себе, четкий, прямой и контрастный характер. При всех своих углах, которые присущи представленным архитектурным формам, парковое пространство смотрится гармоничным, с удачно вписанными в окружающий ландшафт формами.

Используя совокупный образ двух противоположных пространств, геометричности форм и мягкости природы очертаний, играя на контрастах, в итоге получилась подобная концепция.

Концептуальным решением данного парка является объединение игрового и свободного пространства в единое целое, при этом используя всевозможные интересные решения, для оформления данного пространства.

СХЕМА ФУНКЦИОНАЛЬНОГО ЗОНИРОВАНИЯ МОЛОДЕЖНОЙ ЗОНЫ

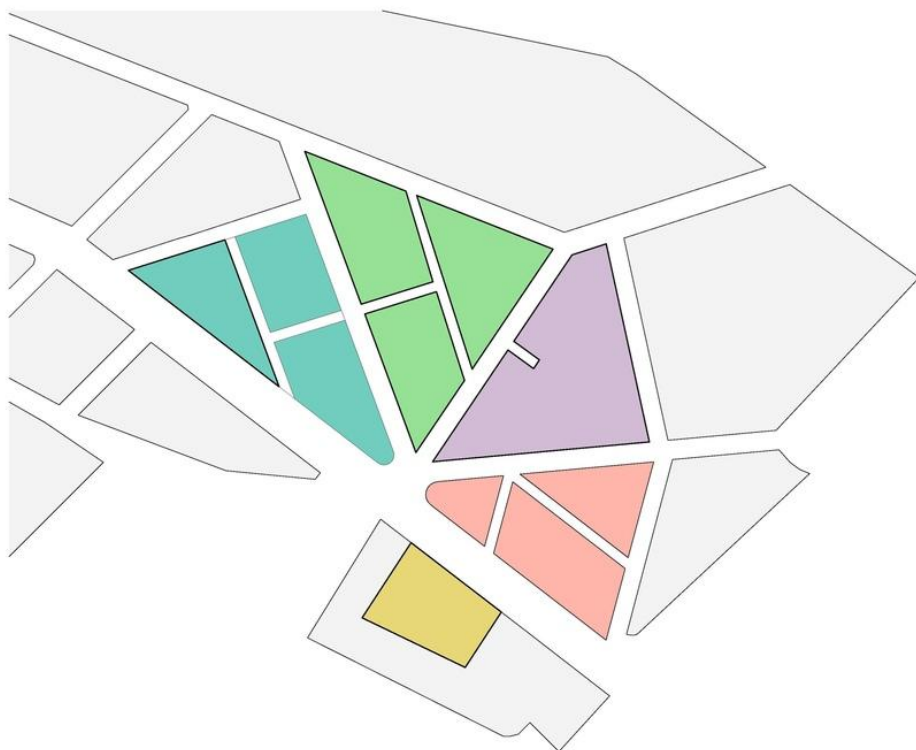

ЭКСПЛИКАЦИЯ

	СЦЕНА
	ТАНЦПЛОЩАДКА
	ЗОНА ТИХОГО ОТДЫХА
	ЗОНА БУКРОССИНГА
	ВЫСТАВОЧНАЯ ЗОНА

СХЕМА ФУНКЦИОНАЛЬНОГО ЗОНИРОВАНИЯ МОЛОДЕЖНОЙ ЗОНЫ М 1:500

ГЕНЕРАЛЬНЫЙ ПЛАН МОЛОДЕЖНОЙ ЗОНЫ

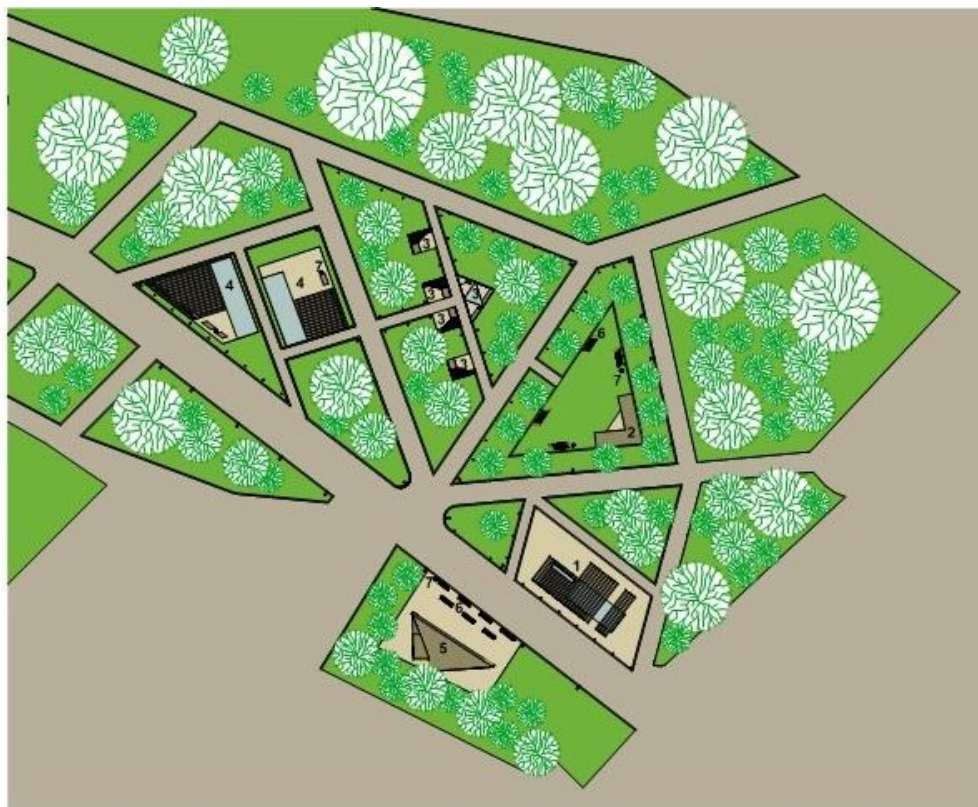

ЭКСПЛИКАЦИЯ

1-ТАНЦПЛОЩАДКА

2-НАВЕС

3-БУККРОССИНГ

4-ВЫСТАВОЧНЫЙ
ПАВИЛЬОН

5-СЦЕНА

6-ЛАВОЧКИ

7- УРНЫ

ГЕНЕРАЛЬНЫЙ ПЛАН МОЛОДЕЖНОЙ ЗОНЫ М 1:500

ПЛАН ПОКРЫТИЙ МОЛОДЕЖНОЙ ЗОНЫ

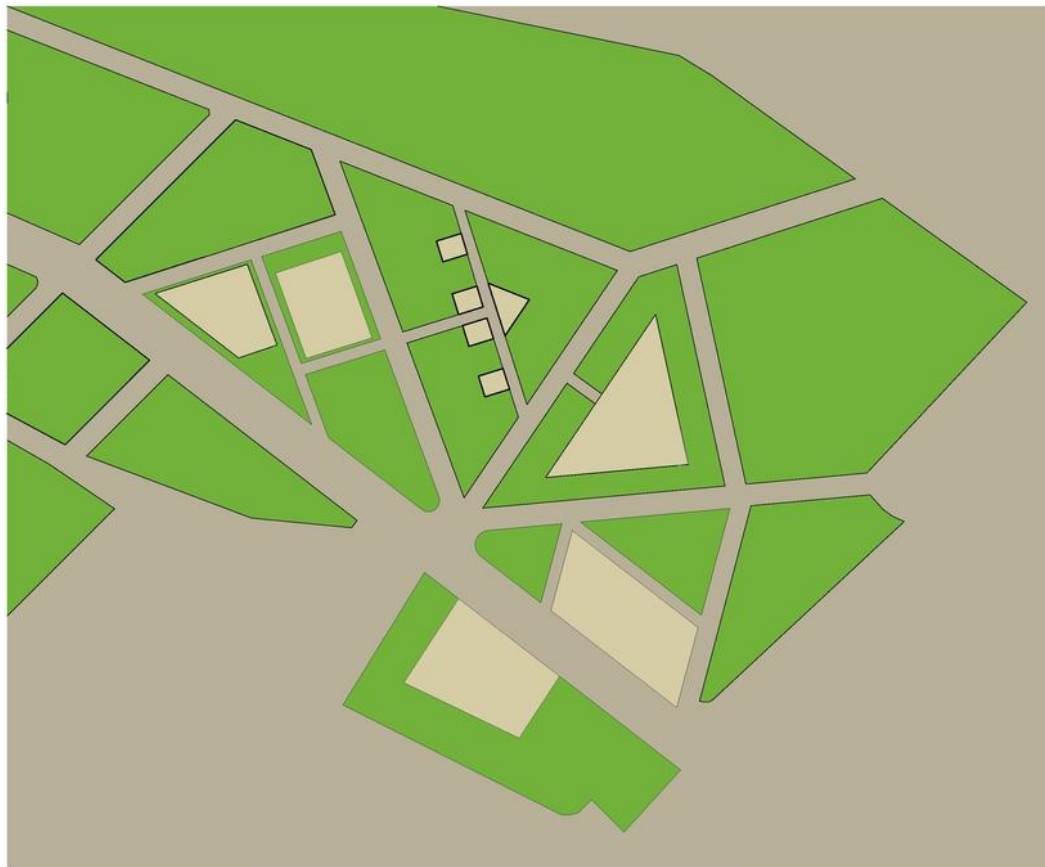

ЭКСПЛИКАЦИЯ

	БЕТОН- 814М ²
	ГАЗОН- 5675М ²
	АСФАЛЬТ- 8877М ²

ПЛАН ПОКРЫТИЙ МОЛОДЕЖНОЙ ЗОНЫ М 1:500

МАФ 1. Буккроссинг.



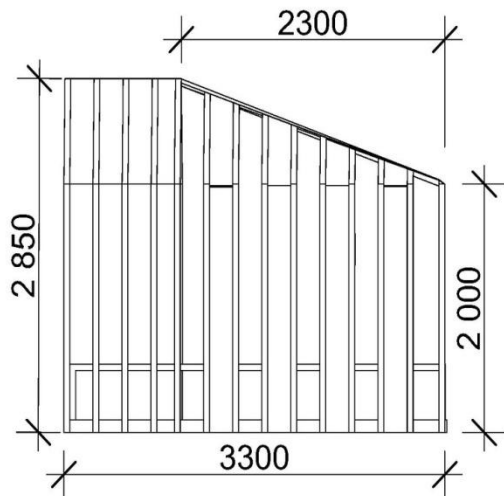

Вид сбоку М 1:50

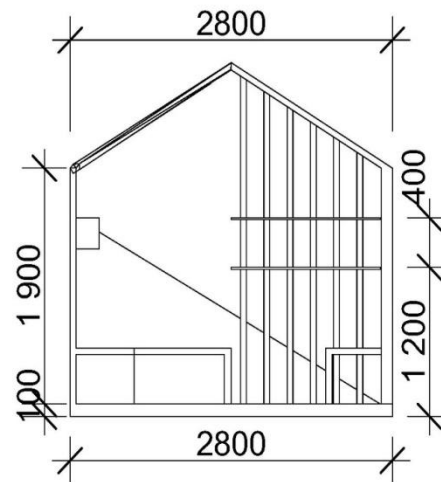

Вид спереди М 1:50

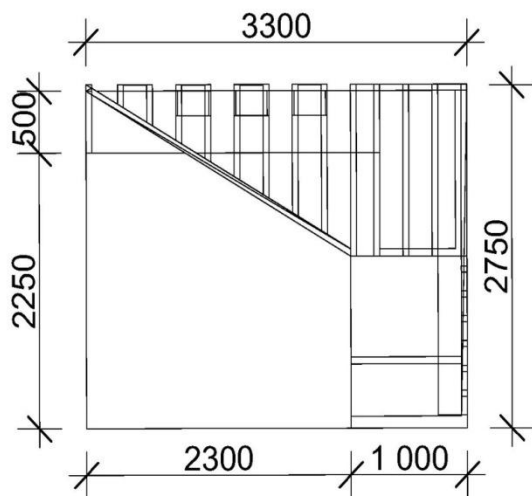

Вид сверху М 1:50



МАФ 2. Танцплощадка

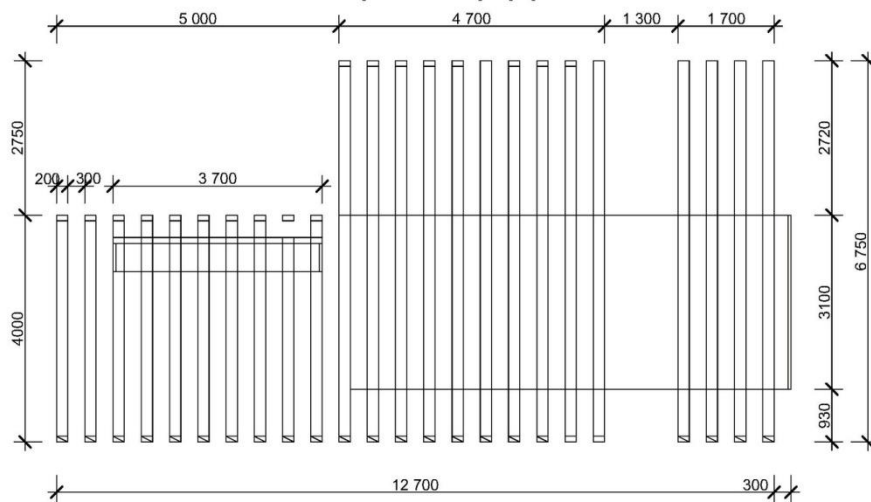

Вид сверху М 1:50

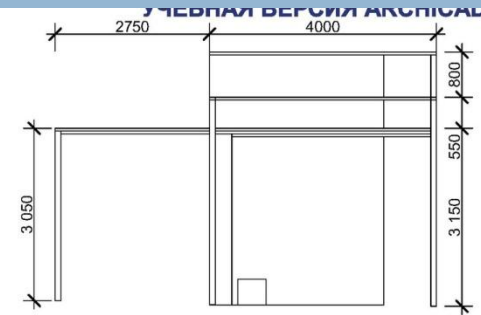

Вид спереди М 1:50

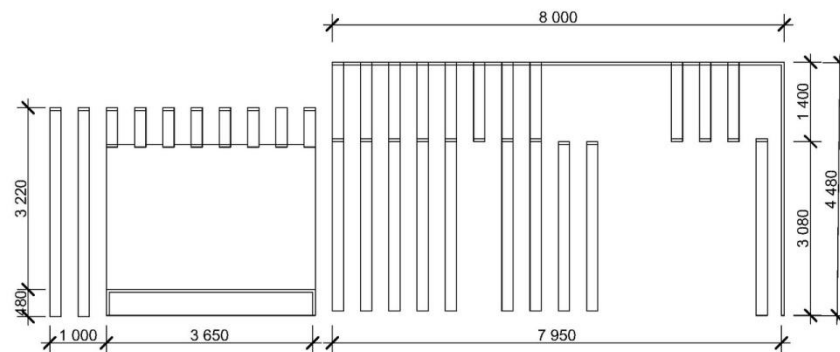

Вид сбоку М 1:50



МАФ 3. Выставочный павильон

УЧЕБНАЯ ВЕРСИЯ ARCHICAD

МАФ 3. Выставочный павильон.

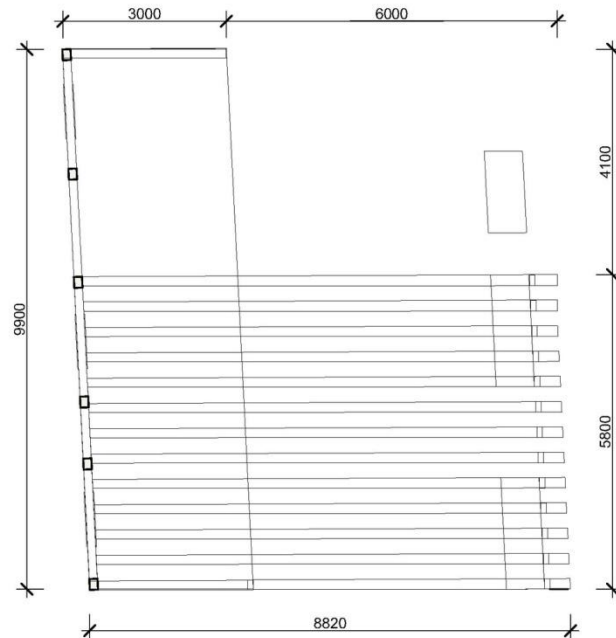

Вид сверху М 1:50

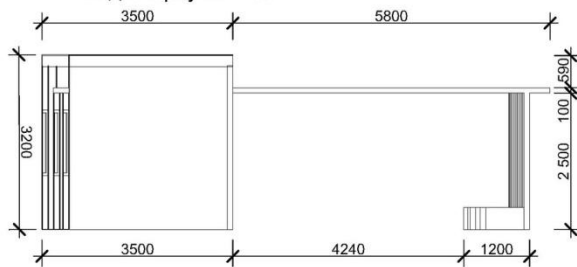

Вид спереди М 1:50

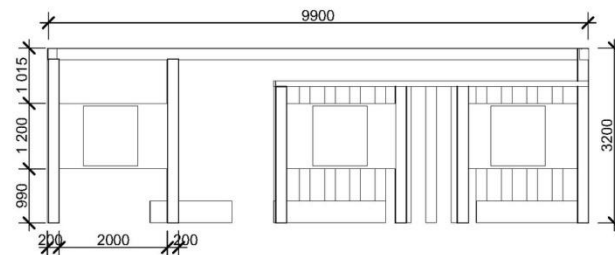

Вид сбоку М 1:50

МАФ 4. Сцена.



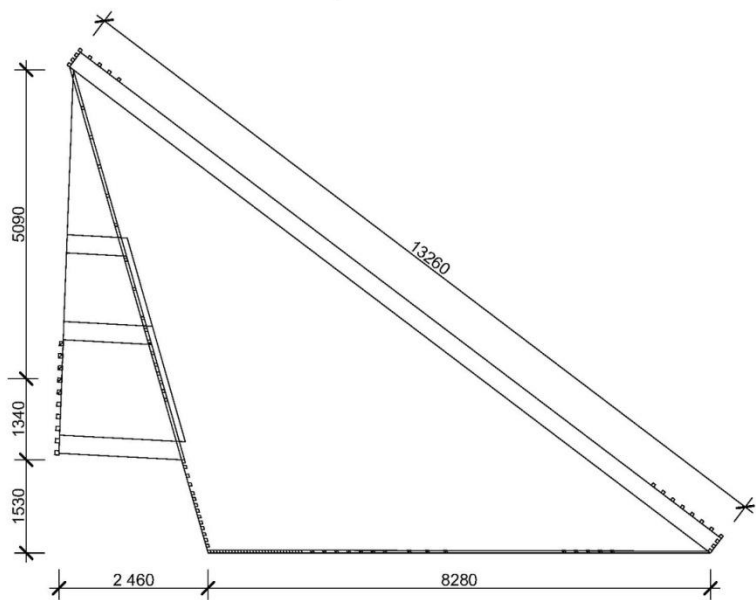

Вид сверху М 1:50

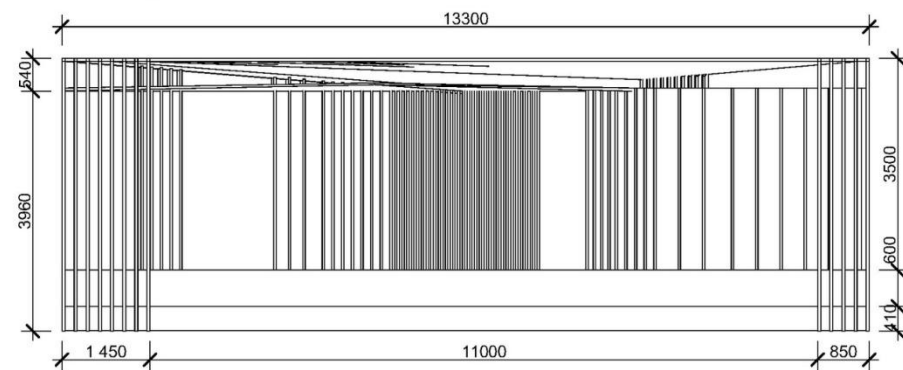

Вид спереди М 1:50

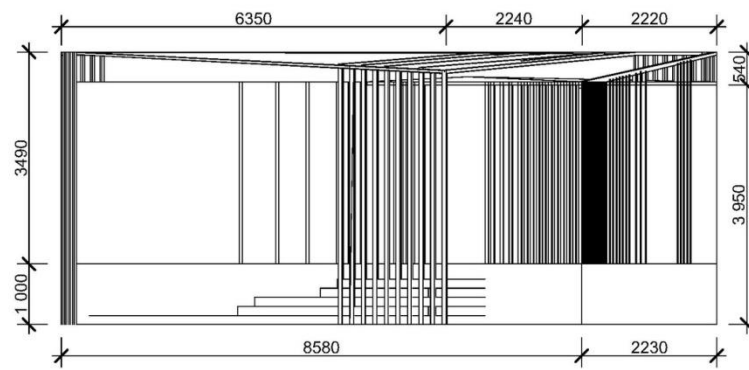

Вид сбоку М 1:50

МАФ 5. Беседка



МАФ 5. Беседка

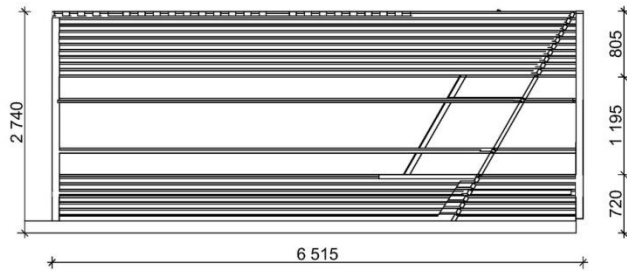

Вид сбоку М 1:50

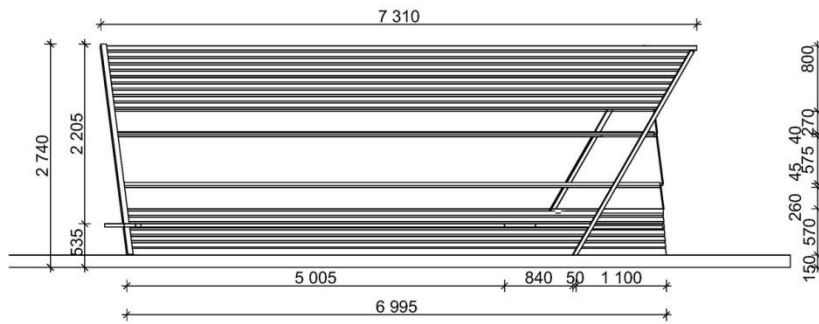

Вид сбоку М 1:50

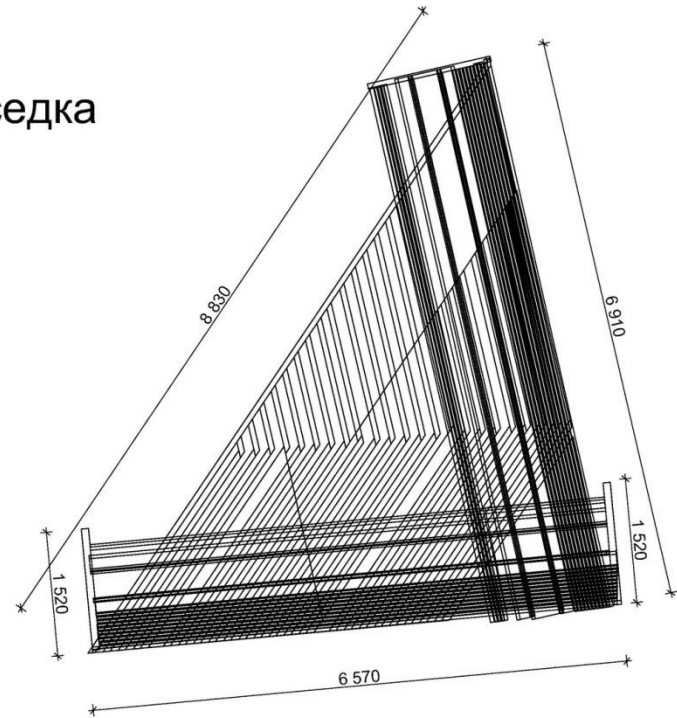

Вид сверху М 1:50

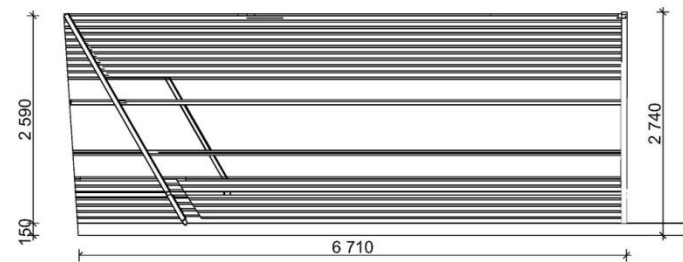

Разрез М 1:50

СПАСИБО ЗА
ВНИМАНИЕ!