

Министерство образования и науки Российской Федерации
федеральное государственное бюджетное образовательное
учреждение высшего образования
«Санкт-Петербургский государственный университет
промышленных технологий и дизайна»

«РАЗРАБОТКА МОДЕЛЬНОЙ КОНСТРУКЦИИ И
ПРОЕКТНО-КОНСТРУКТОРСКОЙ
ДОКУМЕНТАЦИИ КОМПЛЕКТА, СОСТОЯЩЕГО
ИЗ ЛЕТНЕГО ПАЛЬТО И ПЛАТЬЯ»

СТУДЕНТА АЛЕКСЕЕВОЙ Н.А. ГРУППЫ 3-ТДА-16-С
РУКОВОДИТЕЛЬ КИСЕЛЕВА В.В.



ИСТОЧНИКИ ВДОХНОВЕНИЯ



Pompa



Hermes



Ashe

МОДЕЛЬНЫЙ РЯД

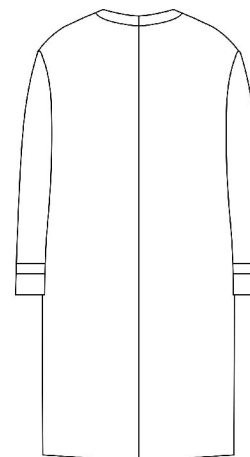
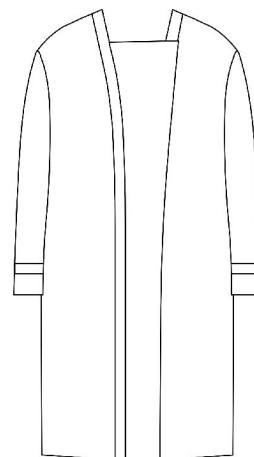
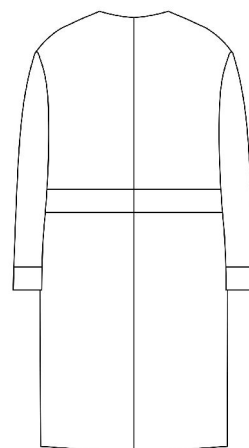
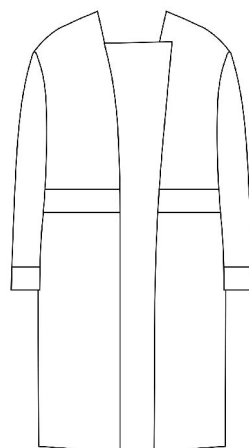
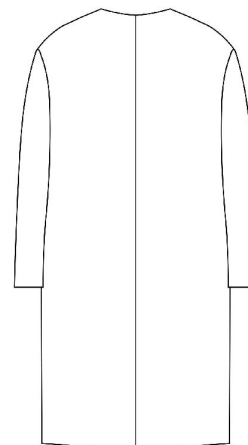
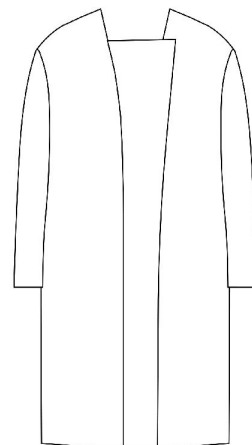
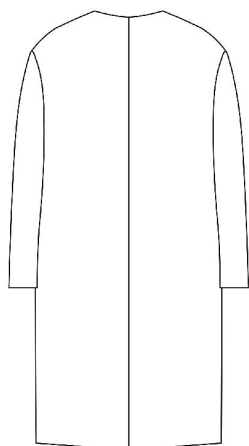
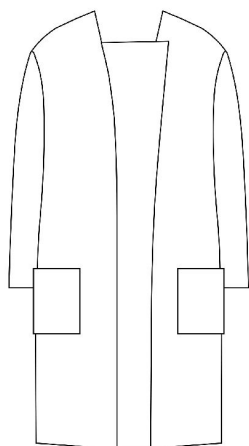

ЭСКИЗ КОМПЛЕКТА

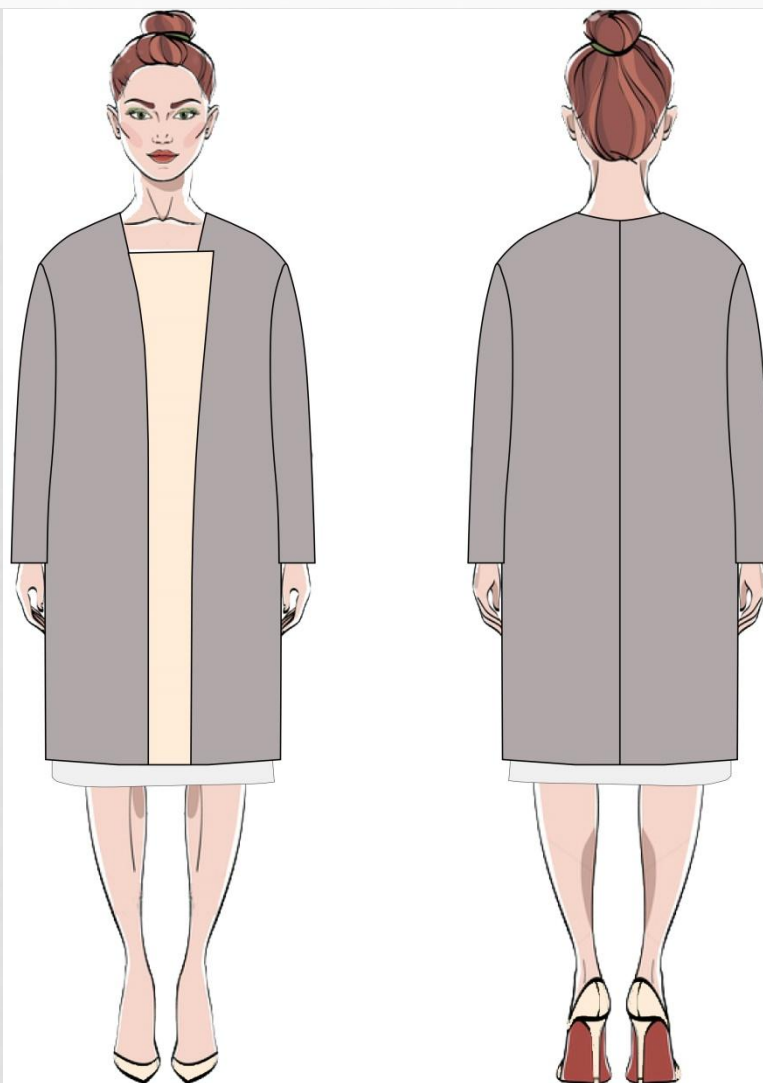

ЧЕРТЕЖИ МК ИЗДЕЛИЙ

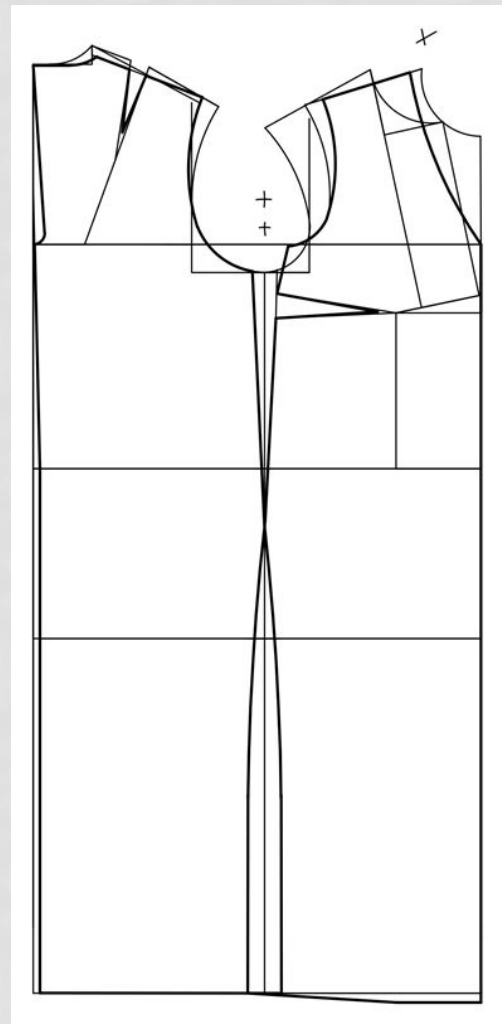
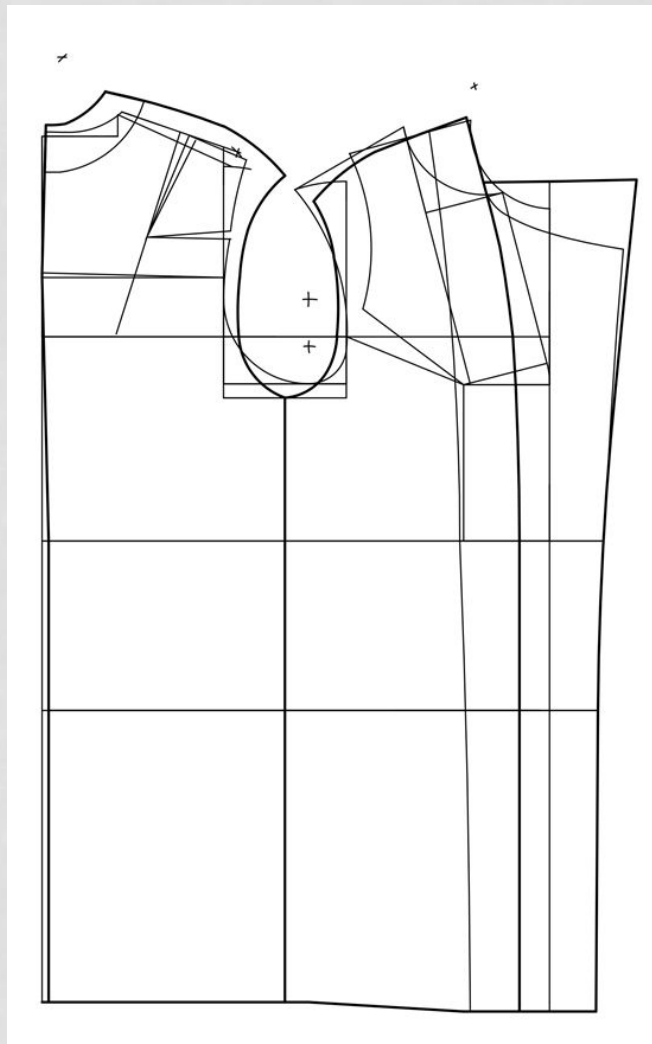

СХЕМЫ УЗЛОВ

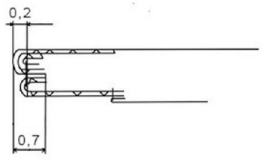
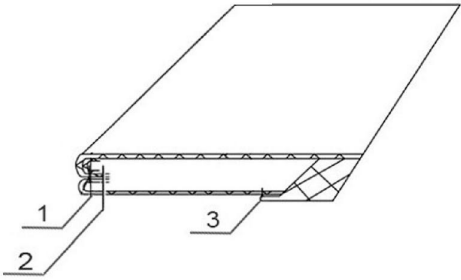
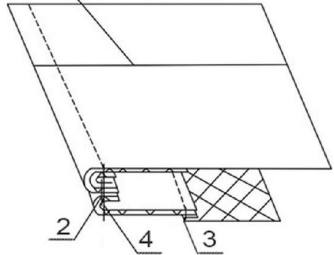
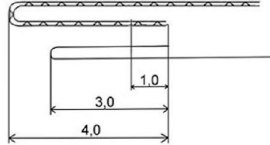
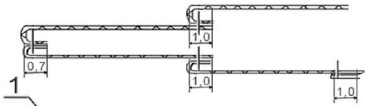
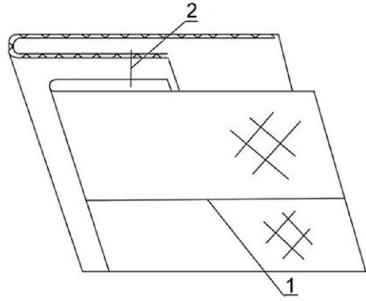
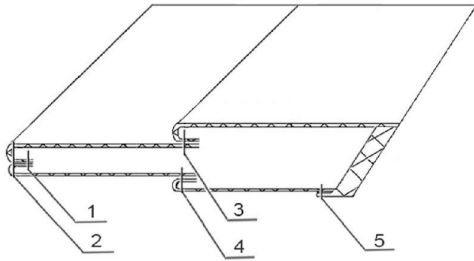

ЛЕКАЛА ИЗДЕЛИЙ

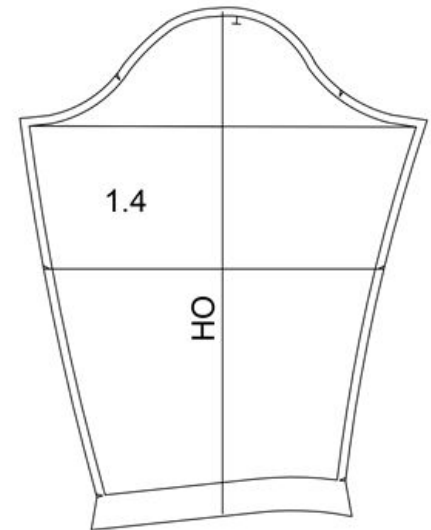
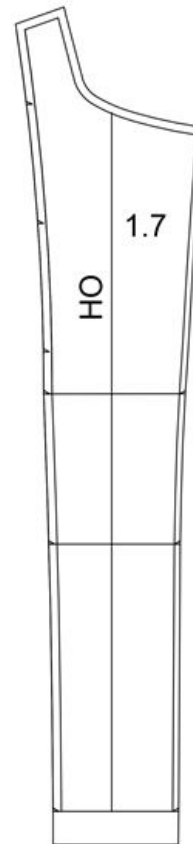
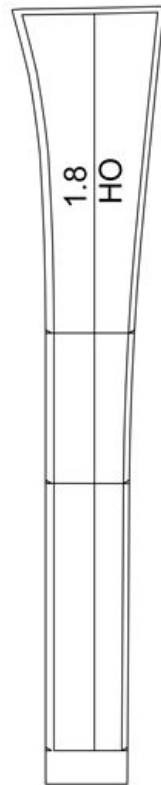
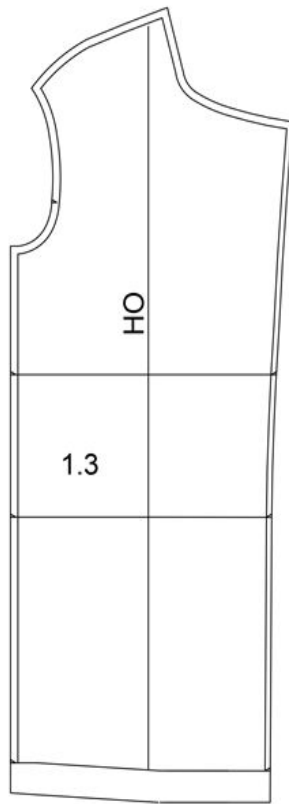
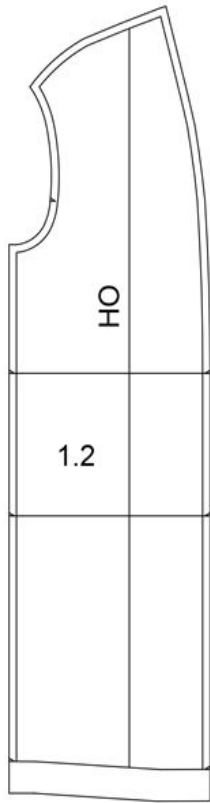
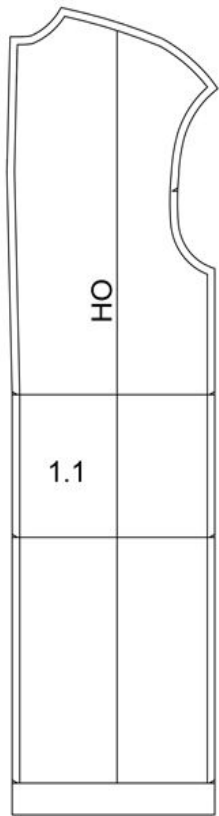

ЛЕКАЛА ИЗДЕЛИЙ

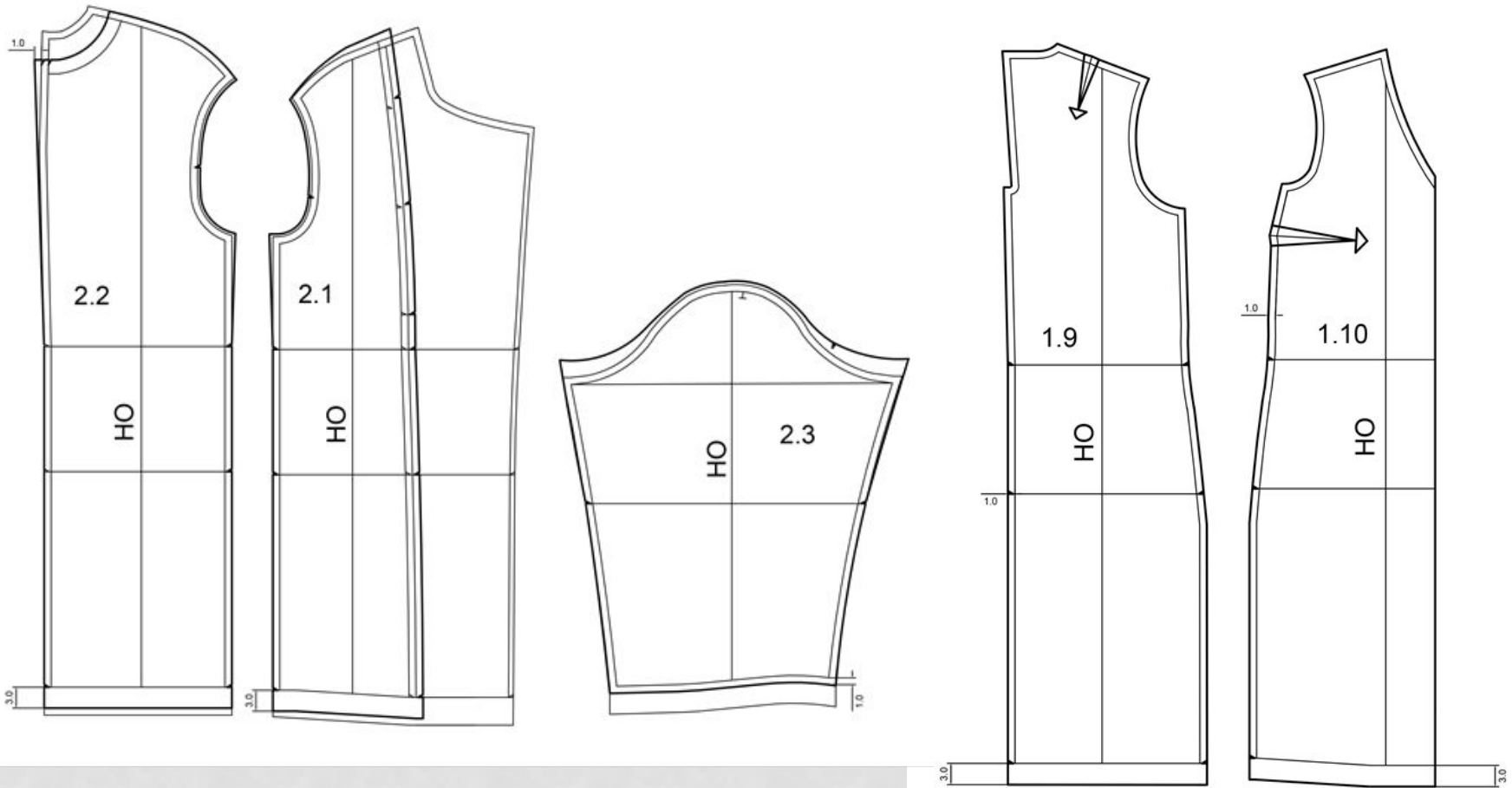

КАЛЬКУЛЯЦИЯ НА ИЗДЕЛИЯ

Калькуляция на женское летнее пальто

Статья затрат	Сумма, р. на единицу
1. Материальные затраты:	7005,85
1.1. Основные материалы	6801,80
1.2. Транспортно-заготовительные расходы	204,05
2. Заработная плата производственных рабочих:	132,80
2.1. Основная	115,50
2.2. Дополнительная	17,30
3. Единый социальный налог	39,80
4. Общепроизводственные расходы	173,25
5. Общехозяйственные расходы	80,85
Итого производственная себестоимость	7432,55
6. Коммерческие расходы	222,98
Всего полная себестоимость С	7655,53

Калькуляция на женское летнее платье

Статья затрат	Сумма, р. на единицу
1. Материальные затраты:	1369,90
1.1. Основные материалы	1330,00
1.2. Транспортно-заготовительные расходы	39,90
2. Заработная плата производственных рабочих:	132,80
2.1. Основная	115,50
2.2. Дополнительная	17,30
3. Единый социальный налог	39,80
4. Общепроизводственные расходы	173,25
5. Общехозяйственные расходы	80,85
Итого производственная себестоимость	1796,60
6. Коммерческие расходы	53,90
Всего полная себестоимость С	1850,50

СПАСИБО ЗА ВНИМАНИЕ