

Интерьер жилого дома

Выполнили: Грохотова Анна, Мусаева Алина, Самитина
Елизавета, Скворцова Екатерина, Сотникова Наталья



г.Вологда
2022г.

Основные принципы формирования интерьера жилых помещений

Основная цель научной и проектной деятельности в области жилища — создание материально-пространственных условий для жизнедеятельности семьи. Учет всего комплекса потребностей семьи позволяет обеспечить архитектурными средствами нормальное протекание хозяйственно-бытовой и культурной деятельности, необходимой для восстановления физического и духовного потенциала членов семьи.

Оптимальность среды жизнедеятельности обеспечивается удовлетворением комплекса социальных, функциональных, технологических, художественных потребностей. Характер этих потребностей зависит, прежде всего, от типа семьи — количества поколений, количества членов семьи, их возраста, рода занятий, психического склада характера, художественных предпочтений. Изменение характера этих требований зависит от динамических процессов, происходящих в семье: рождаются и взрослеют дети, отпочковываются новые семьи, стареют родители.

Функционально-технологическая целесообразность жилого интерьера

Функционально-технологическая целесообразность жилого интерьера обеспечивается учетом: природно-климатических и градостроительных условий места жительства; жизненными установками и программой действий всех членов семьи; их социокультурными установками; антропометрическими особенностями членов семьи и эргономическими закономерностями их деятельности в доме.

Проектные шаги по обеспечению функциональной целесообразности жилого интерьера имеют определенную последовательность:

- -составление общего перечня бытовых процессов;
- -предварительное распределение бытовых процессов в границах коллективных и индивидуальных зон жилища;
- -определение расчетного *состава* функциональных зон;
- -определение номенклатуры и комплектация зон мебелью и оборудованием; установление степени замкнутости отдельных зон;
- -определение характера связей между ними;
- -поиски пространственно-композиционного и цветового решения, стилистического своеобразия.

Физиологический аспект функциональной целесообразности жилого интерьера

Физиологический аспект функциональной целесообразности жилого интерьера определяется тем, насколько полно учитываются антропометрические особенности человека при проверке комфортности минимальной функциональной ячейки, функциональной зоны, цепочки функциональных зон.

Создавая интерьеры квартир или домов - прекрасный способ выразить свою индивидуальность. Каждый человек хочет видеть свое жилище красивым, уютным, удобным, необычным, чтобы наиболее гармонично удовлетворить все требования и создать свой стиль. При создании интерьеров квартир используйте передовые технологии в области дизайна и ремонта, такие как управление освещением и звуком, кондиционирование и озонирование воздуха, очистка воды, система центрального пылесоса и многое другое. В создании интерьеров стремитесь придумать что-то новое, ранее нигде не применявшееся, придать дизайну квартиры свою неповторимость.

Баланс

- В дизайне баланс создает ощущение равновесия. Речь идет о выравнивании или аппроксимации визуального веса различных объектов. При этом баланс создается не только через их форму, но и через цвет, рисунок и текстуру.
- Есть много способов заставить объект выглядеть тяжелее или легче, чем он есть на самом деле. Вот основные из них:
- темные тона, яркие, насыщенные цвета и теплые оттенки придают предметам больший вес, чем это делают светлые тона, холодные оттенки и приглушенные цвета;
- тяжелые или необычные узоры и формы также имеют больший визуальный вес, поскольку привлекают на себя больше внимания;
- прозрачные тела и отражающие поверхности всегда выглядят легче;
- текстурные поверхности визуально весят больше, чем гладкие.
- Есть три различных вида баланса в интерьере:

- **симметричный или формальный** – баланс, который необходимо соблюдать при создании традиционных или формальных пространств. Для этого помещение равномерно разделяется на две стороны, которые отражают друг друга. При этом приветствуется различие между сторонами в некоторых мелких деталях. Если же вы предпочтете не рисковать и сделаете обе стороны абсолютно одинаковыми, то ваша комната может стать монотонной и скучной.





- **асимметричный или неофициальный** – баланс, в котором все линии, краски, формы и текстуры сбалансированы без точного дублирования. Создание такого баланса является более сложным, но и более интересным. Например, диван с одной стороны помещения можно сбалансировать путем размещения рояля на другой его стороне.

- **радиальный** – баланс, который достигается с помощью центрального объекта и все остальных элементов, расположенных вокруг него. Примером здесь может служить круглый обеденный стол со стульями вокруг него и шкафчиками для посуды, расположенными у стен по обе стороны комнаты.



РИТМ

Как и в музыке, ритм в дизайне интерьеров создает повторяющиеся мотивы и контрасты для повышения визуального интереса. Вы можете добиться этого, чередуя одни и те же краски, формы и узоры через определенные интервалы (расстояния). Целью этого является заставить глаза переходить по комнате.

Например, вы можете установить определенный ритм, используя один и тот же узор на диванных подушках, потом поднять его на картину на стене и еще раз повторить его на ковре в другом конце комнаты. Обежав комнату глазами и заметив одинаковые узоры по всему её периметру, человек сможет ощутить целостность дизайна этого интерьера.

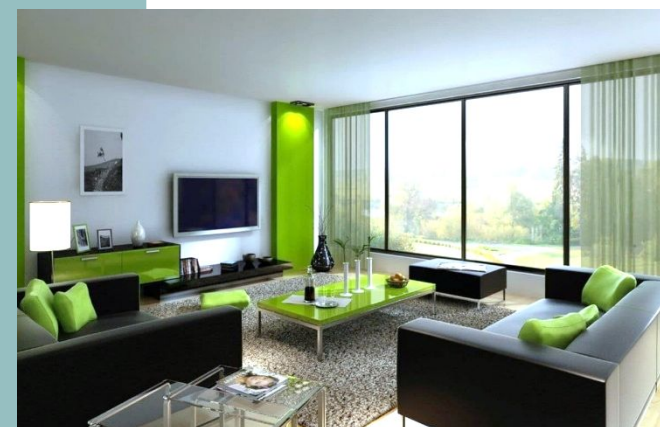

Гармония

Гармония в интерьере создается, когда все его элементы взаимодействуют вместе, чтобы нести единое сообщение. Так же, как ритм может создавать ажиотаж, гармония приносит ощущение спокойствия. Например, вы можете создать гармонию, используя в дизайне только один цвет, даже если все объекты сильно отличаются по форме, размеру и текстуре.



Акцент

Комната, где все имеет равное значение, будет казаться либо рассеянной, либо скучной. Вам нужно на чем-то акцентировать внимание. Архитектурные пространства часто имеют так называемые «точки интереса», например, камин или окно с красивым видом.

Вы также можете разместить в центре комнаты какой-нибудь яркий объект, например, ковер или журнальный столик, и организовать всю остальную мебель вокруг него так, чтобы она подчеркивала его оригинальность.

Если же для этого не хватает места, тогда просто сгруппируйте мебель или добавьте один яркий элемент (ковер, ваза или т.п.).

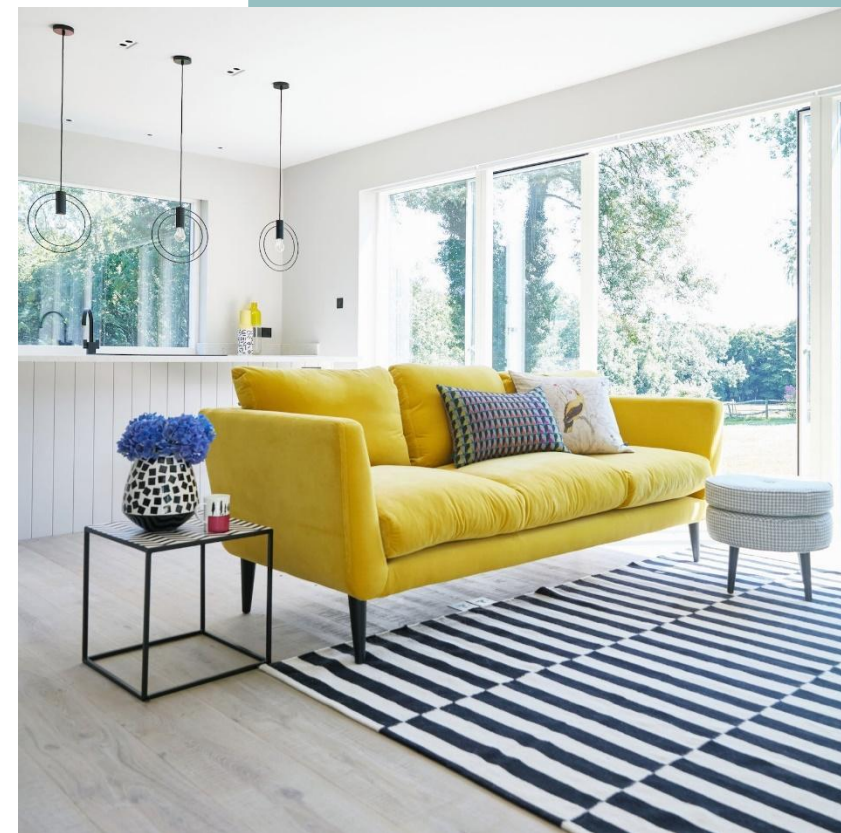

Пропорции и масштаб

Пропорция представляет собой отношение между размерами двух объектов, а масштаб – это как размер одного объекта относится к другому или же к пространству, в котором он размещен. Например, большая секционная мягкая мебель в маленькой комнате будет выглядеть неуместно, занимая большую её часть, и оставляя место лишь для маленького журнального столика и комода.



Детали

Еще один очень важный элемент дизайна интерьера, где необходимо принимать бесконечные трудные решения – это детали. Всё, начиная от окантовки на абажуре, цвета полосок на диванных подушках, до выключателей света и ручек шкафа требуют тщательного подбора и внимания. В отличие от цвета люди, зачастую, находят детали скучными. В результате ими пренебрегают и касаются только вскользь, или вообще игнорируют, но детали, столь же важный основополагающий элемент дизайна интерьера



Цвет



Цвета имеют определенное влияние на атмосферу интерьера, которую вы хотите создать при разработке дизайна. Для цвета также характерны все основные понятия композиции: гармония, композиционный центр, баланс, ритм.

Стилевые особенности в жилых интерьерах



Хай-тек



Полное название стиля переводится как "высокие технологии". Для стиля «Хай-тек» характерны стремительные, прямые линии, обилие стеклянных и металлических деталей. Благодаря современному производству металлоконструкций в нём применяются конструкции, свойственные промышленным зданиям (металлические каркасы и технические коммуникации трубы, трубопроводы, лифты нарочито выставляются напоказ).

Техно

Близкий по эстетике стилю «Хай-тек». Данный стиль еще в большей мере использует достижения современных технологий. Этот стиль популярен в сфере оформления общественных заведений (баров, ресторанов, клубов и офисных центров). Интерьер в стиле «Техно» подходит для людей активных и современных, которые домашнему уюту предпочитают высокую технологичность.



Кантри

Возник в Америке в начале прошлого века. Название переводится как "пригород", "сельская местность".

Стиль по-домашнему уютный, сознательно ориентированный на "добрые старые времена". В рамках этого стиля применяются экологичные материалы: дерево, грубый камень, керамика и сложные цвета природной гаммы.



Этничный стиль

Чаще всего под этническим понимают стиль Африки, Индии, Марокко, Индонезии, Китая. Стилистические особенности зависят от выбранной страны. К общим чертам можно отнести: насыщенную цветовую гамму, обилие национальных предметов мебели, аксессуаров и символики, в том числе предметы ручной работы.



Минимализм

Главный принцип этого стиля - "ничего лишнего". Пространство организуется предельно лаконично, функционально, используются простые геометрические формы, большие поверхности заливаются одним цветом. Цветовое решение может быть простым, вплоть до монохромного. Тем не менее, в отделке используются только дорогие, качественные материалы.

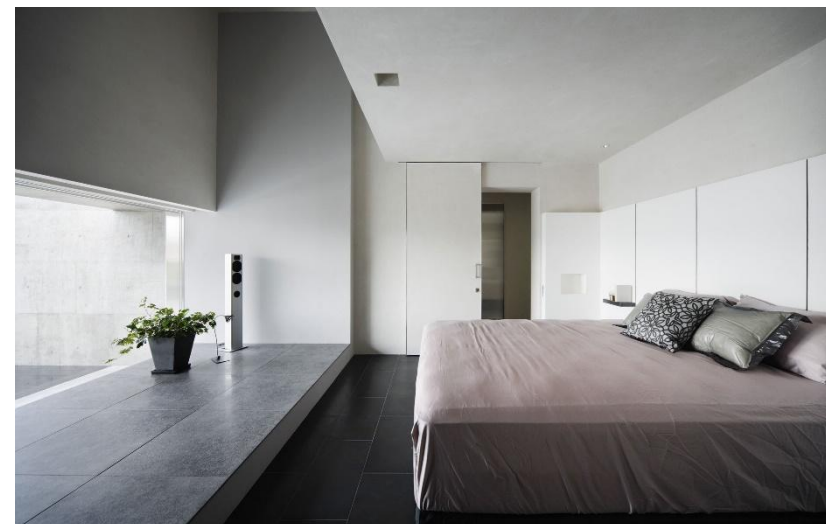

ФЬЮЖИН



Этому стилю характерны функциональность, четкие силуэты, ясность форм. В интерьерах широко используются встроенные ниши, подсветки. Мебель отличается мобильностью и функциональностью. Дизайн интерьера вполне лаконичный и ясный, но не лишенный непредсказуемости и ярких художественных решений.



Поп-арт

Термин "поп-арт" переводится как «популярное искусство». "Интерьер-игрушка, интерьер-комикс" - так можно охарактеризовать этот стиль. Комната Барби в пронзительно-розовом цвете, мебель в виде автомобилей и портреты Мэрилин Монро помогают представить подобный интерьер.



Лофт

Означает "чердак". Стиль родился в процессе приспособления для жилья старых фабрик, чердаков и прочих изначально нежилых помещений, планировка с минимумом внутренних перегородок, сочетание восстановленного пола или старой кирпичной кладки с ультрасовременной бытовой техникой и огромными диванами, прямые четкие формы, графичность элементов.

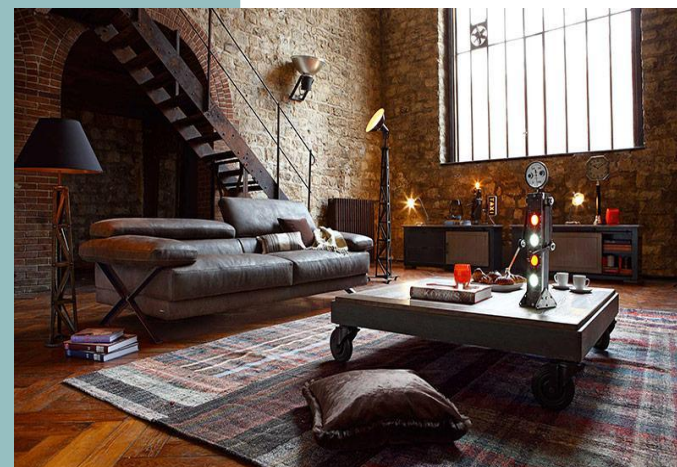

Экостиль



Современные стили отражают философию настоящего времени в его стремлении максимально облегчить быт и подчеркнуть индивидуальность человека. Основной девиз современных стилей - функциональность, простота и легкость в применении и использовании. Современные стили в дизайне интерьера используют свободную комбинаторику материалов: натуральное дерево соседствует с металлом и зеркальными поверхностями, то и дело в интерьер вмещивается пластик, винил и камень. Можно с уверенностью сказать, что каждый современный, сформировавшийся стиль по-своему эстетически совершенен и привлекателен, и на каждый из них найдется свой «покупатель».

Эргономика интерьера

- это комфортное полезное и эффективное пространство с удобной и правильной организацией окружающего быта человека. Эргономика ориентирована на человека, обеспечивая безопасное и удобное использование им окружающих его предметов. В основу эргономики пространства ложатся габаритные размеры человеческого тела, которые используются для расчёта параметров пространства, занимаемого человеком в разных положениях и позах, а также для расчетов проходов, проемов, лестниц, люков, лазов удобных при использовании и безопасных расстояний при взаимодействии с окружающим пространством и эксплуатации предметов, находящихся в нем.

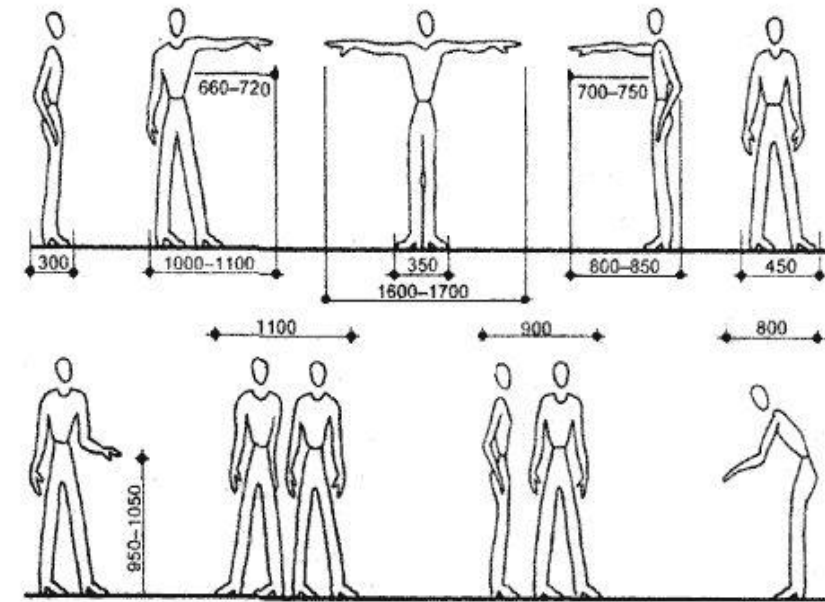

Эргономика кухни и рабочего места на кухне

- Кухня-это рабочее место в доме и, одновременно, место, где встречаются члены семьи и гости.
- Правильно организованное безопасное, удобное, функциональное, рабочее место на кухне позволяет действовать без потери энергии, то есть не уставать. На кухне должен быть организован поточный рабочий процесс с достаточной свободой движения и избегание ненужных путей передвижения. Для целесообразной организации рабочего места существует правило «рабочего треугольника», сформулированное Эрнестом Нойфертом, в оптимизации движения между тремя главными кухонными зонами: холодильником, плитой и мойкой, где мойка является самой активной зоной, так как через неё проходят все процессы на кухне.
- Если визуально соединить все три зоны, то получим равнобедренный треугольник, стороны которого не должны быть меньше 1,2 м и не больше 2,7 м, то есть в пределах двух шагов. Такое расположение считается идеальным, при этом рабочая поверхность располагается между тремя главными зонами.

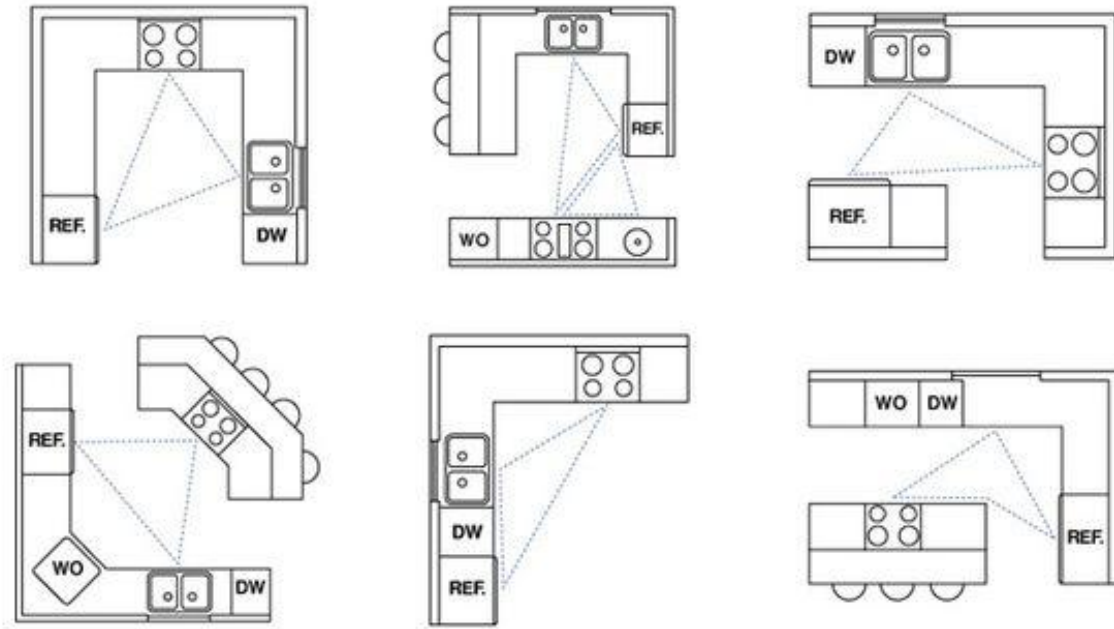

Лучше увеличить и глубину рабочих поверхностей, уйдя от стандарта на те же 15 см, тем самым появляется больше места на столешницах, где свободно размещаются кухонные приборы, и ещё остаётся место, появляется обзор перед глазами, а не верхние навесные шкафы, вместительней становятся нижние кухонные шкафы. Работать на таком рабочем месте намного комфортнее

Однако, для удобства и комфортного использования высота рабочих поверхностей по возможности, должна быть адаптирована под рост пользователя, чтобы не нагружать мышцы спины и позвоночник, и как следствие не утомляться и не иметь проблем со здоровьем. Высота определяется по согнутой руке в локте и минус 15 см. -это уровень рабочей столешницы.

Типы кухонь

Следуя эргономике, помещения площадью от 5,5м² до 9,5м² предполагают размещение кухни как рабочего пространства без размещения обеденного стола. Расположение кухонной мебели и техники может быть линейным (по одной стороне), параллельным (по двум сторонам), П-образным.

Помещения для кухонь площадью от 10м² позволяют разместить помимо кухонной мебели и техники ещё стол и стулья, тем самым становясь помещением для длительного пребывания и общения. Для таких помещений Г-образное расположение кухонной мебели и техники становится оптимальным вариантом.

Островные кухни размещаются на площади от 15м². В островную часть можно встроить мойку, подведя коммуникации, или варочную панель с хорошей вытяжкой над ней. Также с островом комбинируют и обеденную зону, организовав, к примеру, барную стойку или обеденный стол.

Эргономика гостиной

Расположение мебели не должно препятствовать входу и выходу из гостиной, которые должны оставаться свободными, обеспечивая безопасный проход. Ширина любых проходных зон должна быть не менее 70см.

Диван не должен быть слишком низким. При вставании с такого дивана испытывается дискомфорт, особенно пожилыми людьми. При идеальной высоте дивана колени сидящего согнуты под прямым углом. Нежелателен и чрезмерно глубокий диван, ноги сидящего должны стоять на полу, а не висеть в воздухе, поэтому чем выше человек, тем глубже выбирается для него диван. Существуют диваны-трансформеры с эргономичной подъемной спинкой-подголовником, обеспечивая комфортное положение шеи и позвоночника сидящего.

Расположение телевизора должно быть достаточно далеко от места его просмотра и зависит от размера экрана. Чем больше экран, тем дальше его размещение.

Комфортное расстояние рассчитывается по формуле:
необходимое расстояние = размер экрана X 3

Размещать телевизор нужно так, чтобы смотреть его прямо без поворотов головы в сторону. Высота расположения экрана также должна быть удобной и комфортной для просмотра, а именно располагаться на уровне глаз смотрящего

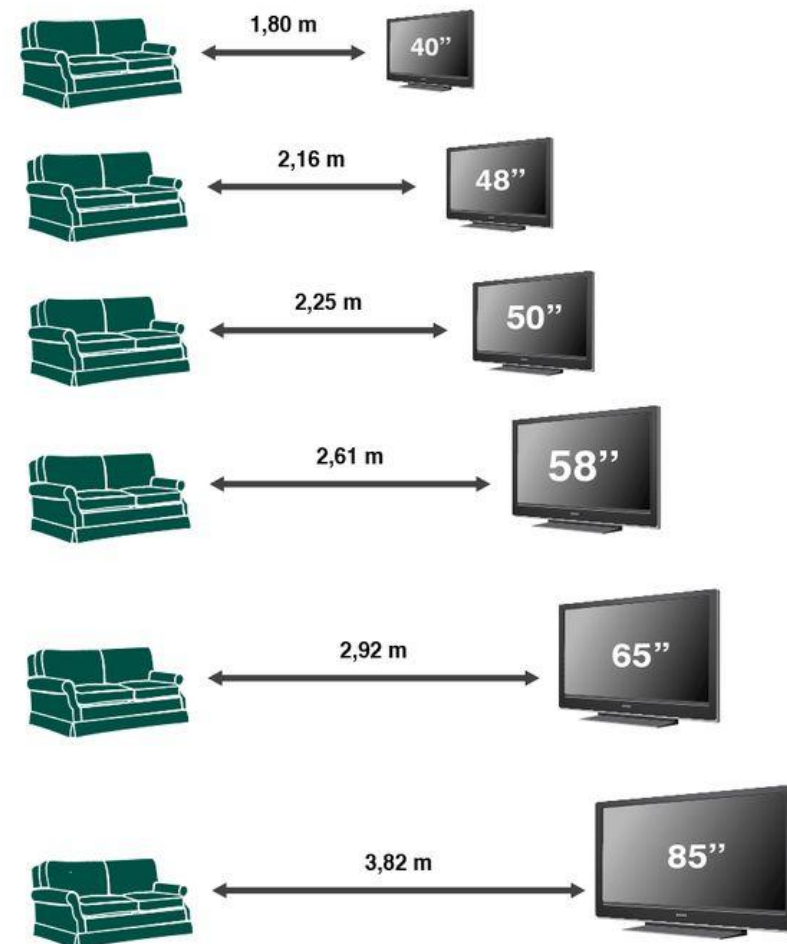

Эргономика спальни

Использование инженерного оборудования в спальне. Характеристики матраса и подушки

Спальня-одно из важнейших мест интерьера жилого пространства, где начинается и заканчивается наш день, и поэтому оно должно быть крайне комфортным и удобным, сочетая в себе функцию, практичность и красоту.

Особенно это актуально для небольших спален, где при размещении двуспальной кровати стандартных размеров должны оставаться свободными боковые проходы с двух сторон, причем ширина проходов от кровати до любого предмета, включая стены, должна составлять не менее 70см., для людей преклонного возраста ширина проходов увеличивается до метра.

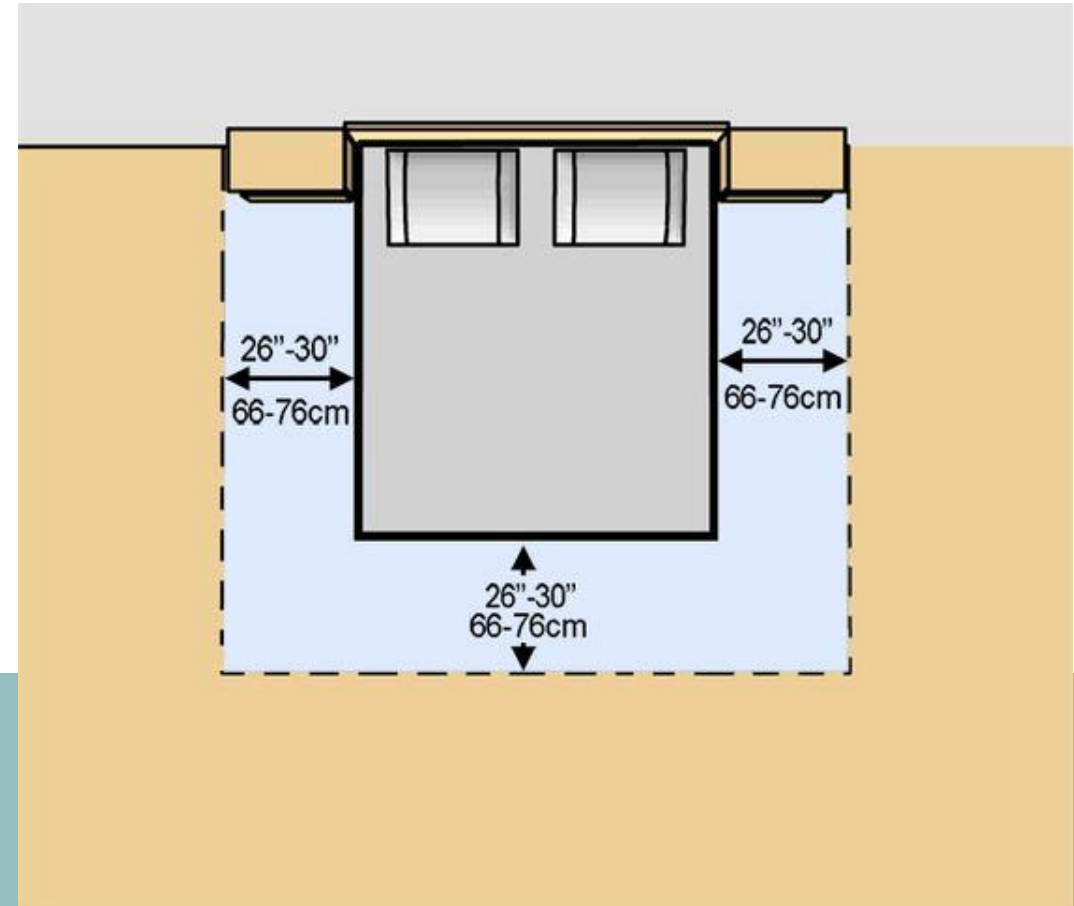

Favourable Layout Plans

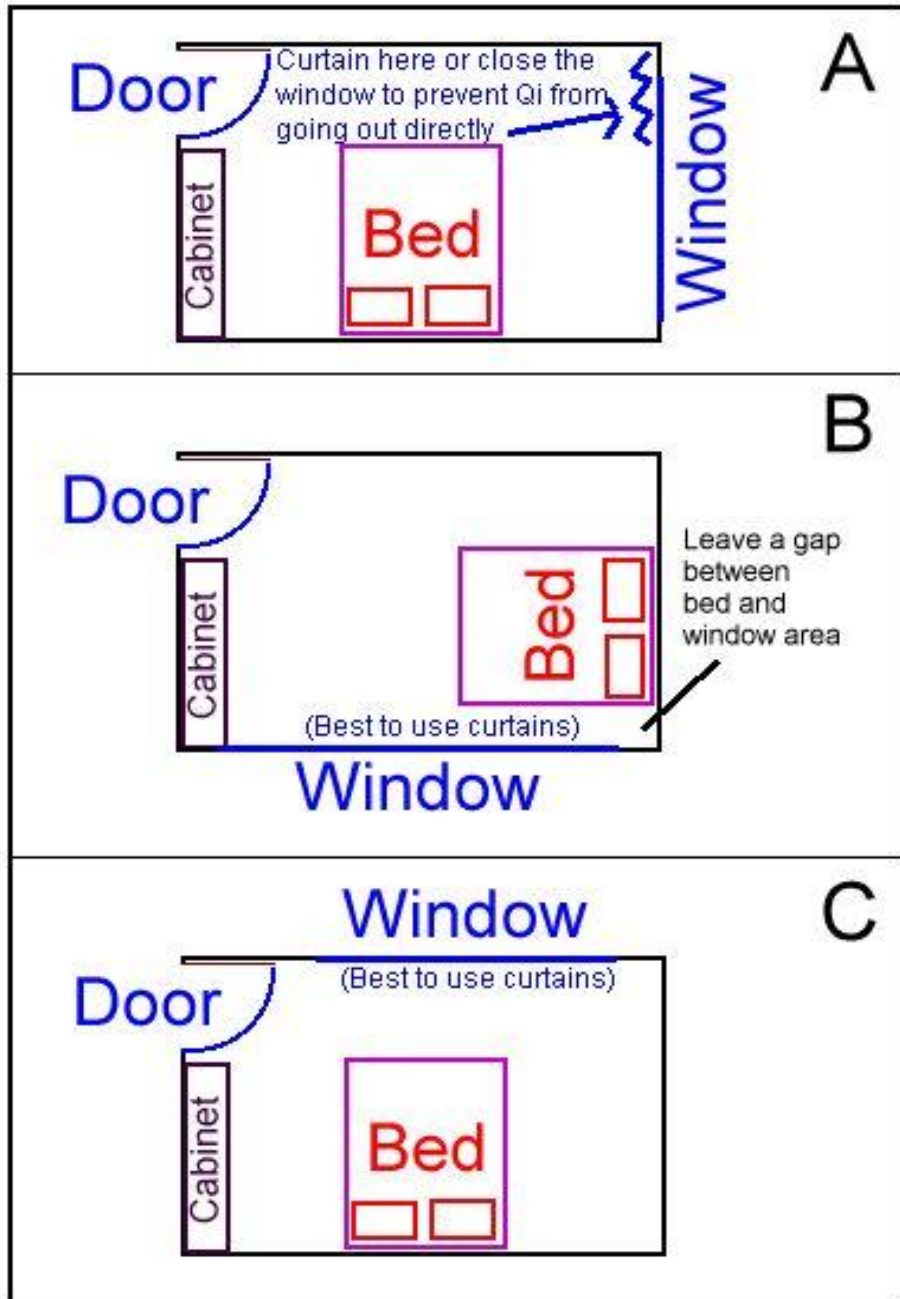

Для удобства организация проходов делается максимально прямой, а для комфорта кровать не располагается напротив двери или зеркала. В идеале она размещается параллельно оконной стене или ставится изножьем к оконному проему.

Размер кровати желательно подбирать индивидуально, исходя из габаритов телосложения. К существующему росту нужно добавить 30-40 см и получаем комфортную длину спального места. При выборе ширины двуспальной кровати нужно учитывать расстояние между двумя спящими людьми, равным 20 см., поэтому комфортный размер двуспальной кровати начинается со 160 см.

Эргономика гардеробной

Визуально гардеробная делится на три зоны: верхняя-антресоли располагается на 2-2,5 метра от пола, где могут храниться чемоданы, если для них не предусмотрено другое место хранения в жилом пространстве и вещи в вакуумных пакетах, которые используются по-сезонно, средняя часть-это основное пространство, где размещается повседневная сезонная одежда на плечиках на высоте от 0,7 до 1,75 метра от уровня пола, выдвижные невысокие ящики с нижним бельем, колготками и носками располагаются на уровне метра от пола, здесь же также может разместиться выдвижной ящик с украшениями, рядом могут располагаться выдвижные ящики и полки для трикотажа и шерстяных вещей, уровень для хранения головных уборов располагается на уровне от 1,75 до 2 метров от уровня пола, нижний уровень до 0,7 метра высоты отдается для вещей редких в использовании, для хранения сумок или отсек для обуви. Хотя для хранения обуви желательно выделить в пространстве гардеробной отдельное место.

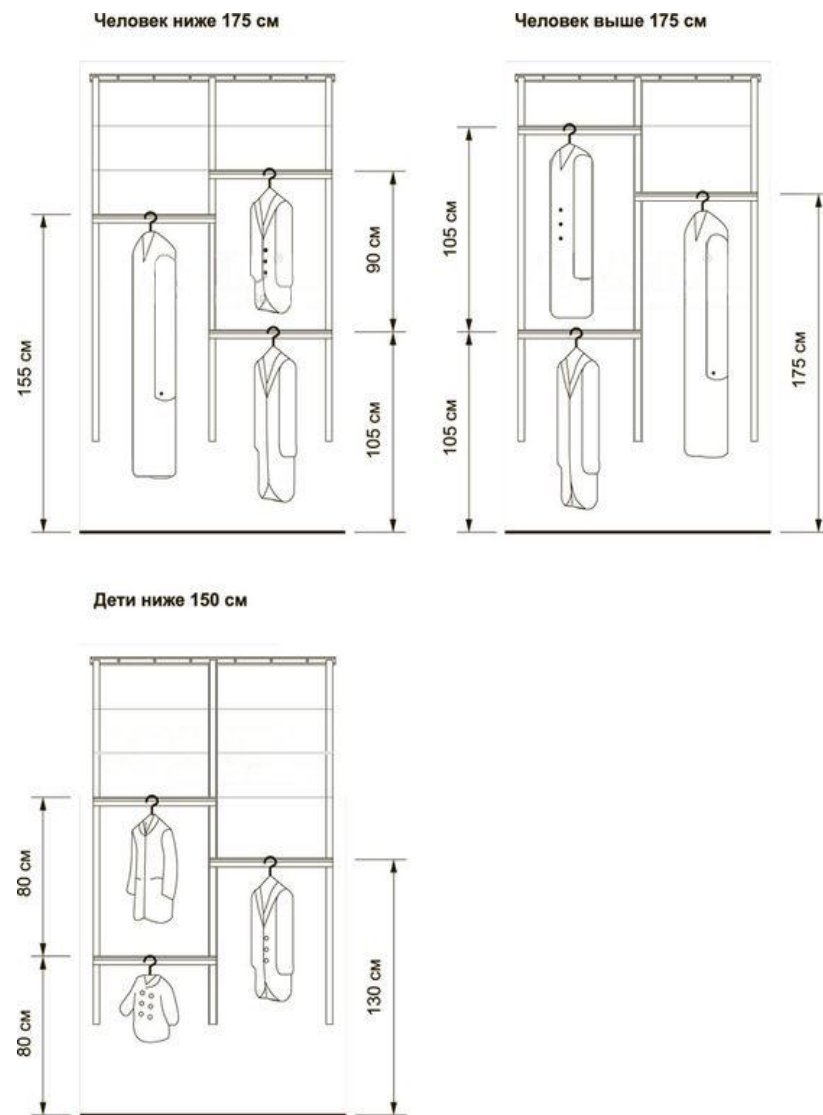

Эргономика рабочего места в домашних условиях

Удобное рабочее место-свобода для организованного человека и залог продуктивной работы

Сидеть за рабочем местом должно быть комфортно и удобно, не зависимо является ли это рабочее место постоянным или периодическим, обуславливать эти качества должна мебель, прежде всего это стол и стул, обеспечивая правильность посадки без нагрузки на мышцы поясницы, спины, шеи, глаз, рук и ног и правильной циркуляции крови в организме.

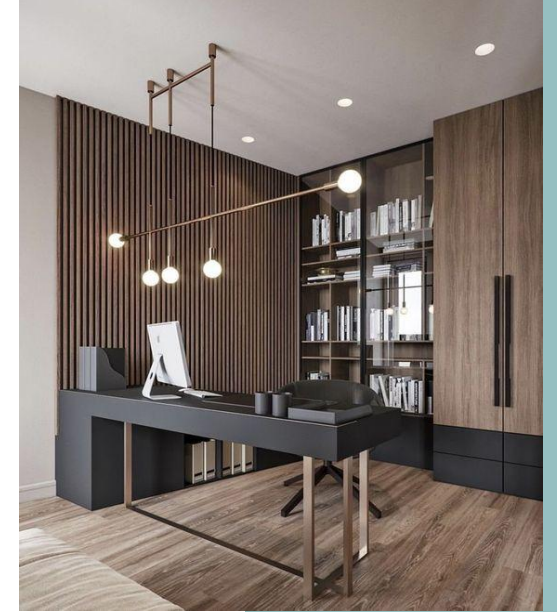



Сидеть за рабочем местом должно быть комфортно и удобно, не зависимо является ли это рабочее место постоянным или периодическим, обуславливать эти качества должна мебель, прежде всего это стол и стул, обеспечивая правильность посадки без нагрузки на мышцы поясницы, спины, шеи, глаз, рук и ног и правильной циркуляции крови в организме.

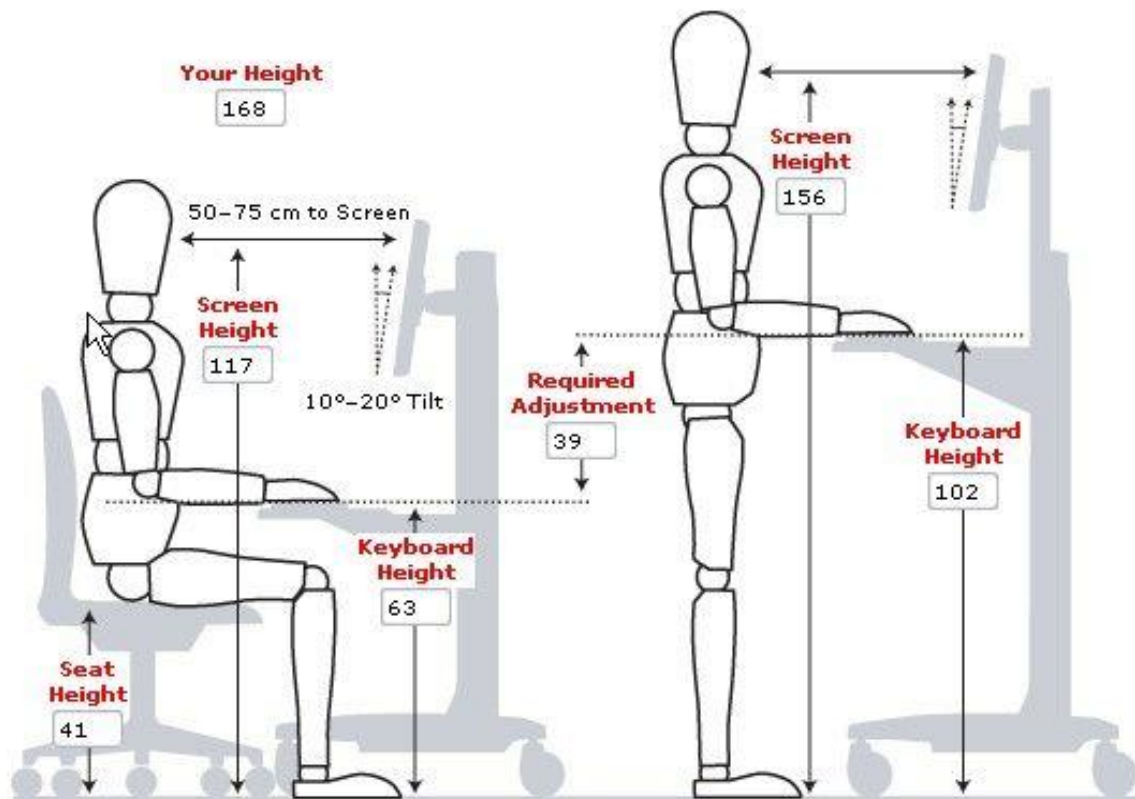

Комфортная высота столешницы рассчитывается по формуле: Рост в см X 75 и делится на 175.

При идеальной высоте положение локтей должно быть свободнолежащим на столешнице, а плечи не должны подниматься, также пространство под столешницей должно быть свободно для ног. Высота экрана монитора должна быть на уровне глаз при положении «сидя» с прямой спиной, а расстояние до монитора должно колебаться в пределах 45см до 70 см.

Эргономика санузла

Важно не только подобрать сантехоборудование и приборы, красиво их расставить, а разместить их для удобства и безопасного использования на комфортной высоте с соблюдением нужных расстояний как между самими приборами, так и необходимых отступов от стен, а главное, со свободным пространством, дающим возможность находящемуся в помещении ванной комнаты человеку, свободно развести в стороны руки для того, чтобы вытереться, а также свободно наклониться.

Расставляем сантехоборудование правильно, оставляя свободное пространство:

Для того чтобы вытереться, одеться или раздеться необходимо 150-190см свободного пространства, а от внешнего края борта ванны потребуются минимально 100см свободного пространства для вытирания.

вытереться полотенцем

150-190 см



Свободное пространство в 70-75см. необходимо выдержать от оси одного сантехприбора до оси другого, расположенного линейно, или до противоположного ему, а также от смежной стены до душевой.

Расстояние в 40-45см. линейно необходимо выдерживать от смежной стены до оси унитаза или биде, или оси ванны

От смежной стены до оси раковины необходимо выдержать минимум 40см. и оставить минимум 75см. свободного пространства перед умывальником для того, чтобы человек мог спокойно сделать шаг назад, наклониться и умыться.

Расстояние в 60см-это минимально свободное пространство, которое нужно оставить перед унитазом

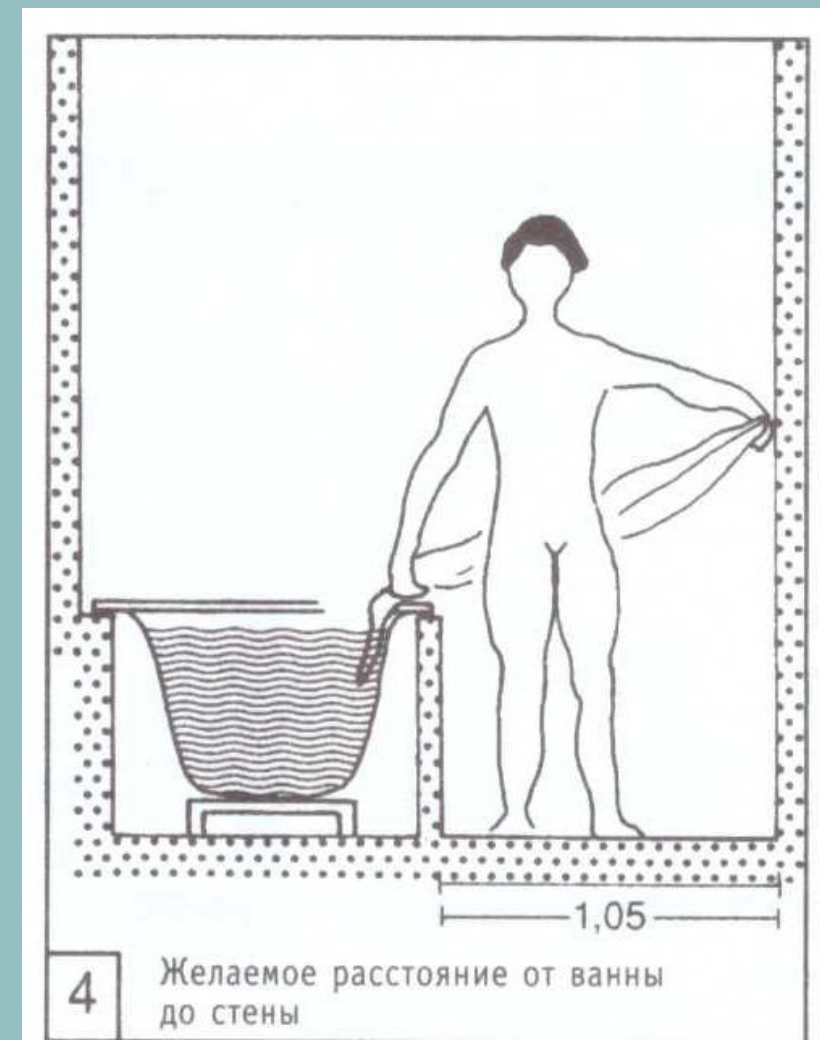

Вертикальные привязки:

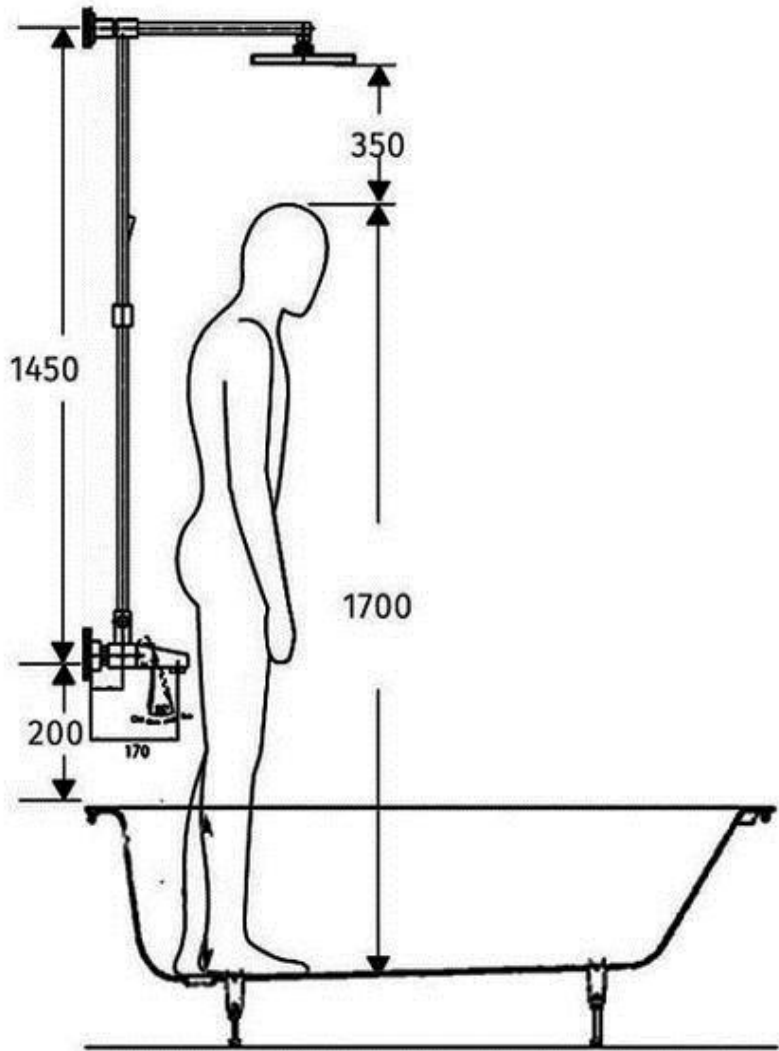

- Высота монтажа умывальника регулируется индивидуально. Для человека среднего роста умывальник монтируется на высоте 85 см.
- Также индивидуально можно подойти к высоте монтажа подвесного унитаза. Например для человека пожилого возраста следует поднять от принятого стандарта в 41 см высоту монтажа подвесного унитаза на 4-6см. во избежание трудностей при эксплуатации.
- Высота монтажа бумагодержателя от 60-80 см, а гигиенического душа- в пределах 60 см от уровня чистого пола санузла.

Эргономика детской

Прежде всего для детской комнаты важно предусмотреть зонирование, где есть зона для сна, своя зона для игр, зона для учебы и занятий, наличие разных систем хранения, а самое главное, пространство детсткой, в которой любимое чадо живет достаточно долго, примерно 20-25 лет, должно “расти” и изменяться вместе с ребенком, проходя этапы взросления и развития, поэтому детская приобретает понятие “универсальной” комнаты, удобной и безопасной, где значение эргономики становится безусловным, пропуская на первый план психологию детской комнаты, рассказывающей о важных этапах роста и становления ребенка.

Первый этап- от двух до шести лет. Детская - комната для игр и обучения, где все жизненные процессы ребенка проходят в игровой форме. Причем нежелательно оснащать детскую буквальными образами, загоняя многоплановую красочную детскую фантазию в тесные конкретные рамки, сужая фантазийность интерьера детской и приводя к уменьшению ассортимента игр.





Второй этап - от шести до двенадцати лет. Детская как комната новой Личности. А значит акценты интерьера должны смещаться от игры в сторону совмещения с обучением и любимым занятием.

В пределах детской у ребенка должна быть возможность сделать что-то по собственной инициативе, а пространство наполняется с точки зрения его увлечений, чтобы продвинуть выбранное им направление и послушно разворачиваться вслед за изменением направления, помогая формированию новой Личности.

Третий этап-от двенадцать до пятнадцать. Комната подростка. Комната как личная территория и пространство самоутверждения, где в ее границах позволено “цвести” подростку и которая помогает ему пройти переходный период максимально позитивно и на его благо.

Четвертый этап- после шестнадцати. В этот период подростковый интерьер оформляется в нечто разумное и становится спокойнее, отражая дальнейший жизненный путь, с которым должен самостоятельно определиться повзрослевший человек.

