

# Улица полна неожиданностей



«История создания светофора»





После того как во второй половине XIX века наряду с конными экипажами на дорогах городов появились первые автомобили, возникла

**необходимость  
упорядочивания  
движения**

транспортных средств — слишком уж различными были их скорость и мобильность.

# *История создания светофора*

**Светофо́р (от русск. свет и греч. φορός — «несущий») — устройство оптической сигнализации, предназначенное для регулирования движения людей, велосипедов, автомобилей и иных участников дорожного движения, поездов железной дороги и метрополитена, речных и морских судов.**

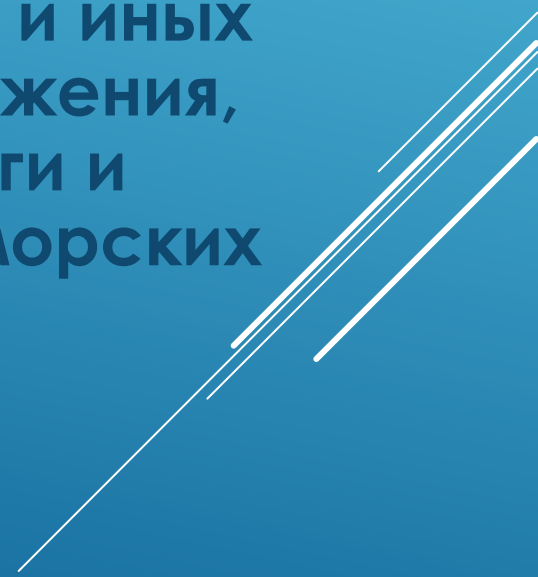
A decorative graphic consisting of several parallel white lines of varying lengths, slanted from the bottom right towards the top right, located in the lower right corner of the slide.

Самый первый автоматический светофор семафорного типа был установлен в Лондоне на площади перед Парламентом 10 декабря 1868 года инженером-механиком Дж. П. Найтом.



- ▶ Это были массивные и не слишком удобные сооружения, управлявшиеся специально приставленными к ним полицейскими.
- ▶ Днем полицейские регулировали движение, поднимая и опуская крыло семафора.
- ▶ В темное время суток полицейские включали сигнальный фонарь. Стекла у фонаря были цветными: зеленый сигнал, разрешающий движение, красный – запрещающий.

Но 2 января 1869 года произошла трагедия — один из светофоров взорвался, когда приставленный к нему полицейский пытался его повернуть. Полицейский получил серьезные травмы, и эта идея регулирования движения была реализована впоследствии только через 40 лет.

В 1910 ГОДУ В ЧИКАГО ЭРНСТОМ СИРРИНОМ БЫЛА РАЗРАБОТАНА И ЗАПАТЕНТОВАНА ПЕРВАЯ АВТОМАТИЧЕСКАЯ СИСТЕМА СВЕТОФОРА БЕЗ УЧАСТИЯ ЧЕЛОВЕКА. В ЕГО УСТРОЙСТВЕ ИСПОЛЬЗОВАЛИСЬ НАДПИСИ «STOP» И «PROCEED» БЕЗ ПОДСВЕТКИ.

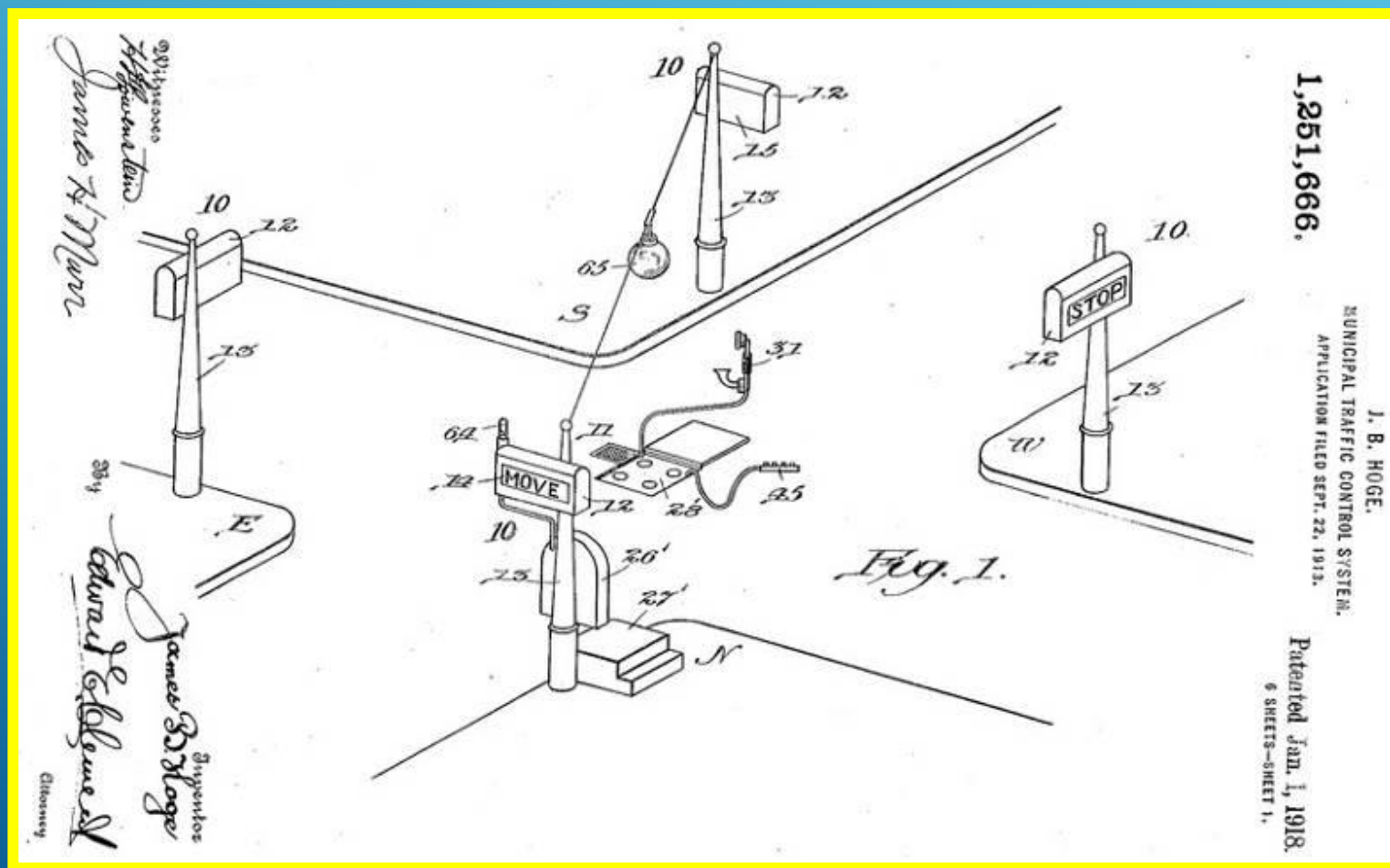

# Первый электрический светофор



- ▶ В 1914 году в Америке появился первый светофор, который работал при помощи электроэнергии и сигналы подавал электрическими лампочками. Электрический светофор все еще имел два цвета – красный и зеленый.
- ▶ Командовал сигналами светофора регулировщик, который вместо желтого сигнала подавал предупреждающий звуковой сигнал.

# Трёхцветные светофоры

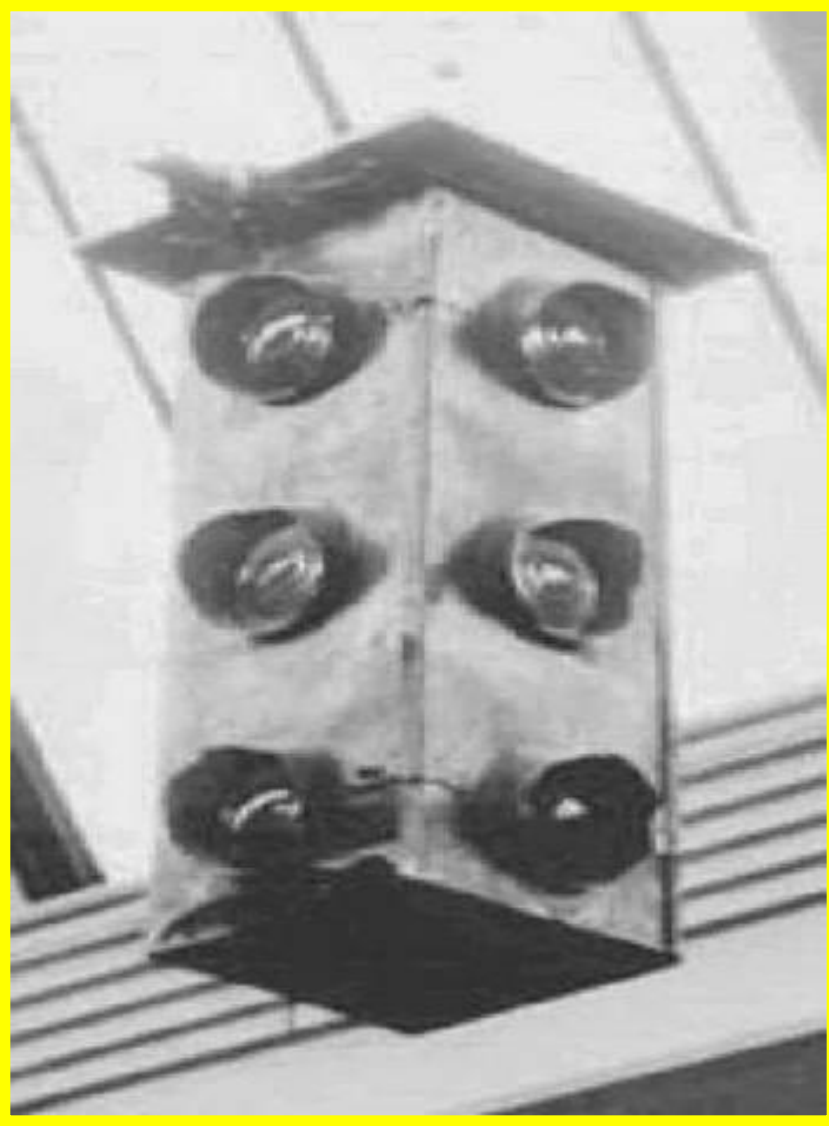

**В 1920 году  
трехцветные  
светофоры с  
использованием  
жёлтого сигнала  
были установлены  
в Детройте и Нью –  
Йорке. Авторами  
изобретений были  
соответственно  
Уильям Поттс и  
Джон Харрис.**



**В СССР первый светофор установили  
15 января 1930 года в Ленинграде,  
на пересечении Невского и Литейного проспектов.**



**Первый  
светофор в  
Москве  
появился  
30 декабря  
того же года  
на углу улиц  
Петровка и  
Кузнецкий  
мост.**

# Московский светофор



Конструкция этого светофора была выполнена в виде циферблата часов, разделенного на секторы зеленого, желтого и красного цветов. Переключение между цветами осуществлялось с помощью стрелки (как у часов)

- ▶ В 30 - е годы светофор все более совершенствуется, в его конструкцию вносят новые элементы. Постепенно внешний облик светофора приобретает сегодняшний вид, но вверху располагается зеленый сигнал, а внизу – красный.
- ▶ И только в 1949 г. было введено единое размещение огней светофора: красный – вверху, зеленый – внизу.

# Светофор

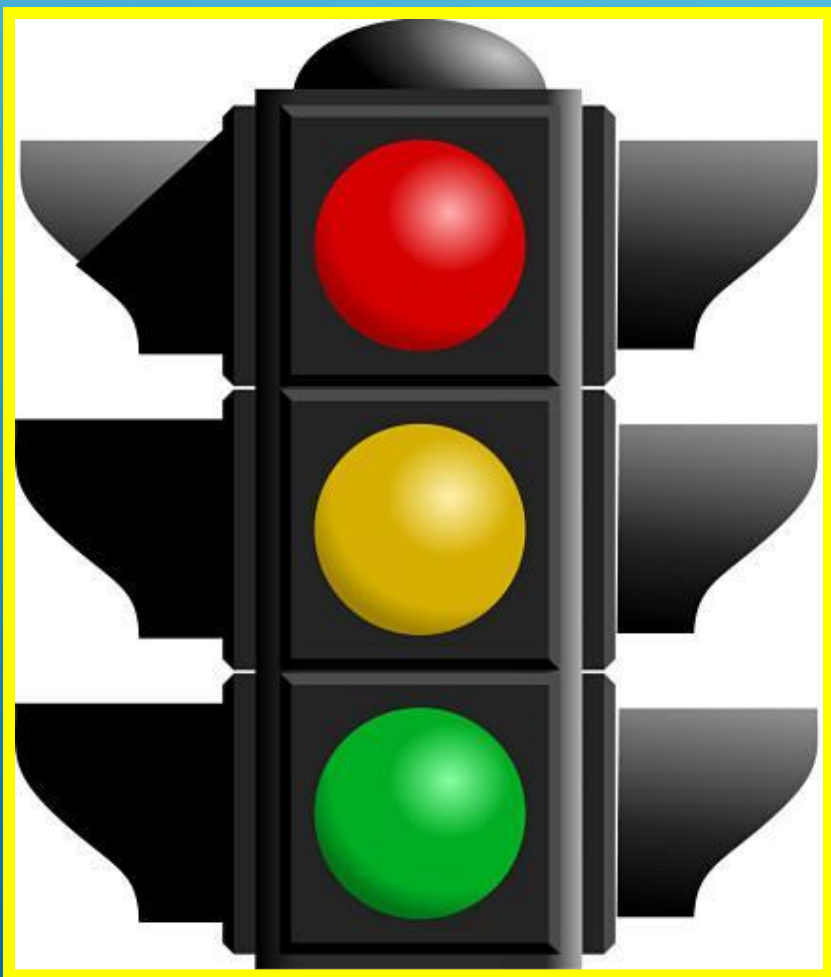

Он легко, без  
напряженья  
(Только глазом  
подмигнёт),  
Регулирует  
движение  
Тех, кто едет и идёт!

# Светофор

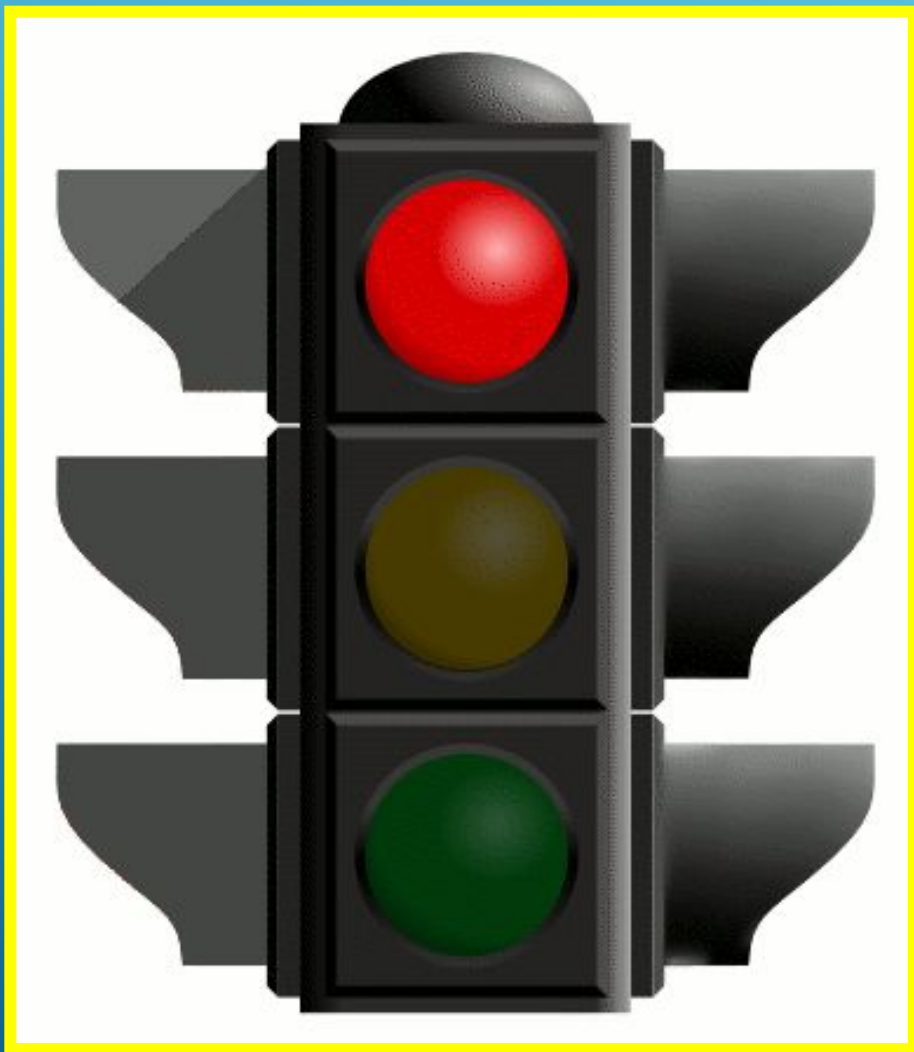

Светофор зажётся  
красным,  
И пошёл поток  
машин,  
Значит, станет  
путь опасным!  
На дорогу не  
спеши!

# Светофор

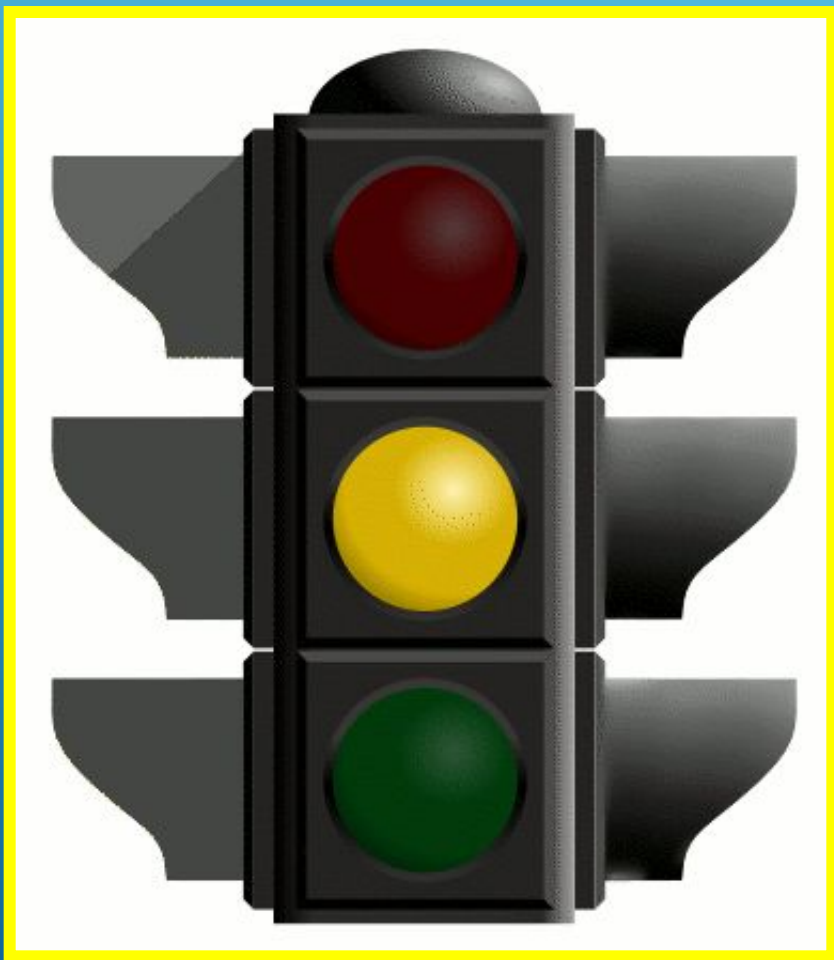

На машины, на дорогу  
Повнимательней  
гляди!  
И постой ещё  
немного:  
Будет жёлтый  
впереди.

# Светофор

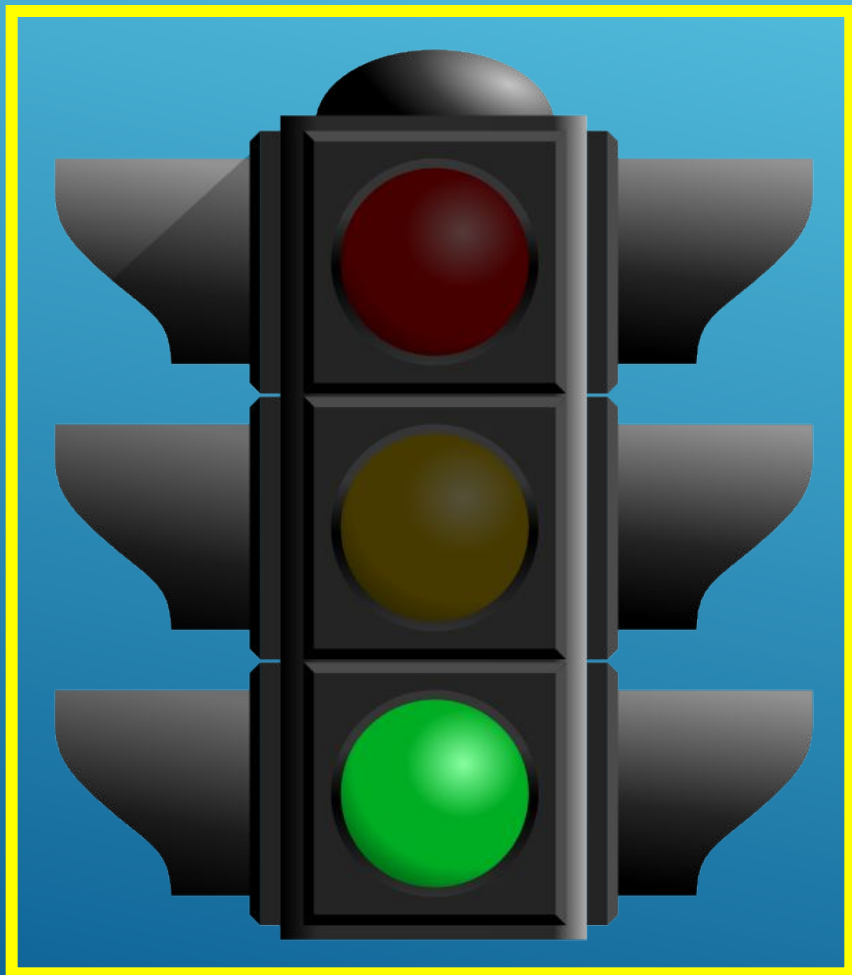

Ну а после загорится,  
Как трава, зелёный,  
свет!  
Нужно снова  
убедиться,  
Что машины рядом  
нет.

# Светофор



Осмотри дорогу слева,  
Следом справа  
посмотри.  
И, идя по «зебре»  
смело,  
Светофор благодари!



# Памятник светофору в Новосибирске



**5 августа во всем мире празднуется День светофора.**

**В 2011 году этому устройству, без которого сложно представить себе современный город, исполнится 143 года.**



- ▶ День и ночь несет  
дозор  
У дороги светофор.  
Он цветами своих глаз  
От беды спасает нас.
- ▶ Аккуратно, не спешим,  
Не несемся, не бежим!  
Подождав совсем  
немного  
Мы идем через дорогу!

*Берегите себя и своих близки*