

ЗАСЛУЖЕНІ УКРАЇНСЬКІ ВИНАХІДНИКИ ТА РАЦІОНАЛІЗАТОРИ СУЧАСНОСТІ ТА ЇХ ВНЕСОК У РОЗВИТОК НАУКИ І ТЕХНІКИ

ВИКОНАВ УЧЕНЬ 7-Б КЛ.

ШВЕДОВ АНДРІЙ

МАРЦІНИШИН ЮРІЙ ДАНИЛОВИЧ



Ю. Д. Марцінишин — учений-винахідник, діяльність якого спрямована на фундаментальні дослідження квантових (скачкоподібних) переходів систем, їх емерджентних станів і каналів інформаційного міжсистемного зв'язку, переможець конкурсів «Винахід року 2007» та «Винахід року 2008».

БІОГРАФІЯ: МАРЦІНИШИНА ЮРІЯ ДАНИЛОВИЧА



Народився 2 жовтня 1962 р. на Тернопільщині. У 1980 р. закінчив Кам'янець-Подільське технічне училище № 5 за спеціальністю «контрольно-вимірювальні прилади і автоматика»; у 1987 р. — факультет «Інформатики і обчислювальної техніки» та отримав спеціальність «автоматика і телемеханіка» у Київському політехнічному інституті (Національний технічний університет України «КПІ»).

МАХЛІС ГРИГОРІЙ ЛЬВОВИЧ



Народився 15 жовтня 1932 р. в м. Одеса. Понад 38 років працював на Одеській кондитерській фабриці ім. Рози Люксембург. Як висококваліфікований спеціаліст, що має гнучкий розум та творчо підходить до всього нового, Г. Л. Махліс є автором та популяризатором багатьох інноваційних прийомів, засобів механізації, нових виробів у кондитерській, хлібопекарній, медичній, парфумерній та інших галузях.

ВИНАХІД ГРИГОРІЯ ЛЬВОВИЧА

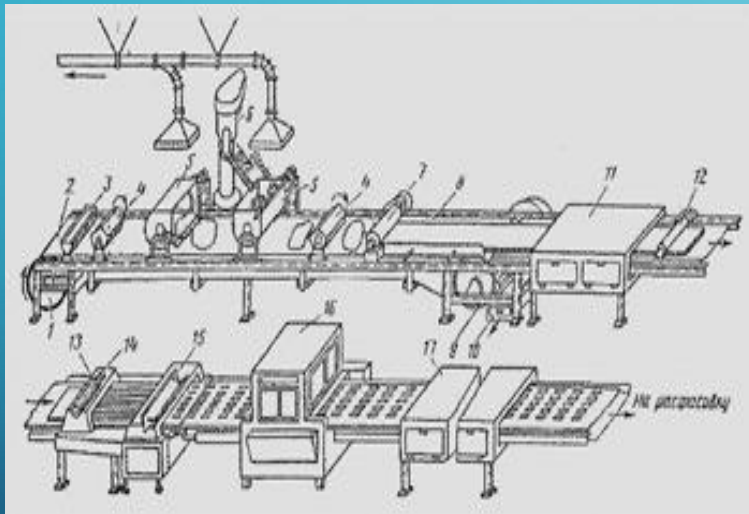

Вперше у світі винайшов новий вид кондитерського виробу — цукерки «Стріла» — і розробив пристрій для механізованого виготовлення упаковки (мішечка-конуса) під ці цукерки (АС № 619365, 1976 р.; АС № 865256, 1980 р.). Представлена на міжнародній виставці «Інпродмаш», що проходила 1981 р. у Москві, цукерка «Стріла» та пристрій для виготовлення упаковки під неї були відзначені срібною медаллю.

Подгуренко Володимир Сергійович



Народився 27 травня 1937 р. у Миколаєві. У 1964 р. закінчив машинобудівний факультет Миколаївського кораблебудівного інституту ім. адмірала Макарова (вечірнє відділення) та аспірантуру МКІ в 1982 р.

Трудову діяльність розпочав у 1954 р. на Південному турбінному заводі. До 1992 р. працював конструктором.

Винахід Володимира Сергійовича

- Розробив низку унікальних вузлів газотурбінних двигунів (ГТД), які визнані винаходами: спосіб запуску двокаскадного ГТД, кілька пускових пристроїв, пристрій для управління електростартерами постійного струму для запуску ГТД, привод стартера-генератора, стартерні муфти вільного ходу, стенд для випробування агрегатів ГТД, спосіб виготовлення торсіонних валів приводів машин тощо. Численні розробки та винаходи вже багато років використовуються на підприємствах України та Росії

ПАТОН БОРИС ЄВГЕНОВИЧ

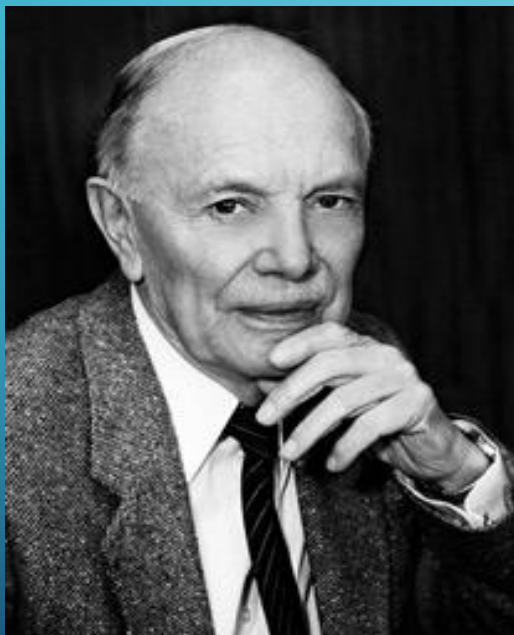

Борис Євгенович Патон народився 27 листопада 1918 р. в Києві у родині засновника вітчизняної школи зварювання металів Є. О. Патона. Після закінчення у 1941 р. Київського індустріального інституту (тепер — Національний технічний університет України «Київський політехнічний інститут») за направленням працював інженером електротехнічної лабораторії заводу «Красное Сормово» в м. Горькому (тепер — Нижній Новгород)

ВИНАХІД Б.Є. ПАТОНА

- Він взяв активну участь у розробці та впровадженні відомої технологічної інновації — автоматичного зварювання броні.
- Ця технологія дозволяла навіть некваліфікованому працівнику замінити працю восьми-дев'яти досвідчених зварювальників.

СИТНИК МИКОЛА ПЕТРОВИЧ



Народився 19 січня 1936 р. у м. Глухові на Сумщині.

У 1959 р. закінчив із відзнакою Українську сільськогосподарську академію за спеціальністю «Машини і механізми лісової промисловості».

Свою трудову діяльність Микола Ситник розпочав у 1959 р. інженером київського заводу «Будшляхмаш», у 1960–1967 рр. працював у Державному спеціальному конструкторському бюро із сільгоспмашин.

М.П.СИТНИК

- Микола Ситник — один із провідних спеціалістів України та країн СНД у галузі створення гідравлічних підйомних установок для спеціальних монтажних робіт у будівництві, має 92 авторські свідоцтва про винаходи колишнього СРСР та 15 патентів України. За впроваджені винаходи у 1988 р. йому було присвоєно почесне звання «Заслужений винахідник Української РСР».

ТОРЧИНСЬКИЙ АНТОН ПИЛИПОВИЧ

- **Торчинський Антон Пилипович** (10 травня 1929, с. Вербовець, Мурованокуриловецький район, Вінницька область - 28 червня 2012, м.Чернівці) - український винахідник та раціоналізатор, висококваліфікований спеціаліст з експлуатації автотранспорту: технік-механік, майстер, інженер з безпеки руху, інженер по рацроботі та новій техніці, начальник виробництва Чернівецького автотранспортного підприємства АТП-25021 (1959-1978), майстер транспортного цеху Чернівецького ВО «Електронмаш»

ДЯКУЮ ЗА ПРОСМОТР!