

## ЛПД с *pin*-структурой



Рис. 37 а

## Двухпролетный диод

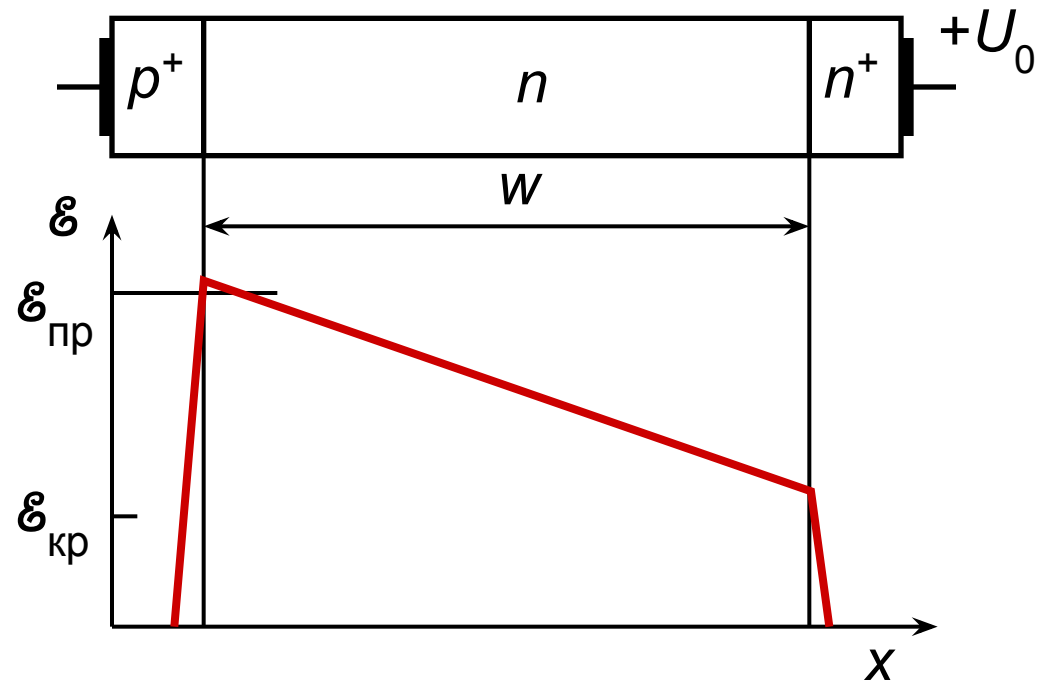

Рис. 37б

## Диод с барьером Шоттки

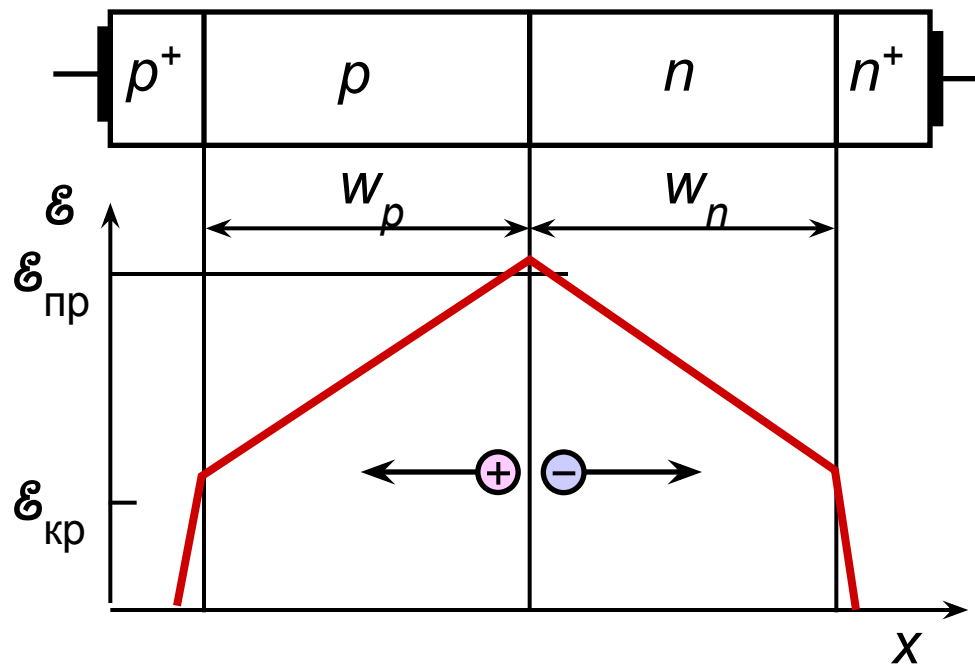

Рис. 37 в

## Режим с захваченной плазмой

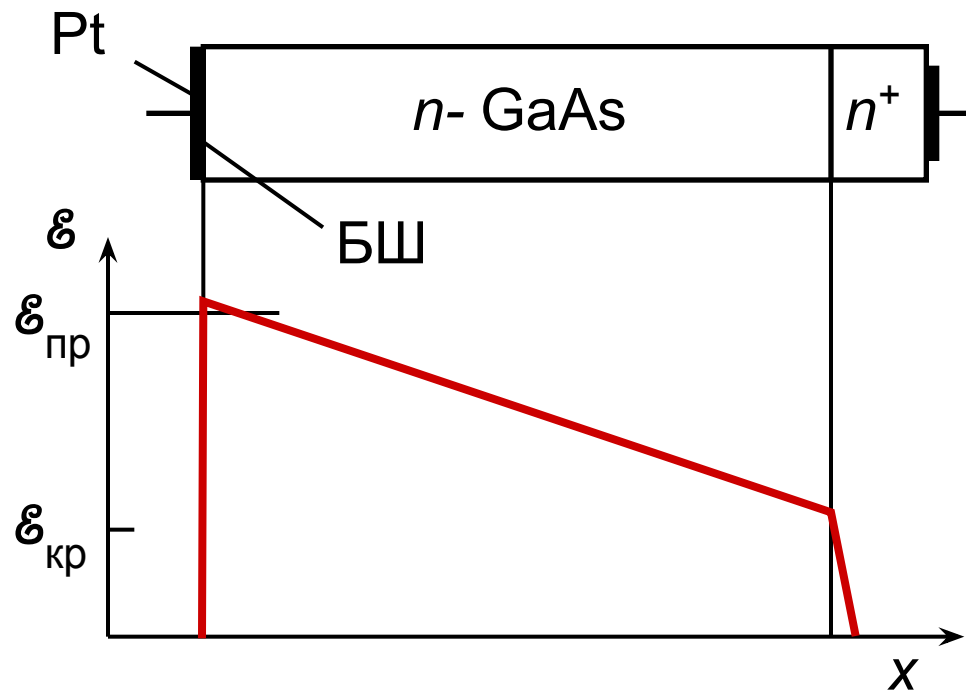

Рис. 38 а

## Осциллограммы в режиме с захваченной плазмой

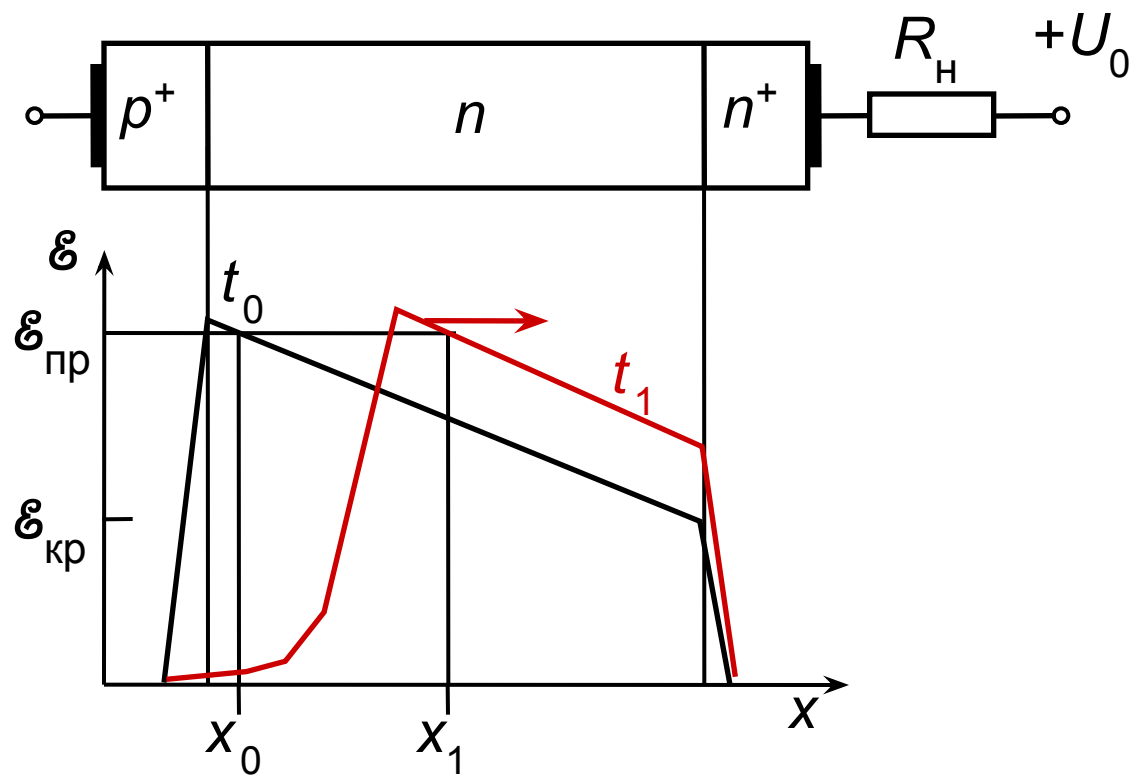

Рис. 38б

## Вариант конструкции корпуса ЛПД

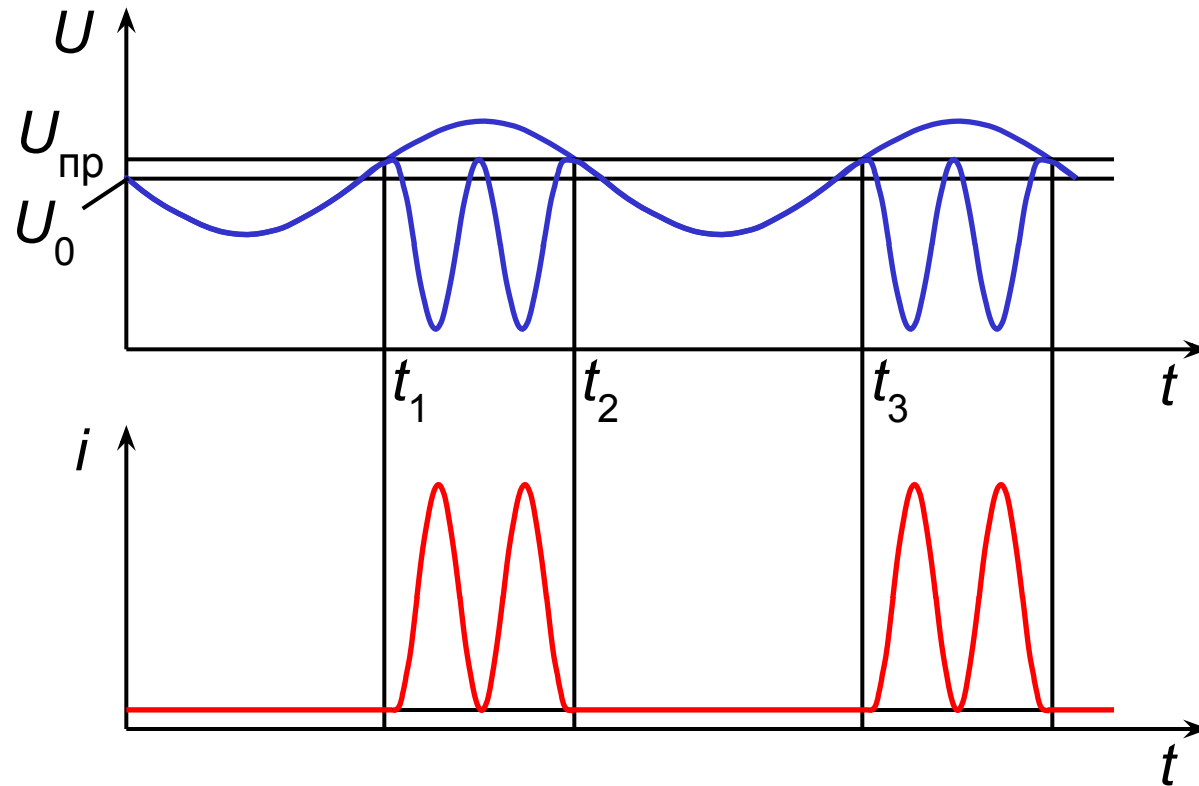

Рис. 39 а

## Коаксиальный генератор на ЛПД

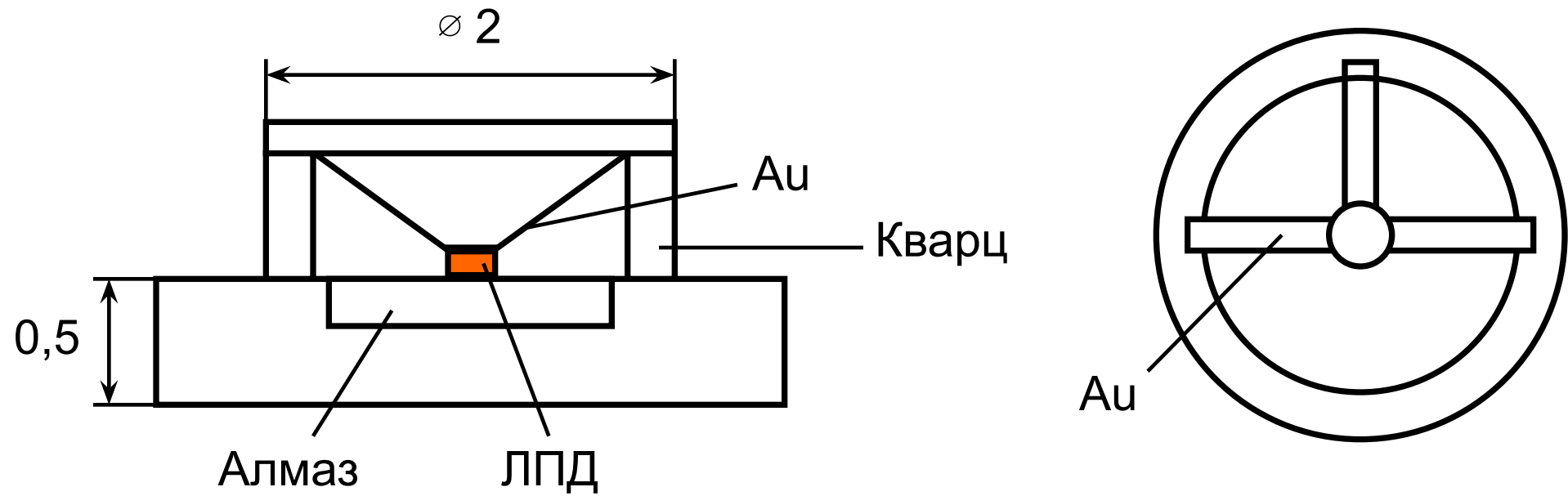

Рис. 39б

## Волноводный генератор на ЛПД



Рис. 40 а

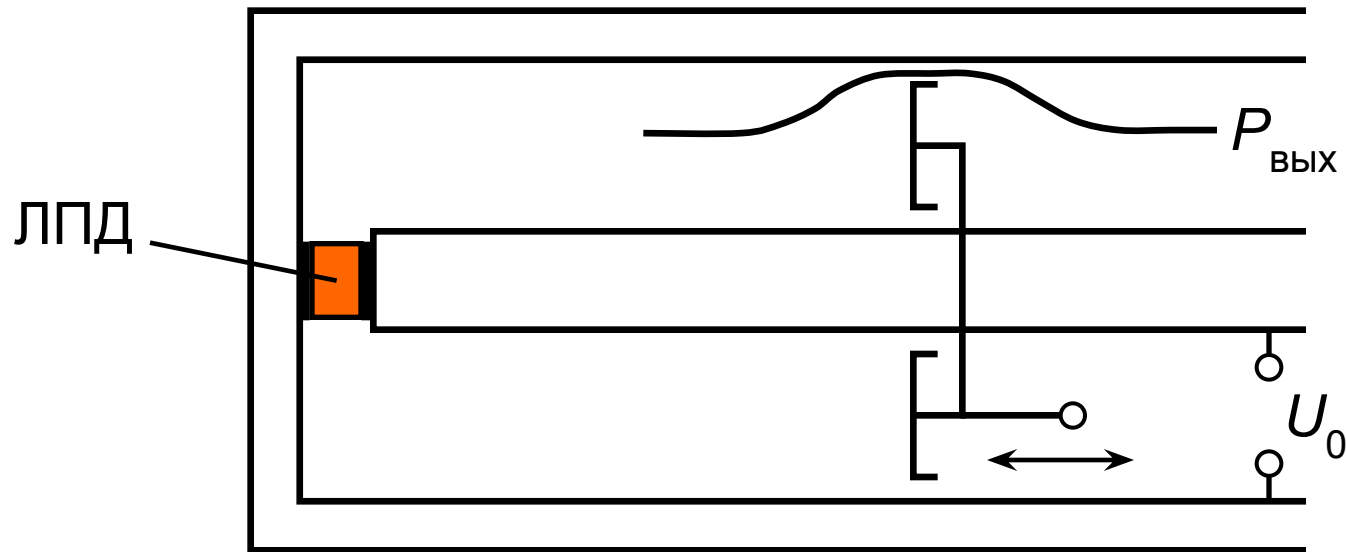

## Включение диода в МПЛ

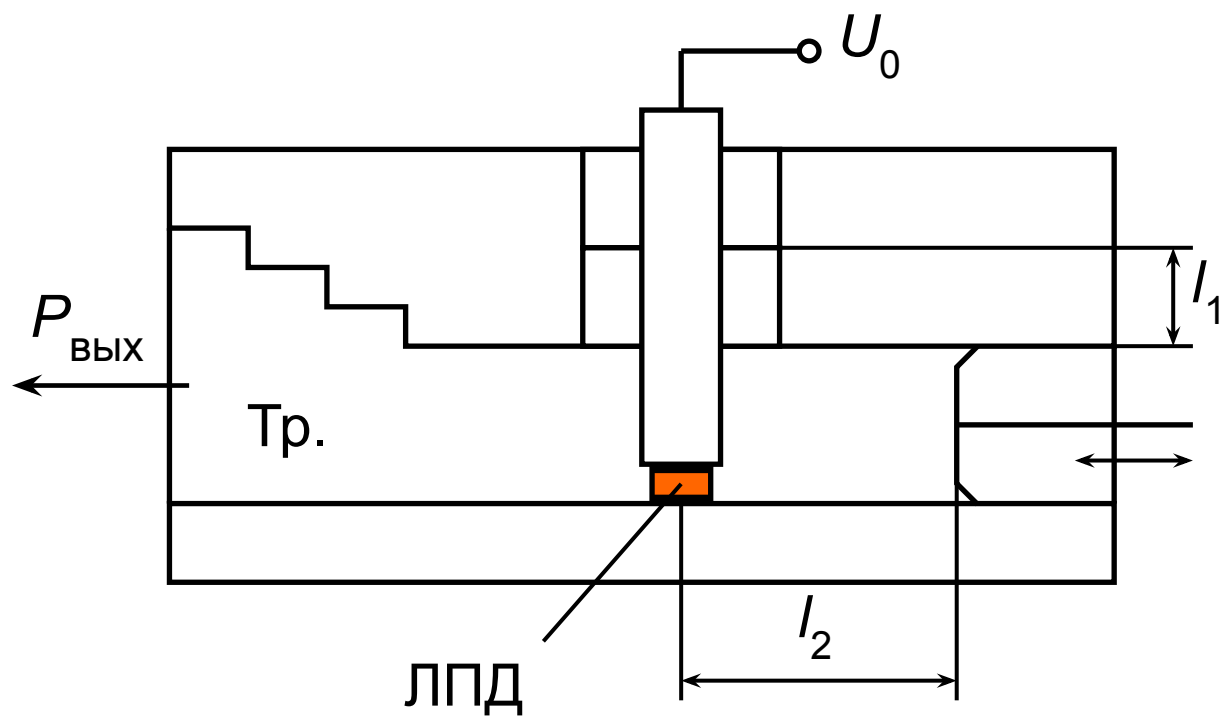
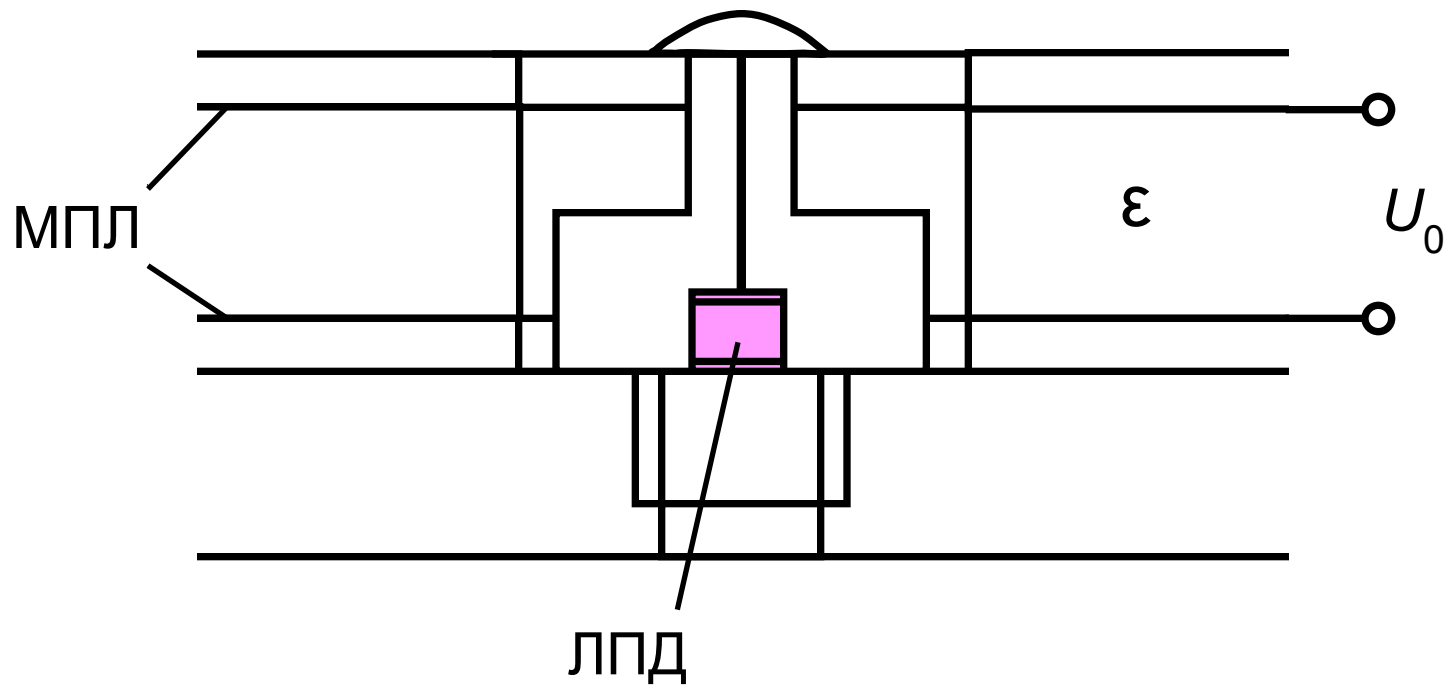

Рис. 40б