

# Высоты полок сухих стеллажей

Управление мерчандайзинга  
2018 год

# Как читать файл



В каждой планировке, у каждого стеллажа указан тип и товарная группа, которая размещается на данном оборудовании.

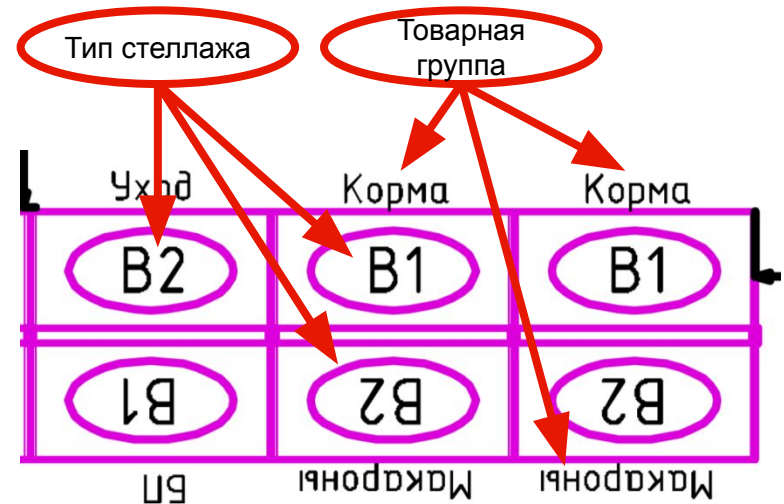

На каждом слайде инструкции указан тип стеллажа и товарные группы, которые относятся к указанной на слайде высоте полок.





Стеллаж: В0 (3 полки+база)

# Стеллаж: В0 (3 полки+база)



Категории:

1. Чипсы, снеки (15 УА)

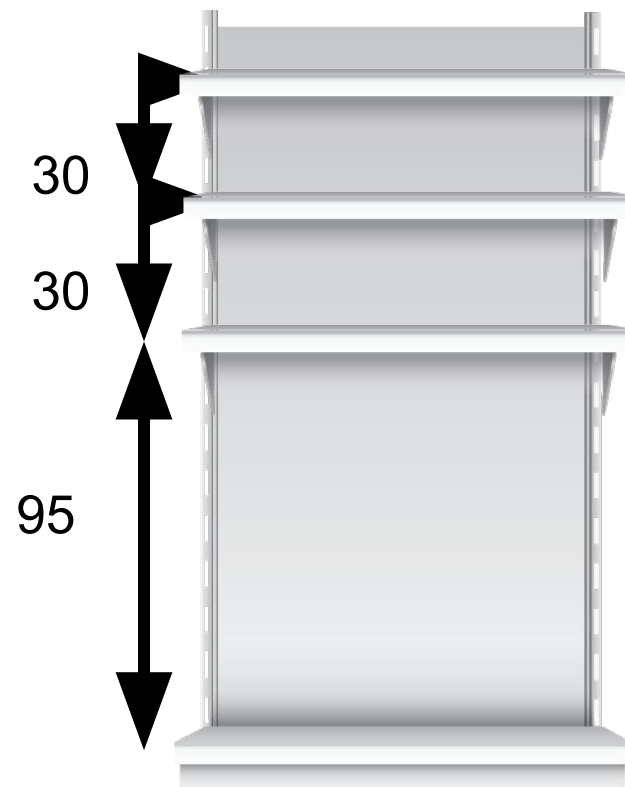

# Стеллаж: В0 (3 полки+база)



Категории:  
1. Масло раст.

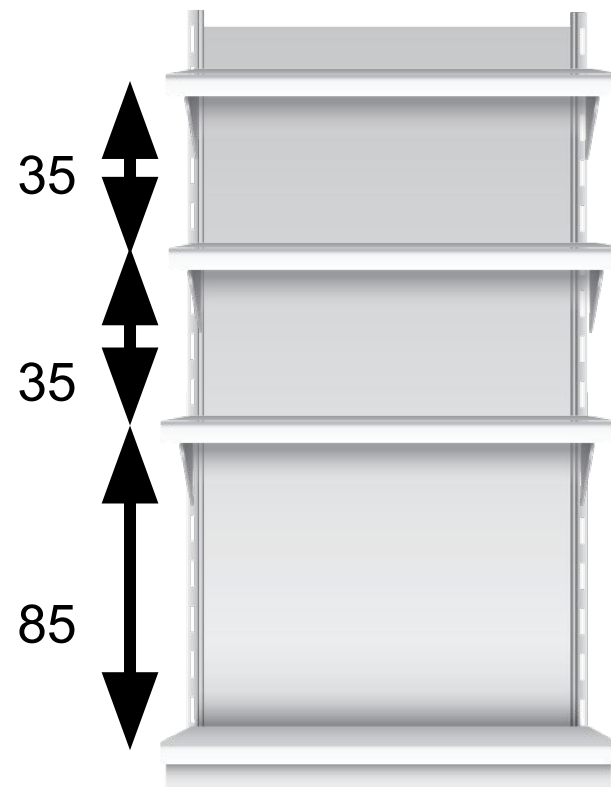

# Стеллаж: В0 (3 полки+база)



Категории:  
1. Яйцо

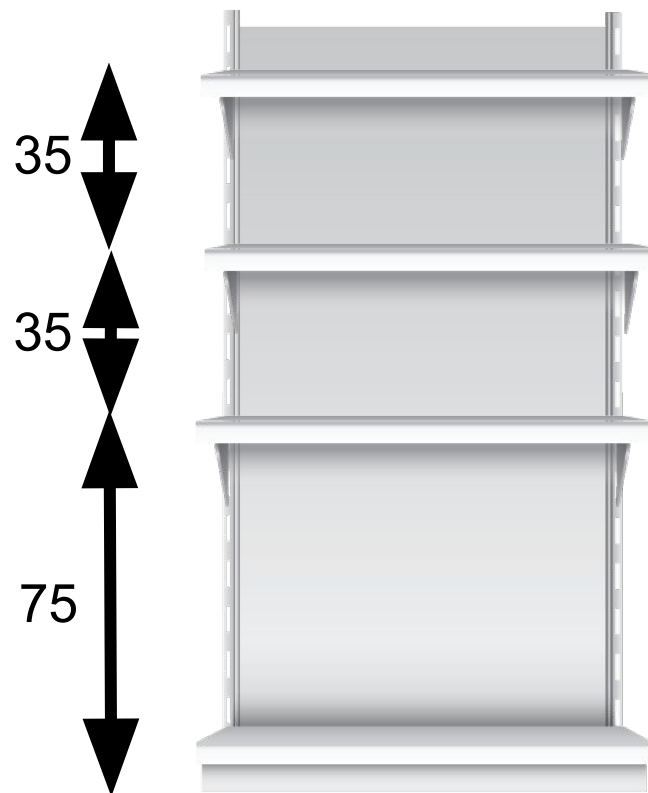

# Стеллаж: В0 (3 полки+база)



Категории:

1. Йогурты, молоко ДХ (15-20УА)

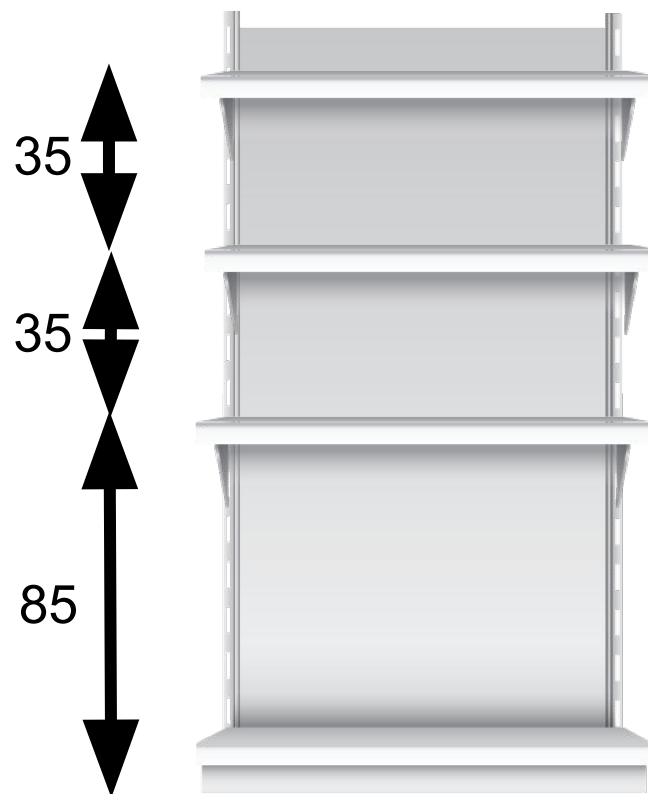



---

Стеллаж: В1 (4 полки+база)



# Стеллаж: В1 (4 полки+база)



Категории:

1. Водка
2. Коньяк
3. Водка + коньяк
4. Вино
5. Шампанское
6. Шампанское + вино
7. Сл. Алкоголь (15-20УА)
8. Вода
9. Вода + лимонад
10. Лимонад
11. Сухие завтраки
12. Чист.моющ.
13. Элитный алкоголь 1,25
14. Элитный алкоголь 0,6

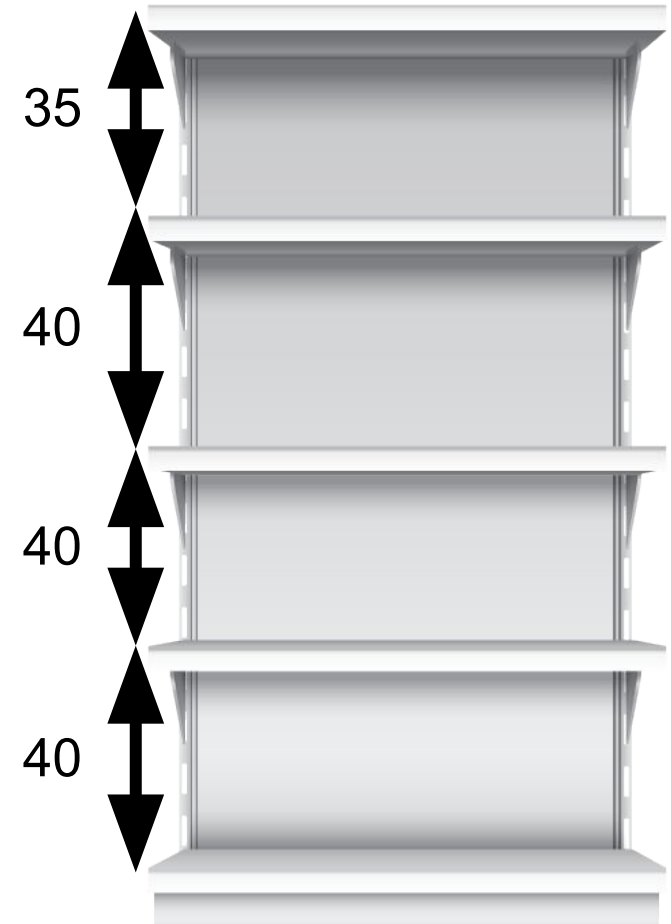

# Стеллаж: В1 (4 полки+база)



Категории:  
1. Пиво

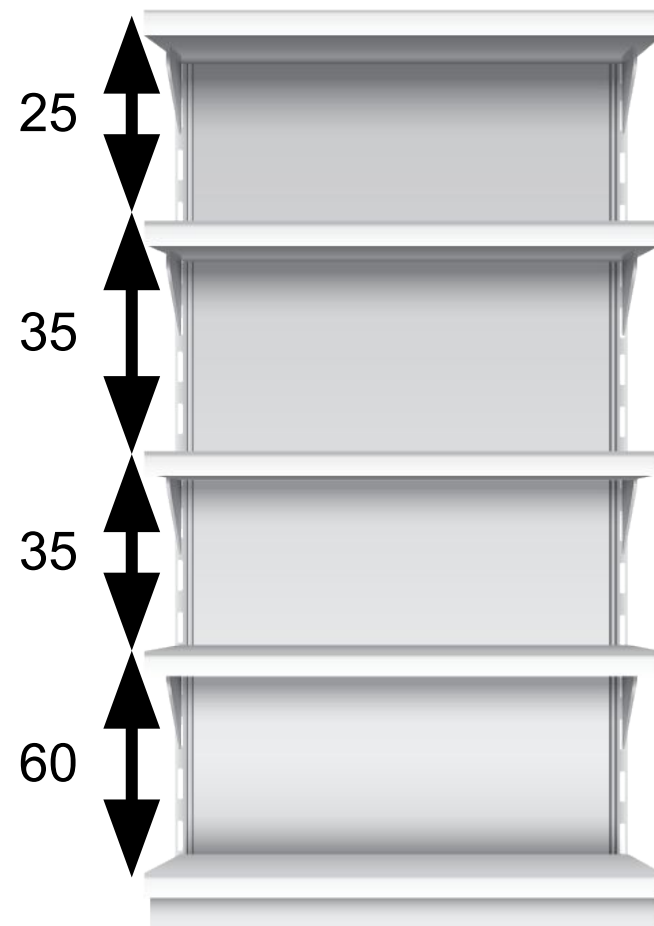

# Стеллаж: В1 (4 полки+база)



Категории:

1. Пиво+снеки (5,10,20 УА)

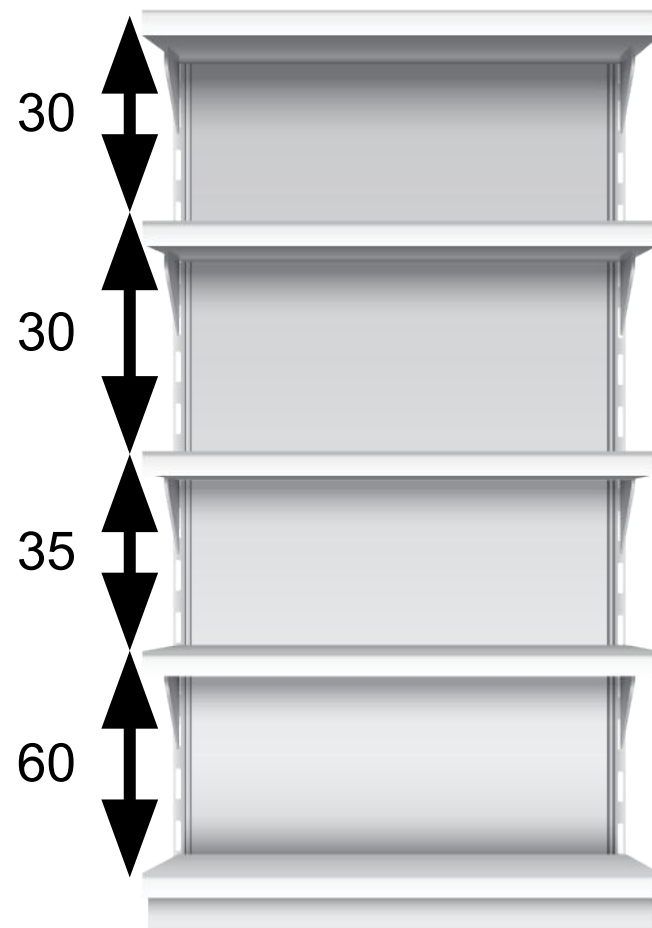

# Стеллаж: В1 (4 полки+база)



Категории:

- 1. Пиво ПЭТ
- 2. Пиво ПЭТ + сл.алкоголь

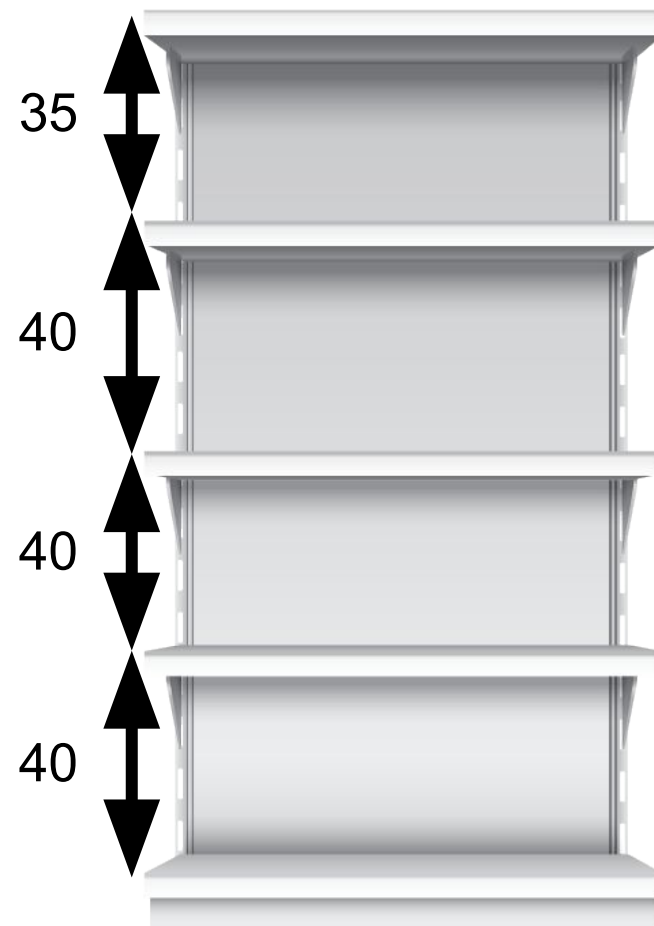

# Стеллаж: В1 (4 полки+база)



Категории:

1. Йогурты, молоко ДХ (5-10УА)

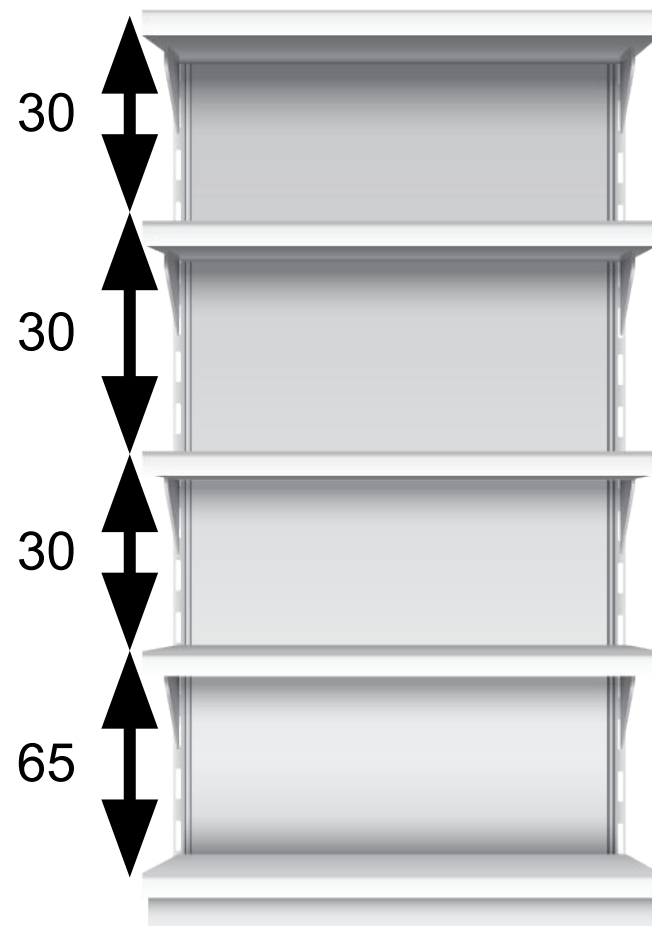

# Стеллаж: В1 (4 полки+база)



Категории:

1. Чипсы + снэки

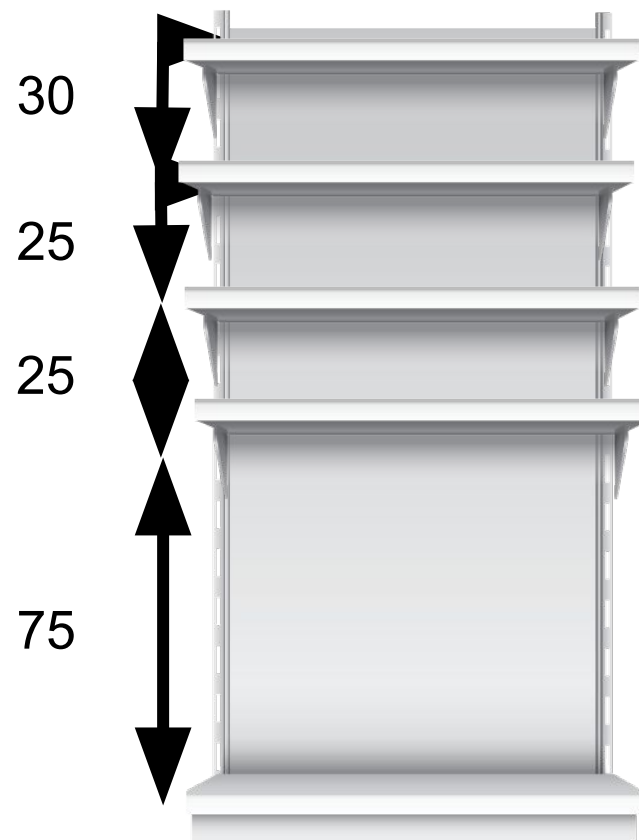

# Стеллаж: В1 (4 полки+база)



Категории:  
1. Т.Б.

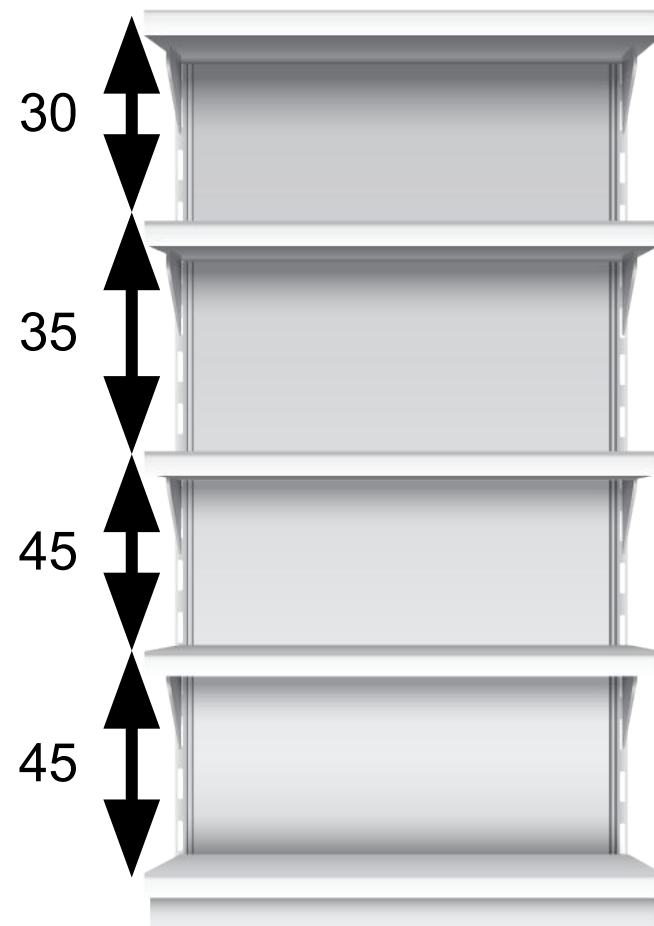

# Стеллаж: В1 (4 полки+база)



Категории:  
1. Порошок

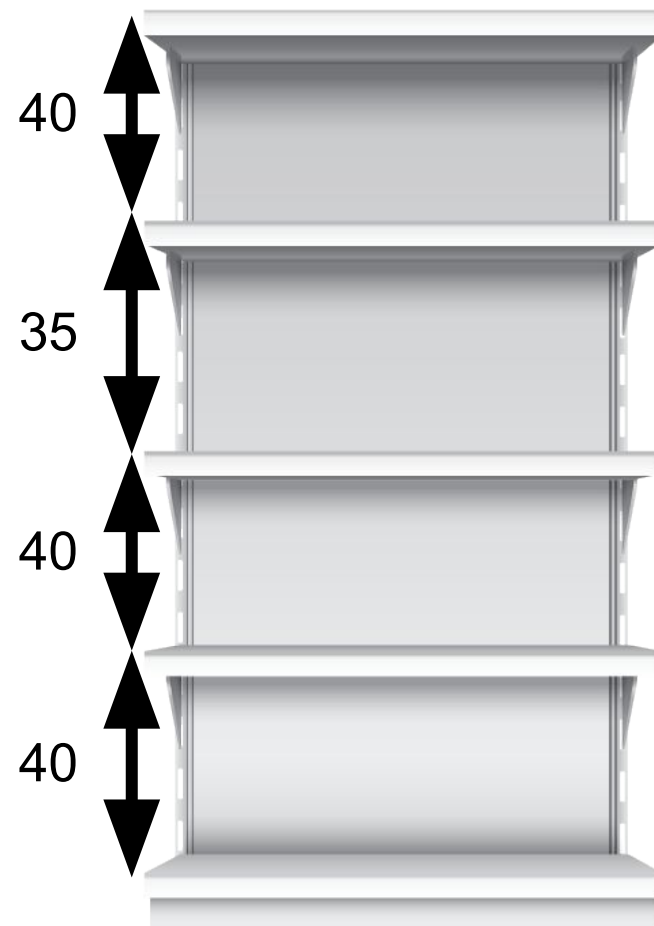





Стеллаж: В2 (5 полок+база)

# Стеллаж: В2 (5 полок+база)



Категории:

1. Сок
2. Конфеты кор. + Шоколад
3. Йогурты, Молоко ДХ

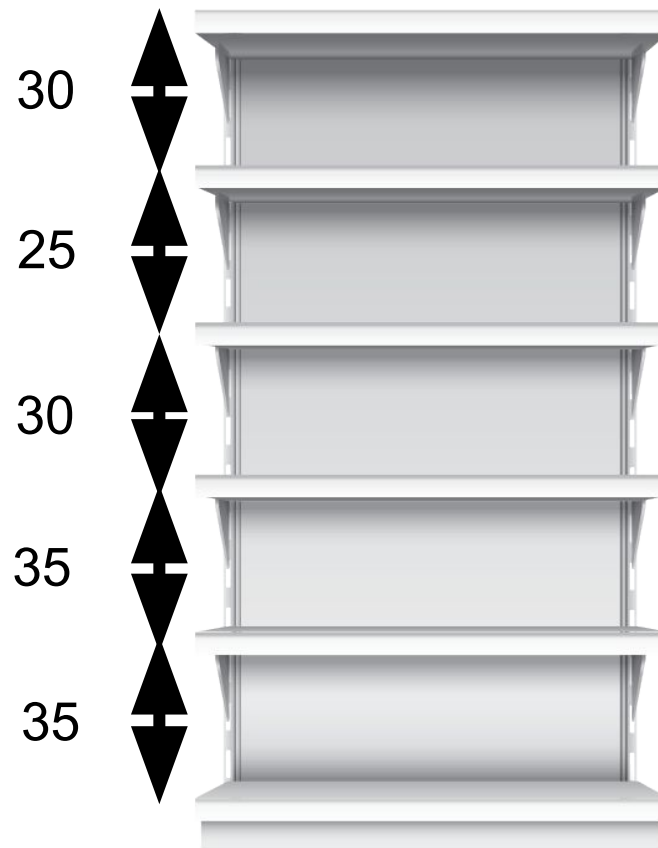

# Стеллаж: В2 (5 полок+база)



Категории:

1. ПЭТ+слаб.алкоголь

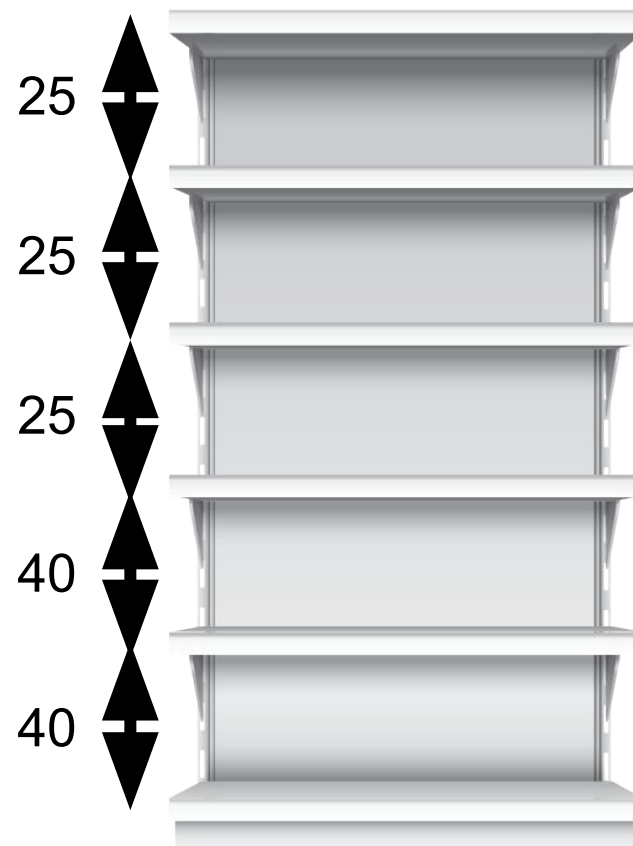

# Стеллаж: В2 (5 полок+база)



Категории:

- 1. Бум. Пр.
- 2. Бум. Пр. + Гигиена

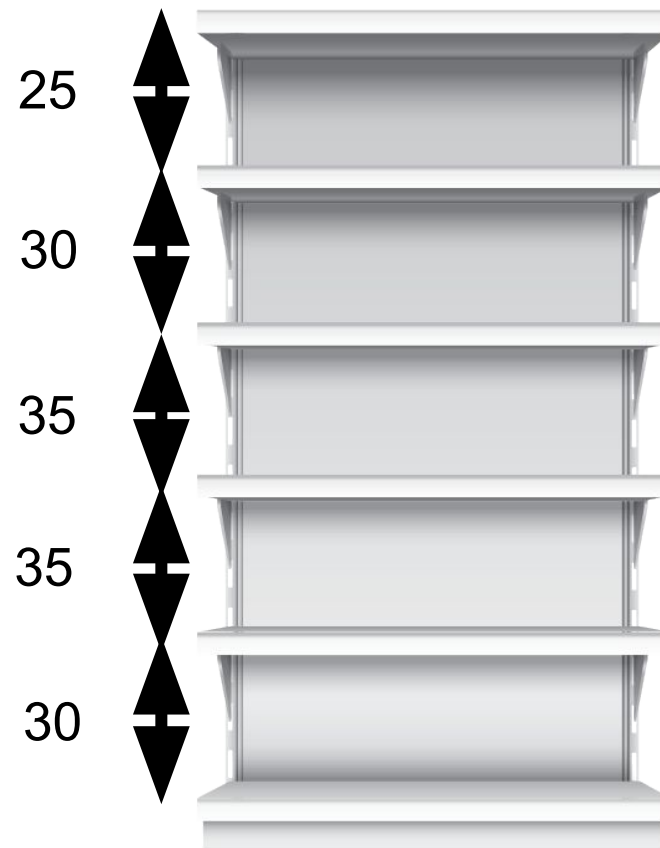

# Стеллаж: В2 (5 полок+база)



Категории:

1. Уход 2

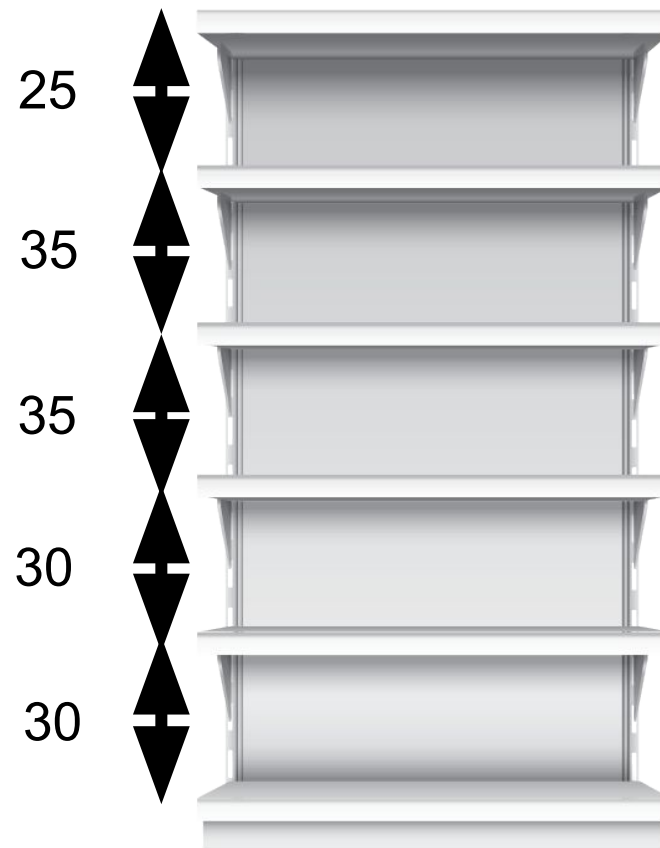

# Стеллаж: В2 (5 полок+база)



Категории:

1. МК/ПК
2. ОВ/К
3. ОВ/К + ФР/К
- 4. Кофе (кроме МАКРО ВОЛГА)**
5. Вафли + Вос. Слад.(5 УА)
6. Вос. Слад.(10,15,20 УА)
7. Каши, хлопья + Сух. Завт.
8. Б.П.
9. Макароны
10. Гигиена
11. Хоз.тов.
12. Каши, хлопья

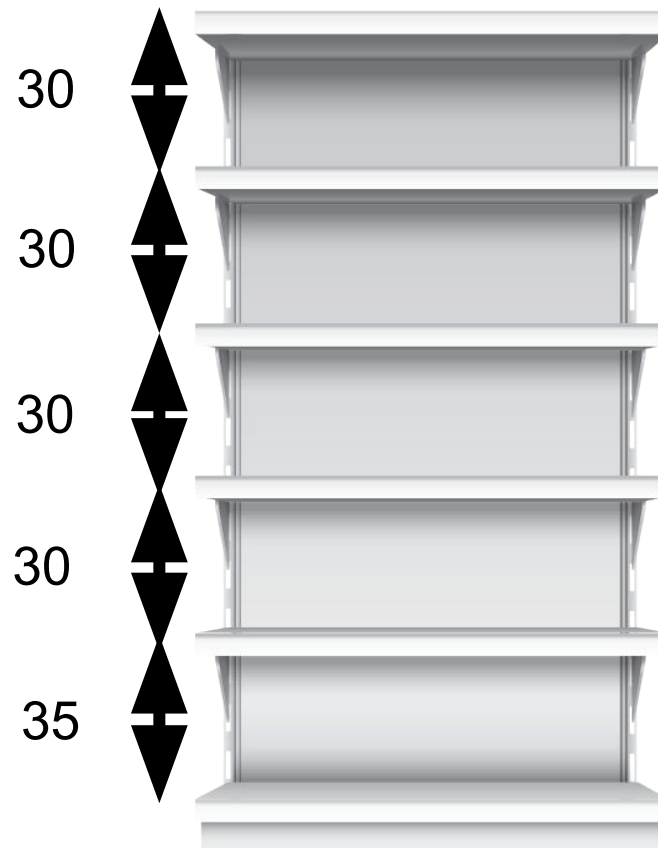

# Стеллаж: В2 (5 полок+база)



Категории:

1. Конфеты вес.

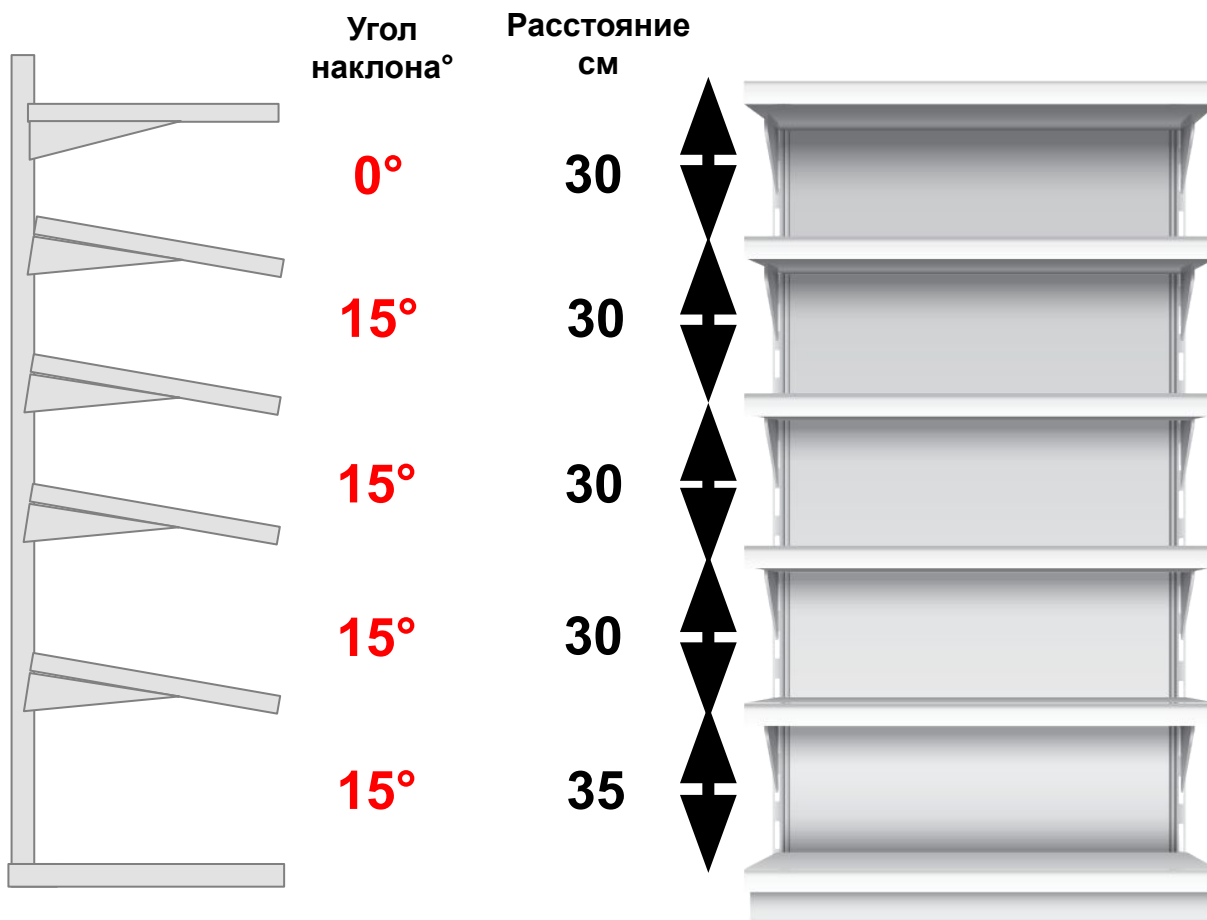

# Стеллаж: В2 (5 полок+база)



Категории:

1. Кетчуп, соус

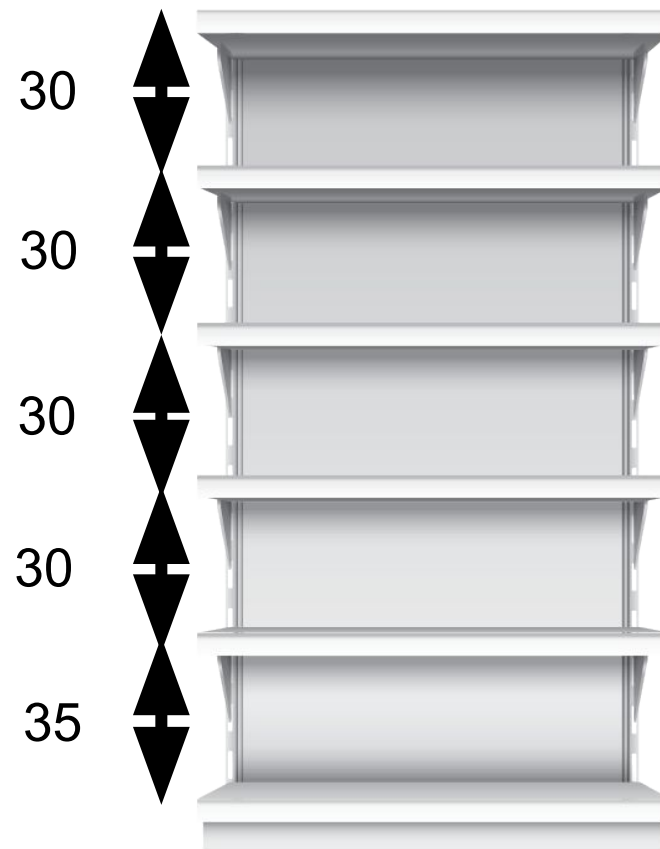



# Стеллаж: В2 (5 полок+база)



Категории:  
1. Конфеты кор.

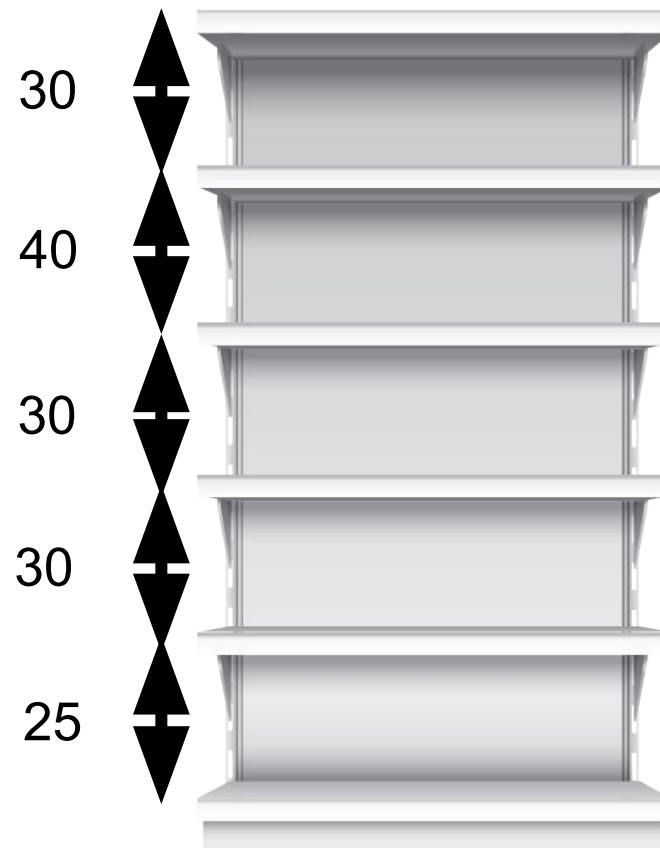

# Стеллаж: В2 (5 полок+база)



Категории:

1. Сухари, сушки

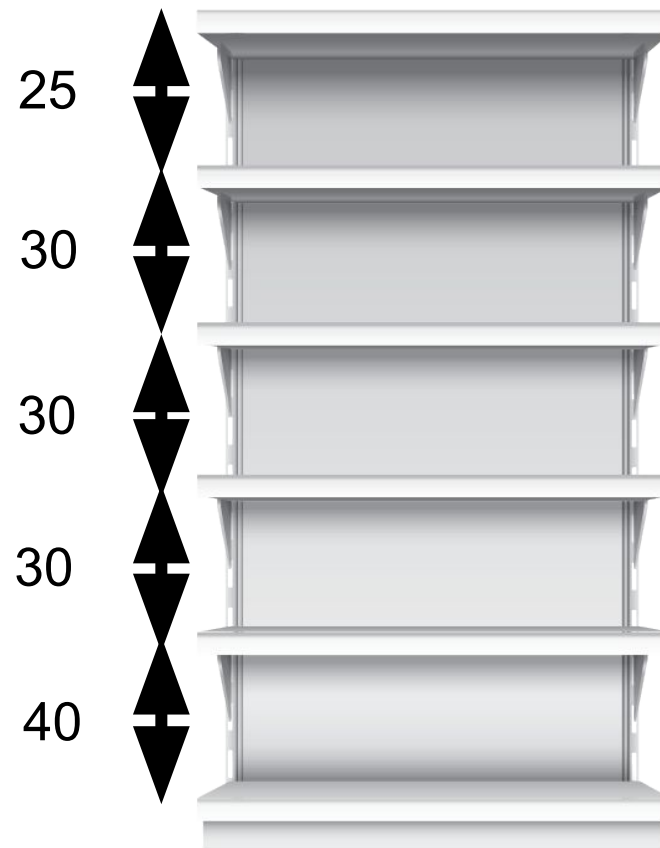

# Стеллаж: В2 (5 полок+база)



Категории:  
1. Корма

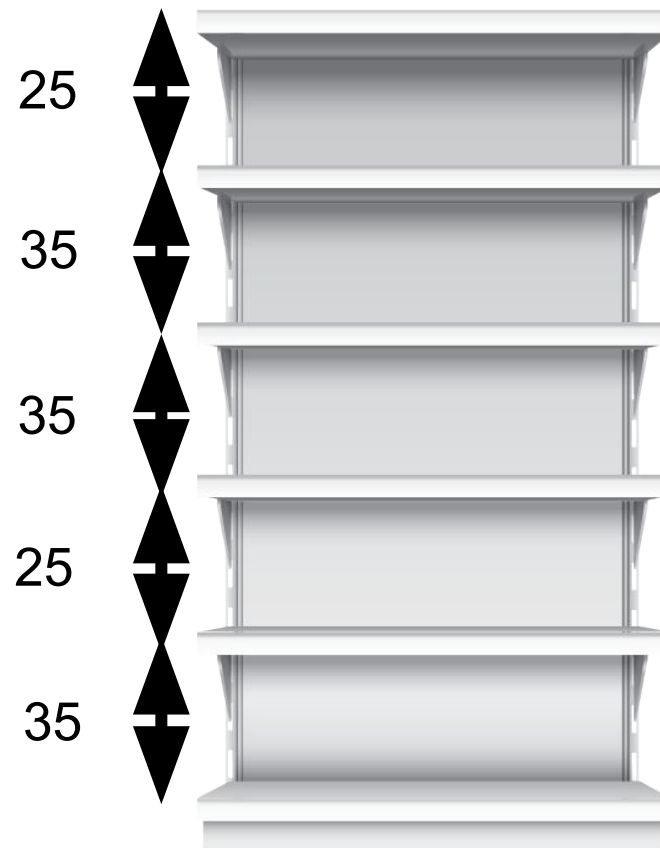

# Стеллаж: В2 (5 полок+база)



Категории:

1. Детская сопутка

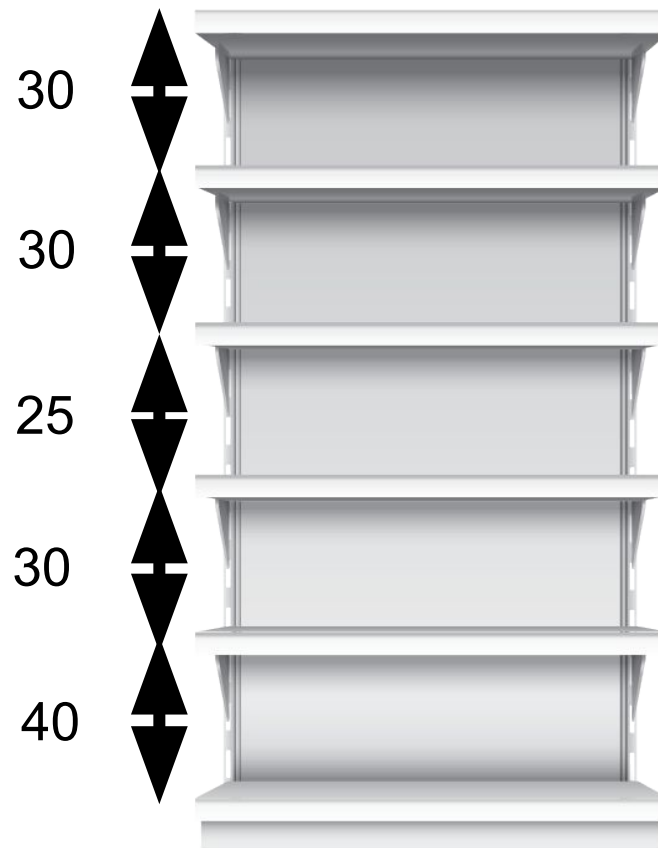

# Стеллаж: В2 (5 полок+база)



Категории:  
1. Мука

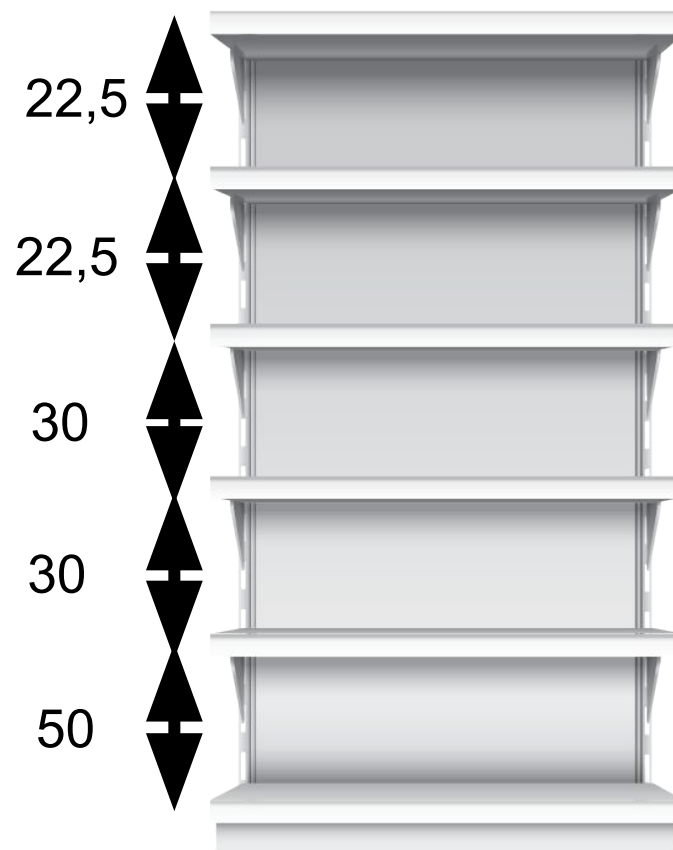



---

Стеллаж: В5 (2 полки + паллет)

# Стеллаж: В5 (2 полки + палет)



Категории:

1. Чипсы + снэки (20 УА)

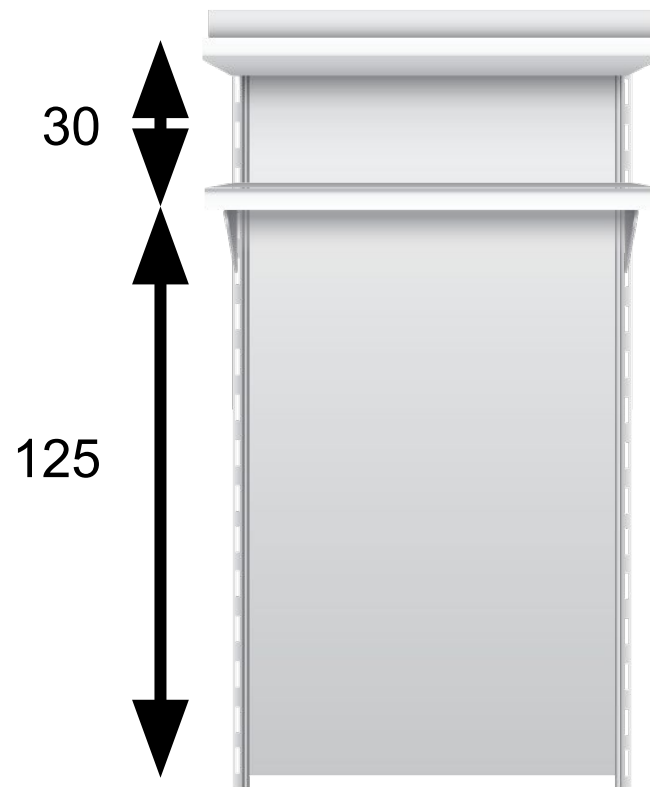



Стеллаж: В6 (2 полки - суперструктура)



# Стеллаж: В6 (2 полки - суперструктура)



Категории:

1. Сухофрукты
2. Кетчуп, соус
3. Специи
4. Каши, хлопья
5. Сухие завтраки
6. Каши, хлопья + Сух. завтра

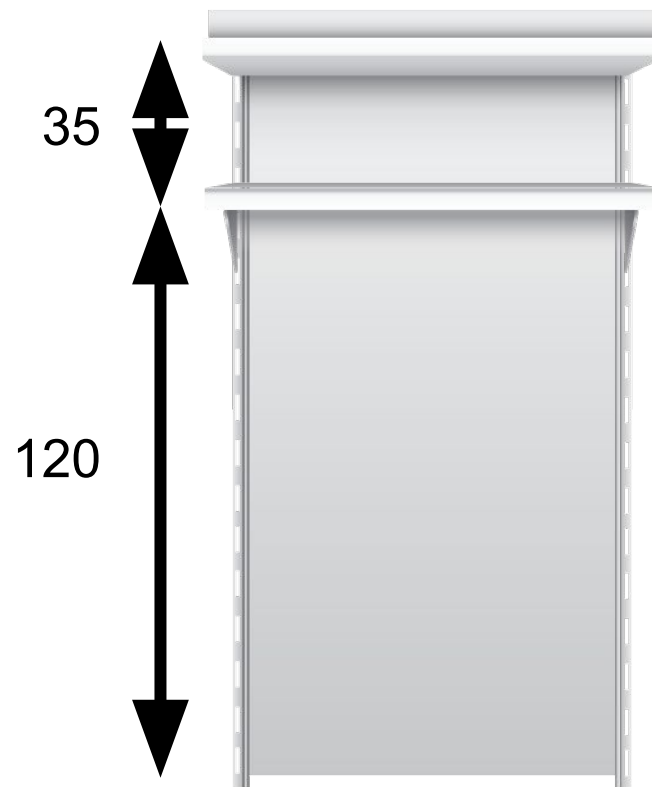



---

Стеллаж: В8 (2 полки - база)

# Стеллаж: В8 (2 полки - база)



Категории:

1. Чипсы + снэки (5,10,20 УА)

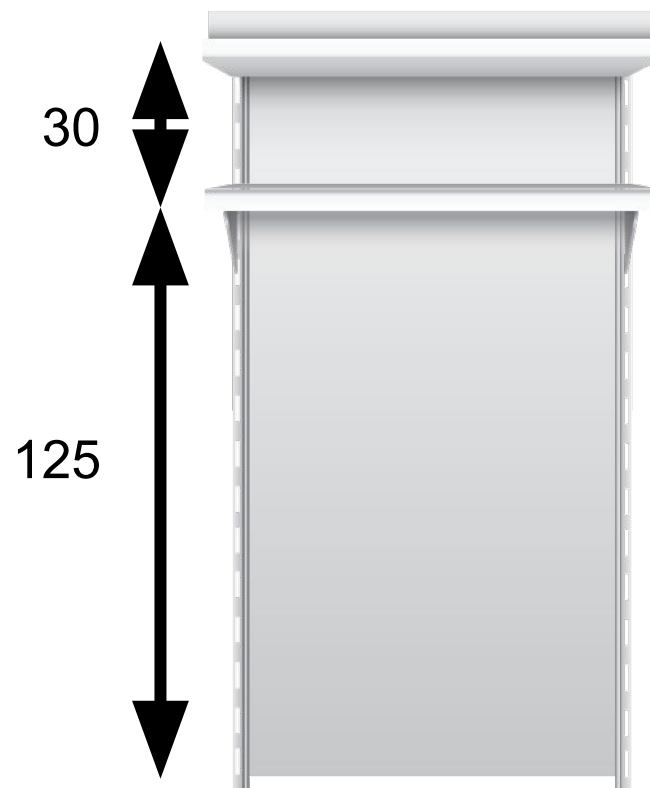



---

Стеллаж: В9 (6 полок + база)

# Стеллаж: В9 (6 полок+база)



Категории:

1. Специи
2. Шоколад
3. Сухофрукты
4. Крупы
5. Чай
6. Печенье
7. Рулеты, кексы
- 8. Кофе (только для МАКРО ВОЛГА)**

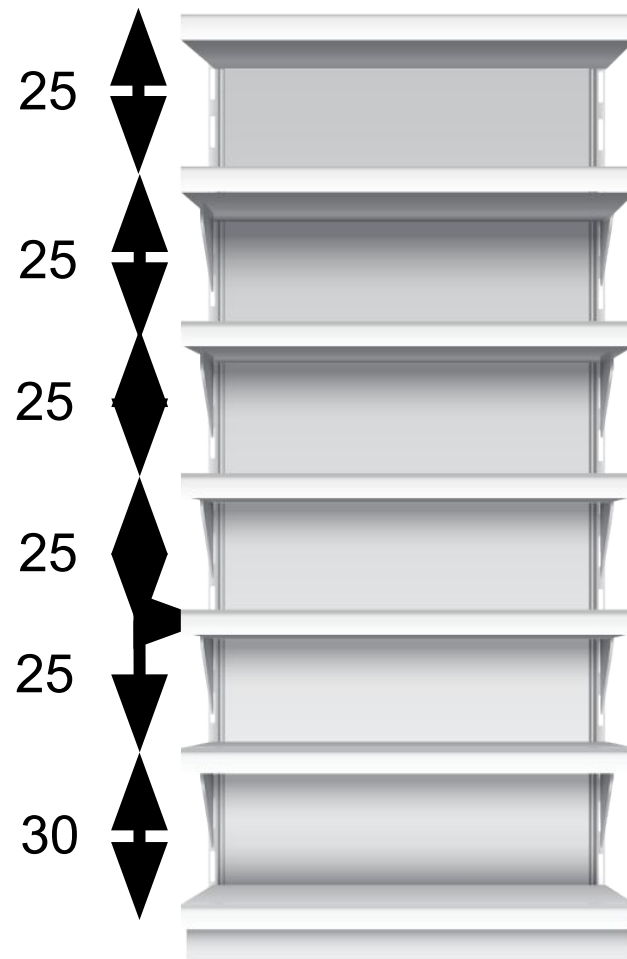

# Стеллаж: В9 (6 полок+база)



Категории:

1. Вафли (10,15,20 УА)

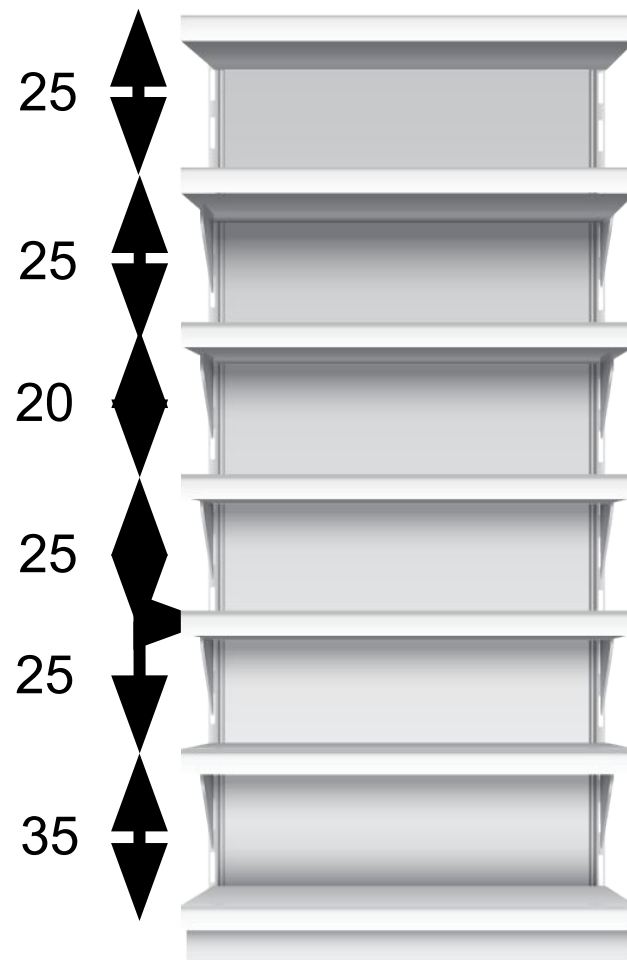

# Стеллаж: В9 (6 полок+база)



Категории:

1. Уход (зуб. пасты)

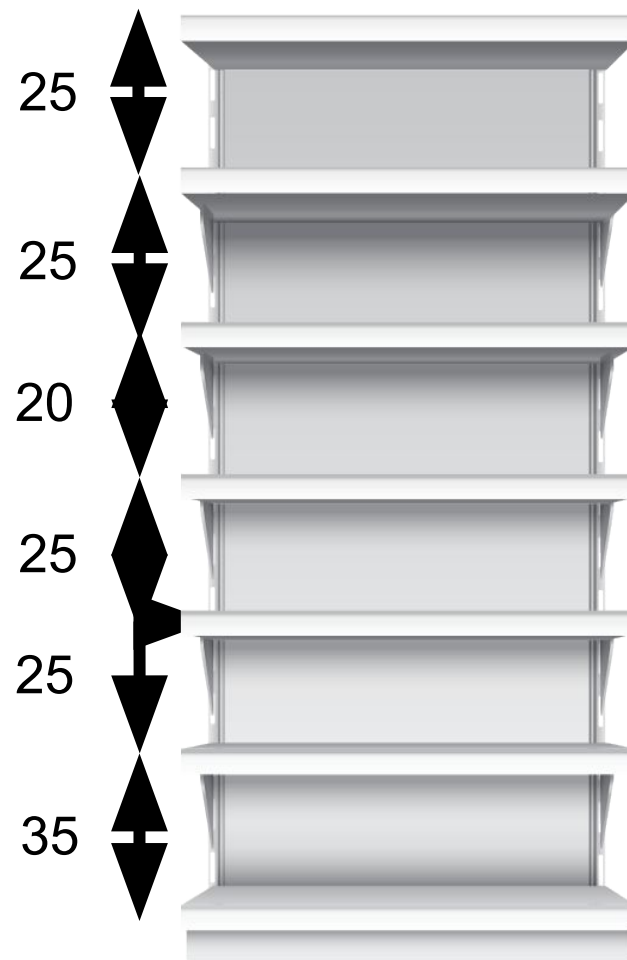

# Стеллаж: В9 (6 полок+база)



Категории:  
1. ФР.К

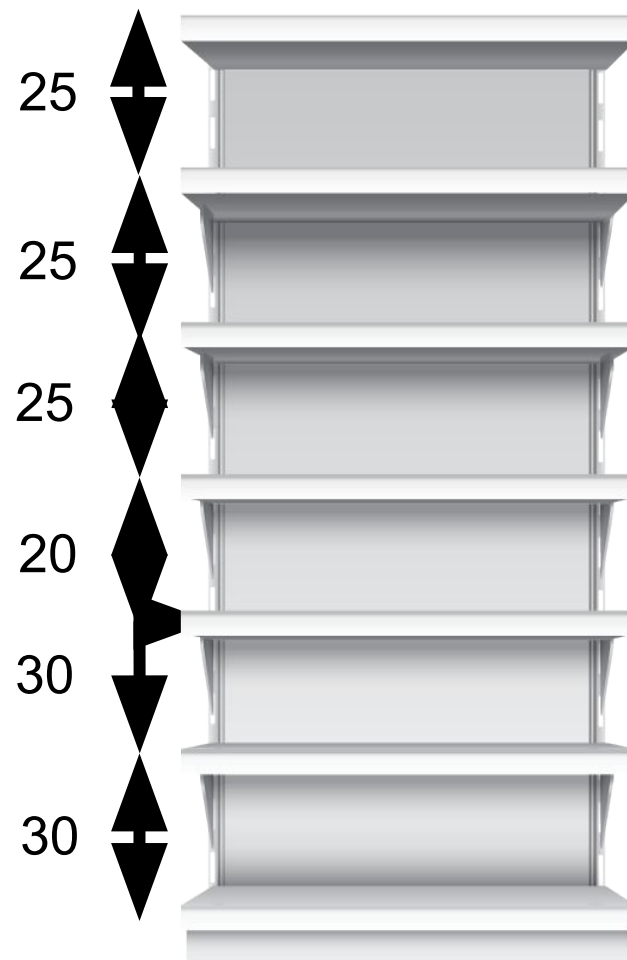





---

Стеллаж: В15 (7 полок+база)

# Стеллаж: В15 (7 полок+база)



Категории:

1. Детство-соки

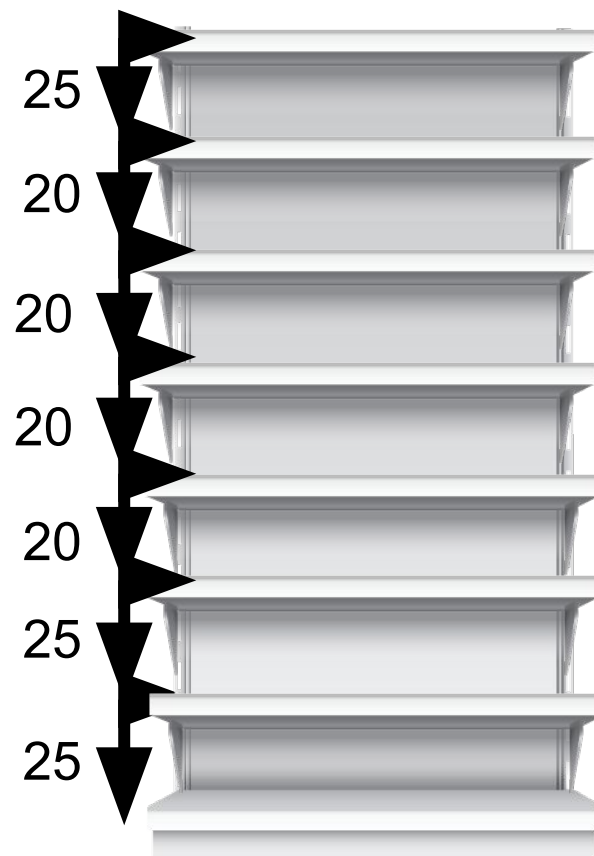

# Стеллаж: В15 (7 полок+база)



Категории:

1. Детство-детское питание

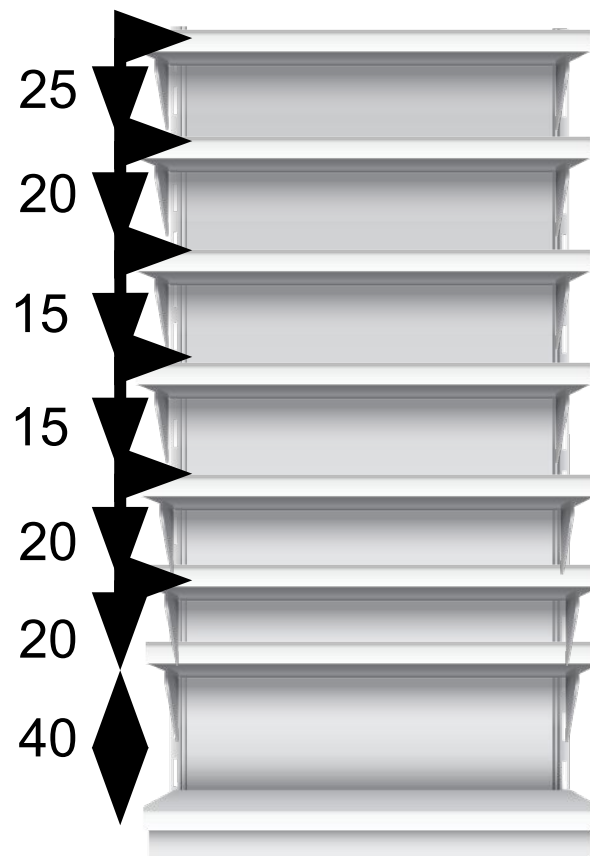



---

Стеллаж: В10 (3 полки+паллет)

# Стеллаж: В10 (3 полки+паллет)



Категории:

1. Чипсы, снеки (15УА)

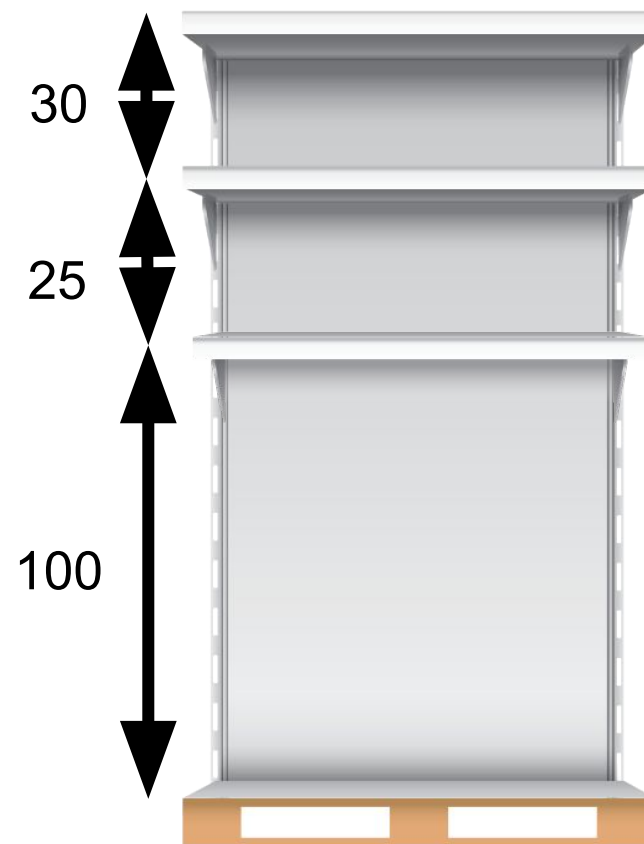



---

Стеллаж: В11 (4 полки+паллет)

# Стеллаж: В11 (4 полки+паллет)



Категории:

1. Чипсы, снеки

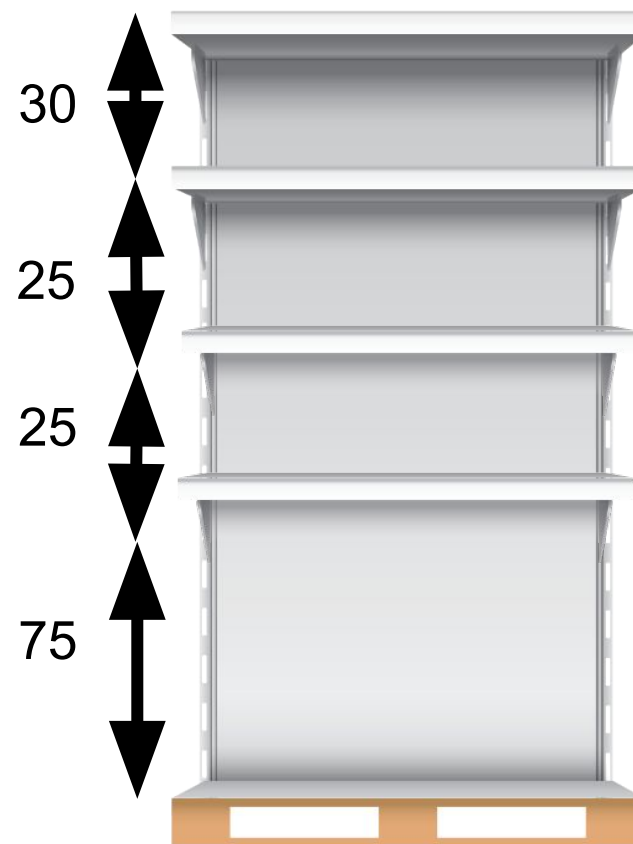

# Стеллаж: В11 (4 полки+паллет)



Категории:  
1. Пиво

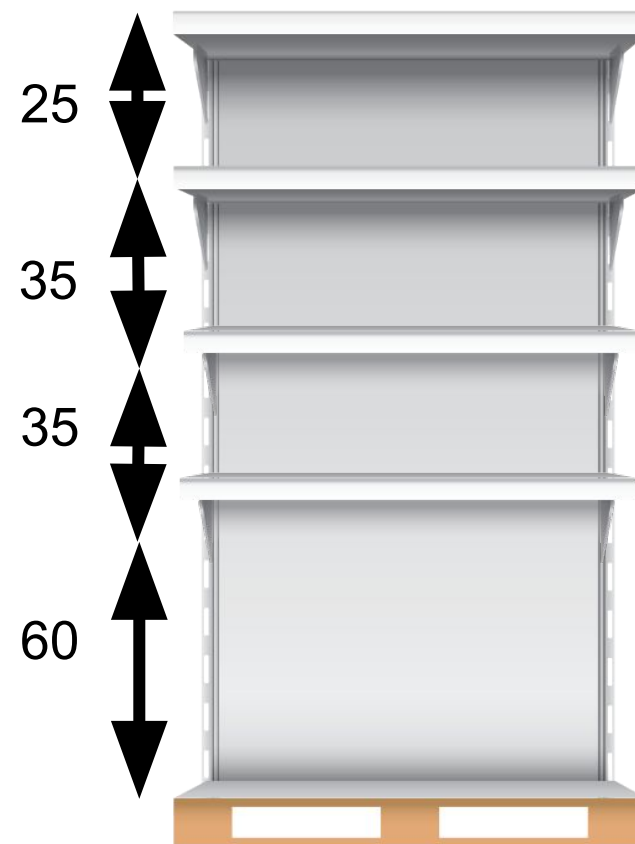



# Стеллаж: В11 (4 полки+паллет)



Категории:

1. Соль, сахар
2. Мука+соль, сахар

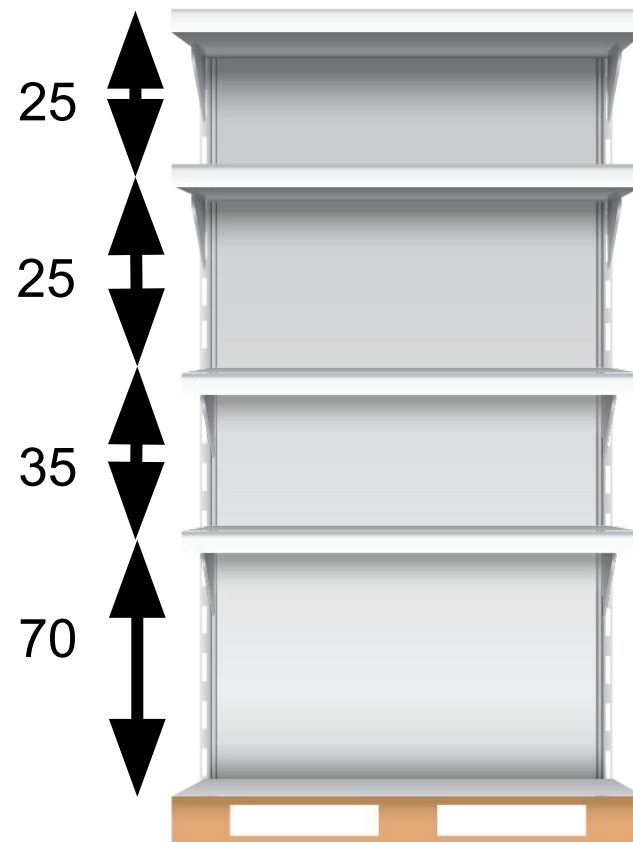

# Стеллаж: В11 (4 полки+паллет)



Категории:  
1. Т.Б.

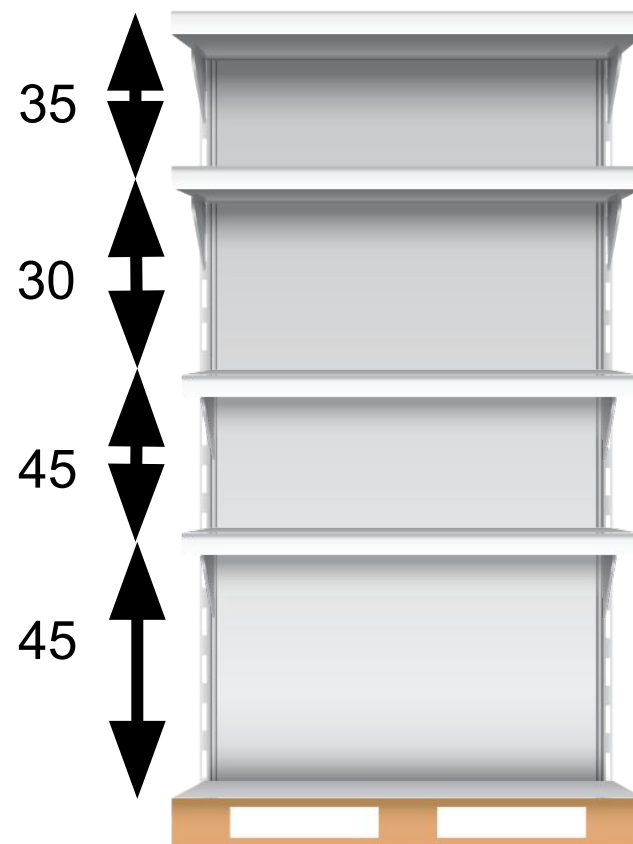



Стеллаж: В13 (4 полки + база +  
штанга с крючками)

# Стеллаж: В13 (4 полки+база+штанга с крючками)



Категории:  
1. Текстиль

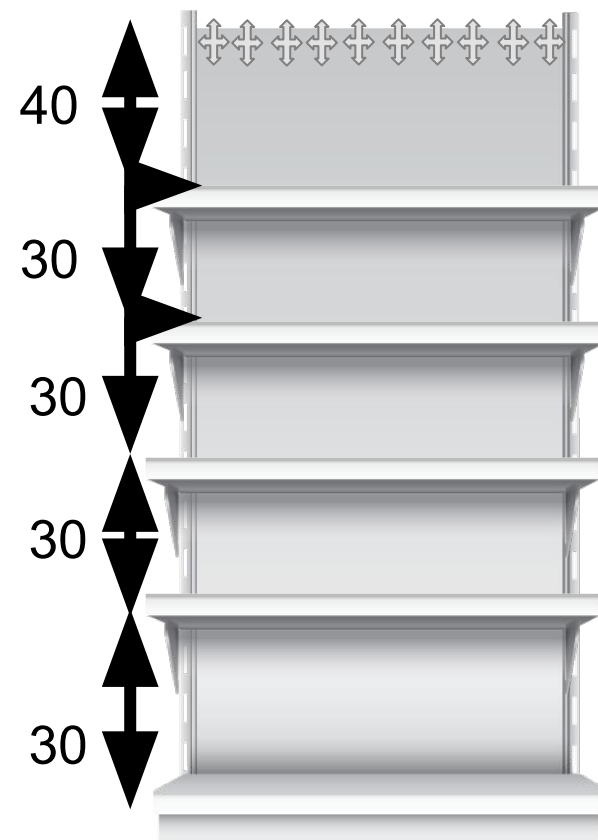



# Стеллаж: Алкогольный шкаф

# Стеллаж: Алкогольный шкаф



Категории:

1. Алкошоп
2. Табакошоп

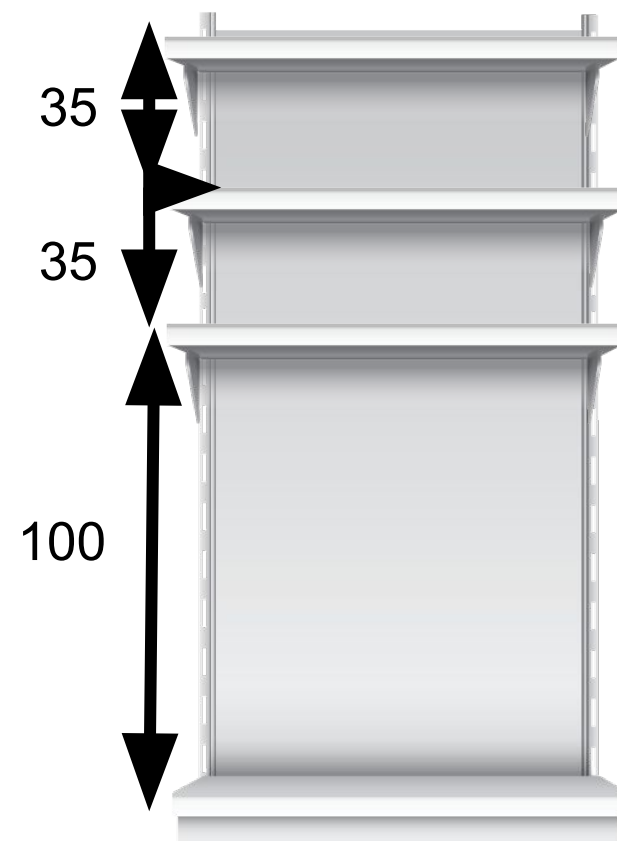



---

Стеллаж: X1

# Стеллаж: X1



Категории:

1. Хлеб

Полки вешаются со средним уровнем наклона

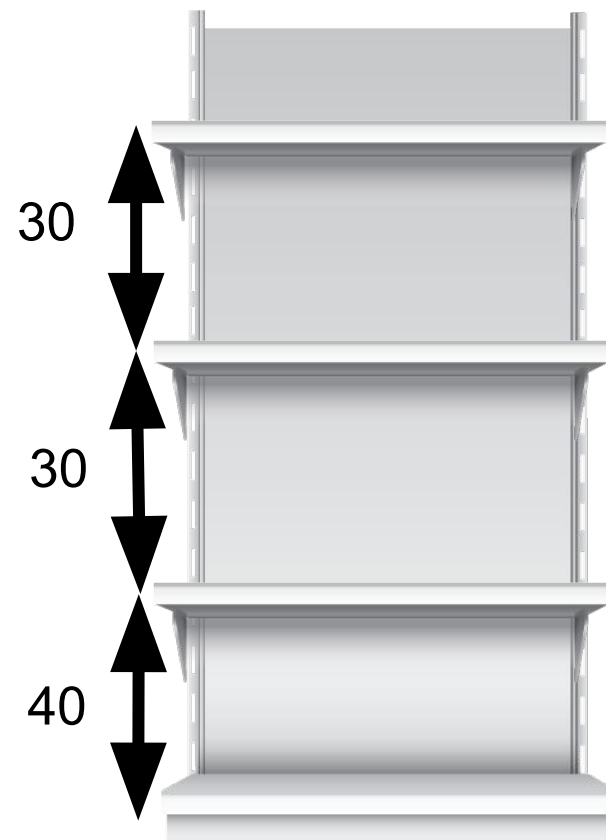





# Стеллажи Фрукты- Овоци

# Стеллаж: О8 (2 полки + база)



Категории:

## 1. Овощи, фрукты

Уровень наклона полок:

- Верхняя полка вешается с максимальным наклоном (40 градусов).

- Средняя со средним уровнем наклона (20 градусов)

Мусорное ведро устанавливается на базовую полку стеллажа (в комплекте стеллажей ФРОВ по 2 шт. на магазин)

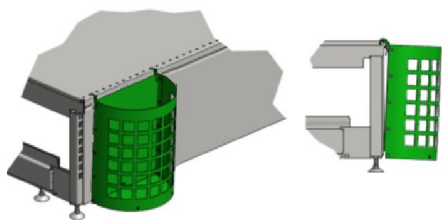

Крепление пакетодержателей осуществлять к верхней полке

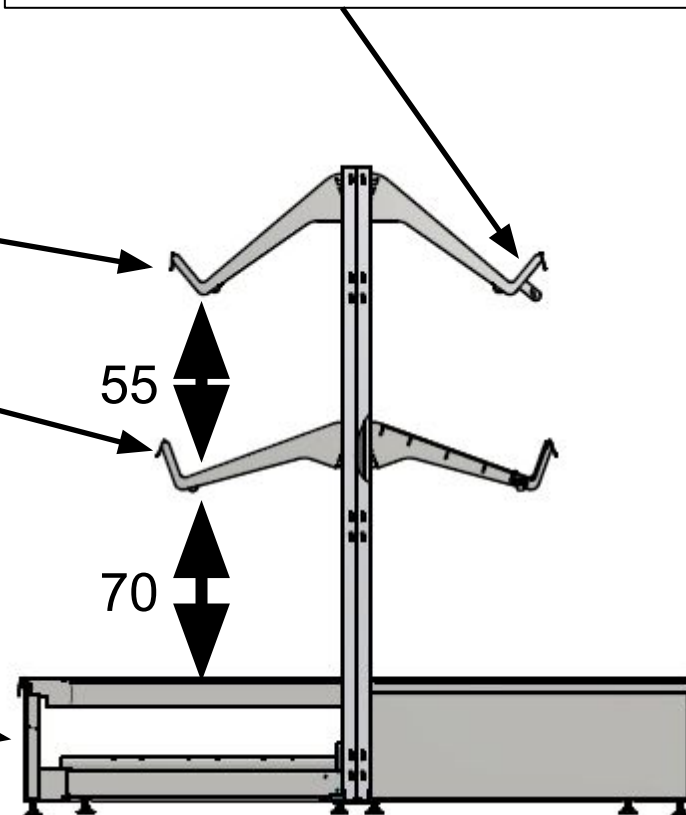

# Подиум: О7



Категории:

1. Овощи, фрукты (ПРОМО/СЕЗОН)

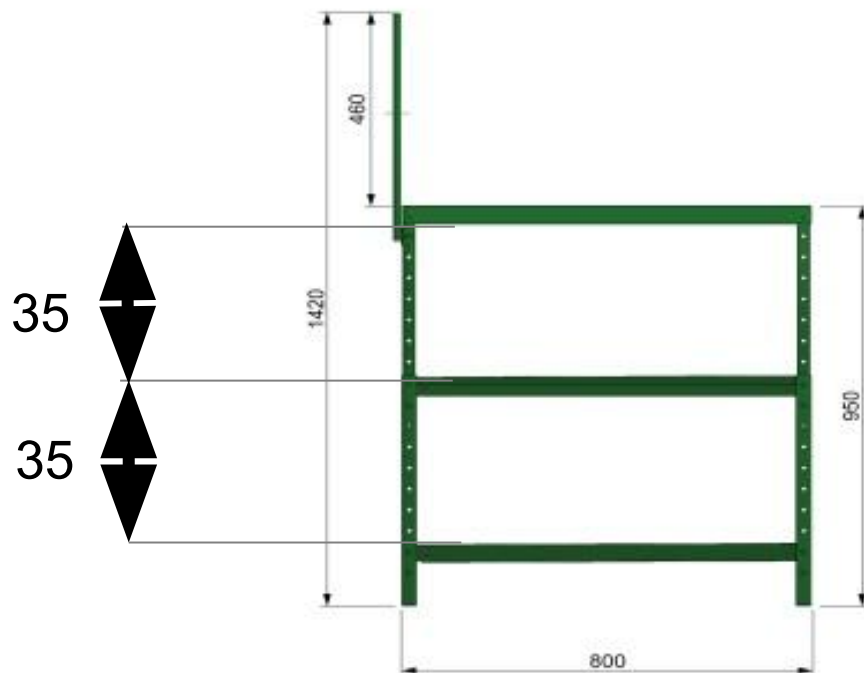



# Супер-структуры над ларями

# Супер структура Д7



Установка над ларями мороженое.

Высота от края ларя, до первой полки

30

25

30

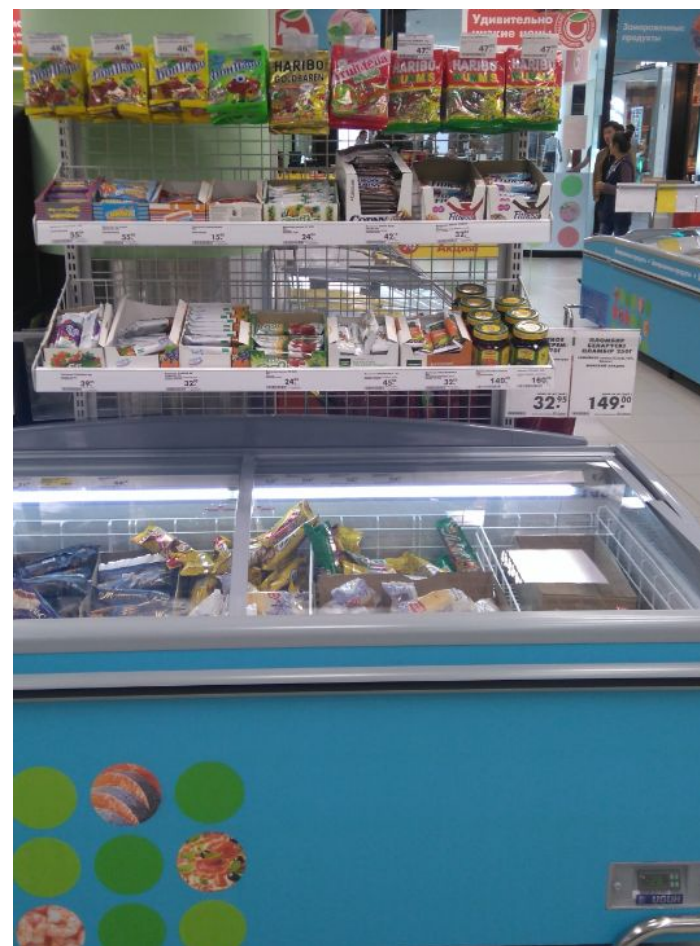
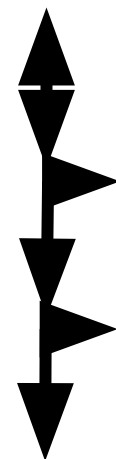

# Супер-структура Н18



Установка над ларями охлаждения и заморозки.

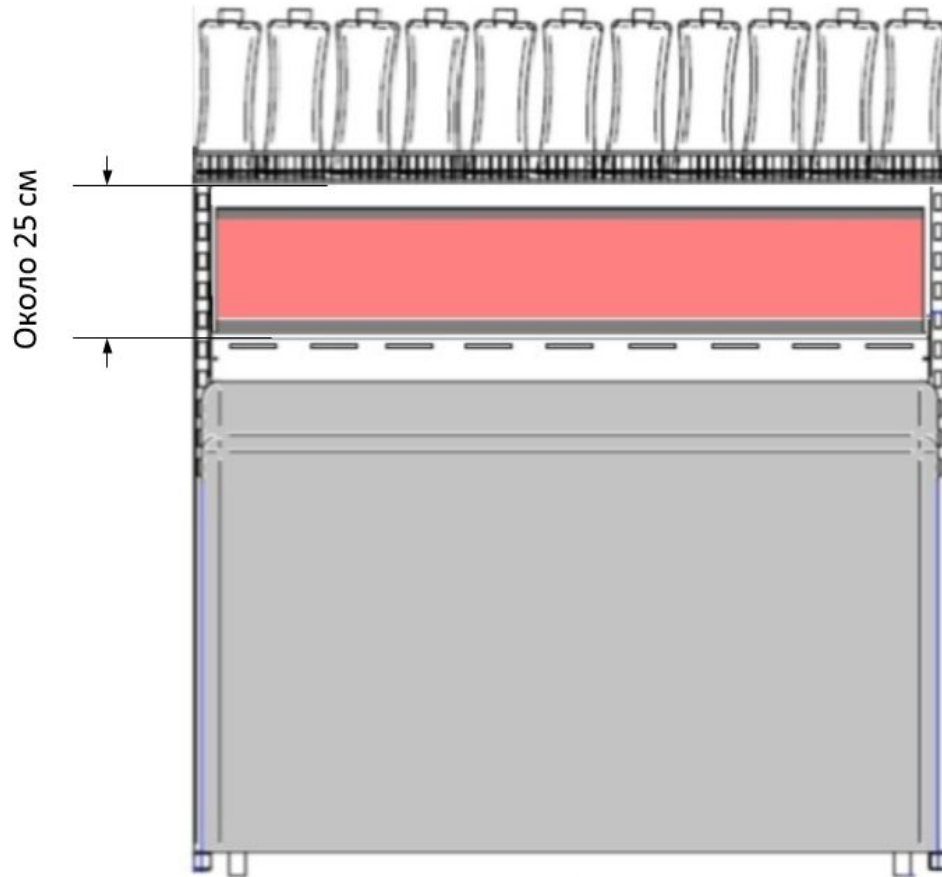

**Варианты исполнения 1,25 м и 1,875 м (ширина).**

Прайс-шина устанавливается под сетчатую корзину.

Расстояние от фартука (заглушка между ларями) до корзины – 25 см.

Фартук выступает над верхним уровнем ларя, на высоту видимости ценникодержателей на нем (2 ряда друг над другом, с обеих сторон). Нижняя часть фартука утоплена между ларями, чтобы не было видимых зазоров.



# Стеллажи ПРОМО

# Стеллаж: Н16-Н17



Категории:  
1. ПРОМО

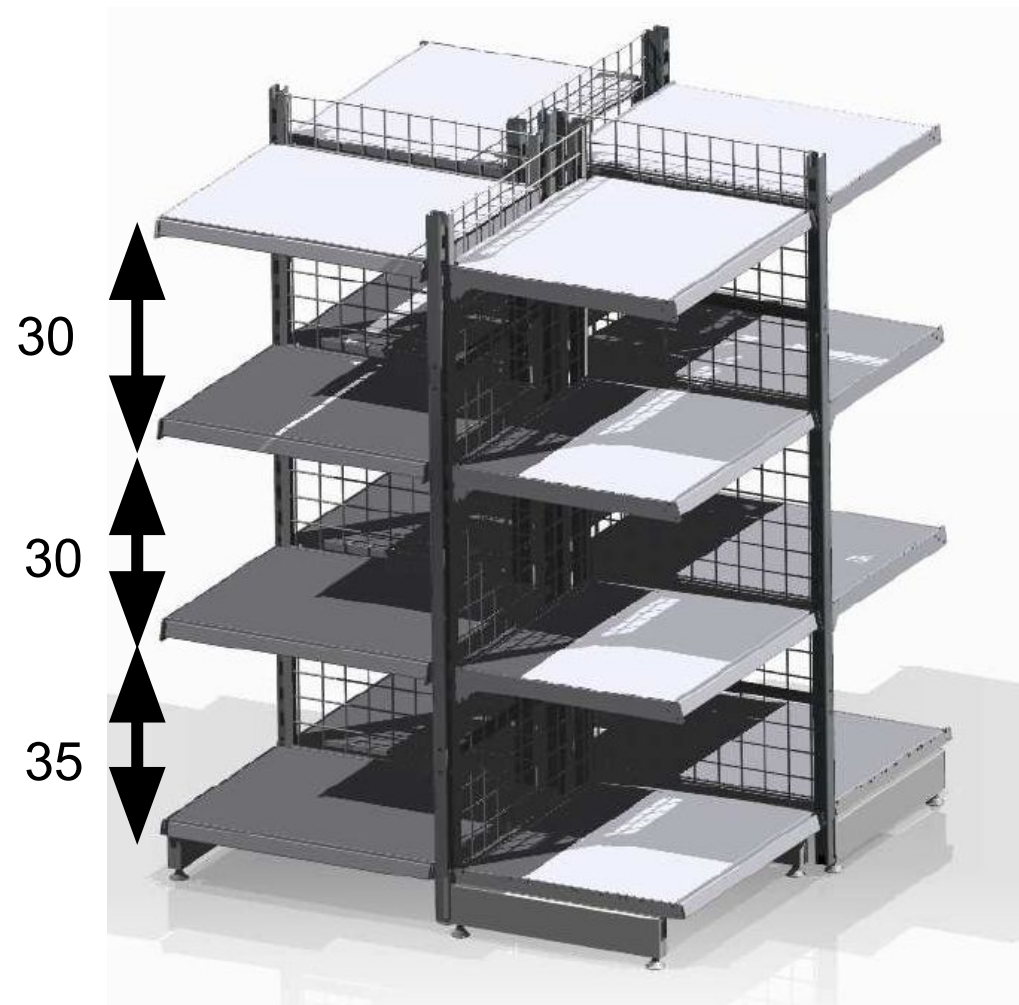



# Стеллаж В16 – Супер-структура



Категории:  
1. ПРОМО

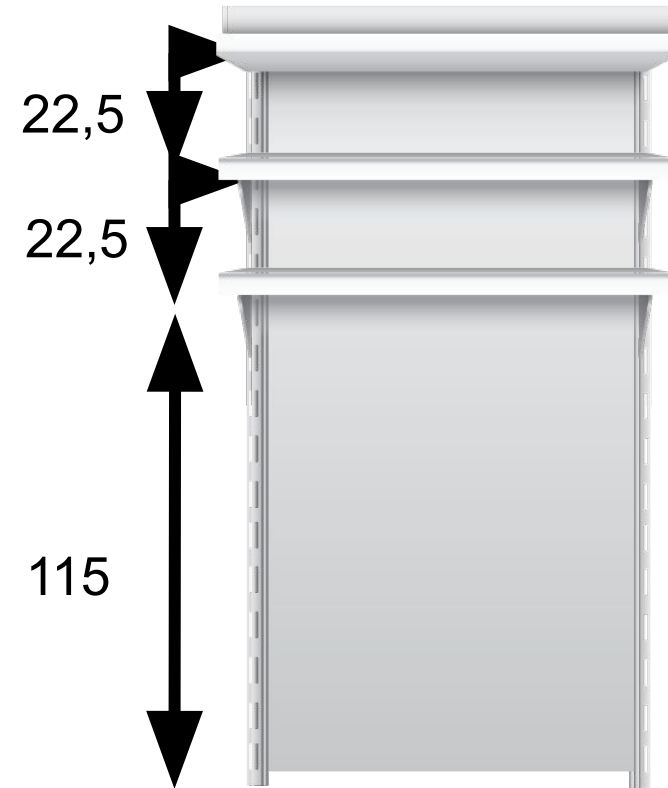

Устанавливается при угловом размещении ларей.  
Вариант исполнения - 0,65м (ширина).

# Стеллаж ПРОМО с касс



Категории:

## 1. ПРОМО

**Полки над транспортной лентой:**

### Верхняя полка

устанавливается на максимальную высоту (без наклона) – используется для выкладки крупногабаритных товаров.

### Нижняя полка

устанавливается на уровне около 40 см. от транспортной ленты – используется для выкладки мелкогабаритных товаров.

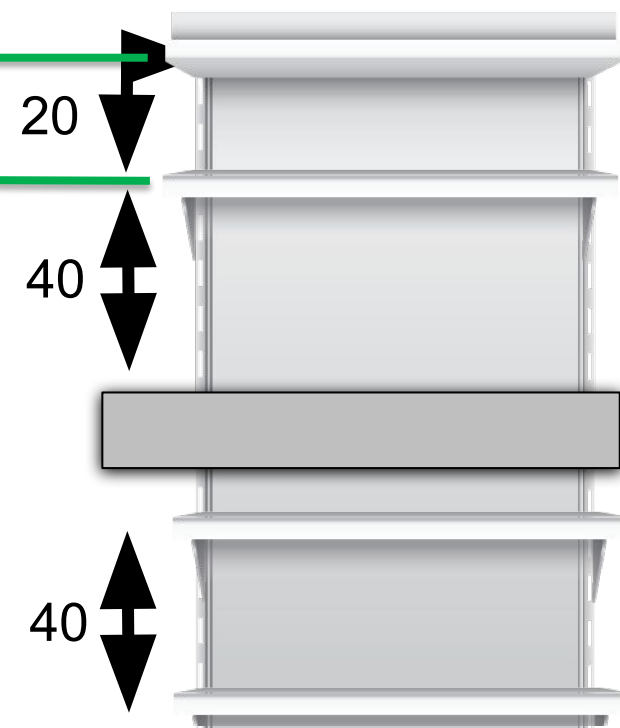

Устанавливается у кассового узла.

Вариант исполнения - 0,6м (ширина).



# Прочее оборудование

# Торцевая навеска



Состав оборудования:

- Корзины и Крючки

Комплектация навески по кол-ву крючков и корзин зависит от кол-ва оборудования на планировке объекта.

Матрица для формирования заказов в файле во вложении:



Матрица заказов  
Microsoft Excel

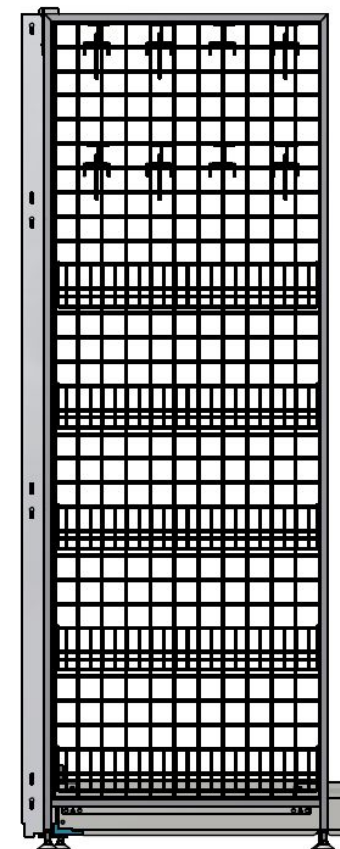
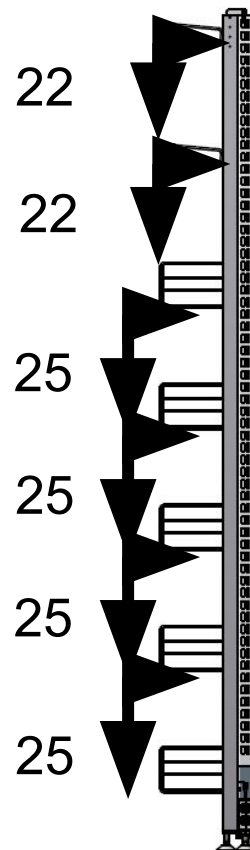

Высота установки сетчатых корзин, может регулироваться в зависимости от размещенного на оборудовании ассортимента.

# Кросс-навеска



Кол-во оборудования на формат:

Формат	Кол-во навесок в магазин
1 формат	10 шт
2 формат	15 шт
3 формат	20 шт
4 формат	25 шт

Отделы для размещения определяются  
Мерчендайзингом Макрорегиона

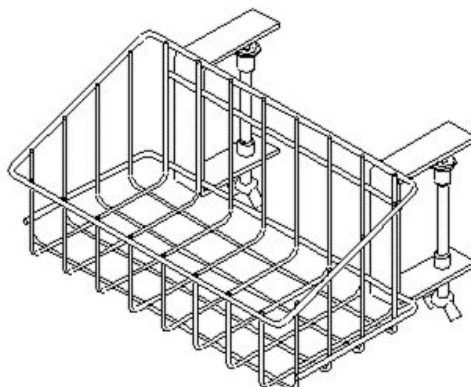

Сетчатая корзина для кросс продаж, установка на полку стеллажа.

# Стойка Вино



По 1 шт. для магазинов 15 и 20 УА.  
Только для следующих Дивизионов:  
МД, СМД, ЮМД, СЗД.



Высоты полок не  
регулируемые.

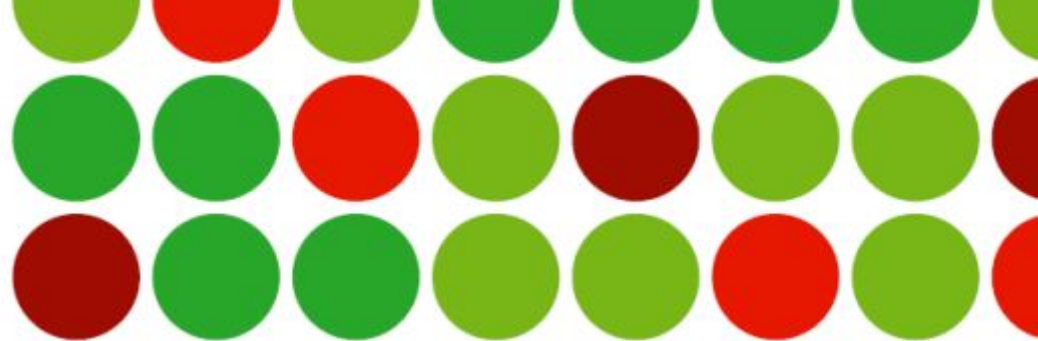

# Высоты полок Прикассового оборудования

Управление мерчандайзинга  
2018 год

# Стеллаж:Сторона А



Категории:

## 1. Прикасса

Справа устанавливается шкаф для бритвенных принадлежностей.

На штанге располагается 6 крючков при ширине 60см и 10 крючков при ширине 100см.

1 полка. Глубина – 20 см.  
Устанавливается под максимальным наклоном на высоте 101 см от базы.

2 полка Глубина – 30 см.  
Устанавливается под максимальным наклоном на высоте 90 см от базы.

3 полка. Глубина – 30 см.  
Устанавливается под максимальным наклоном на высоте 79 см от базы.

4 полка. Глубина – 30 см.  
Устанавливается под максимальным наклоном на высоте 68 см от базы.

5 полка. Глубина 30 см.  
Устанавливается без наклона на высоте 46 см от базы.

6 полка. Глубина 40 см.  
Устанавливается без наклона на высоте 26

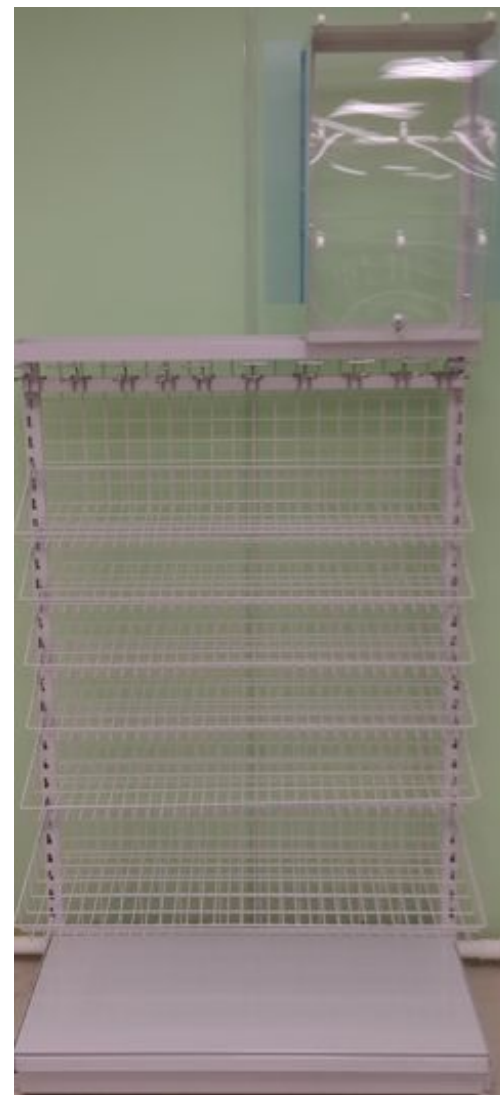



# Стеллаж: Сторона В



Категории:

## 1. Прикасса

Слева устанавливается шкаф с полками для алкоголя

На штанге располагается 8 крючков при ширине 60см и 10 крючков при ширине 100см

1 полка. Глубина - 20 см. Устанавливается под максимальным наклоном на высоте 98 см от базы.

2 полка. Глубина – 30 см. Устанавливается под максимальным наклоном на высоте 80 см от базы

3 полка. Глубина – 30 см. Устанавливается под максимальным наклоном на высоте 63 см от базы.

4 полка. Глубина – 30 см. Устанавливается без наклона на высоте 46 см от базы.

5 полка. Глубина – 40 см. Устанавливается без наклона на высоте 26 см от базы.



# Стеллаж:Сторона С



Категории:

## 1. Прикасса

На штанге располагается 6 крючков при ширине 60см и 8 крючков при ширине 100см.

1 полка. Глубина - 20 см. Устанавливается со средним уровнем наклона на высоте 98 см от базы.

2 полка. Глубина – 30 см. Устанавливается со средним уровнем наклона на высоте 80 см от базы.

3 полка. Глубина – 30 см. Устанавливается со средним уровнем наклона на высоте 63 см от базы.

4 полка. Глубина – 30 см. Устанавливается без наклона на высоте 46 см от базы.

5 полка. Глубина – 40 см. Устанавливается без наклона на высоте 26 см от базы.



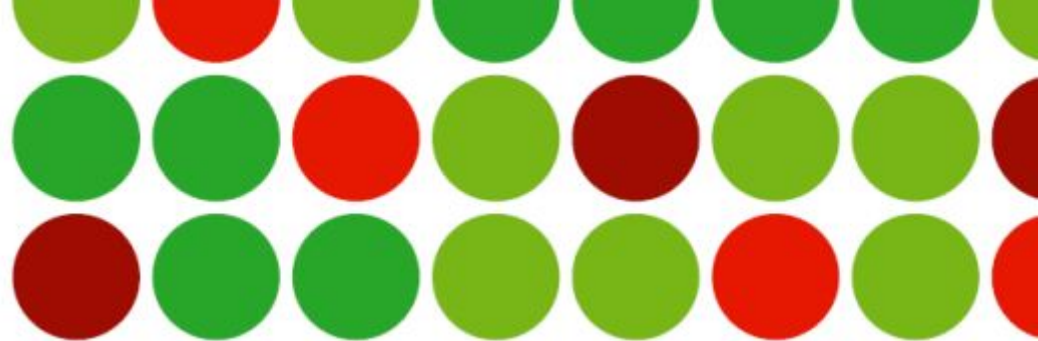

# Высоты полок в холодильниках

Управление мерчандайзинга  
2016 год

# Холодильник: 3 полки + база



Категории:

1. Овощи, фрукты



# Холодильник ФРОВ: 5 полок+база



Категории:

1. Овощи-Фрукты



# Холодильник ФРОВ: 4 полки+база



Категории:

1. Овоци-Фрукты



# Холодильник: 5 полок+база



Категории:

1. Молочная гастрономия
2. Пресервы
3. Колбаса (**Кроме МР УРАЛ**)
4. Готовая кулинария

25

25

25

25

30



# Холодильник: 5 полок+база



Категории:

1. Колбаса (только МР Урал) Все полки с наклоном 10°

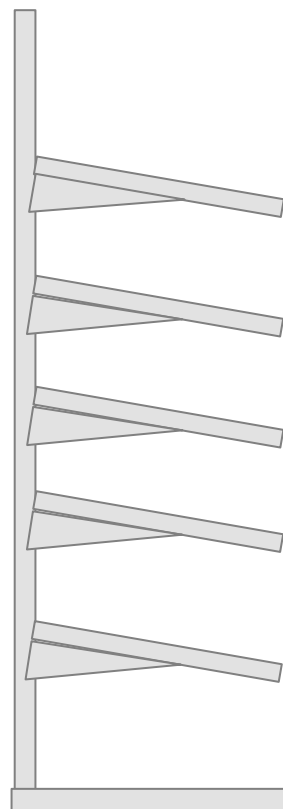

Угол наклона°  
Расстояние см

10°

25

10°

25

10°

25

10°

25

10°

30





# Холодильник: 4 полки+база



Категории:

1. Молочная гастрономия
2. Торты



# Холодильник: 4 полки+база



Категории:  
1. Напитки

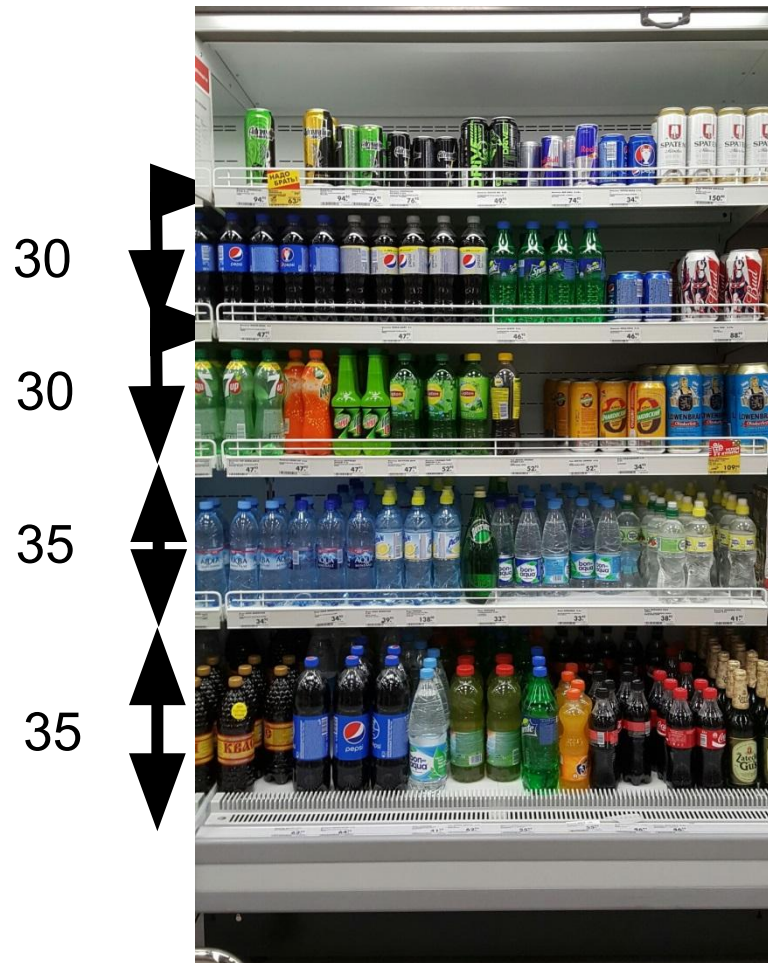

# Холодильник под икру: 2 полки+база



Категории:

1. Икра



# Стеллаж: В12 (3 полки+база)



Категории:

1. Водка, Икра, Гриль.

Отличия от остальных сухих стеллажей:

- На верхнюю полку устанавливается холодильник с Икрой, либо тепловая витрина Гриль.

- На высоте 1м от пола оставляем зазор 10 см между задними стенками для проводов холодильника/тепловой витрины

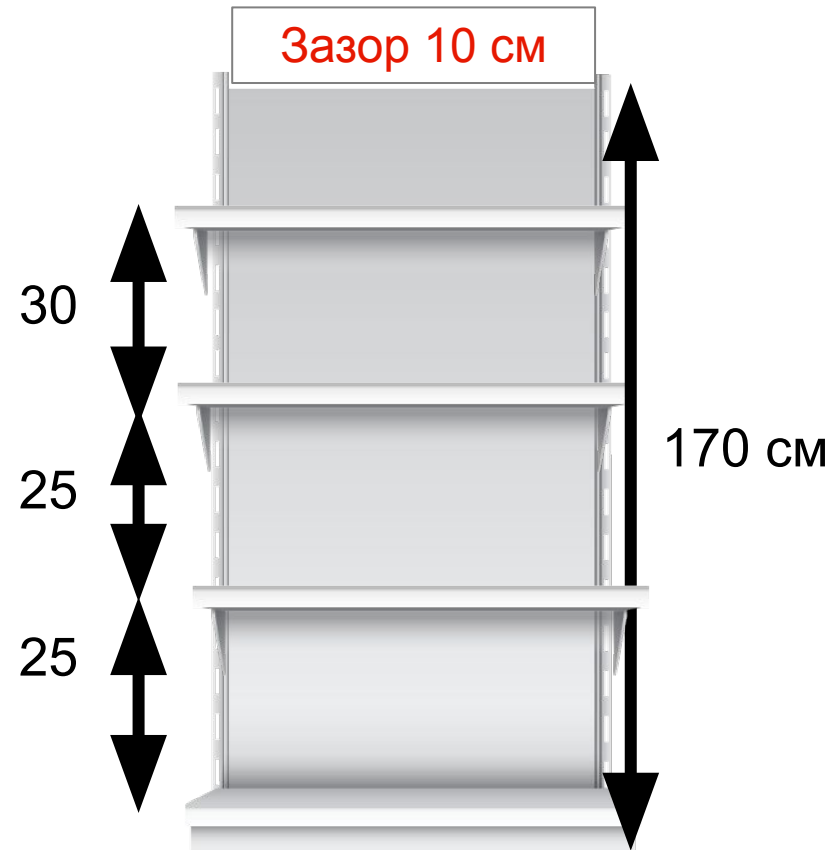

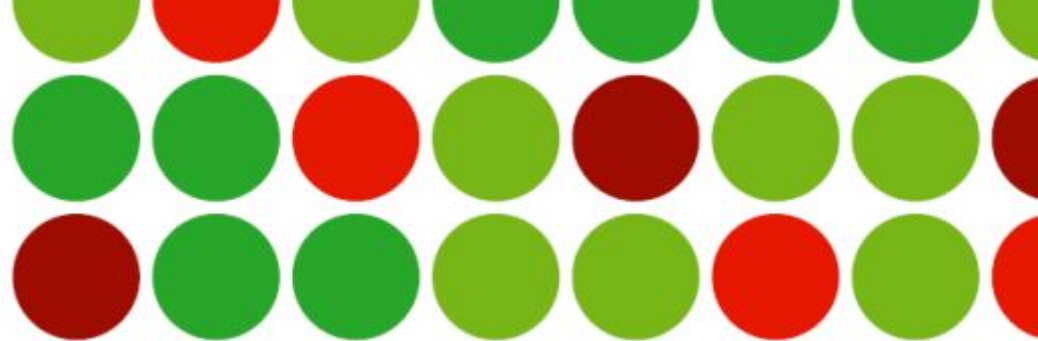

# Высоты полок Алкомаркет

Управление мерчандайзинга  
2018 год

# Стеллаж: А-С1 (4 полки+база) Стеллаж 2м



Категории:

1. Соки + вода + чай
2. Пиво + сл.алк.
3. Чипсы/снеки + сухофрукты
4. Шампанское + вино
5. Ликер, ром, вермут
6. Виски, джин, текила
7. Коньяк
8. Водка + бакалея

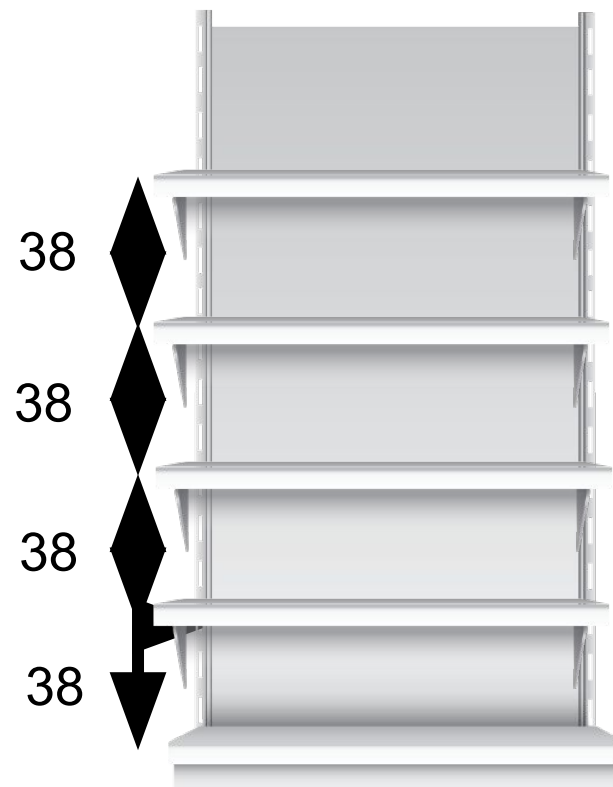

# Стеллаж: А-С3 (5 полок+база) Стеллаж 2м



Категории:

1. Шампанское + вино

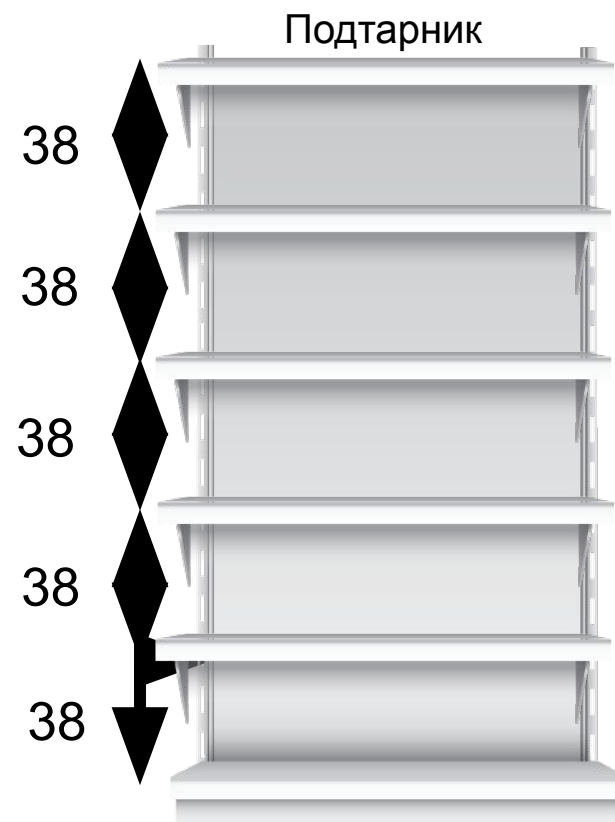

# Стеллаж: А-С1 (4 полки+база) Стеллаж более 2м



Категории:

1. Соки + вода + чай
2. Пиво + сл.алк.
3. Чипсы/снеки + сухофрукты
4. Шампанское + вино
5. Ликер, ром, вермут
6. Виски, джин, текила
7. Коньяк
8. Водка + бакалея

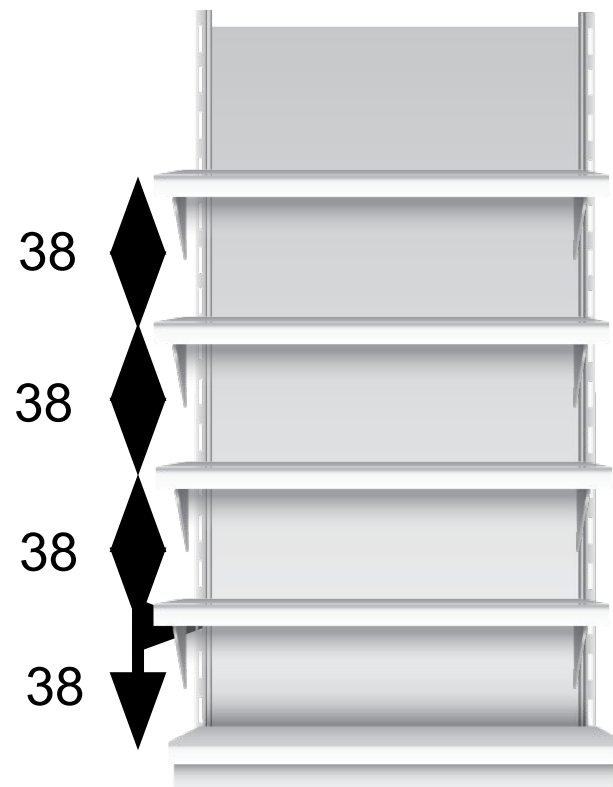



# Стеллаж: А-С3 (5 полок+база) Стеллаж более 2м



Категории:

1. Шампанское + вино

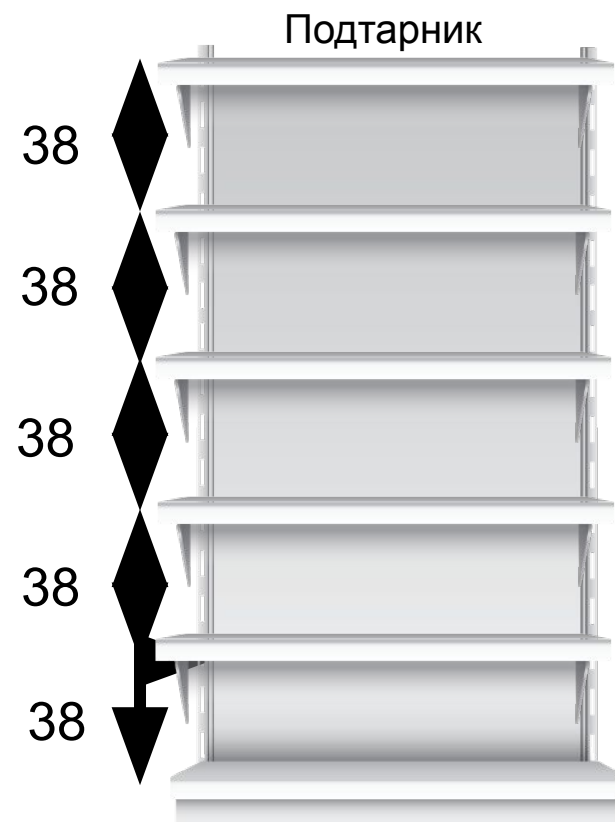

# Стеллаж: А-СКЗ (4 полки+база)



Категории:

1. Закассовый стеллаж широкий

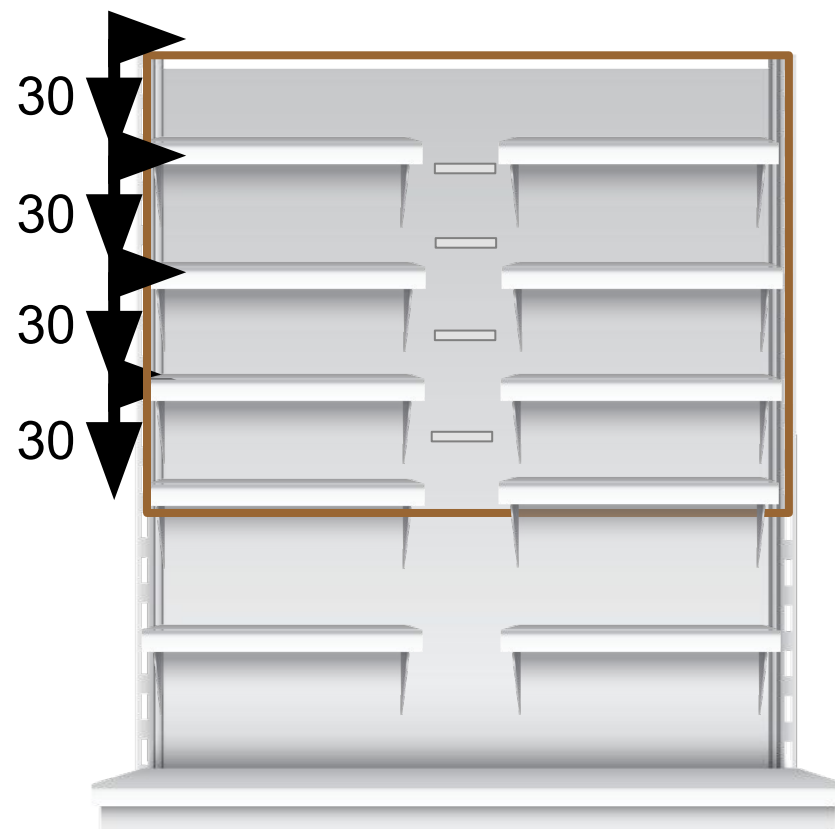

# Стеллаж: А-СК4 (4 полки+база)



Категории:

1. Закассовый стеллаж узкий

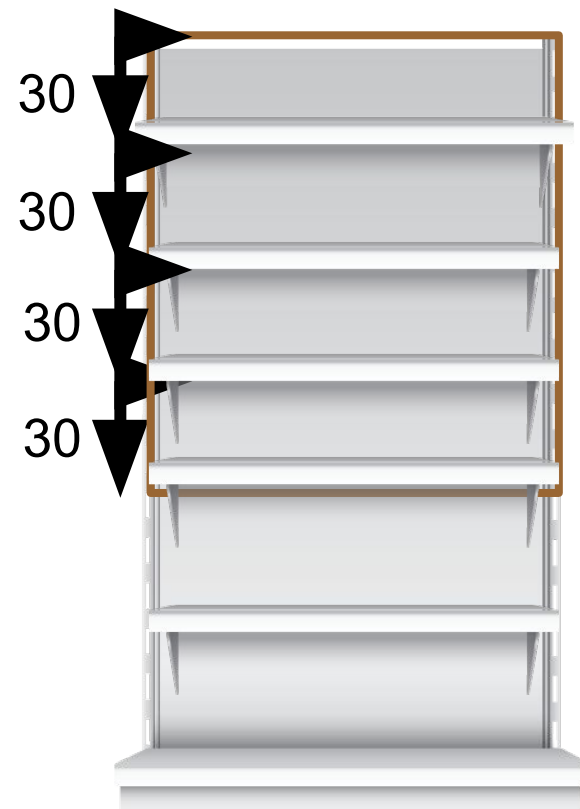

# Стеллаж: Пристенный холод (3 полки+база)



Категории:

1. Пристенок

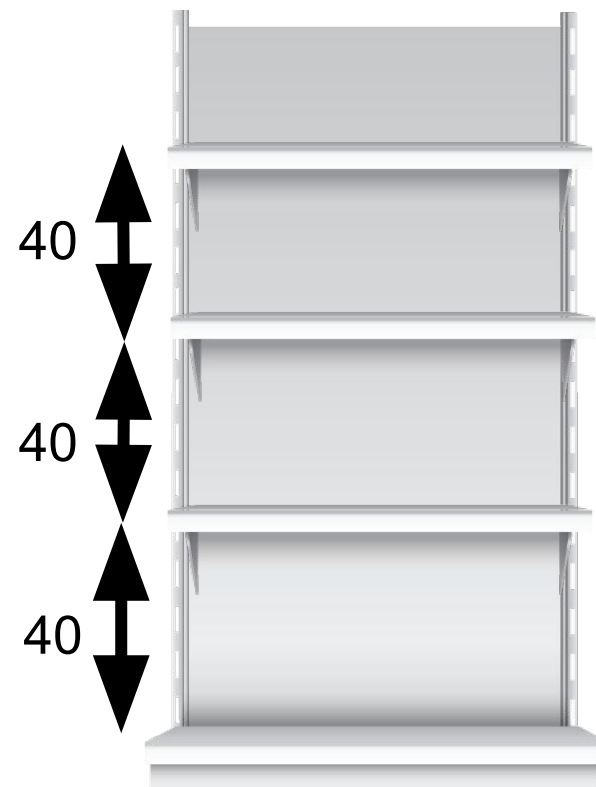

# Навески



На каждый стеллаж в алкоотделе размещается навеска, для осуществления кросскатегорийных продаж. Категория Пиво (Чипсы, сухарики и т.п.), категория Вино (Шоколад, Штопор), категория Водка (соленье, сок)

Размещение оборудования в водочной категории.



Размещение оборудования в винной категории.

