

TEMA 2.3 Tehnologia de prelucrare a buzunarelor aplicate, plasate în cusături și tăiate

- 1. Definiția, funcțiile și clasificarea buzunarelor.**
- 2. Modalități de prelucrare a buzunarelor aplicate.**
- 3. Modalități de prelucrare a buzunarelor plasate în cusături.**
- 4. Modalități de prelucrare a buzunarelor tăiate.**

Bibliografie recomandată:

1. A. Dodu. *Manualul inginerului textilist*. București, AGIR, 2002
2. G. Ciontea. *Utilajul și tehnologia meseriei*. – București, Editura didactică și pedagogică: 2001, 30-38p.
3. *Standard Român, SR ISO 4916 „Materiale textile. Tipuri de îmbinări. Clasificare și terminologie”*, Asociația de standarde din România, 1999.
4. *Standard Român, SR ISO 4915 „Materiale textile. Tipuri de cusături. Clasificare și terminologie”*, Institutul Român de standardizare (IRS), 1981.
5. ГОСТ 12807 – 2003. *Изделия швейные. Классификация стежков, строчек и швов*. – М., Госстандарт: 1988.
6. Neagu Ioan, Mitu Stan, *Tehnologii de confecționare a îmbrăcămintei*, Ed. „Lucian Blanka” Sibiu, 2000.
7. Stan S., Mitu S. *Bazele tehnologiei confecțiilor textile*, Iași, 1995.
8. Саламатова С.М, Кондратенко О.Г., *Основы швейного производства*, Кишинэу, 2007

1. Definiția, funcțiile și clasificarea buzunarelor

- **Buzunarul** este piesa aplicată sau atașată la articolul de îmbrăcăminte care servește ca ornament sau pentru păstrarea obiectelor mărunte de ordin personal.
- Forma și prelucrarea buzunarului sunt determinate de modă și de destinația produsului de îmbrăcăminte la care se aplică.

1. Definiția, funcțiile și clasificarea buzunarelor

- În funcție de modul de prelucrare buzunarele la produsele intermediare pot fi clasificate în:
 - **buzunare aplicate;**
 - **buzunare pe direcția unei cusături;**
 - **buzunare laterale;**
 - **buzunare tăiate.**

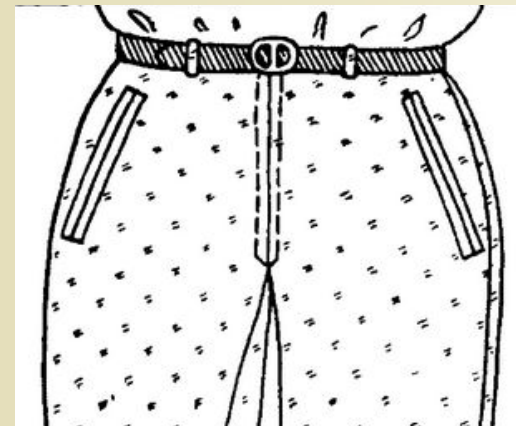

1. Definiția, funcțiile și clasificarea buzunarelor



Tipuri de buzunare la îmbrăcăminte intermediară

2. Modalități de prelucrare a buzunarelor aplicate

Tehnologia de realizare a buzunarului aplicat include următoarele faze:

- Prelucrarea suprafeții buzunarului (cute, broderie, dantelă ș.a.);
- Prelucrarea marginii superioare (deschiderea buzunarului);
- Preformarea buzunarului (prin călcare);
- Aplicarea buzunarului.



2. Modalități de prelucrare a buzunarelor aplicate

- Buzunarele aplicate se diferențiază prin prelucrarea marginii superioare (întrării în buzunar), astfel pot fi prezentate următoarele metode tehnologice:

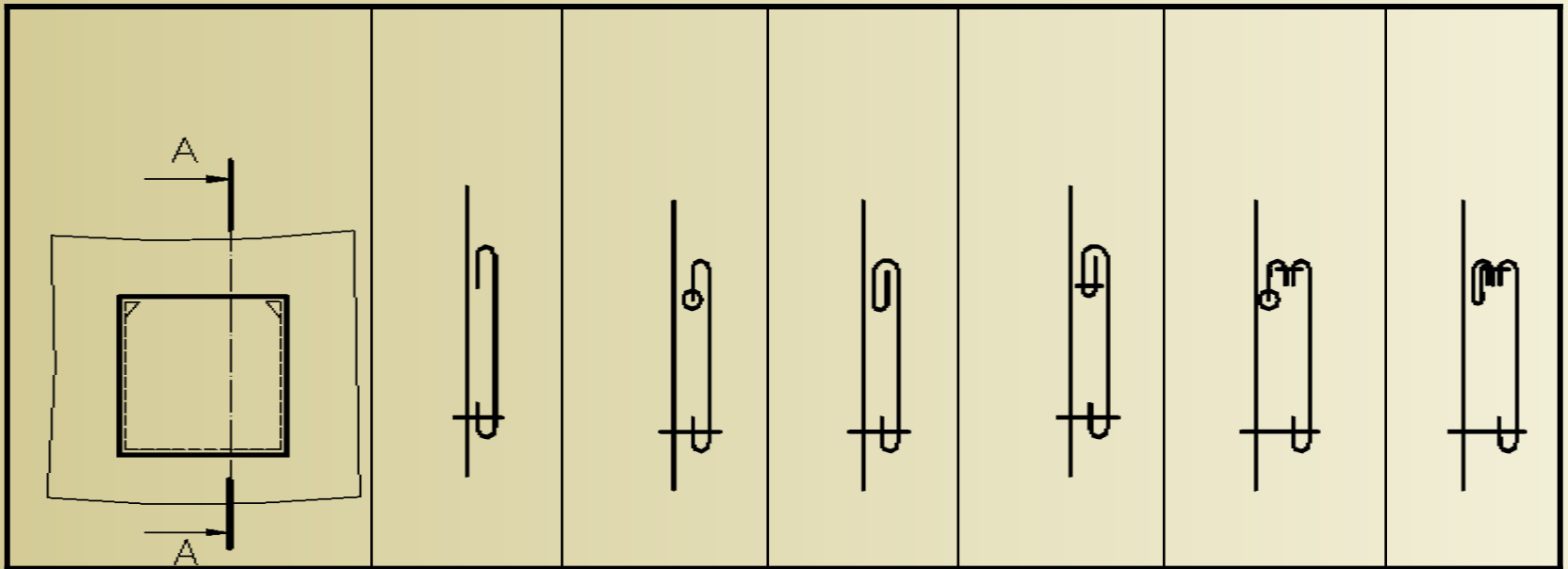

Buzunare aplicate cu rezerva deschiderii fixată în interior

2. Modalități de prelucrare a buzunarelor aplicate

Buzunare aplicate cu rezerva deschiderii fixată în exterior

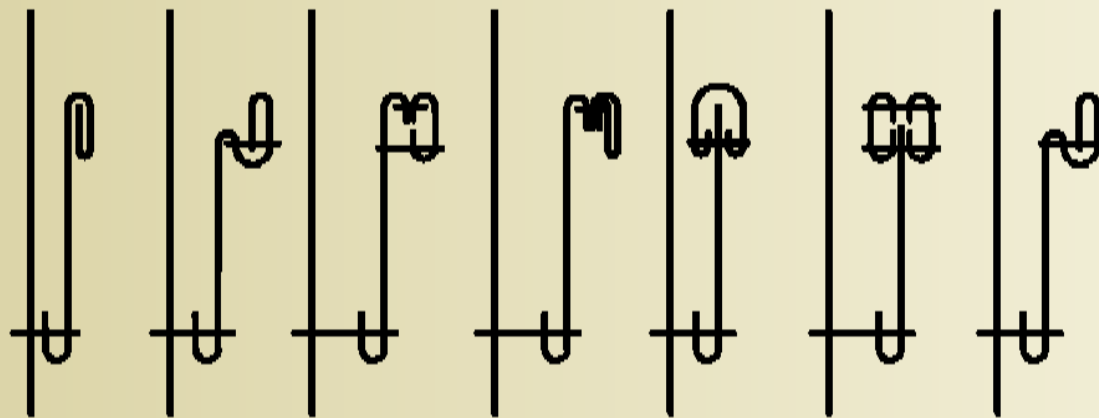
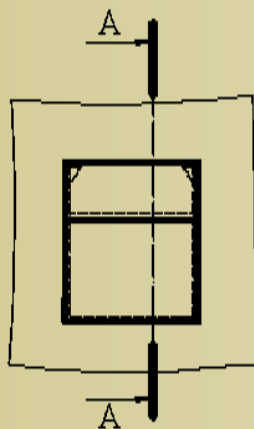
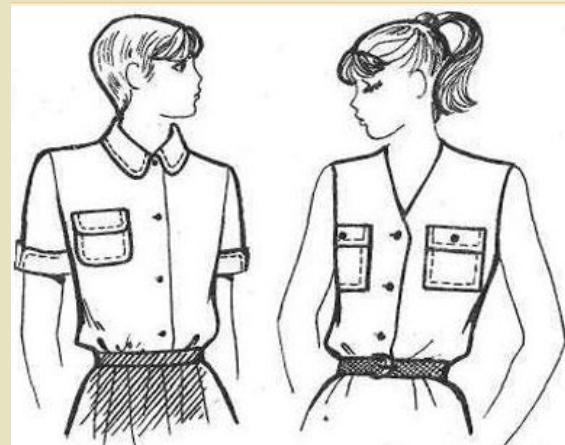

2. Modalități de prelucrare a buzunarelor aplicate

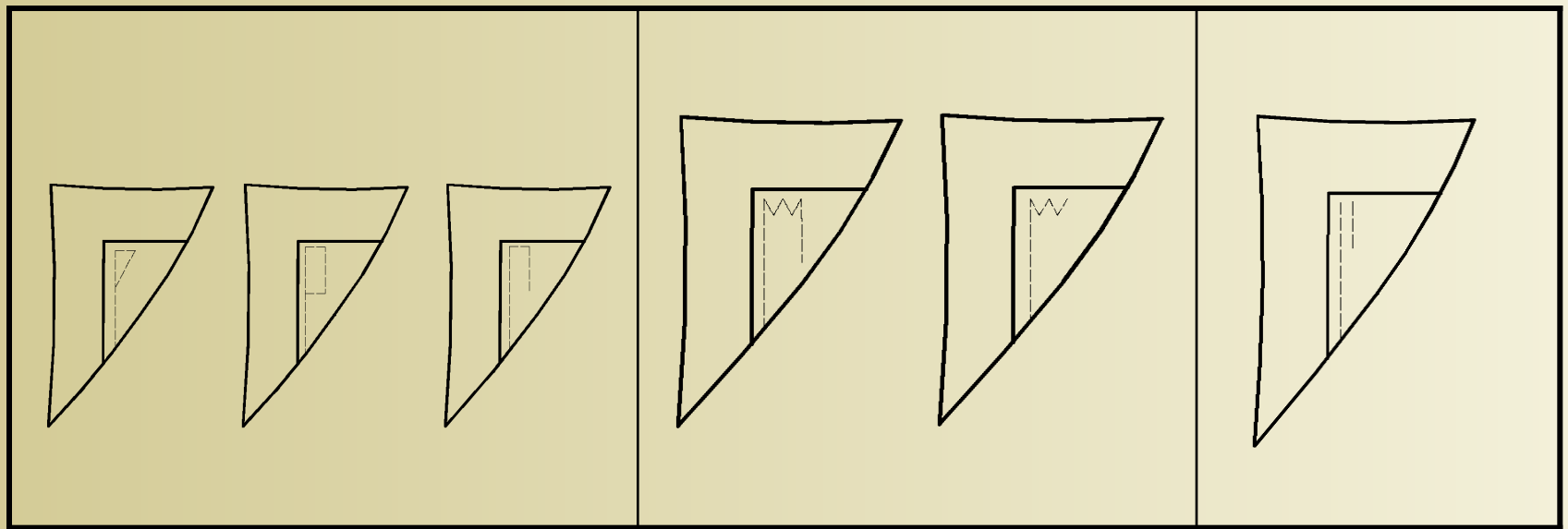

Variante de prelucrare a colțurilor buzunarului

2. Modalități de prelucrare a buzunarelor aplicate

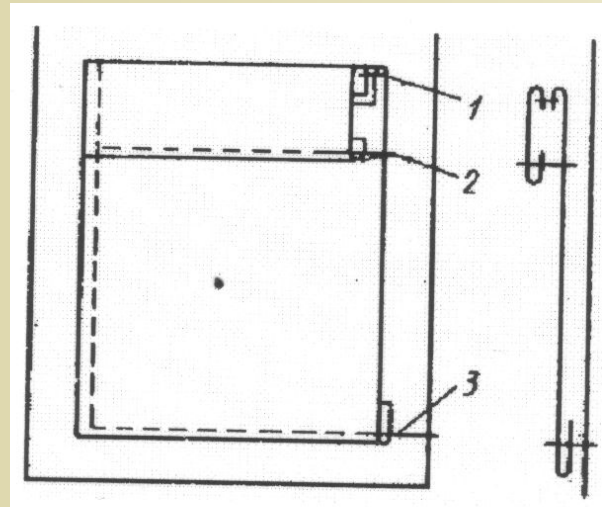
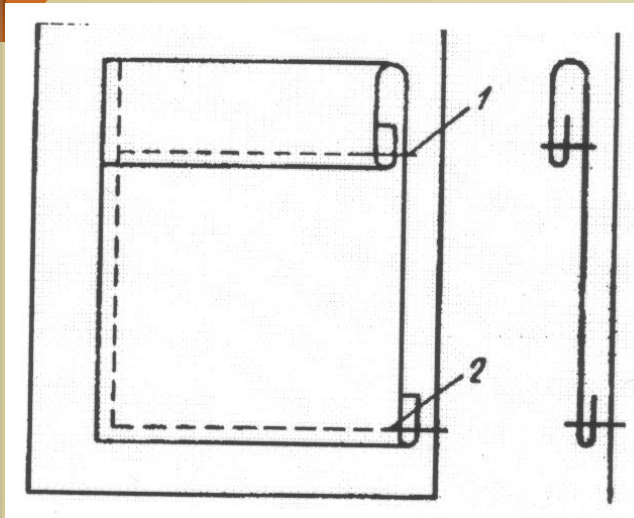

Prelucrarea buzunarelor aplicate

2. Modalități de prelucrare a buzunarelor aplicate

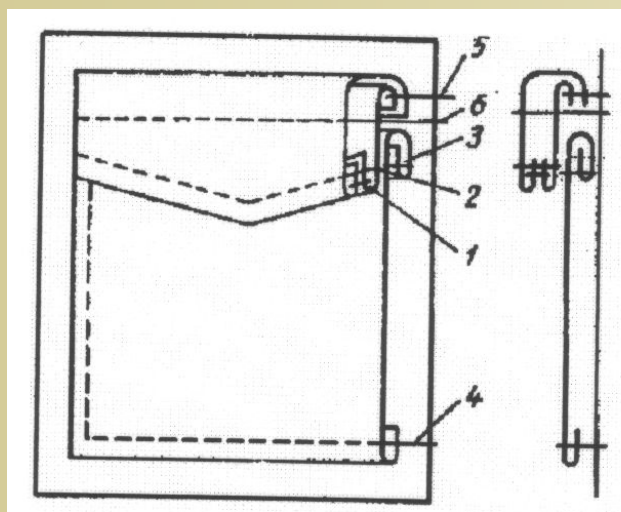
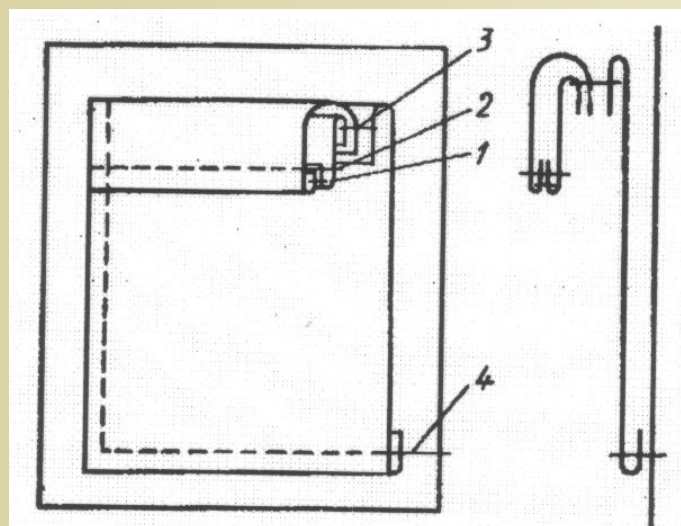

Prelucrarea buzunarelor aplicate

2. Modalități de prelucrare a buzunarelor aplicate

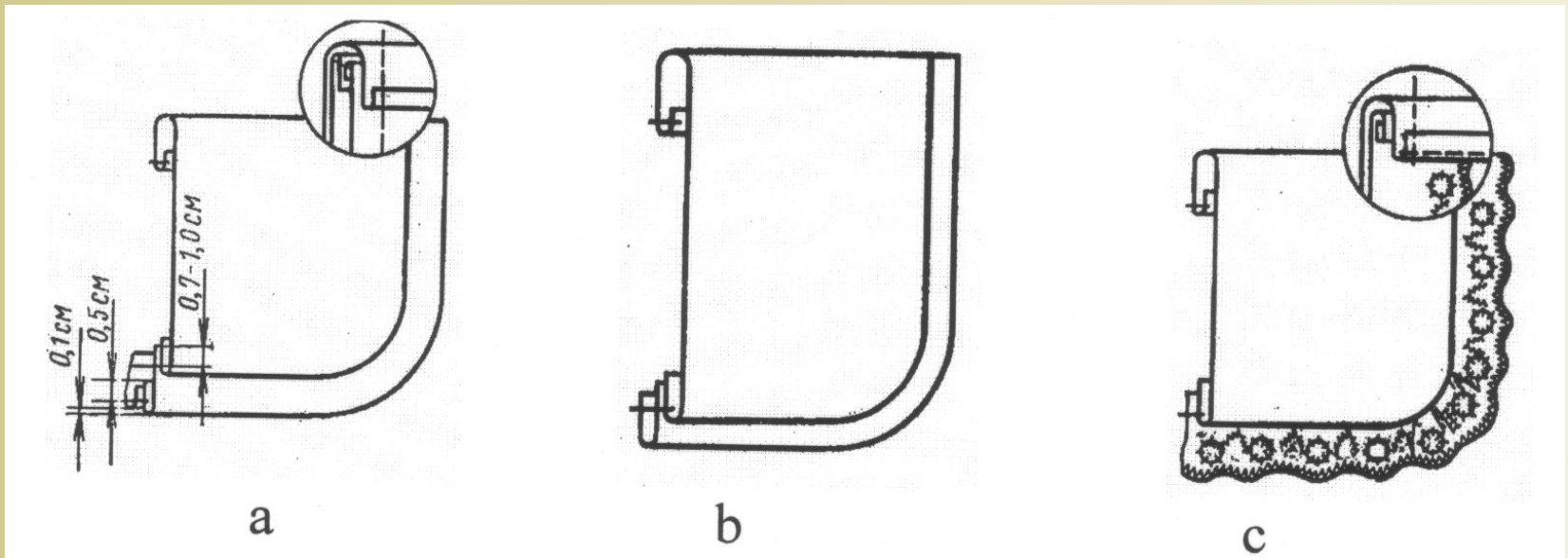

Metode de garnisire a buzunarelor aplicate

2. Modalități de prelucrare a buzunarelor aplicate

- Buzunare aplicate

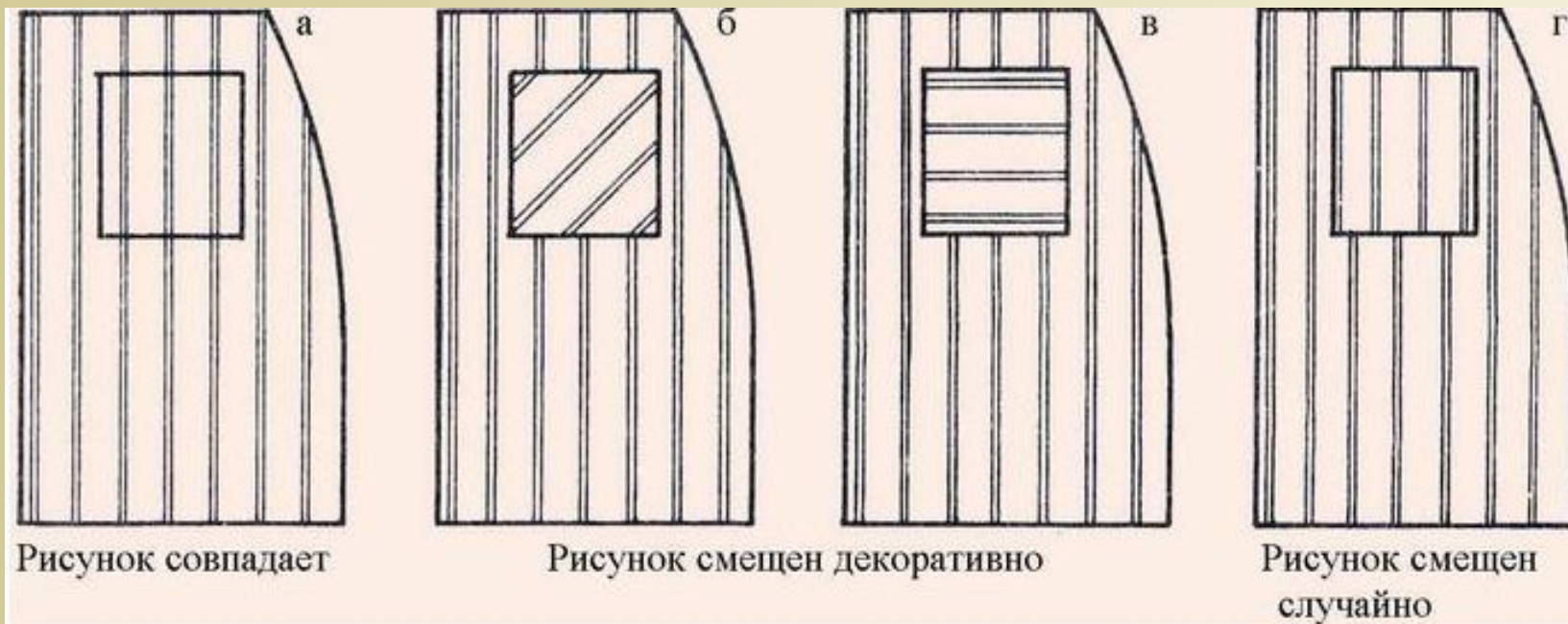

3. Modalități de prelucrare a buzunarelor plasate în cusături

- Buzunare plasate în cusături

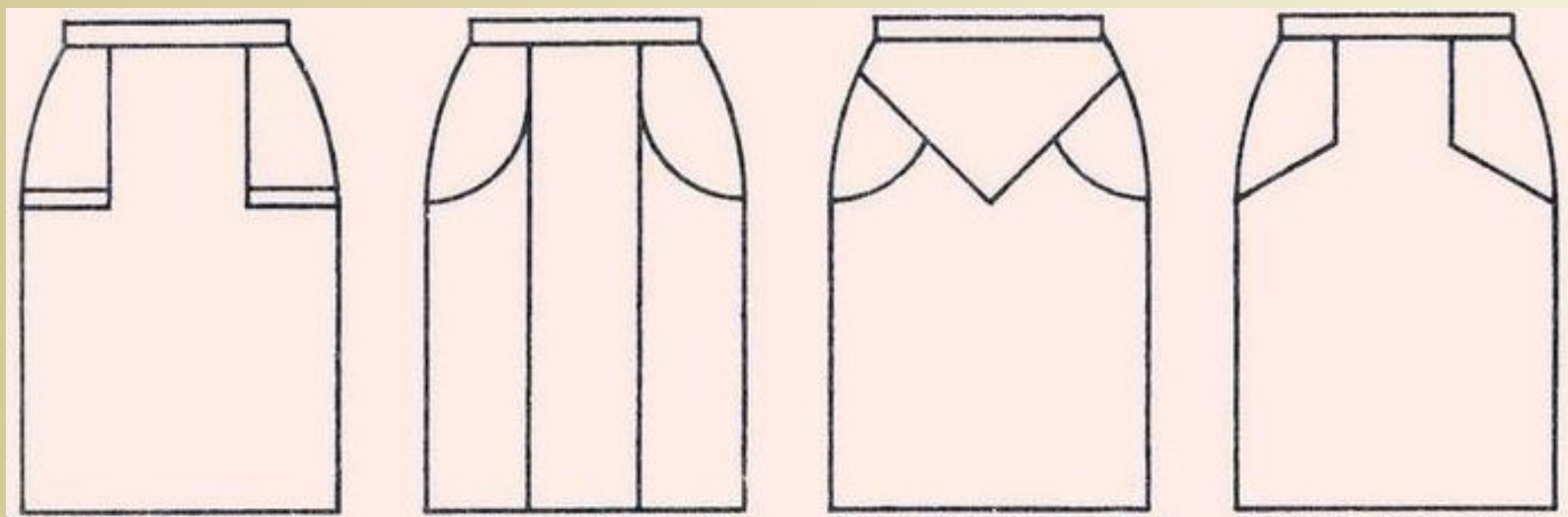

3. Modalități de prelucrare a buzunarelor plasate în cusături

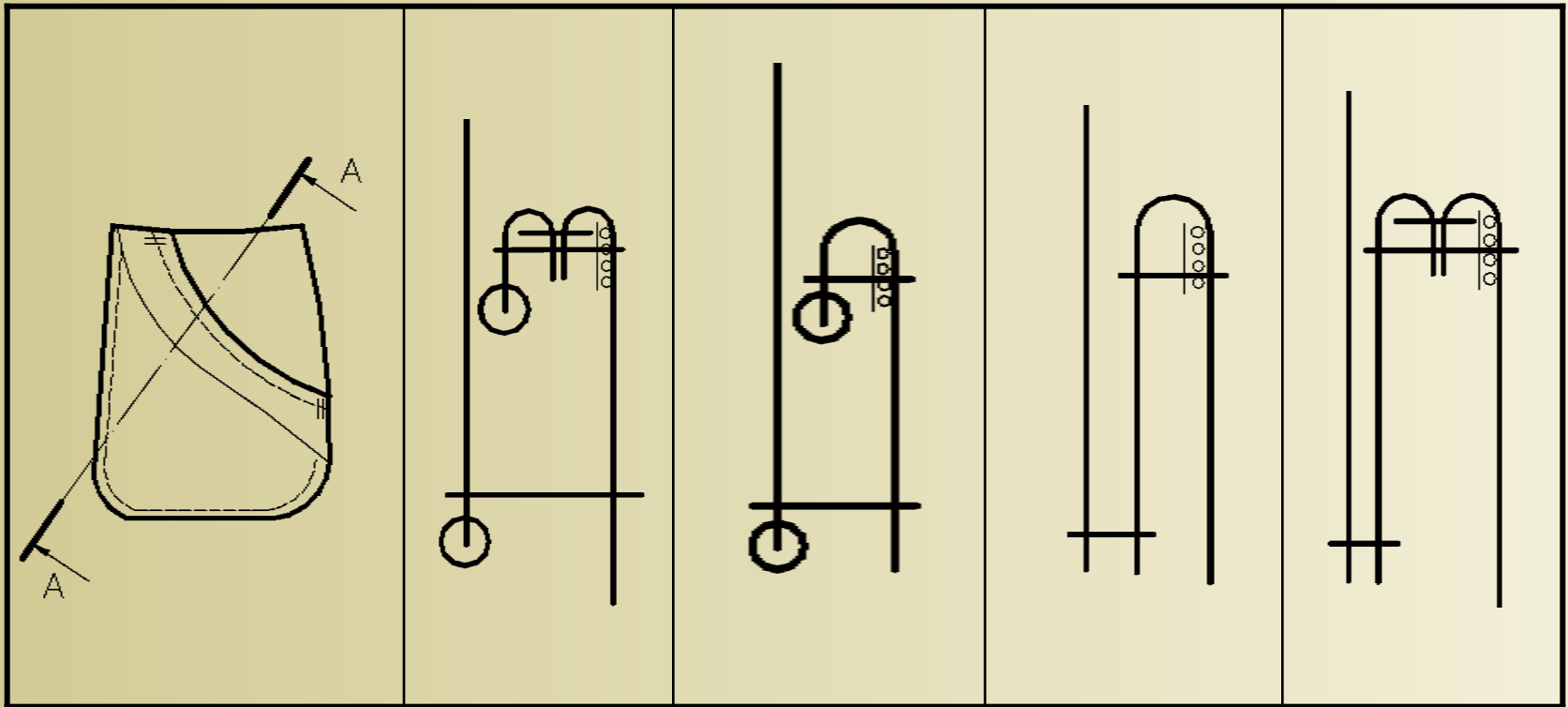

Variante de realizare a buzunarului lateral cu punga din material de bază

3. Modalități de prelucrare a buzunarelor plasate în cusături

Tehnologia de realizare a buzunarului lateral cu punga din materialul de bază poate fi următoarea:

1. Surfilarea marginii inferioare a refiletului interior;
2. Surfilarea pungii pe contur;
3. Aplicarea dublurii pe linia deschiderii buzunarului;
4. Aplicarea refiletului interior pe linia deschiderii buzunarului;
5. Călcarea și definitivarea liniei deschiderii buzunarului;
6. Aplatizarea cusăturii de aplicare a refiletului pe linia deschiderii buzunarului;
7. Aplicarea pungii la reperul feței cu două cheițe în capete;
8. Închiderea pungii buzunarului.

3. Modalități de prelucrare a buzunarelor plasate în cusături

- **Buzunare cu deschiderea pe direcția unei cusături.** Astfel de buzunare pot fi realizate pe direcția cusăturilor longitudinale (cusăturile de relief, laterale), transversale (linia de asamblare a plăcii) sau oblice.

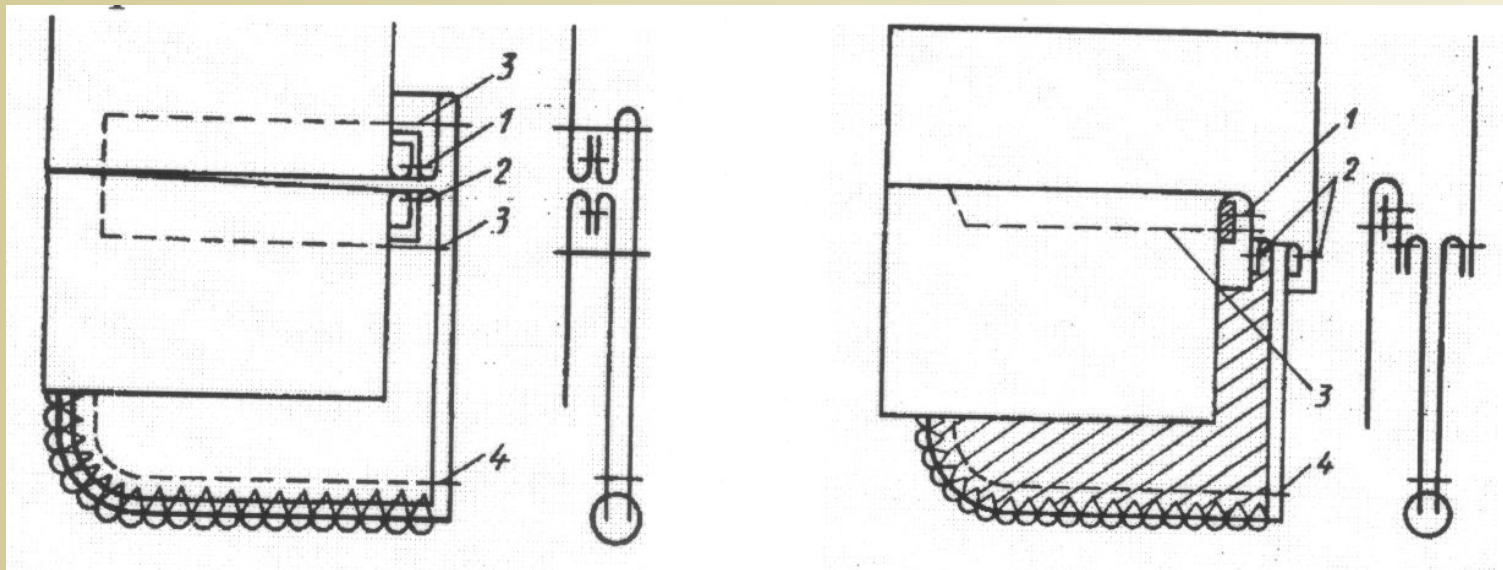

Variante de realizare a buzunarelor cu deschiderea pe direcția unei cusături transversale

3. Modalități de prelucrare a buzunarelor plasate în cusături

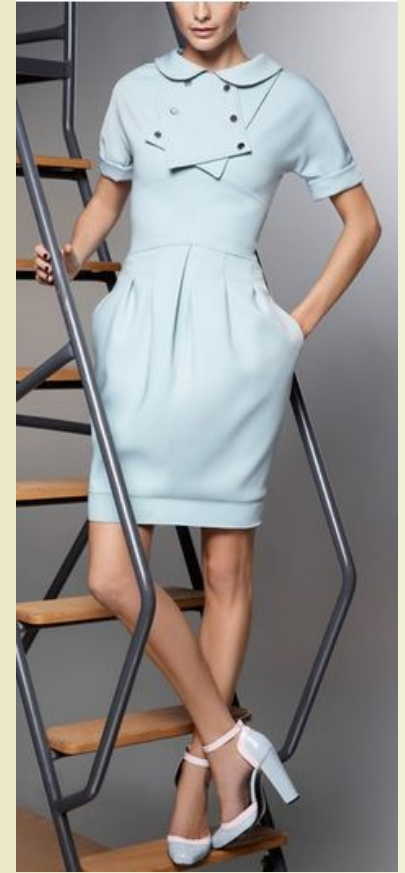
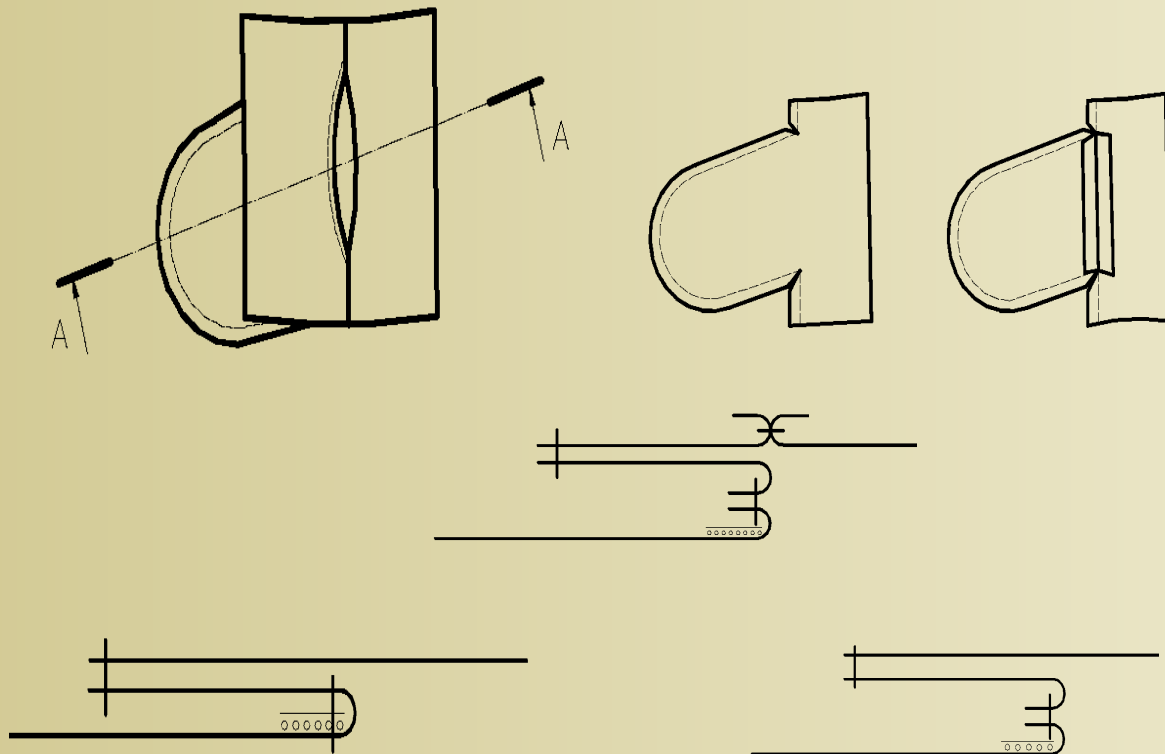

Variante de realizare a buzunarelor cu deschiderea pe direcția unei cusături longitudinale

3. Modalități de prelucrare a buzunarelor plasate în cusături

Modalități de închidere a pungii buzunarului

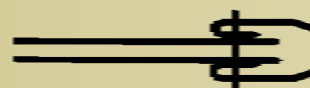
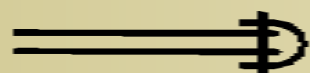
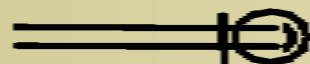
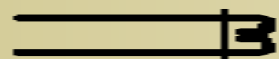
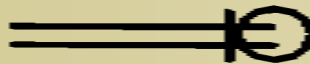
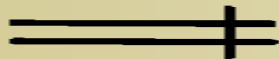
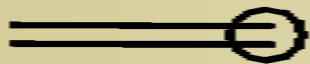

a - la produse din tricot;

b - la produse căptușite;

c - materialul sau tricotul, la care buzunarul este mai des solicitat;

d - marginea materialului rămîne între cele două cusături (rezistent elastic);

e – este folosită o bandă, care e acoperită prin cusătura (rezistență mare);

f – la pantaloni pentru bărbați , marginea se acoperă cu o bandă;

g – la pantalonii pantru bărbați cu o bandă dublu îndoit.

3. Modalități de prelucrare a buzunarelor plasate în cusături

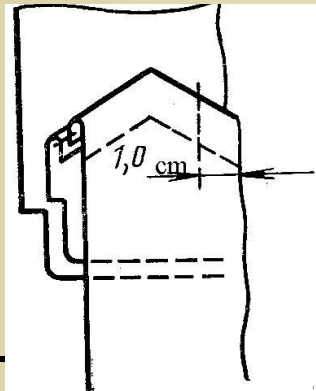
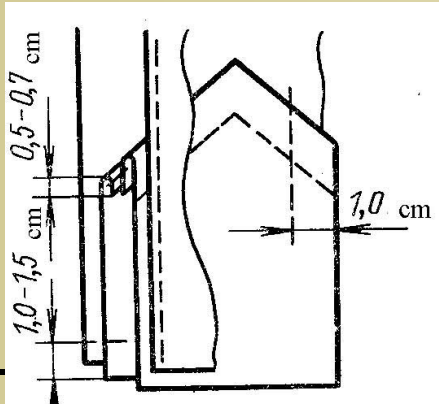
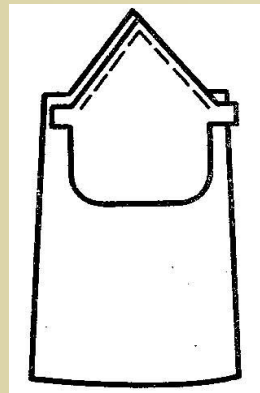

1. Asamblarea detaliului de bază inferior cu bentița, croită integră cu punga buzunarului;
2. Întoarcerea bentiței pe versul detaliului, formând vipușca;
3. Aplicarea tighelului de garnisire;
4. Asamblarea detaliului inferior prelucrat cu cel superior;
5. Asamblarea pungii buzunarului la marginea inferioară;
6. Surfilară rezervelor cusăturii.

4. Modalități de prelucrare a buzunarelor tăiate

La buzunarele tăiate deschiderea buzunarului se obține prin tăiere, iar în funcție de reperele atașate prin coasere la cele două margini se pot realiza:

- *buzunare cu refileți (unul sau doi);*
- *buzunare cu laist;*
- *buzunare cu clapă.*

Variantele tehnologice se diferențiază în funcție de utilajele folosite la coasere și modul de obținere a pungilor.

- *din material de bază (la produse unistrat);*
- *din material auxiliar.*

4. Modalități de prelucrare a buzunarelor tăiate

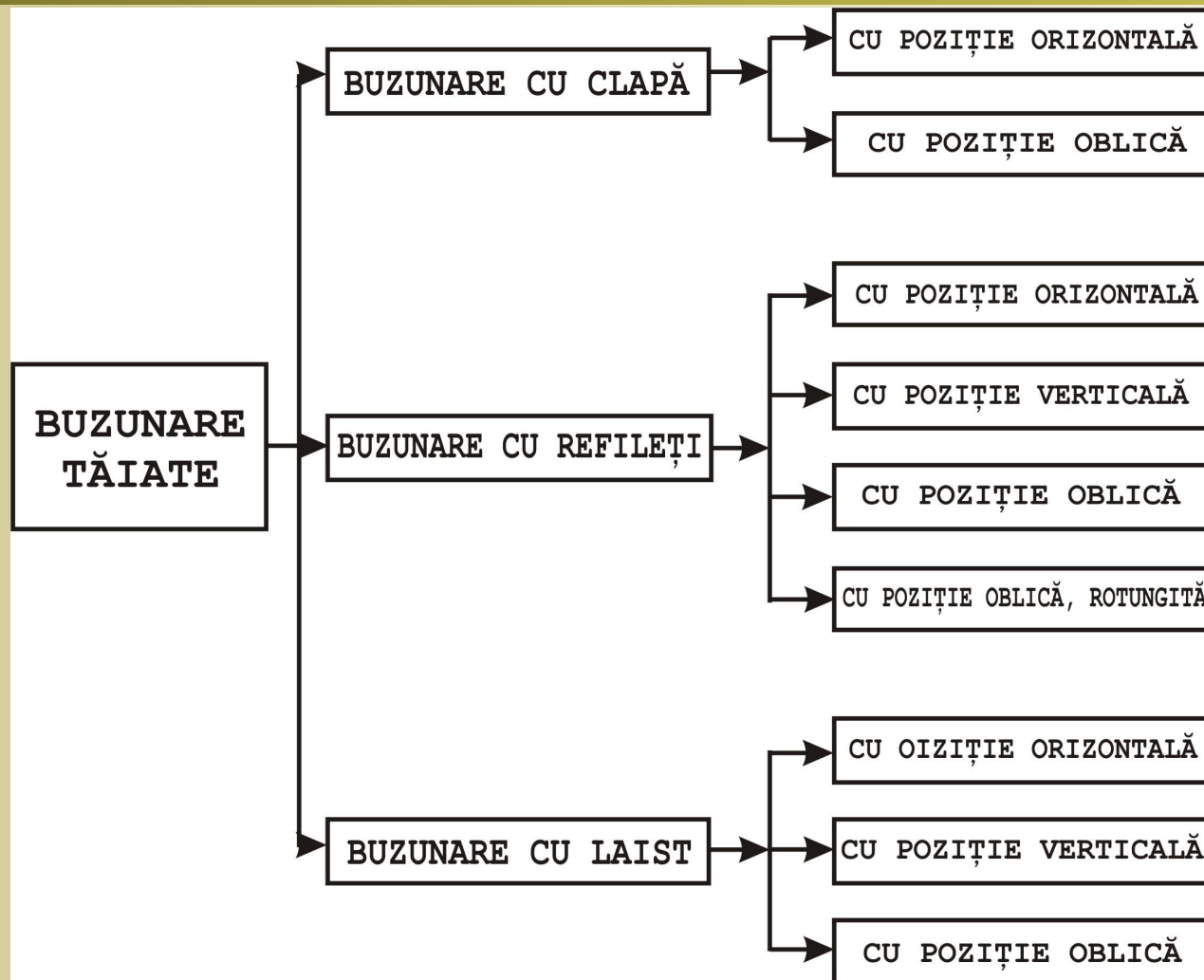

4. Modalități de prelucrare a buzunarelor tăiate

Detaliile buzunarelor tăiate sunt următoarele:

- **clapa, laistul** – detalii de garnisire pentru prelucrarea deschiderii buzunarului. Dosul acestor detalii poate fi croit din țesătura de bază sau acestea pot fi croite integral. Direcția firului de urzeală trebuie să fie paralelă cu linia de simetrie a detaliului;
- **refilții** – detalii pentru prelucrarea deschiderii buzunarului, se croiesc de-a lungul firului de urzeală, pentru a preveni întinderea buzunarului;
- **punga buzunarului** – constituie partea interioară a buzunarului, poate fi croită integral sau mai rar din două părți, de regulă se croiește din materialul de bază;
- **dublura deschiderii buzunarului** – detaliu pentru întărirea reperului de bază la extremitățile buzunarului și prevenirea întinderii deschiderii buzunarului în procesul exploatarei confecției cât și în procesul prelucrării buzunarului, se croiește de regulă din țesătură de bumbac sau inserție adezivă, dacă țesătura e groasă, buzunarele tăiate pot fi prelucrate fără dublură.

4. *Modalități de prelucrare a buzunarelor tăiate*

Particularitățile de prelucrare a buzunarelor tăiate la produsele unistart sunt următoarele:

- toate detaliile buzunarului, inclusiv și punga buzunarului, se croiesc din material de bază;
- buzunarele de regulă, nu au dublura deschiderii buzunarului pe versoul detaliului de bază, deaceea pentru a evita întinderea refileții, pungile de buzunar, dosul clapei sau laistului se croiesc pe direcția firului de urzeală;
- la croirea detaliilor buzunarului au prioritate detaliile croite integral, cum ar fi refiletul inferior croit integral cu punga inferioară și superioară a buzunarului, dosul laistului croit integral cu punga superioară a buzunarului etc.;
- tăieturile buzunarului pe verso se prelucrează prin surfilare sau bordesire.

4. Modalități de prelucrare a buzunarelor tăiate

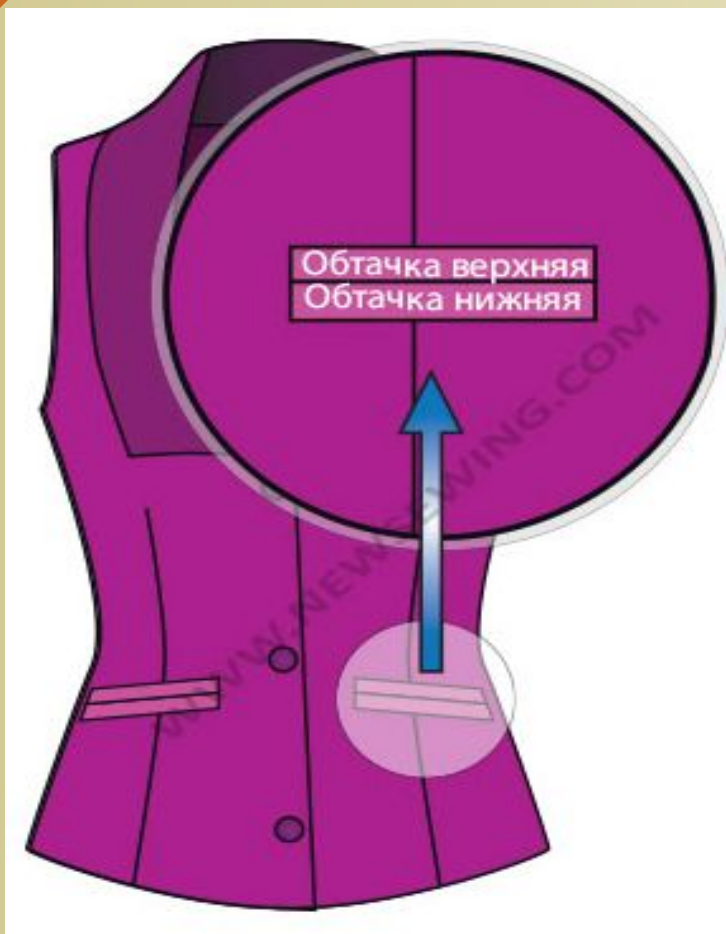

Карман в рамку с двумя обтачками

Обтачки могут быть как из основной ткани (из которой шьется все изделие), так и из отделочной.

Длина рамки - это длина входа в карман, обычно она принимается в пределах 12-15см.



4. Modalități de prelucrare a buzunarelor tăiate

- **Ширина рамки** равна ширине двух обтачек (верхней и нижней), сложенных вдвое. Обычно ширина одной обтачки в готовом виде, т.е. сложенной вдвое, принимается 0,6-1 см, а значит, ширина рамки будет равна 1,2-2 см соответственно.

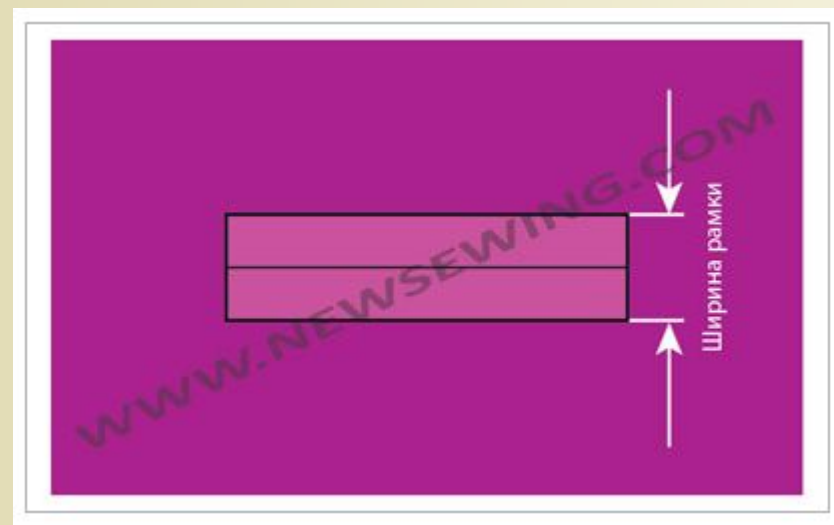

4. Modalități de prelucrare a buzunarelor tăiate



Обтачка кармана служит для обработки среза кармана. Как было отмечено выше – это деталь со сгибом.

Нить основы (долевая) всегда располагается вдоль длины обтачки, чтобы предохранить вход в карман от растяжения в процессе носки изделия.

4. Modalități de prelucrare a buzunarelor tăiate

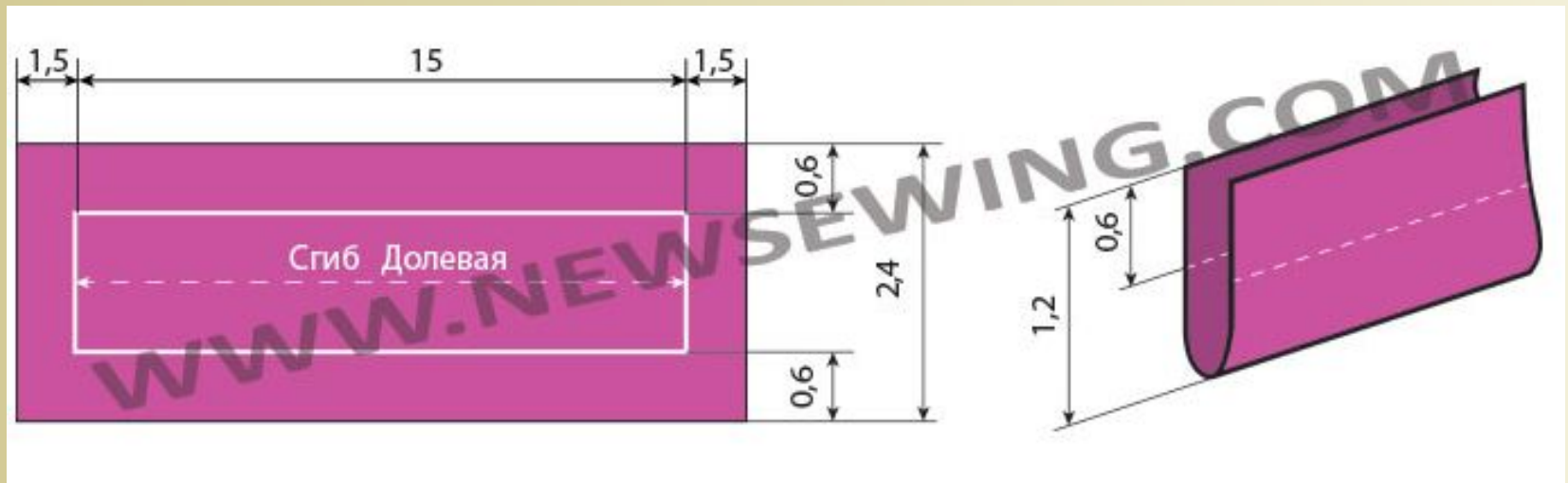

Выкройка верхней обтачки – это прямоугольник, **длина** которого равна длине входа в карман плюс по 1,5 – 2 см с каждой стороны, а **ширина** равна ширине рамки (двойной ширине обтачки в готовом виде) плюс припуск на шов 0,6-1 см с каждой стороны.

4. Modalități de prelucrare a buzunarelor tăiate

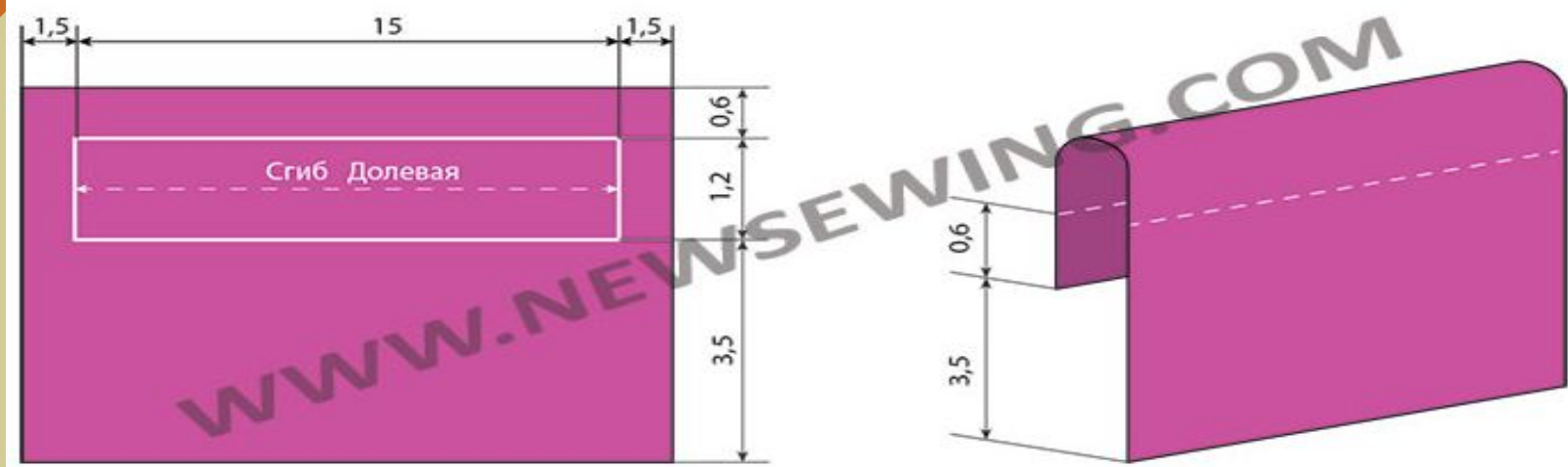

Выкройка нижней обтачки строится так же, как и верхней, с той лишь разницей, что припуск по *нижнему* краю обтачки увеличивают до 3,5-4см. Так как нижний край обтачки будет настрачиваться на мешковину кармана.

4. Modalități de prelucrare a buzunarelor tăiate



Подзор – это внутренняя деталь кармана, его назначение носит не функциональный, а эстетический характер. Подзор прикрывает видимую часть «внутренностей» кармана.

Нить основы на подзоре должна совпадать с нитью основы основной детали.

4. Modalități de prelucrare a buzunarelor tăiate



Мешковина кармана чаще всего кроится из подкладочной ткани, а также (в зависимости от вида одежды) может быть из фланели, бязи, трикотажного полотна и др. **В изделиях из легких тканей мешковина кроится из основной ткани.**

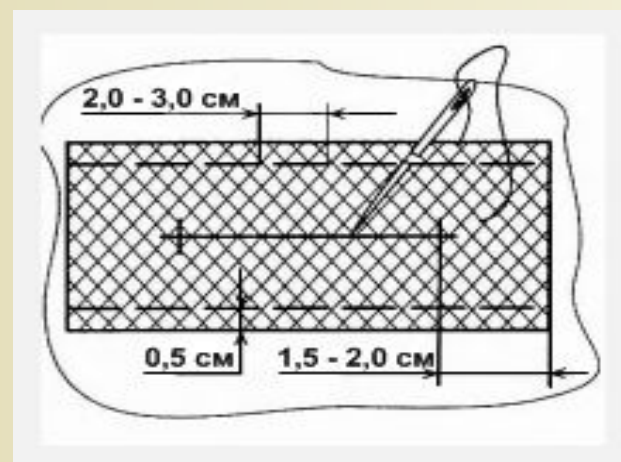
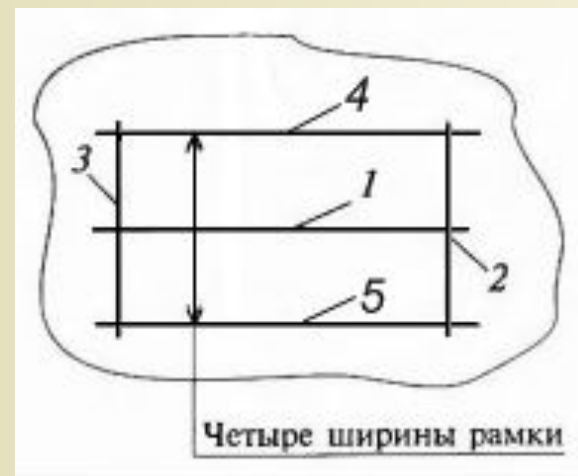
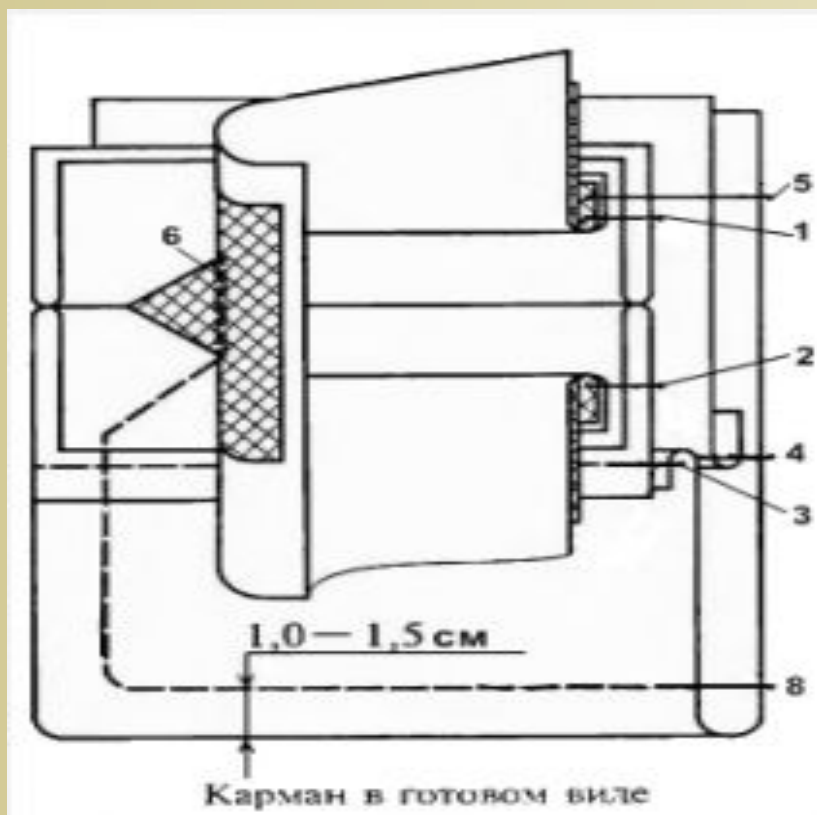

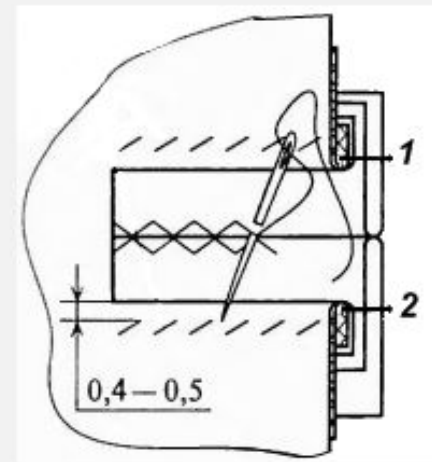
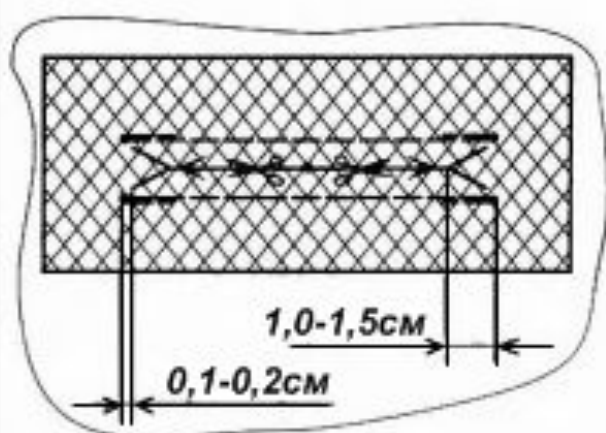

Подзор

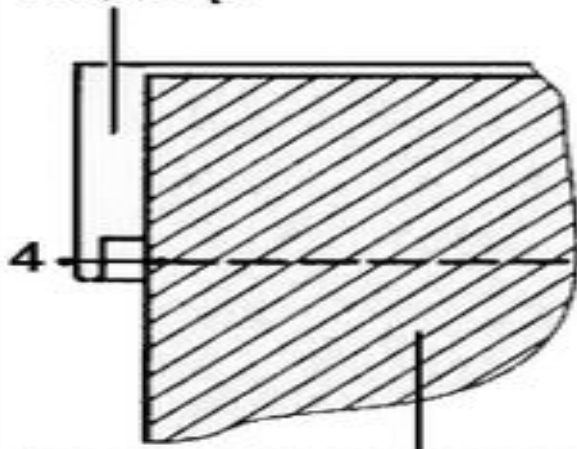

Мешковина кармана

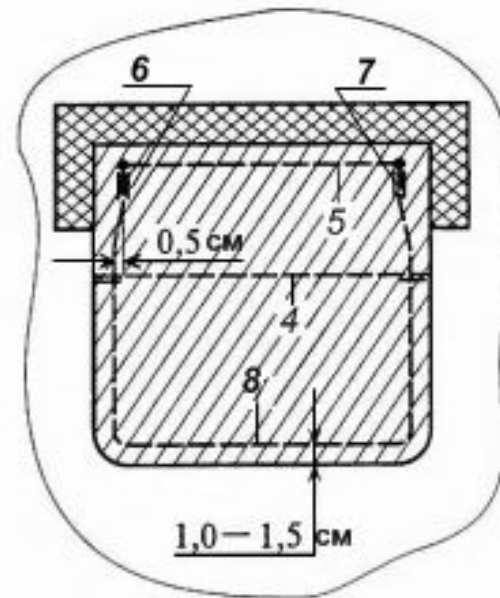

4. Modalități de prelucrare a buzunarelor tăiate

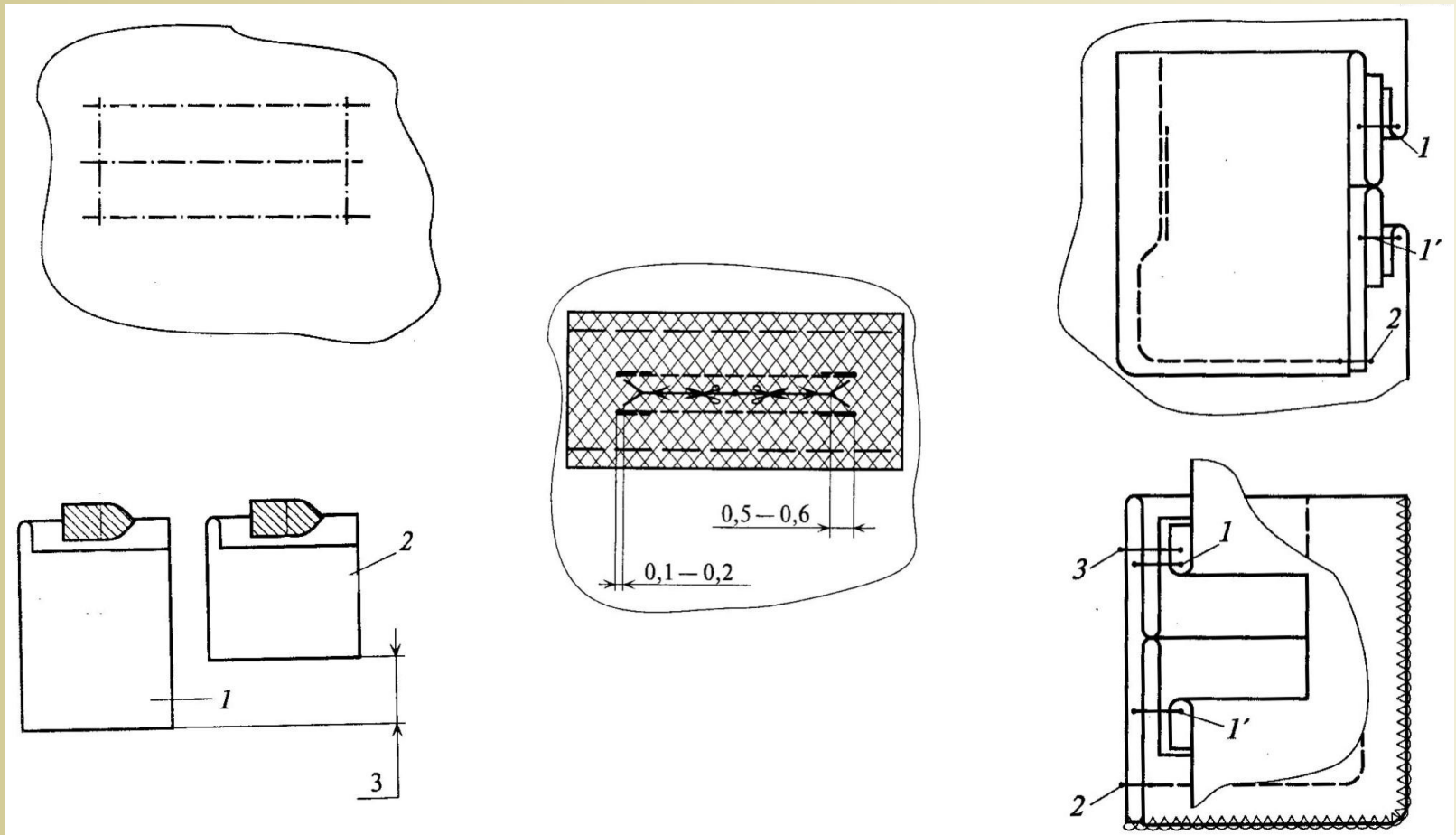

4. Modalități de prelucrare a buzunarelor tăiate

Sucesiunea tehnologică de realizare a buzunarului cu refileți:

1. Marcarea poziției buzunarului
2. Prelucrarea refileților
3. Aplicarea (asamblarea) refileților (tighelul 1 și 1')
4. Tăierea deschiderii buzunarului, întoarcerea refileților
5. Întărirea extremităților laterale ale buzunarului, închiderea pungii buzunarului (tighelul 2), surfilarea acesteia
6. Fixarea cutei din punga de buzunar (tighelul 3)

4. Modalități de prelucrare a buzunarelor tăiate

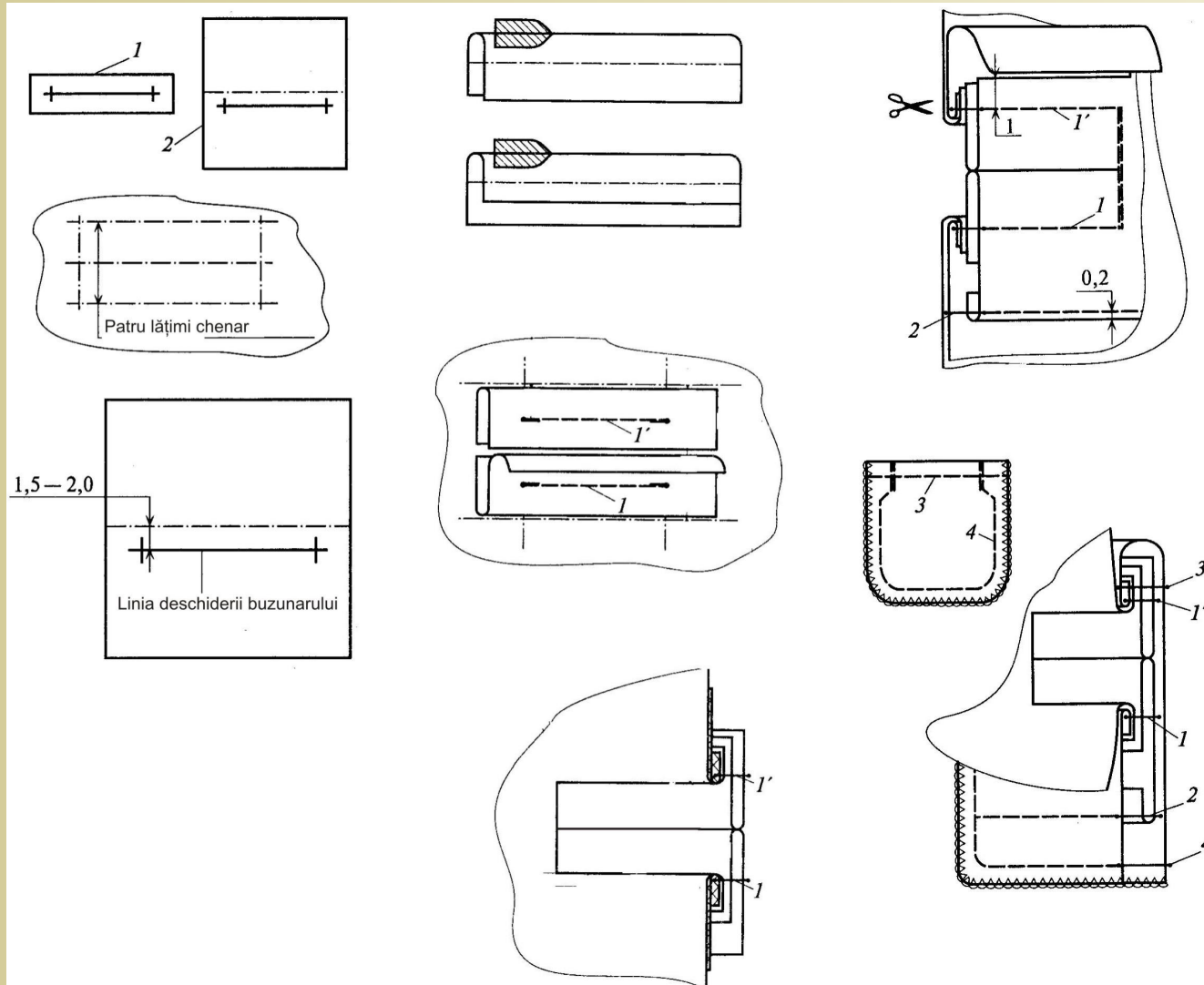

4. *Modalități de prelucrare a buzunarelor tăiate*

Sucesiunea tehnologică de realizare a buzunarului cu refileți:

1. Marcarea locului de plasare al buzunarului
2. Marcarea locului buzunarului pe căptușeală
3. Prelucrarea refileților
4. Aplicarea (asamblarea) refileților (tighelul 1 și 1')
5. Tăierea deschiderii buzunarului, întoarcerea refileților
6. Aplicarea refiletului inferior pe punga buzunarului (tighelul 2)
7. Întărirea extremităților laterale ale buzunarului, închiderea pungii buzunarului, surfilarea acesteia (tighelul 3, 4)

4. Modalități de prelucrare a buzunarelor tăiate

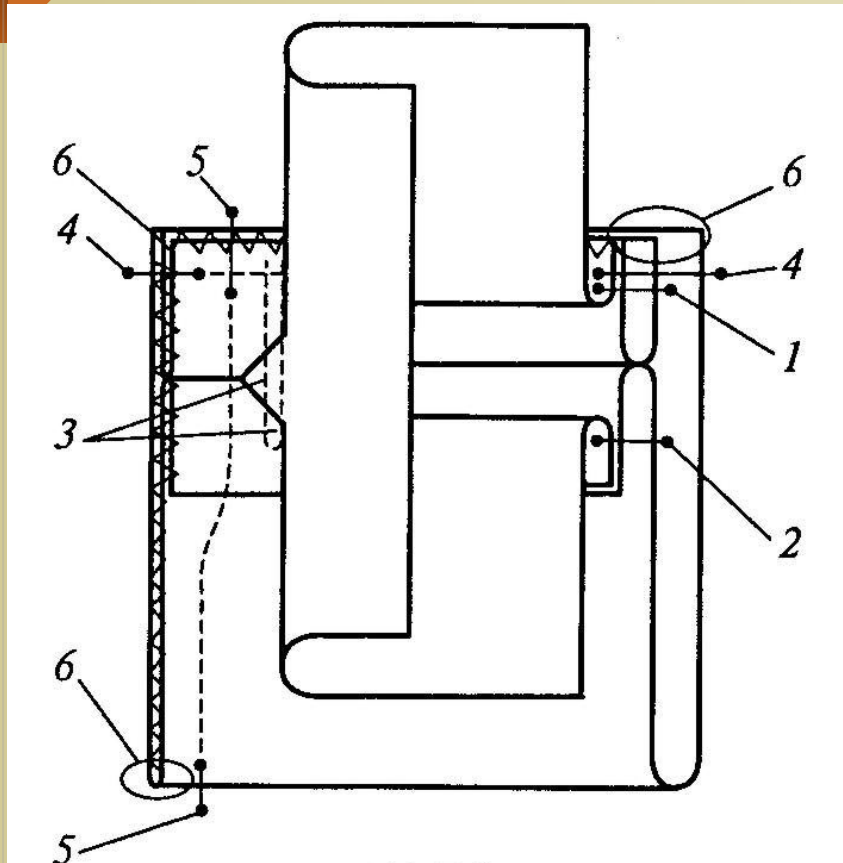

Buzunar tăiat cu doi refileți (punga dintr-un detaliu croită integral cu refiletul inferior)

4. Modalități de prelucrare a buzunarelor tăiate

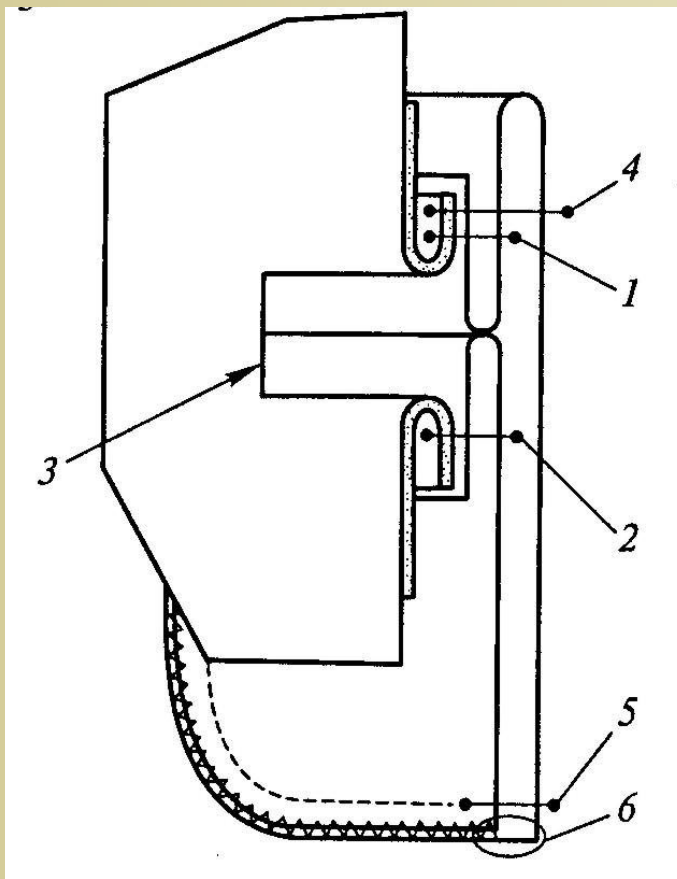

Buzunar tăiat cu doi refileți (punga din două detalii, croite integral cu refileții)

4. Modalități de prelucrare a buzunarelor tăiate

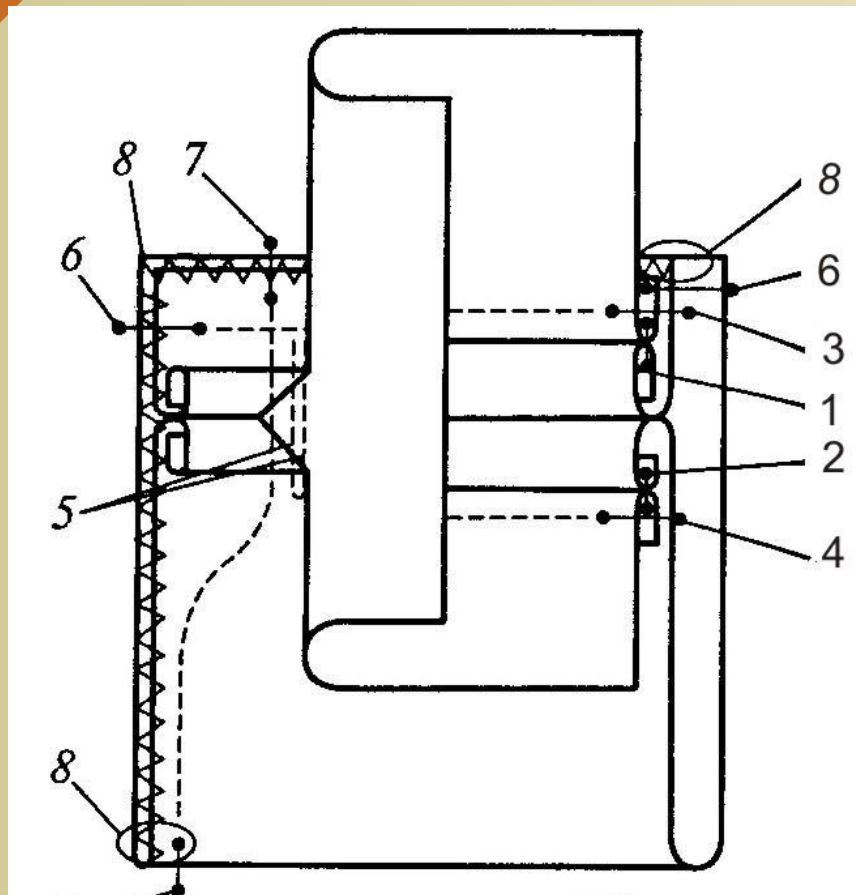

Buzunar tăiat cu doi refileți (punga dintr-un detaliu, croită integral cu refiletul inferior)

4. Modalități de prelucrare a buzunarelor tăiate

Buzunar tăiat cu doi refileți croiți sub unghi de 45°

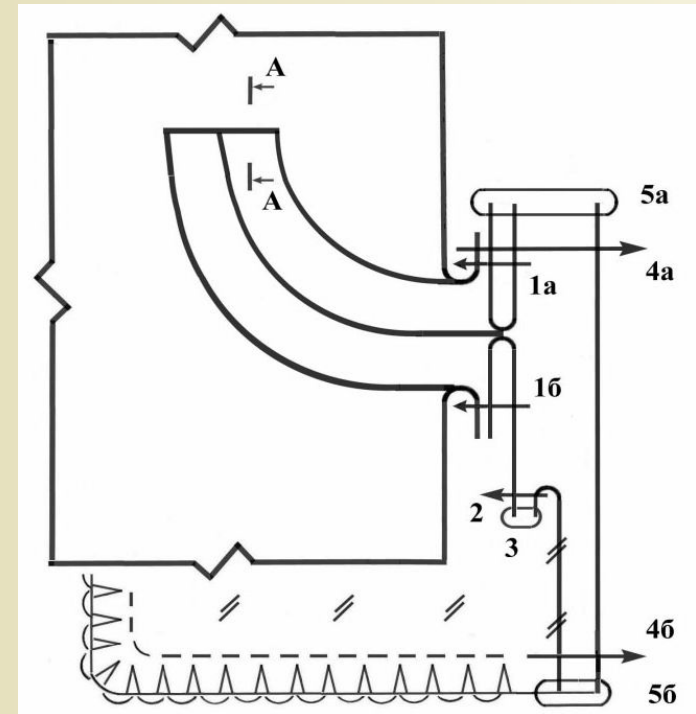
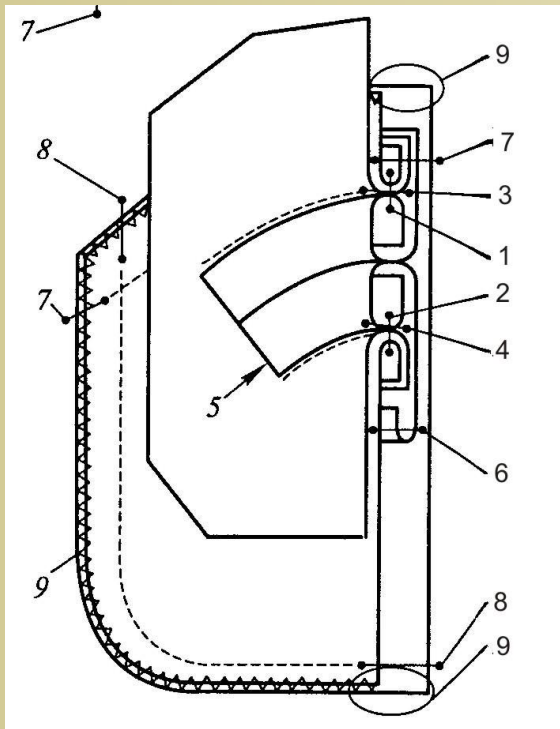

4. Modalități de prelucrare a buzunarelor tăiate

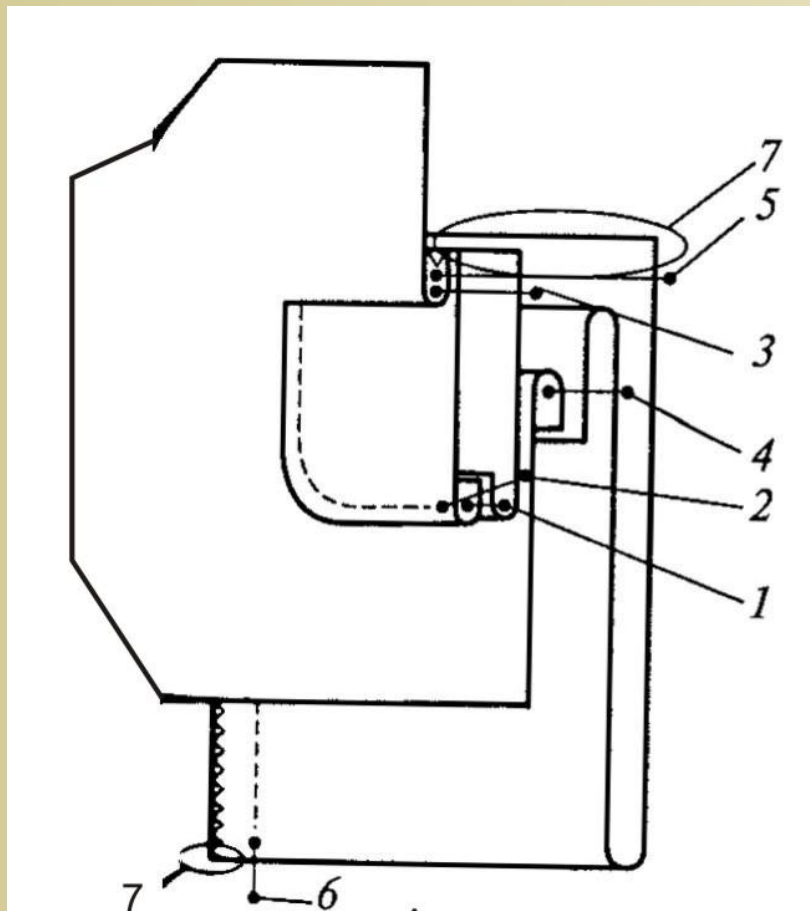

Buzunar tăiat cu clapă și refilet inferior (punga croită integral cu refiletul inferior)

4. Modalități de prelucrare a buzunarelor tăiate

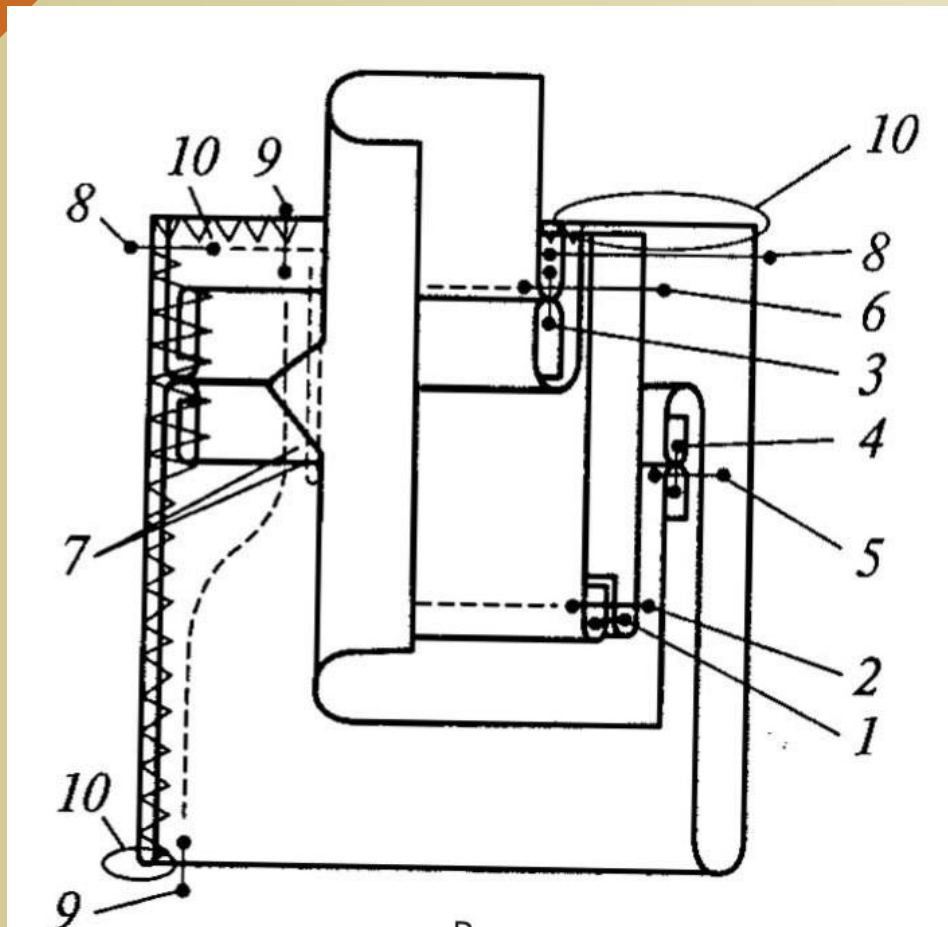

Buzunar tăiat cu clapă și doi refileți (punga croită integral cu refiletul inferior)

4. Modalități de prelucrare a buzunarelor tăiate

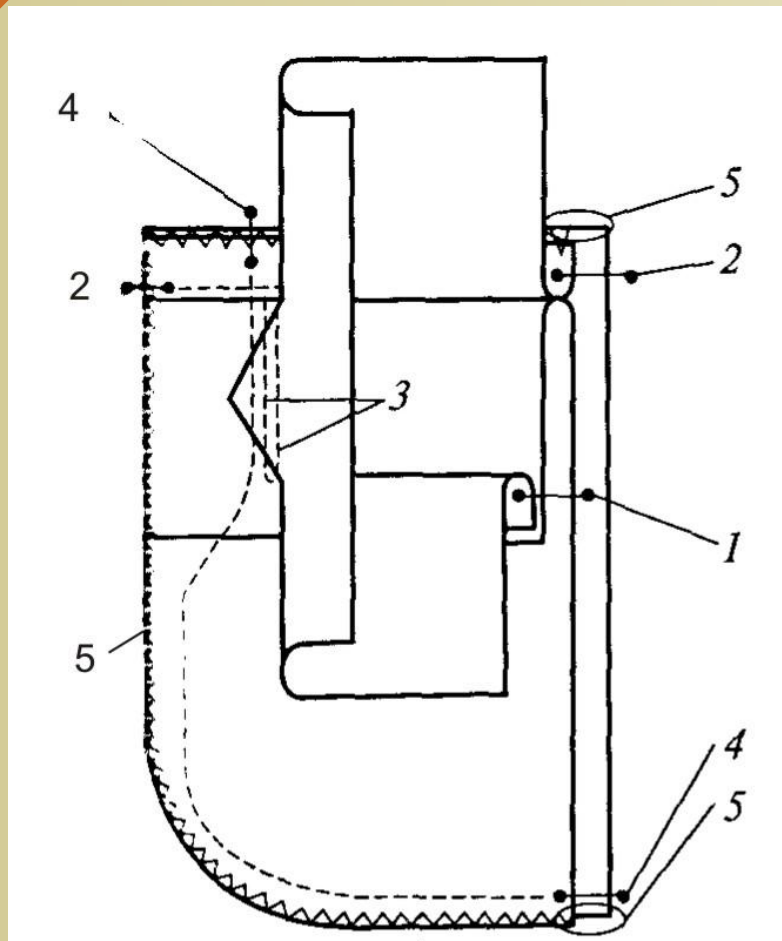

Buzunar tăiat cu laist montat (punga croită integral cu laistul)

4. Modalități de prelucrare a buzunarelor tăiate

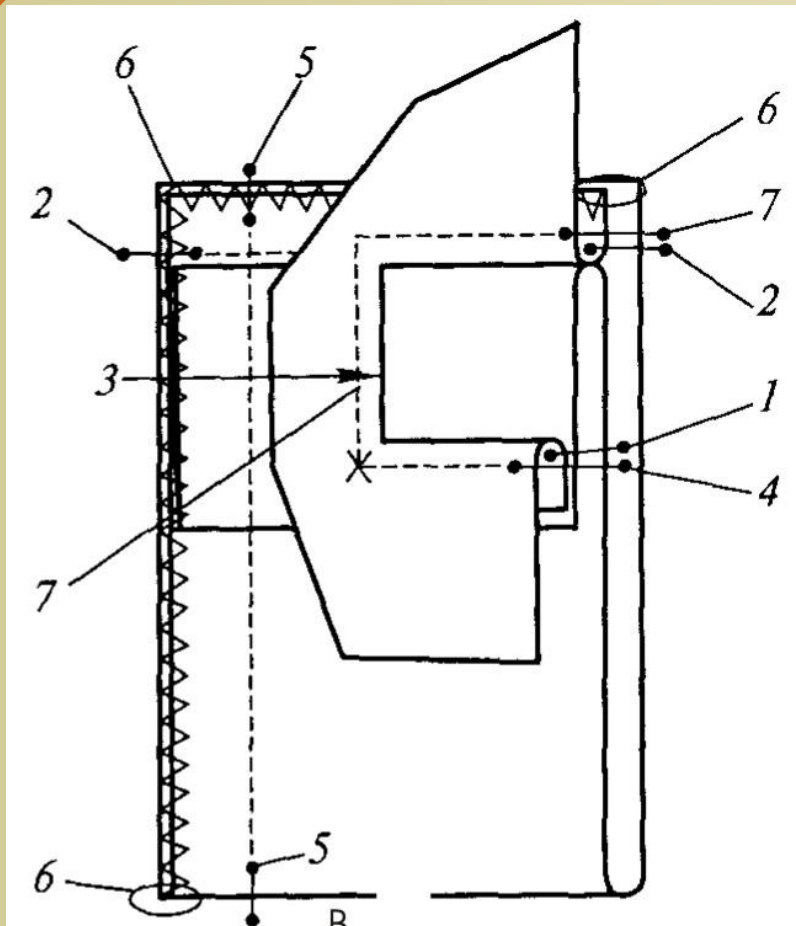

Buzunar tăiat cu laist montat (punga croită integral cu laistul)

4. Modalități de prelucrare a buzunarelor tăiate

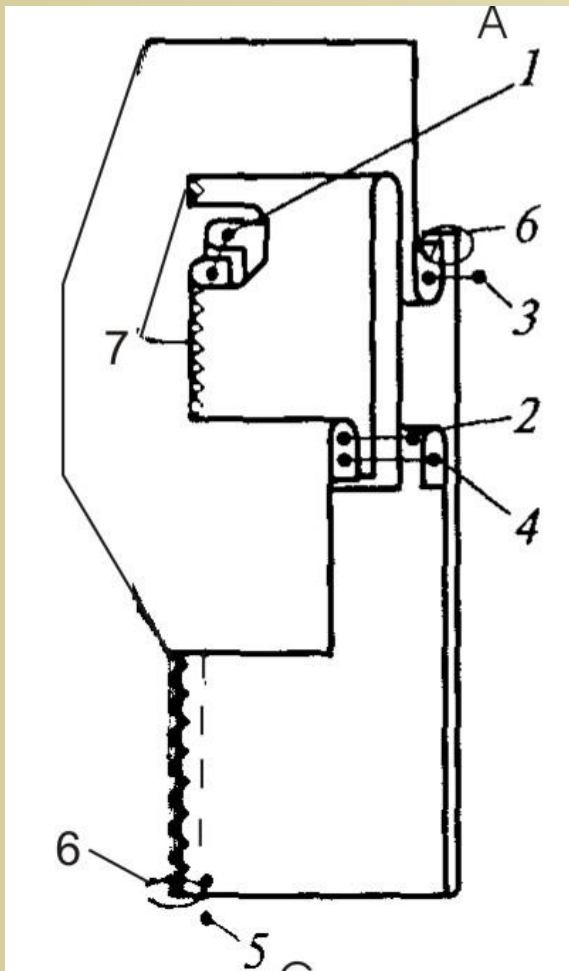

Buzunar tăiat cu laist aplicat (punga croită dintr-un detaliu)

4. Modalități de prelucrare a buzunarelor tăiate

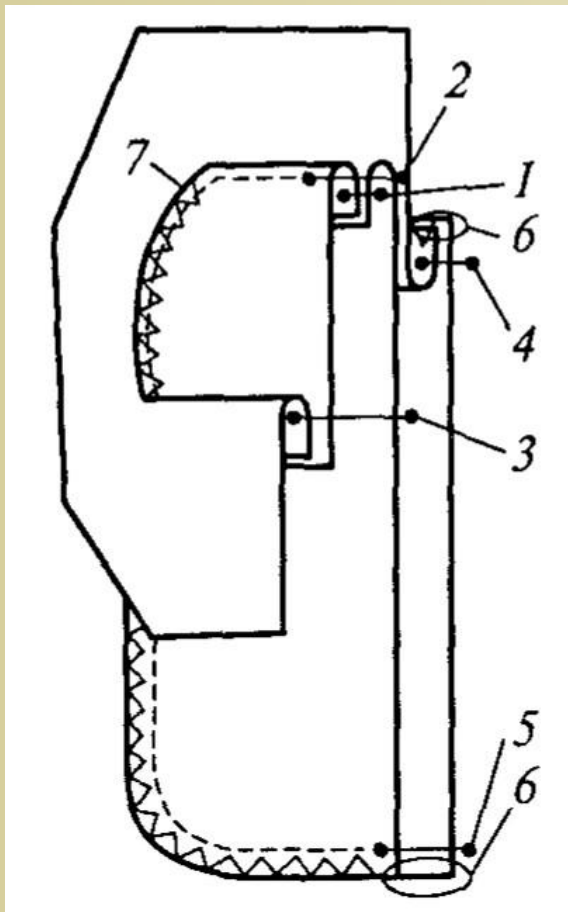

Buzunar tăiat cu laist aplicat (laist croit din 2 detalii, punga croită integral cu laistul inferior)

4. Modalități de prelucrare a buzunarelor tăiate

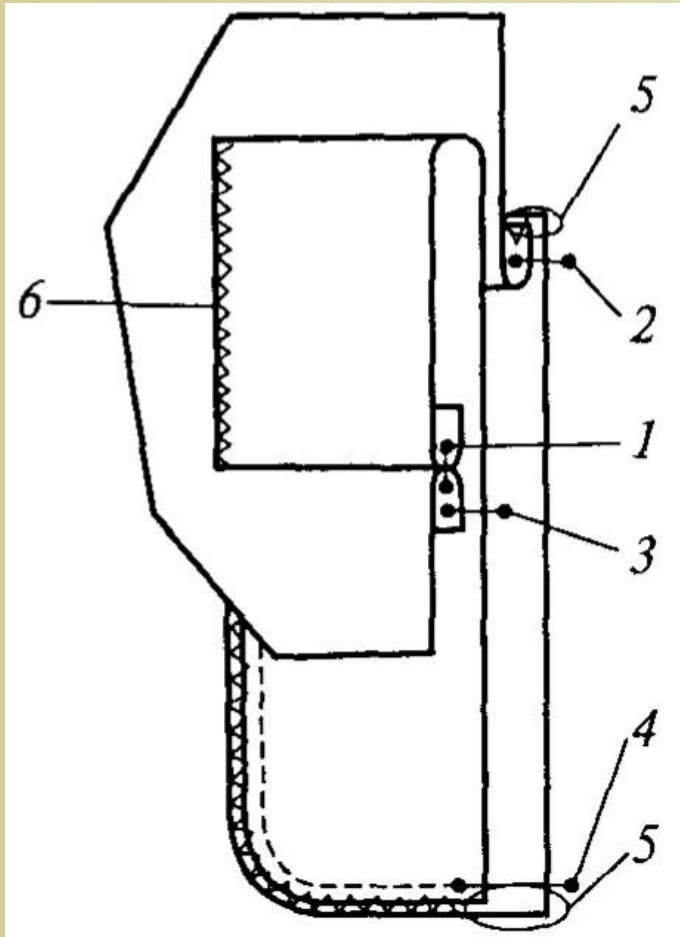

Buzunar tăiat cu laist aplicat (punga croită integral cu laistul)



