

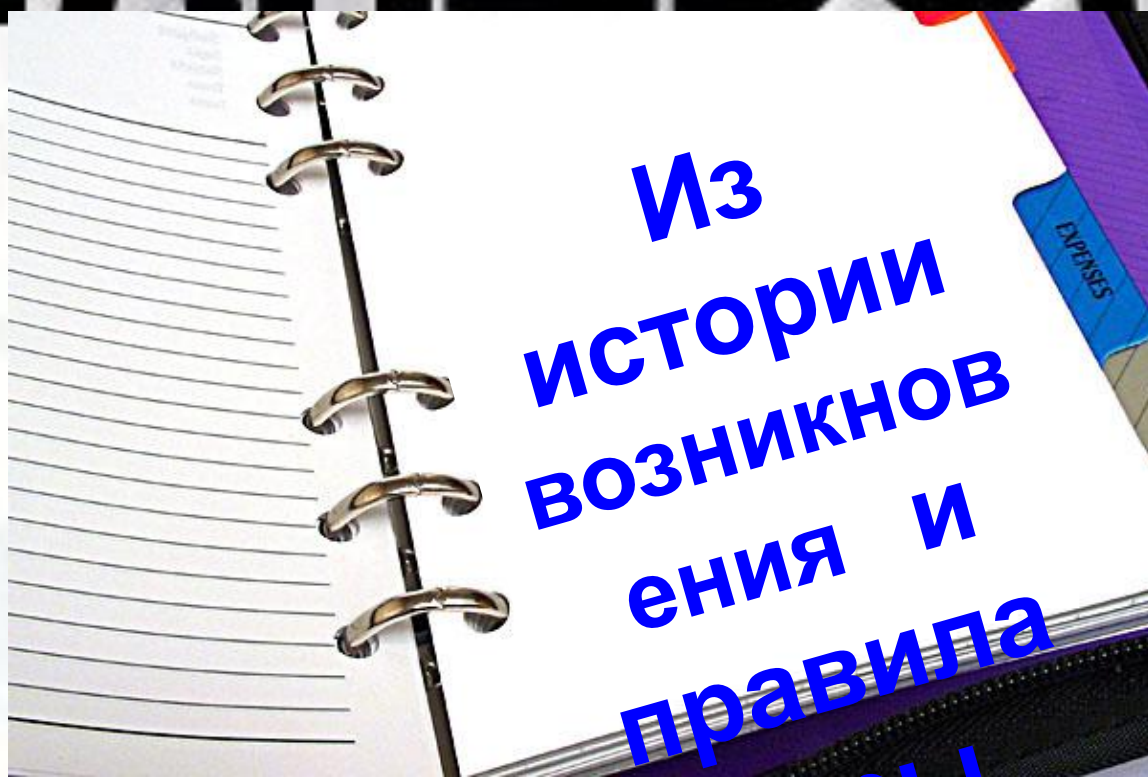

ВАНДБОЛ

Из
ИСТОРИИ
ВОЗНИКНОВ
ЕНИЯ И
ПРАВИЛА
ИГРЫ.





Часть I.

Из истории
возникнове
ия

спортивной
игры

«Гандбол».

EXPENSES

Датой зарождения спортивной игры с мячом, зарегистрированной в международной спортивной классификации под названием «гандбол» (ручной мяч), принято считать 1898 год, когда преподаватель физического воспитания реального училища датского города Ордруп Хольгер Нильсен ввёл в уроки физической культуры женских групп игру с мячом, названную «хаандболд» («хаанд» - рука и «болд» - мяч), в которой на небольшом поле соревновались команды из 7 человек, передавая мяч друг другу и стремясь забросить его в ворота.



Уже в 1920 г. в Берлине состоялись первые игры на Кубок и первенство Германии по ручному мячу. А в 1923 г. ввели новые правила соревнований. Уменьшение размеров мяча, введение правила «трех секунд» и «трех шагов» значительно содействовало повышению техники игры. В 1925 г. состоялась первая международная встреча Германии с командой Австрии. Германия проиграла со счетом 5:6.

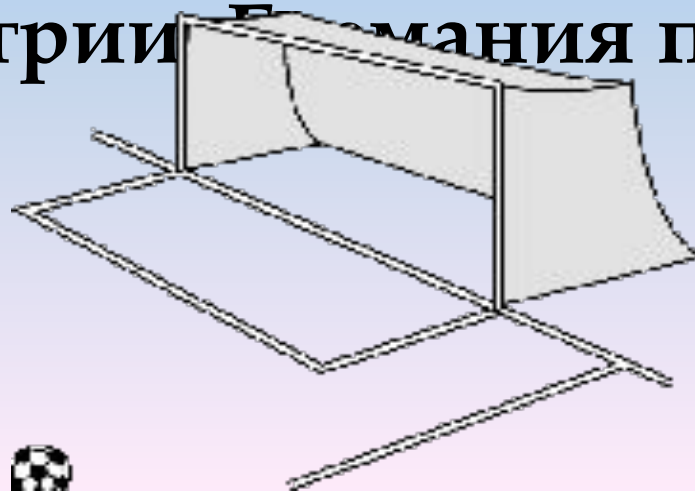

Признание гандбола международным видом спорта в 1926г. дало толчок к развитию игры в ряде стран. Появились клубы, культивирующие гандбол в Люксембурге и Швейцарии, Испании и других странах. В 1928г. в Амстердаме была создана Международная любительская федерация гандбола (ИАГФ), действовавшая до 1944г. В ее актив входило 11 стран, активно развивавших гандбол. В 1936г. гандбол был впервые включен в олимпийскую программу XI Олимпиады в Берлине. Олимпийским победителем стала команда Германии.



Исследования, проведенные в последние годы, дают основание отнести дату зарождения гандбола к более раннему периоду. В 1890 в Чехии получает распространение народный вариант игры с мячом, названный «хазена» (бросать, кидать). Игра сводилась к нерегламентированному перебрасыванию и ловле мяча в смешанных группах без единоборства. В 1917 берлинец Макс Хейзер из двух игр составил новую игру для женщин под названием «ручной мяч». Никто не представлял себе, что эта игра найдет такое распространение во всем мире. В 1918 на международной спортивной карте четко обозначилось два противоборствующих течения игры: чешская хазена (на востоке) и

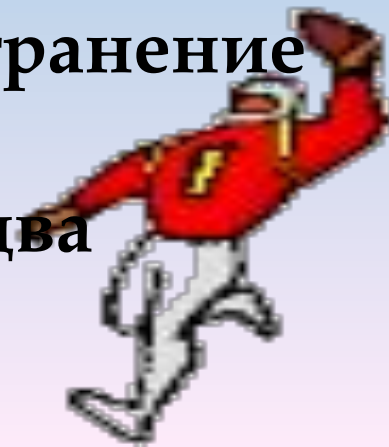



Часть II.

Возникнове

ние

отечествен

ного

лбола.

EXPENSES

Возникновение отечественного гандбола относится к началу XX столетия и связано с проникновением в Россию сокольской системы физического воспитания.

Решающая заслуга в развитии гандбола в дореволюционной России принадлежит доктору Э.Ф.Малы, который к 1914г.

завел в Петербурге работу по созданию

высокоподвижной и

эффективной игры с мячом

и

разрабатывает первые в

нашей стране

осуществленные



Первые достоверные сведения о начале развития гандбола и ручного мяча в СССР относятся к 1922г., тогда играли в гандбол 11х11. Первые встречи проходили в Москве на опытно-показательных площадках Всевобуча. Инициатором стал М.С.Козлов - основатель кафедры спортивных игр ГЦОЛИФКа. Игру с 11-ю игроками называли «ручной гандбол», в основном она распространялась в РСФСР. Игру с 7-ю игроками называли «ручной мяч». Эти названия игры в нашей стране сохранялись до конца 40-х годов. В 1928 г. гандбол включен в программу Всесоюзной спартакиады.



Активное возрождение игры началось в 1946г. В этом году утверждаются новые правила игры, которые закрепили за гандболом название «ручной мяч 7х7». Федерация ручного мяча СССР была названа тоже с соблюдением русского названия. С тех пор и возникло несоответствие терминов: гандболисты играют в ручной мяч. (После распада Советского Союза суверенные государства - бывшие союзные республики - образовали свои федерации этого вида спорта.)

Первые всесоюзные соревнования сборных мужских и женских команд городов СССР по ручному мячу 11х11 состоялись в Риге.



С момента включения гандбола в программу Олимпийских игр его популярность в мире резко возросла. Большие перемены приносят изменения в правила игры, которые устанавливает Международная Федерация. Наконец-то в Атланте введен перерыв в игре. После первого получаса команды остановятся на 15-минутный перерыв, тогда как раньше они просто менялись воротами. Игроки забрасывают мяч, который чуть меньше футбольного, в ворота высотой 198 см и шириной 3 метра. В женском гандболе мяч немного меньше.

В настоящее время гандбол заслуженно именуется атлетической игрой, одинаково популярной у





Часть III.

**Правила
игры.**

EXPENSES

ГАНДБОЛ

Гандбол – командная игра с мячом 7 на 7 игроков (по 6 полевых и вратарь в каждой команде). Играют в закрытых помещениях на площадке размерами 40x20 м круглым надувным мячом размерами 58-60 см в окружности и весом 425 – 475 г у мужчин и 54-56 см в окружности и весом 325 – 375 г у женщин.



Разметка площадки

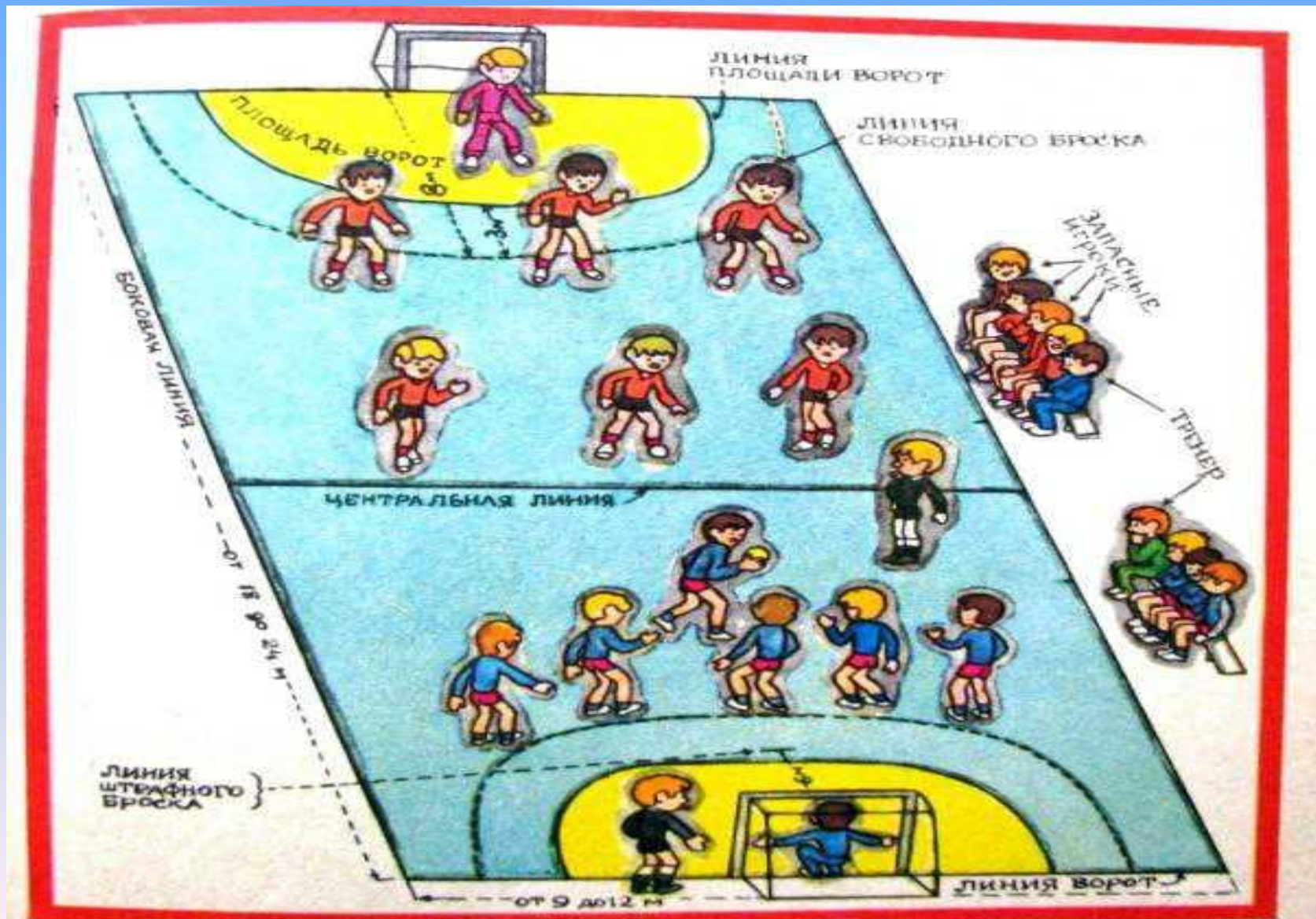

Игра состоит из двух половин по 30 минут каждая («грязного» времени; секундомер в гандболе останавливается лишь во время тайм-аутов, технических пауз) с перерывом между таймами 10 минут. Цель игры – забросить как можно больше мячей в ворота (3x2 м) противника. При этом при броске нельзя заступать за линию, ограничивающую 6-метровую зону перед воротами.



Игра

- Игроки могут бросать, ловить, толкать и останавливать мяч, используя руки, голову, корпус, бедра и колени.
- Игрок может удерживать мяч не более 3 секунд, а так же делать не более 3 шагов, после чего должен передать мяч другому игроку, бросить его по воротам или ударить его об пол.

- Касаться площадки в пределах площади ворот может только вратарь соответствующей команды.
- Пересекать границу площади ворот в прыжке разрешено.
- Разрешается отбирать мяч у соперника открытой ладонью, контролировать перемещение соперника согнутыми руками при контакте с ним, блокировать соперника корпусом.

- Не разрешается разыгрывать мяч пассивно. Без попытки атаковать.
- Гол засчитывается если мяч полностью пересек линию ворот, и при этом атакующая команда не нарушила правила, а судья не дал сигнал к остановке игры. Судьи могут засчитывать гол, если мяч не попал в ворота в результате постороннего вмешательства (столкновение с брошенным на площадку предметом, действия постороннего лица и т.п.), но должен был туда попасть, не будь это вмешательство.

Ничьи в гандболе допускаются, но в некоторых случаях, например, на турнирах с выбыванием, в случае ничейного исхода в основное время, назначается дополнительный тайм (2 по 5 минут); если он не выявляет победителя, назначается второй дополнительный тайм; если он также заканчивается с ничейным итогом, то команды пробивают пенальти – по 5 бросков с 7-метровой отметки.



Вратарь

- Вратарь - единственный игрок, который может касаться площадки в пределах своей

площади ворот. Вратарь в пределах своей площади ворот может при защите ворот касаться мяча любой частью тела.

Вратарь может передвигаться с мячом по своей

площади ворот без ограничений на время владения мячом или числом шагов.

Вратарь может выйти из своей площади ворот без мяча; за ее пределами вратарь рассматривается как обычный игрок.

Вратарь не может выходить из площади своих ворот с мячом в руках, однако выходить с мячом, не находящимся под контролем вратаря, разрешено.

Вратарь не может возвращаться в свою площадь ворот с мячом.

Вратарь не может, находясь в площади ворот, касаться мяча, находящегося за его пределами.

Наказание:

Правила предусматривают 3 вида наказаний:

- Предупреждение;

- Удаление на 2 минуты;

- Дисквалификация (удаление до конца игры).

7 – метровы бросок

7- метровый бросок назначается, когда в результате запрещенных действий игроков или официальных лиц соперника,

а также действий посторонних лиц или форс-мажорных ситуаций команда лишается верной возможности забросить гол.Нарушение, наказываемое 7-метровым броском, может произойти в любом месте площадки.

К верным возможностям забросить мяч относятся:

- нахождение игрока с мячом у линии площади ворот соперника, причем соперник уже не может разрешенными способами помешать ему совершить бросок

по воротам;

-выход игрока с мячом один на один с вратарем соперника;

-выход вратаря из площади ворот, когда игрок, владеющий мячом, может беспрепятственно забросить его в

Полёт мечты...



Презентацию составили:

Ильиных Е.Ю.

Володин А.Ю.

