

Искусство варварских королевств

Оттоновская империя

Общая характеристика
Романского искусства

ИСКУССТВО ОТТОНОВСКОЙ ИМПЕРИИ



- В IX столетии в восточной части империи Карла Великого под властью Людовика Немецкого (833—876 гг.) объединились германские земли. Так были заложены основы будущей Германской империи, или, как её официально называли, Священной Римской империи германской нации.
- В 936 г. Оттон I (936—973 гг.), герцог Саксонский (Саксония — историческая область в северо-западной части Германии), короновался в Ахене — когда-то главной резиденции Карла Великого. В 962 г. Оттон был провозглашён в Риме императором. Торжественные церемонии в Ахене и Риме подчёркивали преемственную связь новой, Оттоновской империи с Карлом Великим и Римской империями.



- На рубеже тысячелетий Европа переживала бурный расцвет, который затронул все области жизни. Культурными центрами этой эпохи оставались монастыри и церкви. В церковной архитектуре воплоща с течением времени богослужения становились всё более пышными и торжественными.
- В X в. широко распространилась вера в чудодейственную силу реликвий (от лат. reliquiae — «остатки», «останки») — предметов, связанных с жизнью Христа, Богородицы, святых. Всё больше паломников стремилось посетить святыни. Распространилась христианская религиозная идея.



Реликвии Христианского мира -
«Туринская плащаница»

- Архитекторы постепенно изменяли конструкцию храма — его структура должна была соответствовать требованиям усложняющегося культа. Стали увеличивать восточную часть храма, в которой находился алтарь, чтобы хранить в ней реликвии. Появились дополнительные алтари и капеллы, где богослужения совершались иногда почти одновременно. В архитектуре Германии в то время сложился особый тип церкви — величественной и массивной.
- Таков собор в Шпейере (1030 — между 1092 и 1106 гг.), один из самых больших в Западной Европе, яркий символ Оттоновской империи.



Собор в Шпейере (1030 — между 1092 и 1106 гг.)



- О высоком мастерстве скульпторов и литейщиков того времени свидетельствуют двери церкви Святого Михаила в Гильдесгейме (1015 г.), целиком отлитые из бронзы и украшенные рельефами, на которых изображены сцены из Ветхого и Нового заветов. На левой створке помещён рассказ об истории грехопадения первых людей, на правой — о миссии Христа.

Двери церкви
Святого Михаила в Гильдесгейме (1015 г.)

- В сцене, где Бог осуждает Адама и Еву, мастер использовал весьма выразительный приём, чтобы зритель понял, кто истинный виновник грехопадения: Бог указывает рукой на Адама, Адам — на Еву, а Ева в свою очередь — на искушающего её Змея.



Бог уличает Адама и Еву. Рельеф бронзовых дверей епископа Бернварда. 1015 г.

- Рубеж X—XI вв. считается золотым веком средневековой немецкой живописи. Раннехристианские и византийские черты в сочетании с традициями германской культуры создали неповторимый стиль оттоновского искусства.

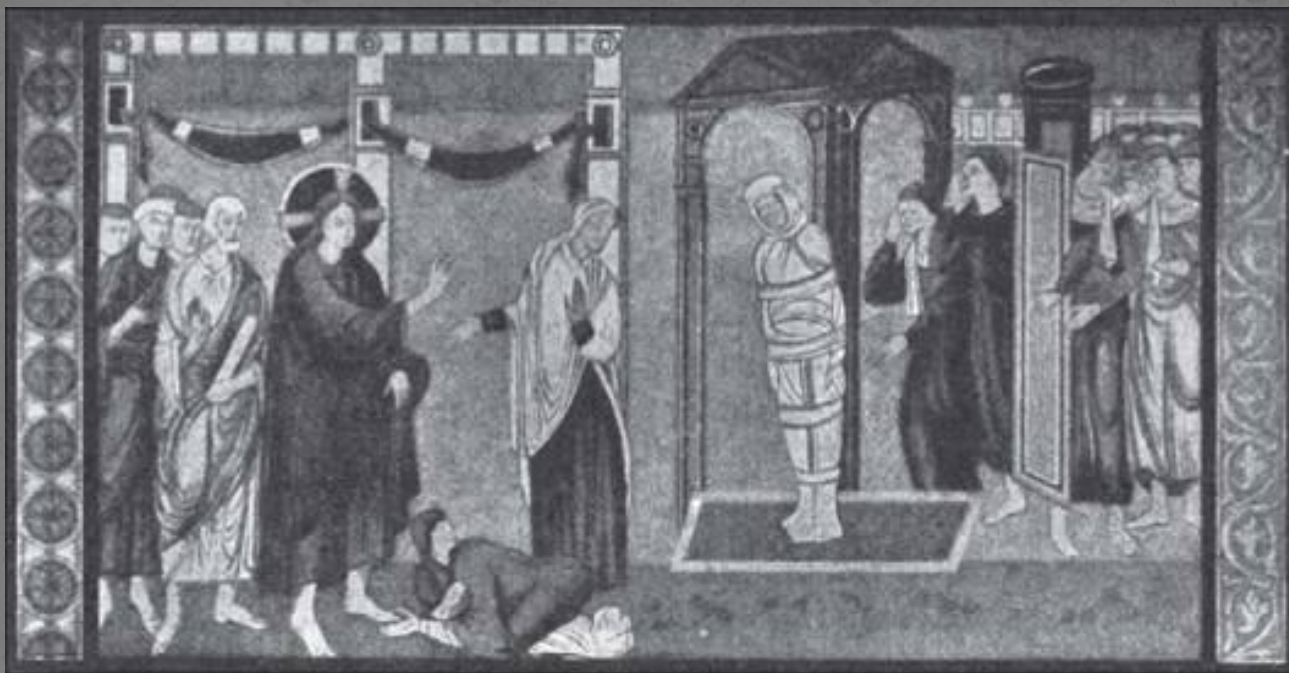

Росписи церкви Святого Георгия в монастыре Оберцелле . X в.

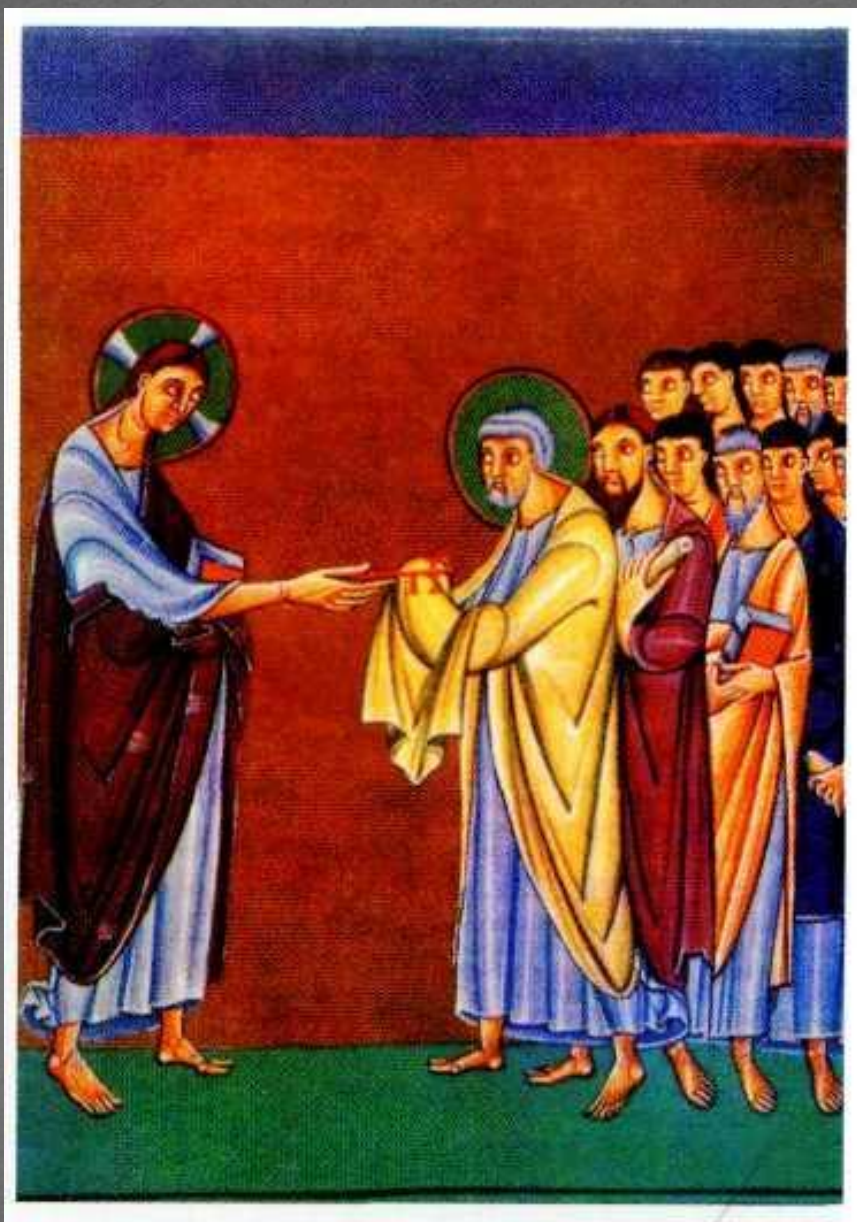

- Наиболее ярко особенности оттоновского искусства проявились в книжной миниатюре. Миниатюры «Книги евангельских чтений Генриха II» (между 1002 и 1014 гг.) выполнены яркими красками.

Миниатюра из «Книги евангельских чтений Генриха II». XI в.



- На одной из миниатюр воспроизведена сцена коронования Генриха II и его супруги Кунигунды. Композиция разделена по горизонтали на две части. В верхней находится огромная фигура Христа. Он держит короны над головами Генриха II и Кунигунды. По обе стороны от них стоят апостолы Пётр и Павел. В нижней части композиции помещены символические изображения провинций Германской империи.

Христос коронует Генриха II и Кунигунду.
Миниатюра из «Книги евангельских чтений
Генриха II». Между 1002 и 1014 гг.

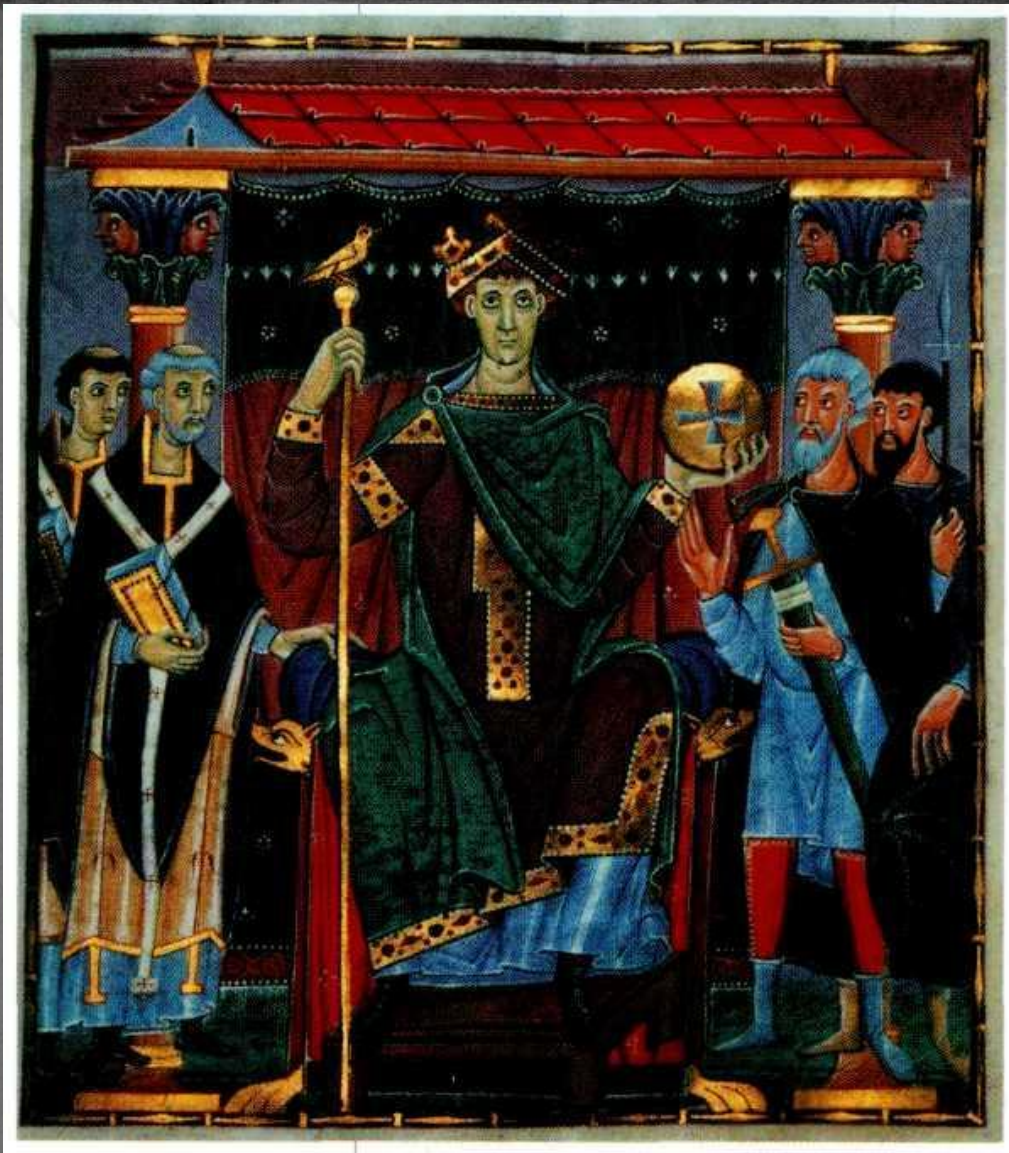

- В Евангелии Оттона III (конец X в.) помещены миниатюры, каждая из которых занимает целую страницу. На одной из миниатюр император Оттон III, восседающий на троне, окружён священниками и солдатами — их фигуры олицетворяют Церковь и воинство.

Принесение присяги на верность Оттону III: император восседает между представителями двух сословий — духовного и светского. Миниатюра из Евангелия Оттона III, Конец X в.



- Оттоновское искусство достигло расцвета при императоре Генрихе III (1039—1056 гг.).

- Выдающимся произведением мастеров Эхтернаха стал «Золотой кодекс» (1045—1046 гг.), над миниатюрами которого работали несколько художников. Крупные формы, строгая композиция, величие и возвышенность образов говорят о высоком уровне мастерства живописцев, их богатом опыте, знании позднеантичного, византийского и каролингского искусства.

- Искусство империи Оттонов сыграло огромную роль в становлении романского стиля.

«Золотой кодекс» (1045—1046 гг.),

РОМАНСКОЕ ИСКУССТВО



Паломники

Монах Рауль Глабер, автор хроник, так писал о начале романского периода: «С наступлением третьего года, последовавшего за тысячным, почти все земли, но особенно Италия и Галлия, оказались свидетелями перестройки церковных зданий... Мир как будто стряхивал с себя ветошь и повсюду облачался в новое белое платье церквей. В то время почти все епископальные, монашеские церкви, посвященные разным святым, даже маленькие деревенские часовни были перестроены верующими и стали еще краше».

Крупные монастыри обладали тогда громадной властью и богатствами. Сюда стекались не только паломники, но и ремесленники в поисках работы.

- В монастырях создавались прекрасные произведения архитектуры, скульптуры и живописи, призванные утвердить возраставшее значение Церкви в средневековом мире.
- Главные христианские святыни находились в Иерусалиме, Риме и на севере Испании, в монастыре Сант-Яго де Компостелла. Считалось, что в монастыре Сант-Яго де Компостелла (от лат. *campus stellae* — «место, обозначенное звёздами») находится могила Святого Иакова, провозглашённого покровителем священной войны за освобождение Испании от арабов.



Монастырь Сантьяго де Компостела.

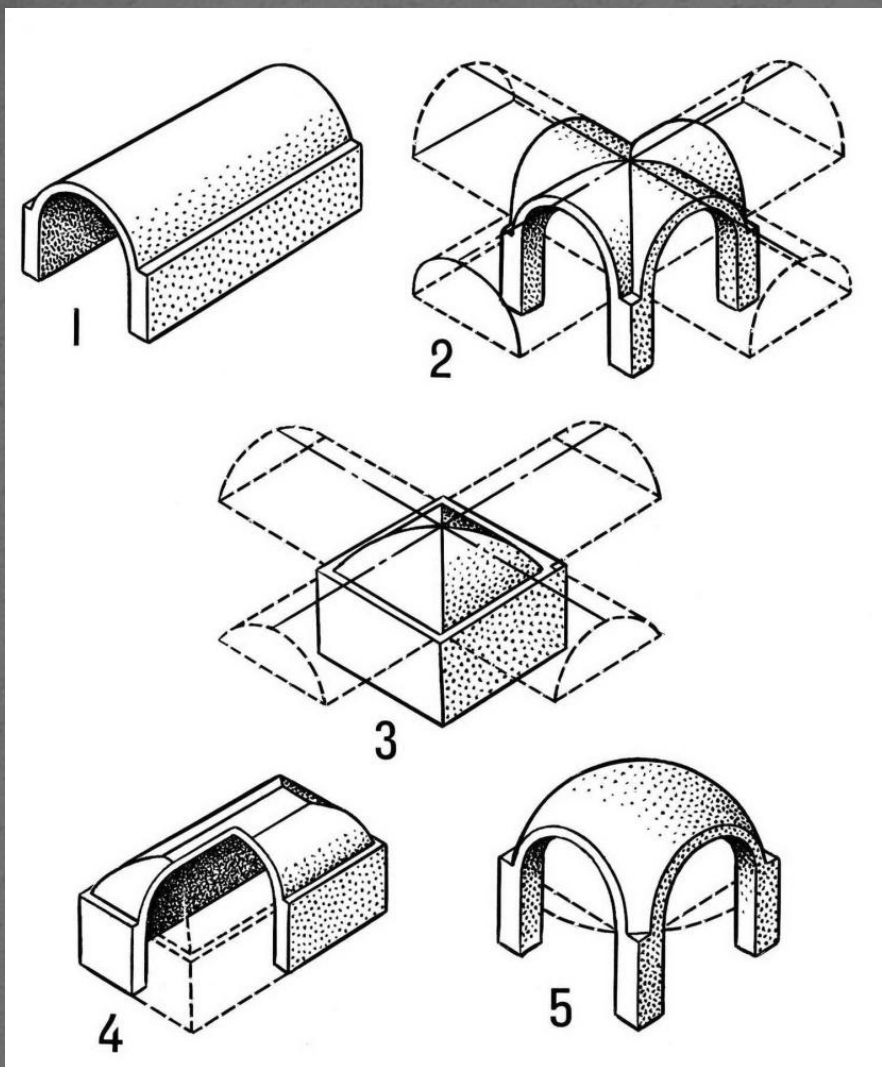

- Архитектура паломнических церквей подчинялась их главной задаче — вместить большое количество людей, желавших принять участие в богослужениях и поклониться драгоценным реликвиям. Именно в романской архитектуре впервые в Средневековье появились огромные здания, целиком выстроенные из камня. Размеры церквей увеличивались, что повлекло за собой создание новых конструкций сводов и опор.

Основные виды сводов: 1 - цилиндрический; 2 - крестовый; 3 - сомкнутый; 4 - зеркальный; 5 - купольный (парусный).

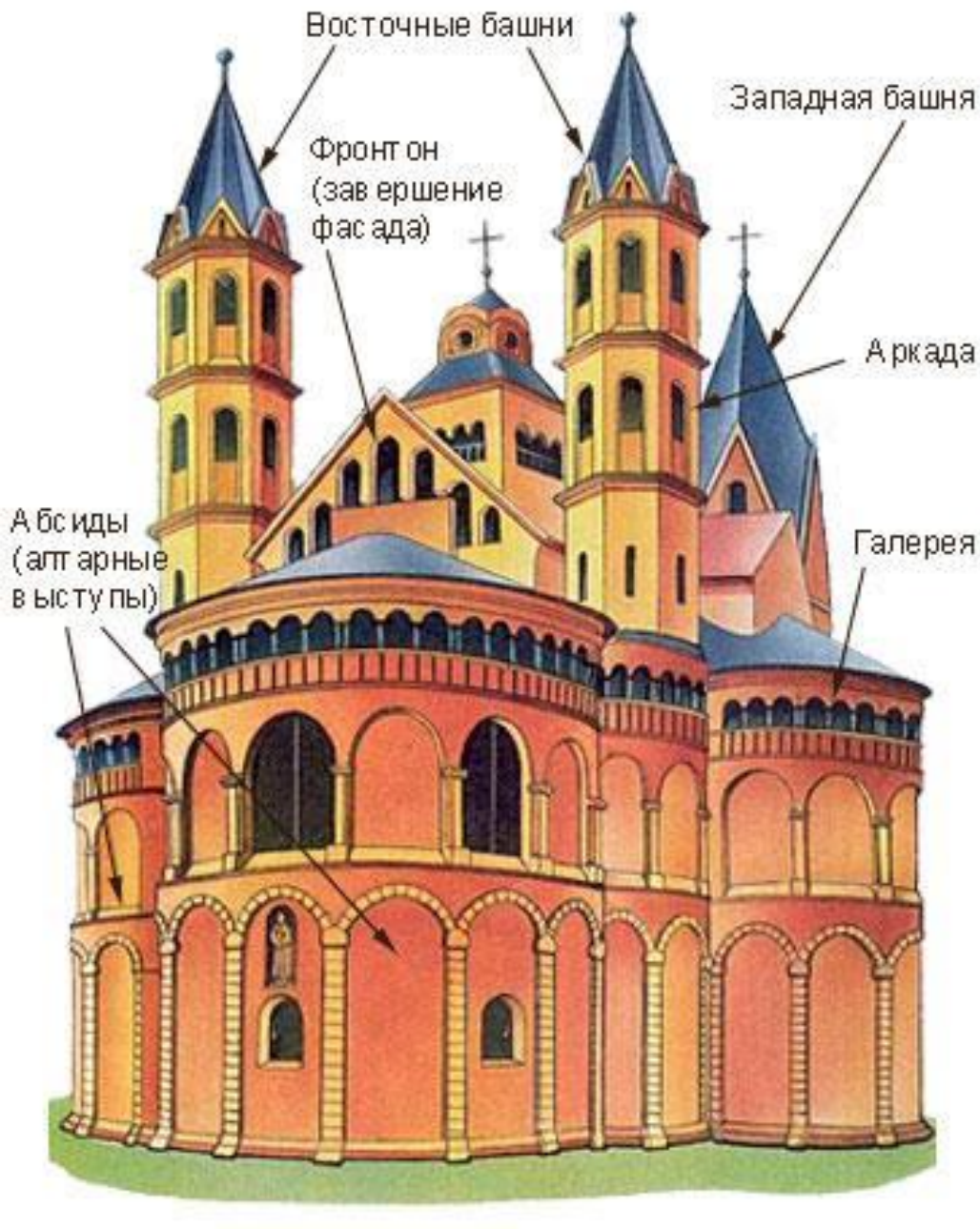

Романская церковь.

- В романский период изменилась светская архитектура. Замки стали каменными и превратились в неприступные крепости.



Венсенский замок , 14век

- В центре замка находилась каменная башня — донжон. На первом этаже располагались кладовые, на втором — комнаты хозяина замка, над ними — помещения для слуг и охраны, в подвале — тюрьма. На вершине башни выставлялся дозор. За крепостной стеной замка находились многочисленные хозяйственные постройки, конюшни, кухня.



Венсенский замок , 14 век



- Как правило, замок был окружён глубоким рвом. Мост, перекинутый через ров к главной башне, в случае опасности поднимали и закрывали им входные ворота башни. В конце XII в. на крепостных стенах появились башни с бойницами и галереи с люками в полу для того, чтобы бросать камни или лить кипящую смолу на нападающих. По принципу защищённой крепости строили и первые города, окружённые стенами и рвами. Войти в город можно было только через укреплённые ворота в массивных башнях.

Замок Ланжэ. Франция, 13 век

- Росписи романского периода практически не сохранились.
- В романский период в Западной Европе впервые появилась монументальная скульптура.

