

TECEprofil

**Конструкции из профиля для
новых и реконструируемых
помещений**

TECEprofil



Состоит из 4-х основных элементов

4 элемента

- Профиль
- Угловое соединение



Размеры профиля:
33 x 33 x 1 мм

Угловое соединение:
конструкция соединения
обеспечивает при сборке прямые
углы в рамках допустимой
погрешности

... для сборки

4 элемента

- Профиль
- Угловое соединение

- Одинарное крепление
- Двойное крепление



... для сборки



... для крепления к поверхности

Простой монтаж

Установка конструкции одинарным крепежом



... для крепления к полу
и стене.

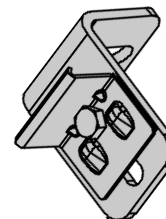

Простой монтаж

Крепление двух профилей
двойным крепежом

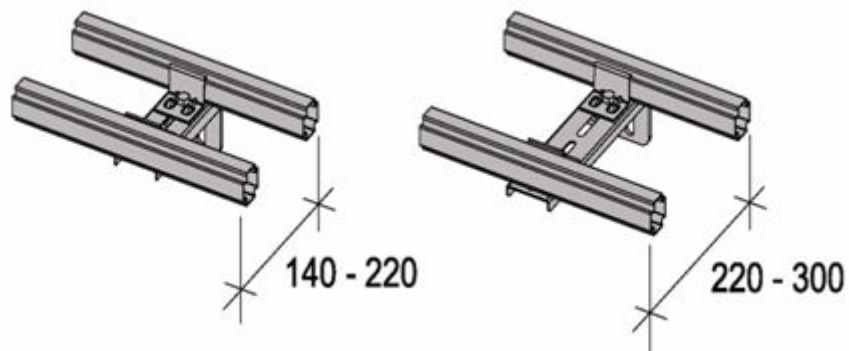

Простой монтаж

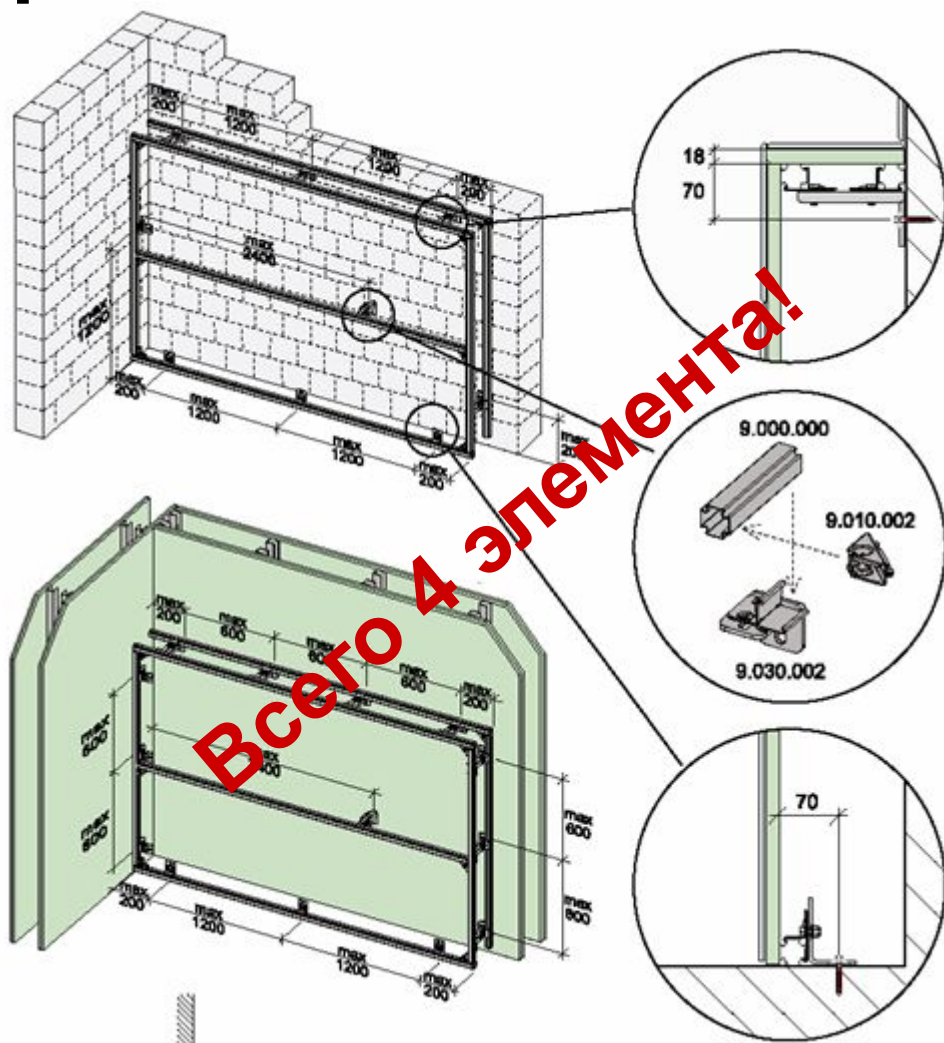

Кирпичная
кладка

Перегородка из двух
слоев гипсокартона

Отдельно стоящая
конструкция

Реконструкция



Реконструкция



Малогабаритная ванная комната



Гостевой туалет



Новостройки



Новостройки



Новостройки



Монтаж отдельно стоящих перегородок

- Максимальное расстояние между крепежами = 60 см
- Обязательно использование опоры для отдельно стоящих стен
- Дополнительное крепление к задней части слева и справа от модуля

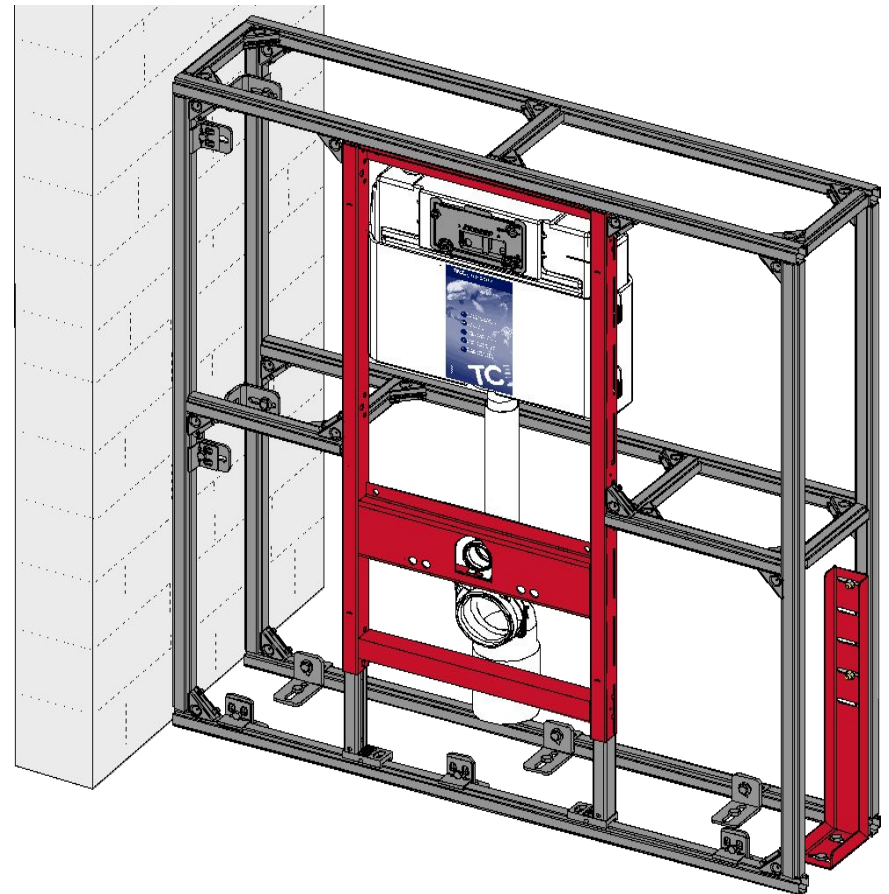

Монтаж отдельно стоящих перегородок



Монтаж отдельно стоящих стен



Монтаж отдельно стоящих стен



Монтаж отдельно стоящих стен

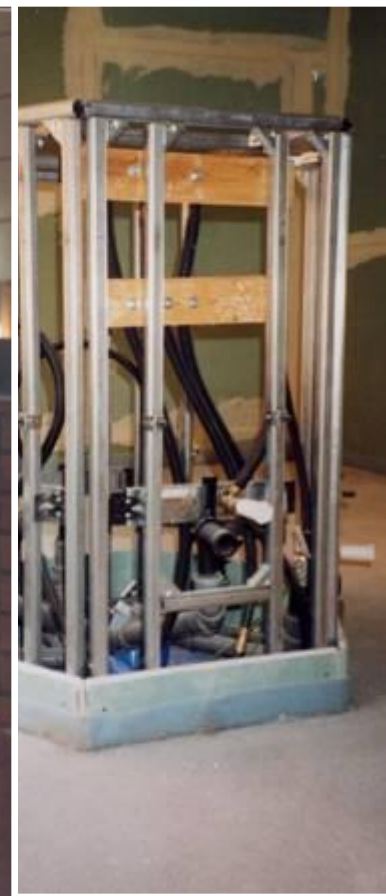

Монтаж отдельно стоящих стен



Монтаж отдельно стоящих стен



Монтаж отдельно стоящих стен



Монтаж отдельно стоящих стен



ТЕСЕprofil- Каркас под ванну

ТЕСЕprofil используется также для установки ванны и для облицовки каркаса



ТЕСЕprofil- Каркас под ванну

4 основных элемента, а также:

Заглушка

Контргайка

Ножка

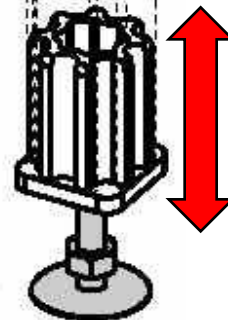
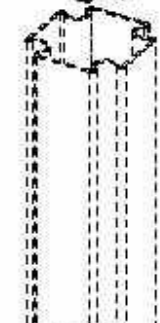
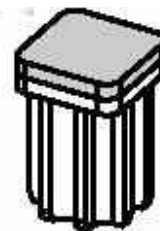

3 см
Для регулировки
уровня

ТЕСЕprofil- Каркас под ванну

Дополнительные элементы

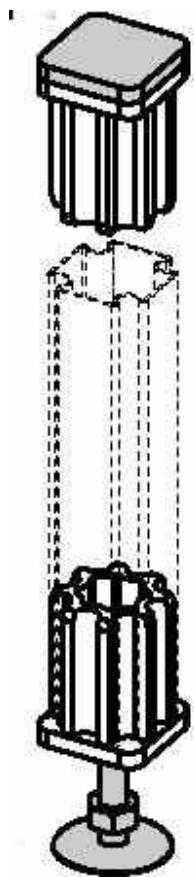

Опоры для акриловых ванн



Анкеры: набор из 3 штук

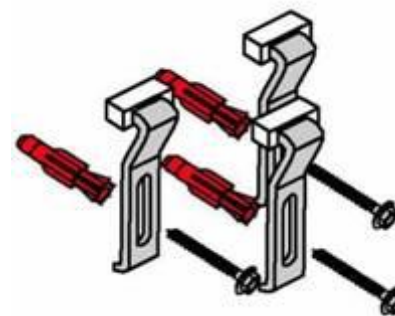

3,3 м
2х сторонняя
изоляционная
самоклеющаяся
лента

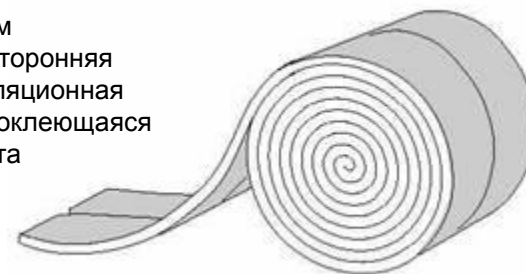

ТЕСЕprofil- Каркас под ванну

1. Конструкция каркаса для ванны

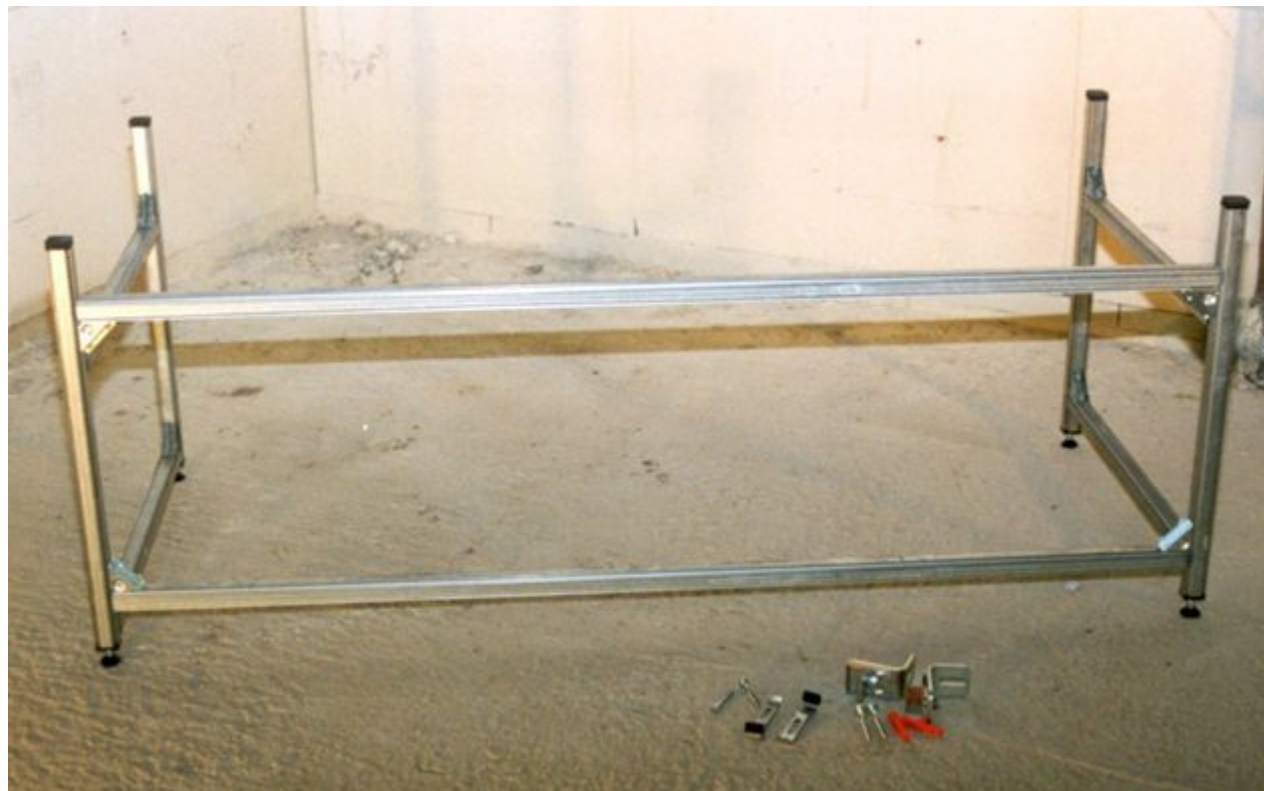

ТЕСЕprofil- Каркас под ванну

2. Установка ванны

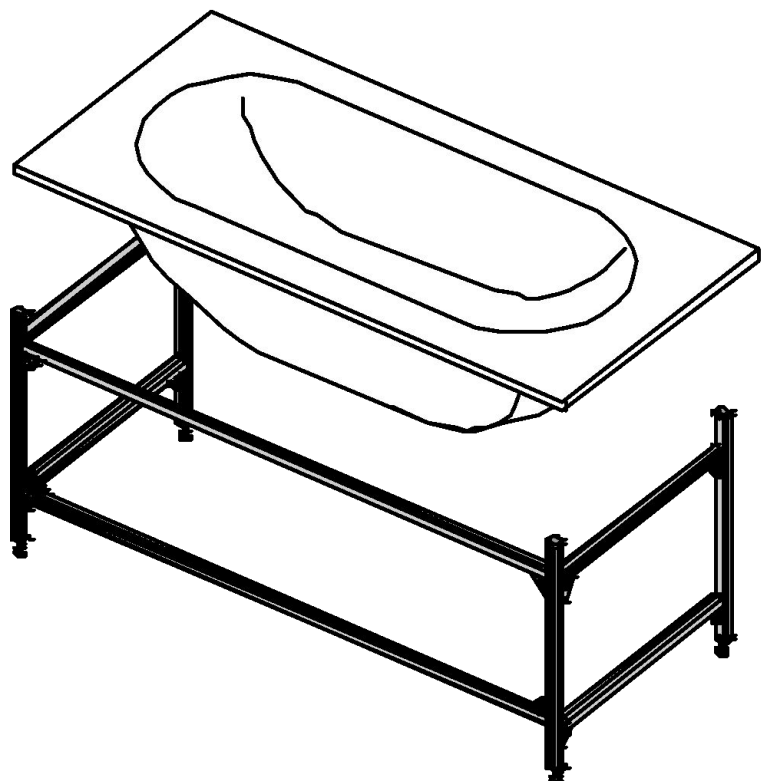

TESEprofil- Каркас под ванну

3. Регулировка уровня



Unterteil mit
Verstellmöglichkeit
zum Ausrichten

max. 30 mm

SW 13



TECEprofil- Каркас под ванну

4. Обшивка каркаса



ТЕСЕprofil- Каркас под ванну

Шестиугольный каркас



ТЕСЕprofil- Каркас под ванну



Места для установки
ванны на каркасе



Индивидуальное
проектирование,
использование единого
ТЕСЕprofil