



# SMM (Social Media Marketing)

ВИДЫ КОНТЕНТА, ОСНОВНЫЕ ТРЕНДЫ,  
алгоритм работы

Мария Грищенко  
Enterra, Inc.  
Маркетинг & PR

# Почему SMM до сих пор жив?

**SMM (Social Media Marketing)**  
– маркетинг в социальных  
медиа – это продвижение  
товаров и услуг в  
социальных сетях  
(социальных медиа).



# Почему SMM до сих пор

## ЖИВ?

AUG  
2017

### GLOBAL DIGITAL SNAPSHOT

THE LATEST NUMBERS FOR INTERNET, SOCIAL MEDIA, AND MOBILE USAGE AROUND THE WORLD

TOTAL  
POPULATION



**7.524**  
BILLION

URBANISATION:

**54%**

INTERNET  
USERS



**3.819**  
BILLION

PENETRATION:

**51%**

ACTIVE SOCIAL  
MEDIA USERS



**3.028**  
BILLION

PENETRATION:

**40%**

UNIQUE  
MOBILE USERS



**5.052**  
BILLION

PENETRATION:

**67%**

ACTIVE MOBILE  
SOCIAL USERS



**2.780**  
BILLION

PENETRATION:

**37%**



# Глобальные цели

- ✓ Брендинг, продвижение бренда.
- ✓ Повышение лояльности и известности.
- ✓ PR.
- ✓ Увеличение посещаемости сайта.
- ✓ Продажи (для коммерческих компаний).
- ✓ Привлечение аудитории.



# Зачем люди приходят в соцсети?

✓ Общаться.

✓ Развлекаться.



# Основные соцсети и их назначение



## Вконтакте

5 место в мире.

1 место в России.

Около 81 млн. чел. в  
месяц.

- ✓ Возраст ядра: 13-35 лет.
- ✓ Гендерное распределение: примерно 58% женщин, остальные мужчины.
- ✓ Социальное положение: школьники, студенты, молодые специалисты, фрилансеры.
- ✓ Средний чек: около 3000 рублей.

### Назначение:

- ✓ Новости.
- ✓ Развлечение.
- ✓ Общение.
- ✓ Обмен фото, музыкой.

# Основные соцсети и их назначение

## Telegram



Около 100 млн.  
чел. в месяц.

- ✓ Возраст ядра: 18-34 года.
- ✓ Гендерное распределение: 57% мужчин, женщин – 43%.
- ✓ Социальное положение: студенты, менеджеры и специалисты, средний класс с высшим образованием.

### Назначение:

- ✓ Обмен сообщениями.
- ✓ Реклама и продвижение.
- ✓ Новости.







**НЕ ПЛОХО**

# Основные соцсети и их назначение



## Facebook

1 место в мире.

2 место в России.

Более 2 млрд. чел.  
в месяц.

- ✓ Возраст ядра: 25-50 лет.
- ✓ Гендерное распределение: 56% мужчин, женщины – 44%.
- ✓ Социальное положение: публичные деятели, предприниматели, топ-менеджеры, IT-специалисты, креативный класс.
- ✓ Средний чек: до 8000 рублей.

### Назначение:

- ✓ Новости (политика, экономика).
- ✓ Товары и услуги премиум-класса.

Лента новостей

Messenger

Быстрые ссылки

Barnaul PM Comm...

Enterra 2

Silamedia 7

Enterra Casino

Интересное

29 Мероприятия

Группы 11

Страницы

Списки друзей

В этот день

Лента Страниц 20+

Фото

Игры 3

Прямой эфир

Правки

Еще...

Правится · Ответить · 21



Оставить комментарий...



«Нетология»

Реклама · 🌐

31 января «Нетология» запускает бесплатную онлайн-программу по основам Adobe Experience Design.

За пять занятий научим пользоваться основными инструментами, работать с объектами и проектировать прототипы.



### Программа обучения «Adobe XD: основы для дизайнера интерфейсов»

На курсе вы научитесь самостоятельно работать в Adobe XD и создавать простые интерфейсные решения. Это поможет вам в дальнейшем развитии в...

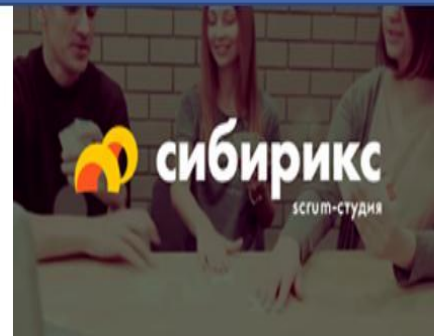

Клевые сайты, приложения, web-сервис... sibirix.ru

Поэтапный запуск вашего проекта.

Русский · English (US) · Українська · Suomi · Español



Конфиденциальность · Условия использования · Реклама · Выбор рекламы · Файлы «cookie» · Еще · Facebook © 2018

# Основные соцсети и их назначение



## Instagram

- ✓ Возраст ядра: 16-35 лет.
- ✓ Гендерное распределение: 79% женщин, мужчин – 21%.
- ✓ Социальное положение: люди разных профессий, ведущие активный образ жизни.
- ✓ Средний чек: до 6000 рублей.

3 место в мире.

4 место в России.

700 млн. чел. в  
месяц.

### Назначение:

- ✓ Продвижение товаров и брендов с хорошим визуалом (одежда, косметика, рестораны).



FILTERS

NEXT



NORMAL

AMARO

MAYFAIR

AT&T

10:00

88%

EXPLORE



Search



# Основные соцсети и их назначение



4 место в мире.

5 место в России.

328 млн.  
пользователей.

## Twitter

- ✓ Возраст ядра: 20-40 лет.
- ✓ Гендерное распределение: незначительное преобладание мужчин над женщинами.
- ✓ Социальное положение: разное, но много известных людей, политиков, спортсменов, звезд шоу-бизнеса и общественных деятелей.

### Назначение:

- ✓ Новости.
- ✓ Саркастичная оценка событий.



On Time, On Point, On Budget!



**Enterra, Inc**  
@Enterra

Tweets **169**   Following **434**   Followers **498**

**Trends for you** · Change

- #SOTN2018
- #MondayMotivation  
@SocialJukebox and @Appristine are Tweeting about this
- #NationalPuzzleDay  
3,155 Tweets
- #RememberJan29  
1,276 Tweets
- Carter Page  
39.6K Tweets
- #KansasDay  
1,553 Tweets

What's happening?

**Calteq** @Calteq · 2h

Our strength is our approach to you. We can offer you a tailored service, for a fair price. [ow.ly/S7ly30ayLq0](https://ow.ly/S7ly30ayLq0)

Reply Retweet Like Message

**HIVELOCITY HOSTING** @HIVELOCITY · 29 Nov 2017

Did you know? Hivelocity offers servers on both coasts! Order now and save: [hivelocity.net/dedicated-serv...](https://hivelocity.net/dedicated-serv...)

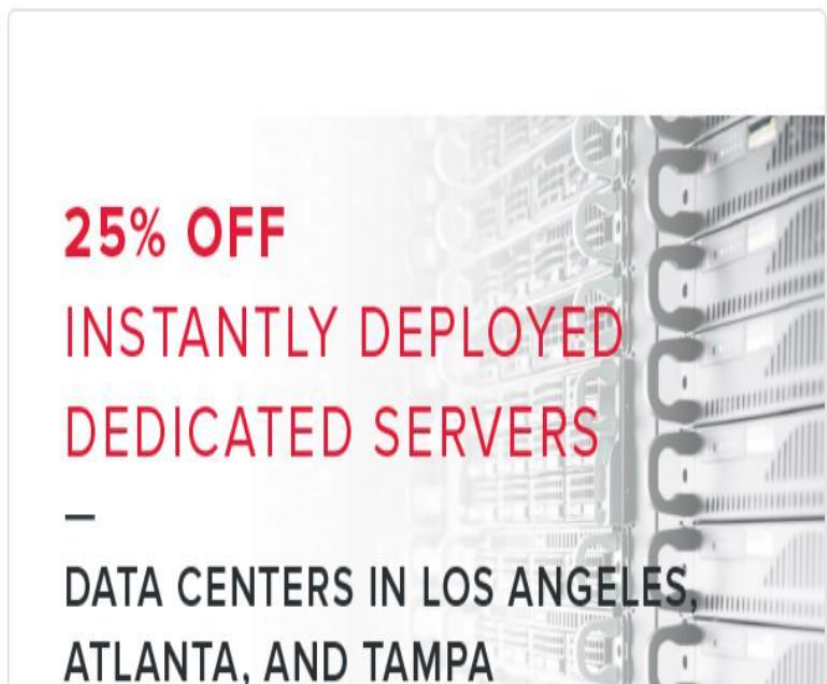

**25% OFF**  
**INSTANTLY DEPLOYED**  
**DEDICATED SERVERS**

---

**DATA CENTERS IN LOS ANGELES, ATLANTA, AND TAMPA**

**Who to follow** · Refresh · View all

- Followed by Andrey Akinshin and others
- Friedrich von Never** @fvn...  
Follow
- Followed by Denes Purnhauser and others
- Amaete** @amaetedotcom  
Follow
- Denis Dolgoplov** @Denis...  
Follow

Find people you know

# Основные соцсети и их назначение

## YouTube



2 место в мире.

4 место в России.

1,5 млрд.  
пользователей  
ежемесячно.

✓ Возраст ядра: 25-34 года.

**Назначение:** разный видеоконтент

✓ Инструкции.

✓ Руководства.

✓ Игры.

✓ Обзоры фильмов, гаджетов.

✓ Спорт.

✓ Автомобили.

✓ Наука.

✓ Хобби.

✓ Приколы.





Продолжить просмотр



Антон Долин о фильмах «Джуманджи: Зов джунглей»; «Фердинанд»; «Елки новые»; «Вечеринка»

Радио «Маяк» • 13 тыс. просмотра • 1 месяц назад

Подписывайтесь - [http://www.youtube.com/mayaktv?sub\\_confirmation=1](http://www.youtube.com/mayaktv?sub_confirmation=1) «Джуманджи: Зов джунглей», реж. Джейк Кэздан, США, 2017; «Фердинанд», реж. Карлос Салдана, США, 2017; «Елки



Культас Рекомендуемые вам



[Сходил я значит на] Чудо-женщина - максимум

[Сходил я значит на] Стражи Галактики 2

The Legend of Korra - Обзор игры от Darth Kael'thas

Knights of the Old Republic 2 - история, спасшая

ЛУЧШИЙ ДИСНЕЕВСКИЙ ЗЛОДЕЙ

Культас ✓

Культас ✓

Культас ✓

Культас ✓

Культас ✓

112 тыс. просмотра •

102 тыс. просмотра •

116 тыс. просмотр •

102 тыс. просмотров •

211 тыс. просмотр •

7 месяцев назад

8 месяцев назад

3 года назад

1 месяц назад

4 месяца назад

# Основные соцсети и их назначение



## Linkedin

- ✓ Возраст ядра: 25-50 лет.
- ✓ Доход: выше среднего.

### Назначение:

- ✓ Поиск профессиональных контактов.
- ✓ Поиск сотрудников.
- ✓ Обмен новостями в отрасли.
- ✓ Демонстрация достижений.

Аудитория в России  
– 1,4 млн. человек.





Поиск



Главная



Сеть



Вакансии



Сообщения



Уведомления



Профиль



Для работы

Попробовать Premium

бесплатно



Добро пожаловать, Мария!

Добавление фото

37

Контакты

Расширьте свою сеть контактов

Доступ к эксклюзивным инструментам и статистике

Попробовать Premium бесплатно



François Souvignon

CBDO at Enterra-Inc / Evenbet Gaming

2 нед.



Enterra

265 отслеживающих

More details about how we have entered the rating of the best Russian agencies specializing in the mobile applications development and providing different IT services: <https://lnkd.in/euq8yYM>.



# RUWARD



## Find your next opportunity

Add a position to get relevant job recommendations.

Add your position

О компании Справка Условия

Реклама Бизнес-услуги

Установите приложение LinkedIn Ещё

LinkedIn LinkedIn Corporation © 2018

# Форматы контента

✓ Текст.

✓ Изображение.

✓ Аудио.

✓ Видео.



# Текст

## ✓ Сообщения (твит)

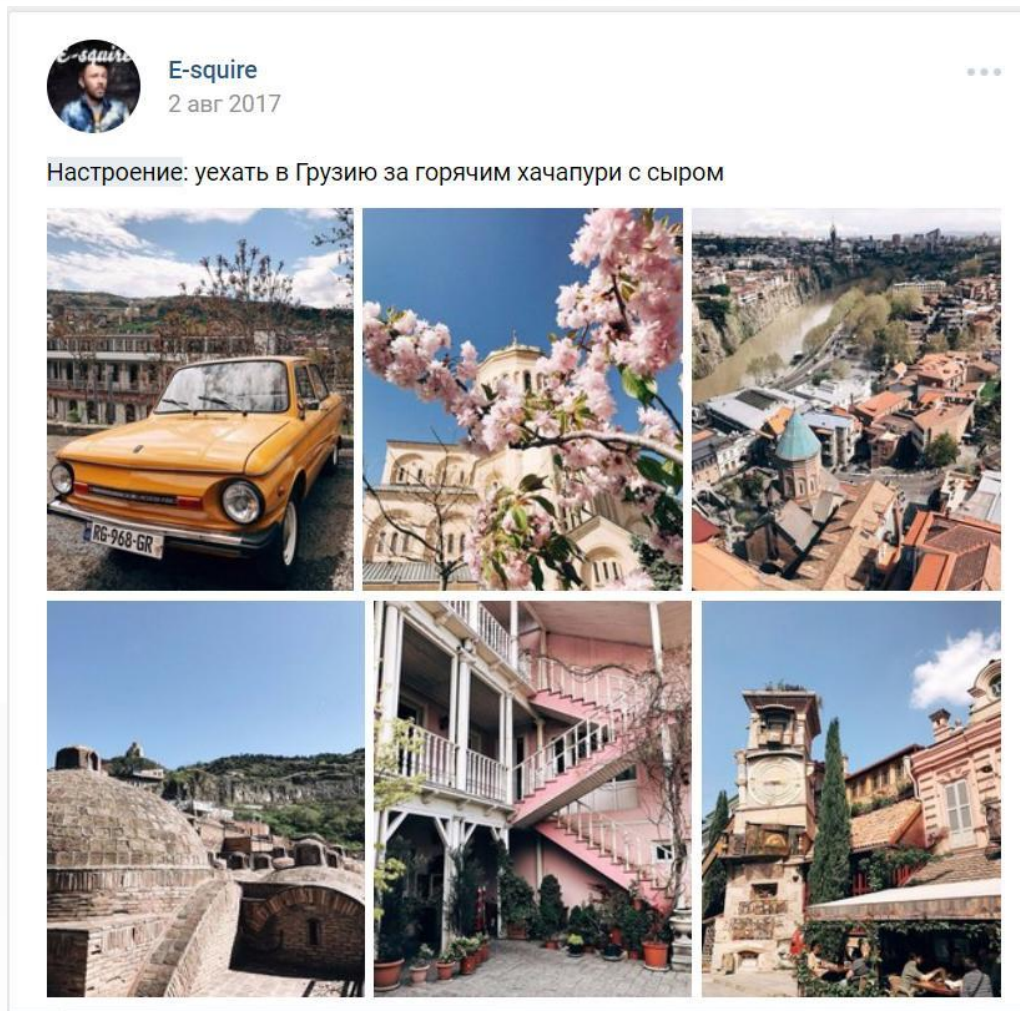

E-squire



# Текст

## ✓ Текстовая трансляция

Канал «Живые советы онлайн»

Канал SMM-конференций «SMM Broad Cast»

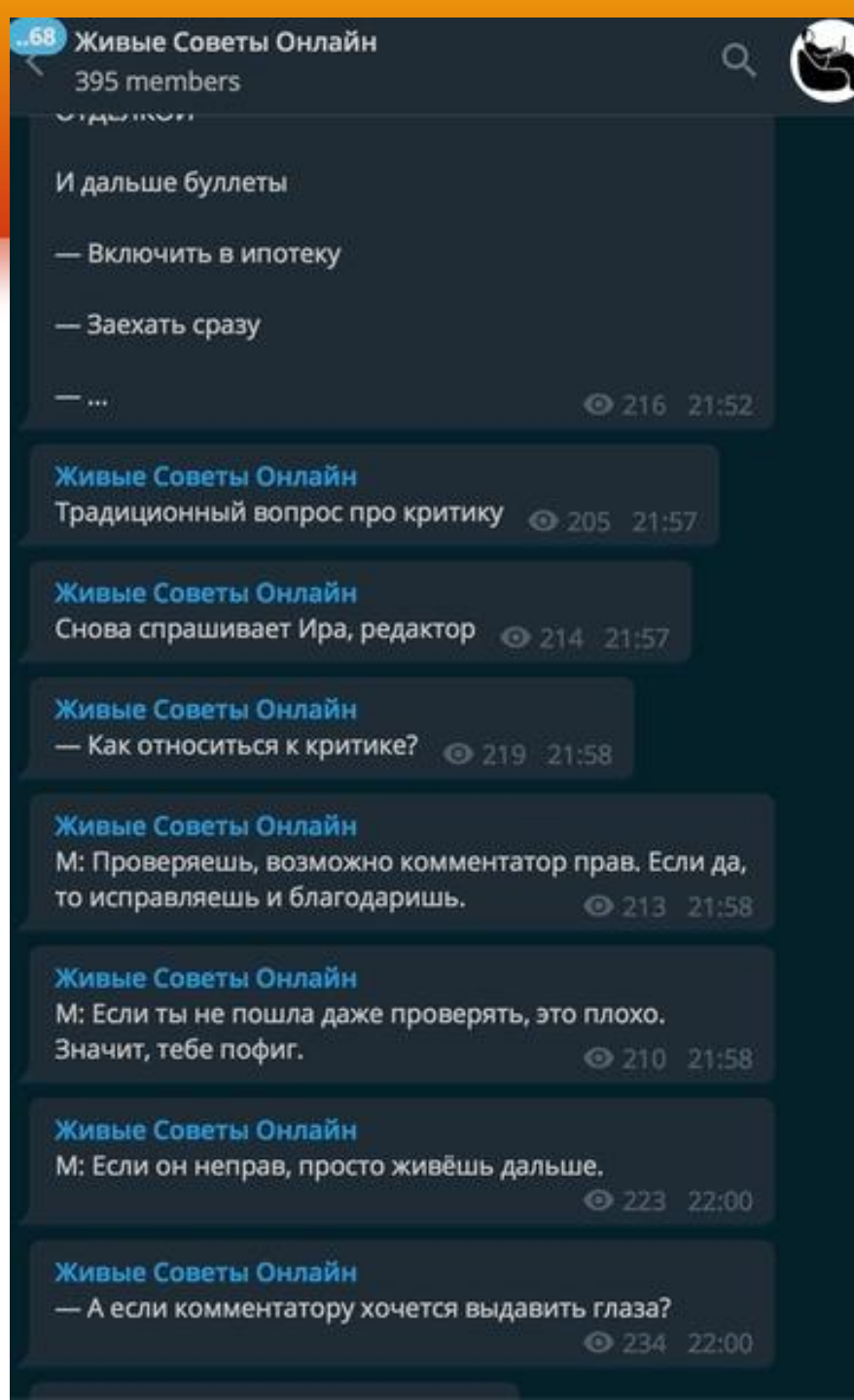

# Текст

## ✓ Ссылочные рекомендации

Канал [«Что почитать редактору»](#)



### Что почитать редактору

Привет, редактор!

1. В блоге издания RTVI рассказали, что такое инфошум и зачем его делать.

<https://goo.gl/q3eXNZ>

2. «Мел» сделал очередной тест на знание русского языка. На этот раз предлагают проверить, насколько хорошо вы знаете, как писать «не» и «ни» с разными частями речи. <https://goo.gl/ZoVWD9>

3. Журналистка Елена Зубова рассказала, как и зачем она судится с «Форбсом».

<https://goo.gl/EQgYBz>

4. Сергей Торонто перевел шестую главу книги Дороти Бранд «Стать писателем». <https://goo.gl/XcePaC>

Здесь могла быть ваша реклама :—)

Узнать стоимость и условия размещения —

[redactoru.ru/reklama](http://redactoru.ru/reklama)

Успехов!

## Статьи и лонгриды

< Назад



Университет интернет-профессий Нетология

27 дек в 23:04

✓ Вы подписаны



## 7 SEO-техник, которые будут работать в 2018 году

Анатолий Улитовский, главный редактор блога SEOQuick, рассказал блогу Нетологии о том, какие методы продвижения поисковой оптимизации будут актуальны в 2018 году.

Эффективное продвижение в сети требует комплексного подхода к раскрутке. Важно выбрать именно те методы, которые покажут отличный результат. В этой публикации расскажу о 7 проверенных SEO-техниках, которые подойдут для продвижения в 2018 году, а также поделюсь ссылками на руководства и ресурсы с полезной информацией.

### 1. Глубокое исследование темы

Поделиться Прочитать позже

1046 просмотров · 133 упоминания



# Текст

## ✓ Конспект



Сибирикс: сайты, скрам, хайлоад!

31 окт 2016



По итогам Груши мы стырили формат Медузы «В одном абзаце». В нем и расскажем, что было на конференции.

Денис Терехов сказал, что мы прошляпили видеоблогеров как канал для пиара и продвижения. Теперь нужно поднапрячься и не прошляпить каналы, которые появятся в будущем. Вангует убедительно. Зал гуглит, кто такая Катя Клэп. В инстаграм, оказывается, нужно вкусно писать и красиво фотать. Но не котиков, потому что котики сдохли — их пришибло экспертным контентом. Пришел Василий Ящук и сказал, что он-таки видеоблогеров не прошляпил. Показал свое видео с пародией на Версус. Зал гуглит, что такое Версус. Влад Мусиенко рассказал, какая у него чудесная работа. Лучше Красильщик по скайпу, чем никакого Красильщика. Но так как скайп — та еще свистоперделка, лучше Красильщик по телефону. Кейс-поток для хипстеров: бодро про покемонов, презентация про бургеры без единой фотки бургеров, очки из дерева — крутые, нужно больше барбершопов. Все на афтепати, а мы — спать. Конец.

#grushaconf #grushaconf2016

Сибирикс

# Текст

## ✓ Дневники и рассуждения



Истина в вине: блог по любви

4 сен в 17:22



Не прошло и полгода, как я дослушала/досмотрела видеозапись курса Красильщика о нативной рекламе. Мне понравилось — вообще считаю, что рынок нативки будет значительно расти следующие несколько лет, очень хочется посмотреть, как этот формат заберут себе платформы, а не медиа (вот, например, как такого рода реклама будет реализована ВКонтакте в сообществах разных форматов без отсылки на сторонние ресурсы),

Впервые в жизни покупала онлайн-трансляцию. Мне не понравилось — больше не буду никогда. Это ненамного дешевле, чем офлайн курс, а доступ к записи ограничен, пришлось всё время себя пинать, чтобы найти время, пока этот доступ не закончился (однако плюс этого, что я хотя бы досмотрела записи — так как конференции Шторм у меня лежат ещё с 2015 года — не досмотрела последнее выступление, а конфу 2016 даже не начала, хотя пыталась минимум раз пять),

Красильщик, конечно, молодец — он знает, что делает, понимает ценность, он совершенно бескомпромиссен, и я люблю то, как он принимает и признаёт ошибки и неудачи — это делает Медузу живой и человеческой.

Основные выводы:

- Максимально использовать существующие и придумывать новые форматы
- Находить историю в брифе (а бриф от заказчика должен быть очень подробным) — если истории нет, то это не про натив, иначе получится говно.
- С заказчиками сложно (это мы и так знали)

[Истина в вине: блог по любви](#)

# Текст

## ✓ Книга или главы из книги

Блог [«Моя Италия»](#) на sports.ru 2 месяца снабжал аудиторию главами книги Андреа Пирло, собирая тонны трафика



## Моя Италия

Оксфорды, а не броги. Пирло, а не Месси. Тексты ручной работы



7



9



Подписаться на блог

2000+

Лента блога | О блоге и авторах

Теги серия А Италия | Хосеп Гвардиола | Барселона | книги | Андреа Пирло | Милан

## Мыслю, следовательно, играю. Глава 4



PlayStation – второе по важности изобретение в истории человечества после колеса. И с тех пор, как изобрели PlayStation, я – «Барселона» (нет, ну в самом начале я ненадолго сошел с рельсов и выбирал себе «Милан»). Сложно сказать, сколько за последние годы мы провели виртуальных матчей, но по самым скромным подсчетам где-то вчетверо больше, чем реальных. Я против Несты – вот что в наше время в «Миланелло» называлось «классико»: мы приезжали рано, в девять завтракали, потом закрывались у себя до одиннадцати и сражались, потом тренировка, обед и снова торчание в комнате до четырех вечера. Жизнь, полная лишений. Наши битвы были замешаны на чистой воде азарте. Я выбирал «Барселону», Сандрино тоже. «Барса» против «Барсы». Первым делом я прибирал к рукам Самуэля Это'О, самого шустрого, но все равно частенько проигрывал. Я бесился, швырялся джойстиком, требовал реванша. проигрывал снова. и в меня даже не было оправдания, что моя команда якобы слабее: мой Пеп Гвардиола

# Изображение

✓ Фотография



# Изображение

✓ Картинка



**M**  
MEJATO LOPPINENS

CHECK OUT OUR

**BLACK  
FRIDAY**

OFFERS

NOVEMBER  
**24**

BUY ANY ITEM IN OUR  
STORES OR ONLINE  
AND GET A DISCOUNT

[www.mejatofashion.us](http://www.mejatofashion.us)

The advertisement features a woman with long, wavy blonde hair, wearing a black top and gold jewelry, looking thoughtfully to the side. The background is a dark, textured black with a paint-splatter effect. The text is in a clean, sans-serif font, with 'BLACK FRIDAY' in large, bold, orange letters.

# Изображение

## ✓ Инфографика

### ТОРТИЛЯ



1 перо лука (нарезать)

2 чашки жареной курицы, порезанной кусочками

1/4 ч. л. кайенского перца

1 л нежирного куриного бульона

2 нарезанных томата

Подавать с порезанным халапеньо и кукурузными чипсами.



# Изображение

✓ Схема, чертёж

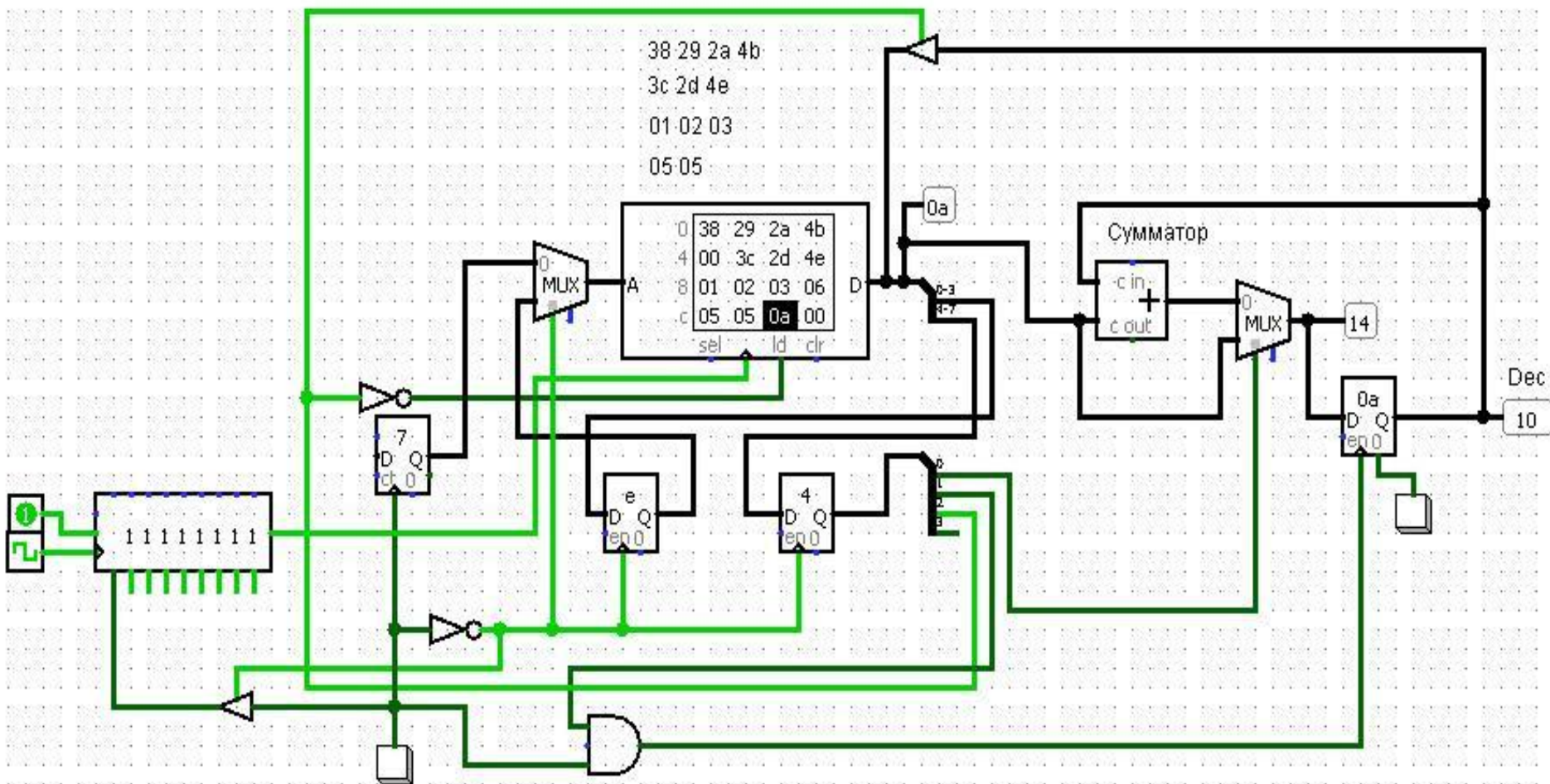





# Изображение

✓ Скриншот



[АРХИВ](#)

[РАЗМЕЩЕНИЕ  
РЕКЛАМЫ](#)

Поиск

[Общество](#) · [Экономика](#) · [Собеседник](#) · [Происшествия](#) · [Авторские колонки](#) · [Галёрка](#) · [Спорт](#) · [Война, Победа, П](#)

[ГАЛЁРКА](#)

[Версия для печати](#)

## Хабаровский ТЮЗ: Проклятие проклятущих проклятологов

Опубликовано: [25 декабря 2017](#)



# Изображение

## ✓ Комикс



Комикс с правилами поведения мигрантов на Лентаче

# Изображение

✓ Мем

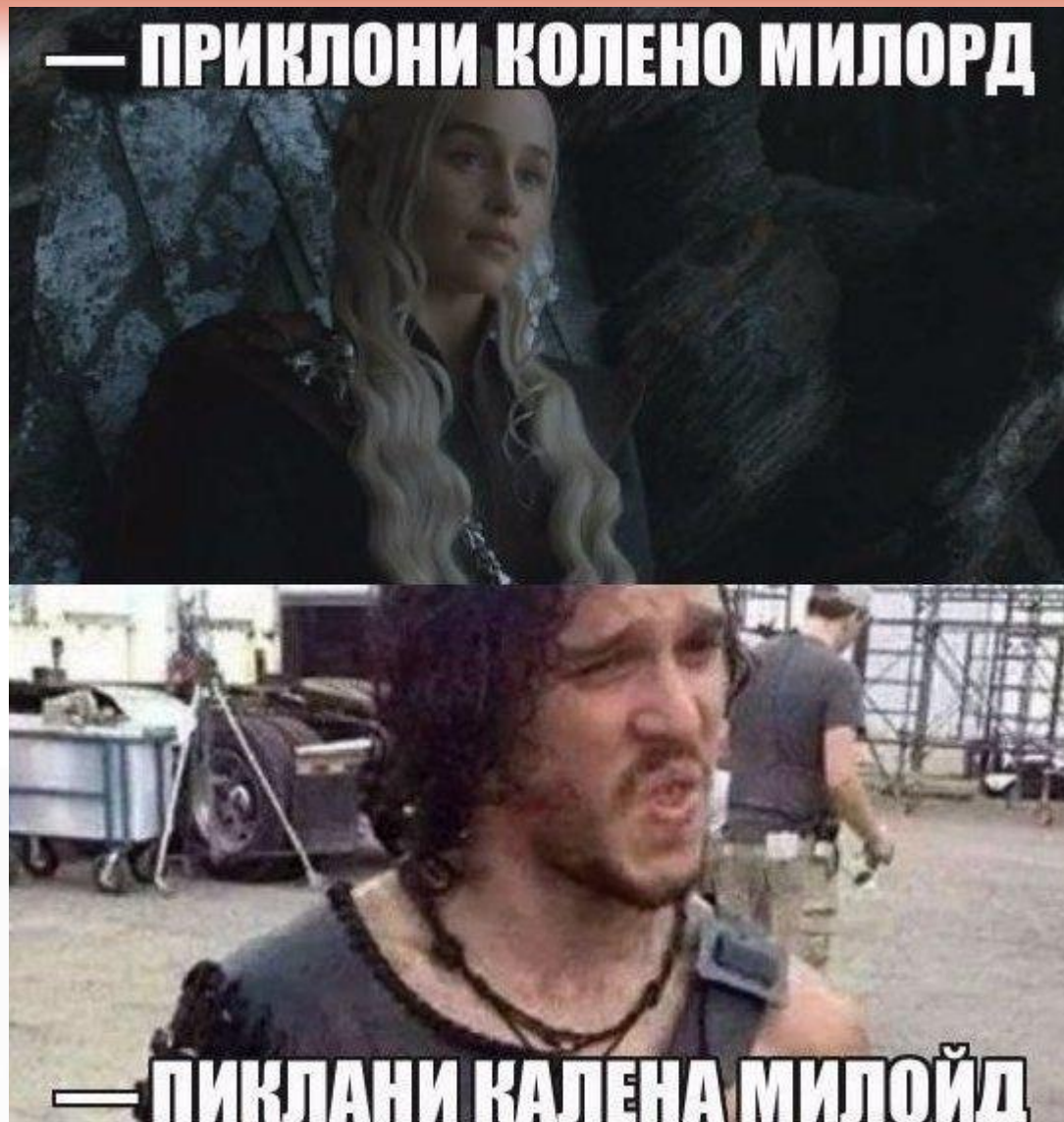

# Изображение

✓ Плакат

м о н т е с с о р и

## Комплексная ПОДГОТОВКА К ШКОЛЕ



- **Обучение чтению;**
  - **письму;**
  - **математике;**
  - **развитие фонематического слуха.**
- Занятия проходят два раза в неделю**  
**Для детей с 4 до 7 лет.**

**тел. 8-912-528-43-95, ул.Пионерская, 44**



# Изображение

## ✓ Коллаж



# Ментальная карта



## Форматы контента

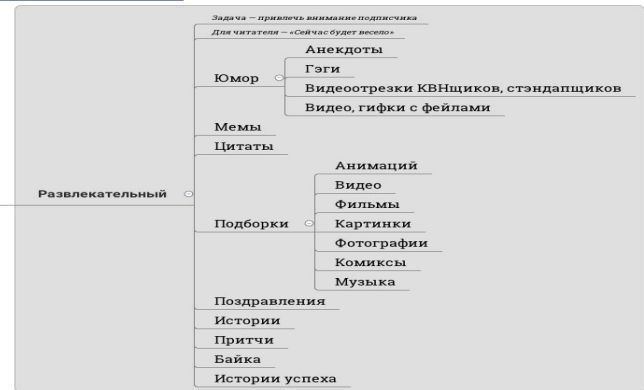

## Виды контента

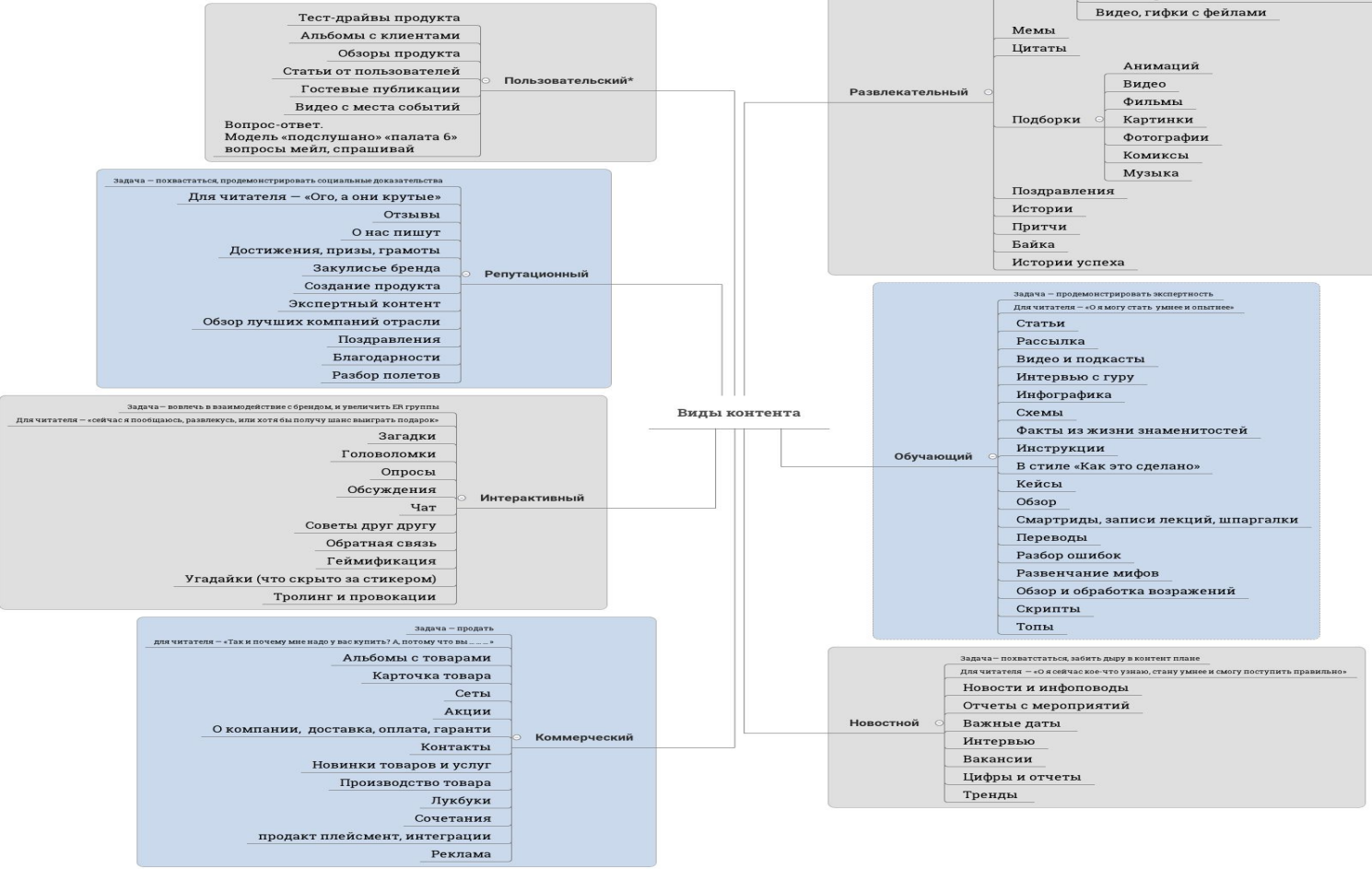

# Видео

## Вебинар



Университет интернет-профессий Нетология

15 янв в 22:30



2018 год уже наступил, но многие проекты до сих пор не научились работать с контентом. Кто-то до сих пор публикует чистый продажный контент по правилам 2000-х годов.

Но сегодня уже 2018 год, все только и говорят про лонгриды, интерактивные материалы, нативную рекламу, коммерческие блоги. Может, пришло время не только говорить, но и делать?

👉 24 января на бесплатном вебинаре Алина Гашинская расскажет о новинках и трендах контент-маркетинга. Записывайтесь по ссылке: <http://netolo.gy/d75>



Нетология

# Видео

## Видеофильм



Мир фантастики — главный geek-журнал

два часа назад



С вами снова рубрика «Фантастические короткометражки». Посмотрите этот стильный ролик в неоновом свете от норвежских аниматоров 7th Aeon, в котором неизвестный рассказчик порицает общество будущего за отказ от свободы ради высоких технологий.

<https://www.mirf.ru/media/korotkometrazhka-7th-aeon-p..>

#short@mirfantastiki



[Мир фантастики](#)



# Видео

## ✓ Скринкаст

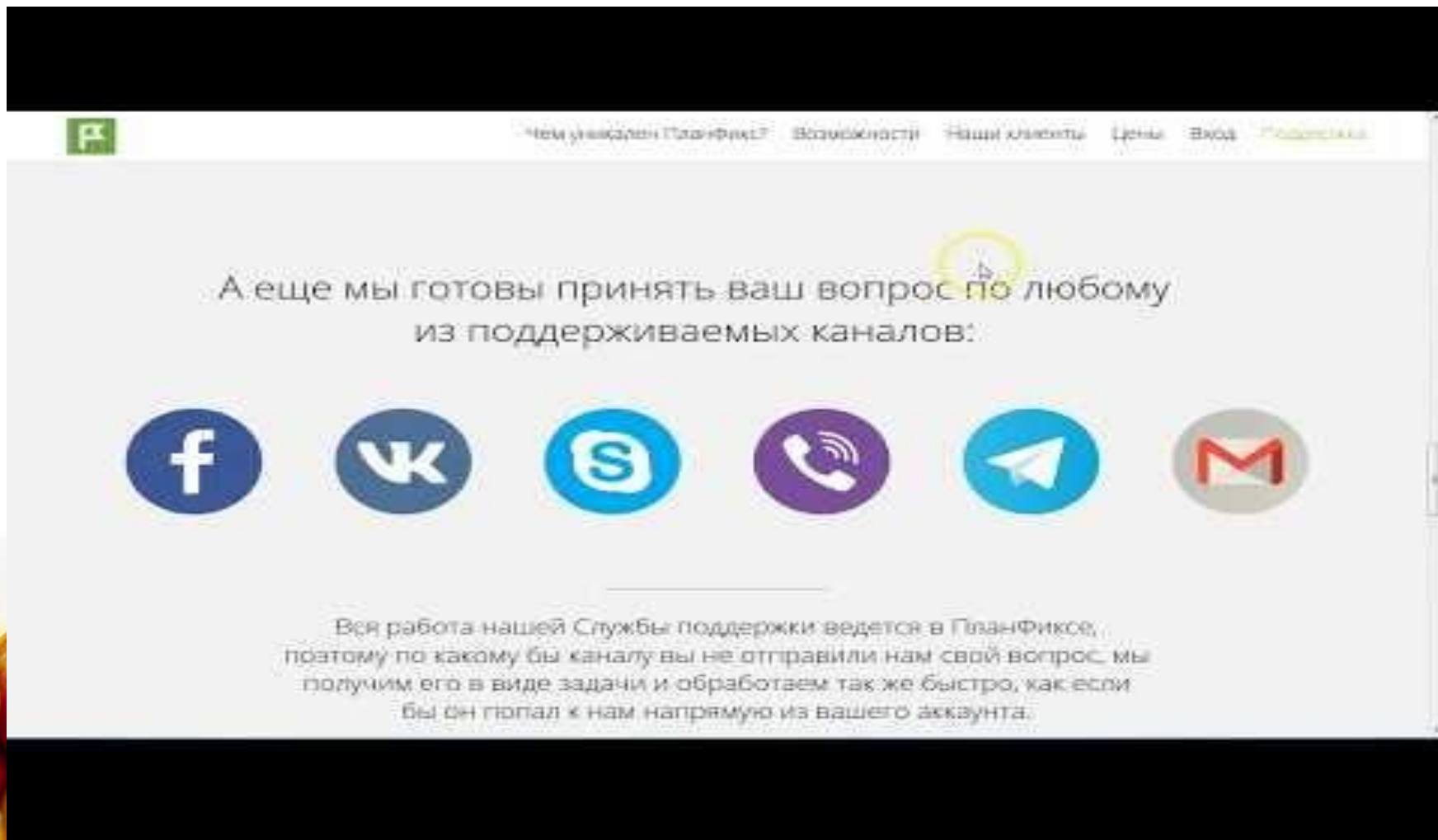

# Видео

## Стрим



Sententia Nova

минуту назад



Стрим по Heroes of the Storm

30.01.2018 в 13:00 по мск.

#HOTS #ХОТС

Видео на канале - <https://goo.gl/D7Xpvv>



Стрим #19 Heroes of the Storm

[www.youtube.com](http://www.youtube.com)



# Видео

✓ Истории



# Видео

✓ Гифки



# Видео

## ✓ Стоп-моушен



# Аудио

- ✓ Аудиокнига.
- ✓ Подкаст.
- ✓ Подборка музыка.
- ✓ Трансляция, радио.



# Аудио

## ✓ Подкаст



Медуза

27 янв в 14:57



Ведущие нашего еженедельного **подкаста** Алексей Пономарев и Евгений Берг обсуждают, можно ли в кино смеяться над смертью Сталина, и что происходит с российским кинопрокатом.

Помогают им это понять главный редактор «Кинопоиска» Елизавета Сурганова, обозреватель «Ведомостей» Ксения Болецкая и главред «Искусства кино», кинокритик Антон Долин



Meduza в курсе – Можно ли смеяться над смертью Сталина? Хо...

39:20

meduza

ПОДКАСТ

**Можно ли смеяться над  
смертью Сталина? Хотя бы  
в кино**



Медуза

# Виды контента по содержанию

✓ Новостной Ссылка на сайт



[Vc.ru](https://vc.ru)

Инфоповод!!!



# Виды контента по содержанию



Новостной

Развернутая новость



3D Журналистика  
3 авг 2017 в 15:52

✓ Вы подписаны

#3DНОВОСТИ

Редакция Inc. Russia обратила внимание на данные в системе СПАРК и обнаружила, что в 2016 году ООО «Телеканал Дождь» и АО «Бизнес Ньюс Медиа» получили чистую прибыль. Причем, для "Дождя" такое произошло вообще впервые, а издатель "Ведомостей" оставался убыточным последние 9 лет. Сами виновники торжества пока комментируют неохотно, но похоже, что успех связан со сменой топ-менеджмента в обеих компаниях: "Ведомости", как мы знаем, в 2015-м купил Демьян Кудрявцев, а на "Дождь" пришел новый главный редактор Роман Баданин.

Что здесь еще важно: на том же Inc. Russia выходила колонка основателя TheQuestion Тони Самсоновой, где говорилось о том, что сделать медиа прибыльным бизнесом можно, только производя содержание, а не трафик. Эту же мысль недавно высказывал журналист и теоретик медиа Андрей Мирошниченко (<https://goo.gl/VfPih9>) – он обозначил новый тренд, когда СМИ переключаются от погони за трафиком к борьбе за лояльность. Знают об этом герои сегодняшней новости или нет, но следить за "Ведомостями" и "Дождем" в последнее время стало значительно интереснее



3D Журналистика



# Виды контента по содержанию

## ✓ Обучающий

 **Тинькофф Банк**  
12 янв 2018 в 15:27 ⚙

✓ Вы подписаны

Зубодробительная статья о совместном бизнесе. Любим такое:

**БИЗНЕС** **Т—Ж**



**Что такое ООО**

Что такое ООО  
j.tinkoff.ru

❤ Нравится 123    🗣 Поделиться 8    ⌵ Ещё    👁 28К

[Тинькофф](https://www.tinkoff.ru)

# Виды контента по содержанию

## ✓ Обучающий



Интернет-маркетинг от А до Я  
27 янв в 20:54



Кейс: Продвижение франшизы пиццерии в малых городах.

• smm (#im\_smm), кейсы (#im\_case)

В 117 городах (именно в стольких населенных пунктах определена рекламная кампания) нам предстояло найти франчайзи для федеральной сети пиццерий. Города от 50 до 150 тыс. населения вне Московской и Ленинградской областей. Получилось ли? Читайте в сегодняшнем кейсе.

Читать далее: [Читать далее: https://vk.com/@business\\_online-prodvizhenie-franshizy..](https://vk.com/@business_online-prodvizhenie-franshizy..)

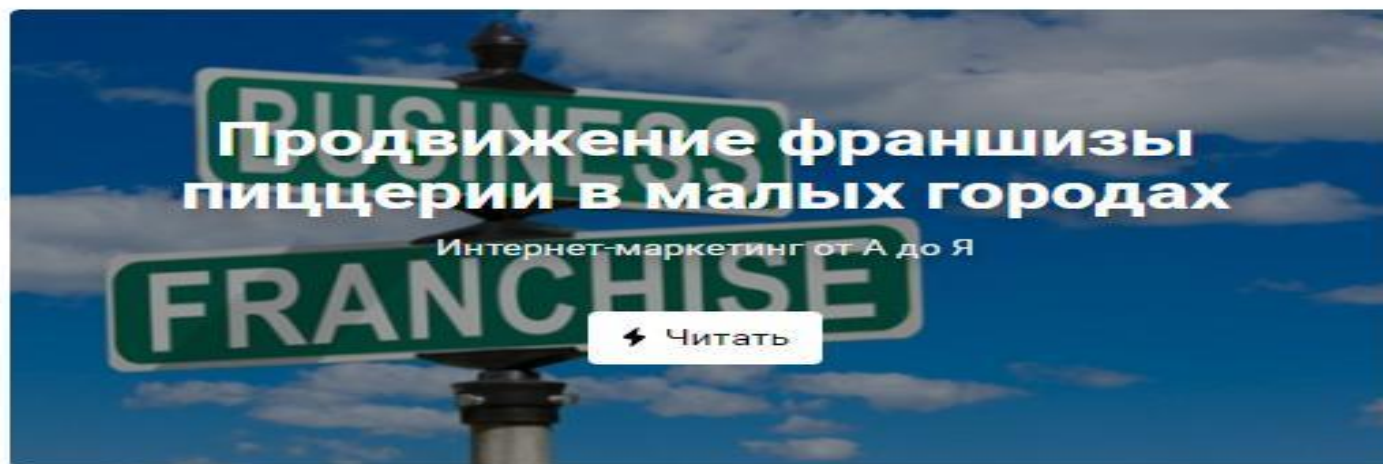

Ольга Фролова

Нравится 73

Комментировать

26

17K

[Интернет-маркетинг от А до Я](#)

# Виды контента по содержанию

## ✓ Продающий



Sofiana

# Виды контента по содержанию

## ✓ Продающий



Альфа-Банк Россия

22 янв 2018 в 21:00

✓ Вы подписаны

Тратите — возвращайте! Получайте до 60 000 рублей в год по карте «Cash Back»!

- 5% от счета в кафе и ресторанах по всему миру
- 10% от заправок на любых АЗС
- 1% от всех остальных покупок

Заказать карту: <https://vk.cc/7CnHcf>



♥ Нравится 23

🗣 Поделиться 1

Ещё ▾

👁 6.8K

[Альфа-Банк Россия](#)

# Виды контента по содержанию

## ✓ Развлекательный

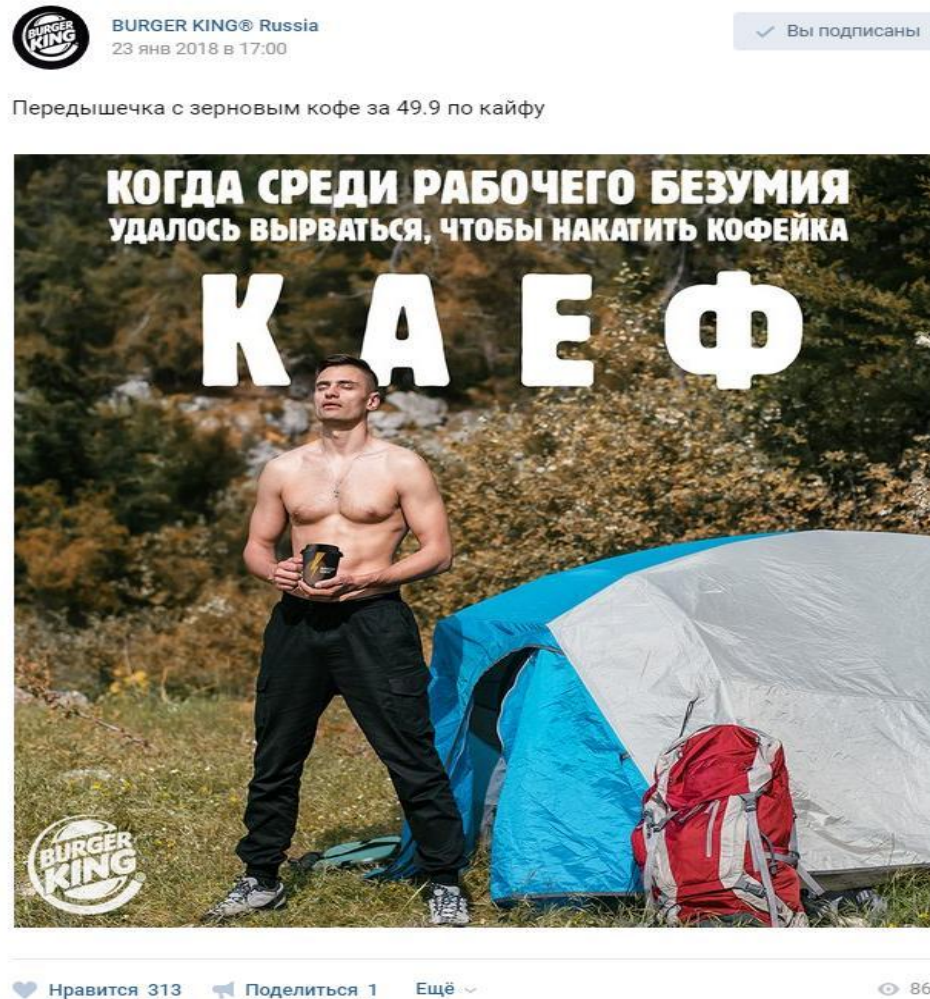

**BURGER KING® Russia**  
23 янв 2018 в 17:00

✓ Вы подписаны

Передышка с зерновым кофе за 49.9 по кайфу

**КОГДА СРЕДИ РАБОЧЕГО БЕЗУМИЯ  
УДАЛОСЬ ВЫРВАТЬСЯ, ЧТОБЫ НАКАТИТЬ КОФЕЙКА**

**КАЕФ**

**BURGER KING**

♥ Нравится 313    ➦ Поделиться 1    Ещё ▾    👁 86K

[BURGER KING® Russia](https://www.burgerking.ru)



# Виды контента по содержанию

✓ Пользовательский



Роллтон

# Виды контента по содержанию

## ✓ Пользовательский



Yota





# Виды контента по содержанию

✓ Пользовательский

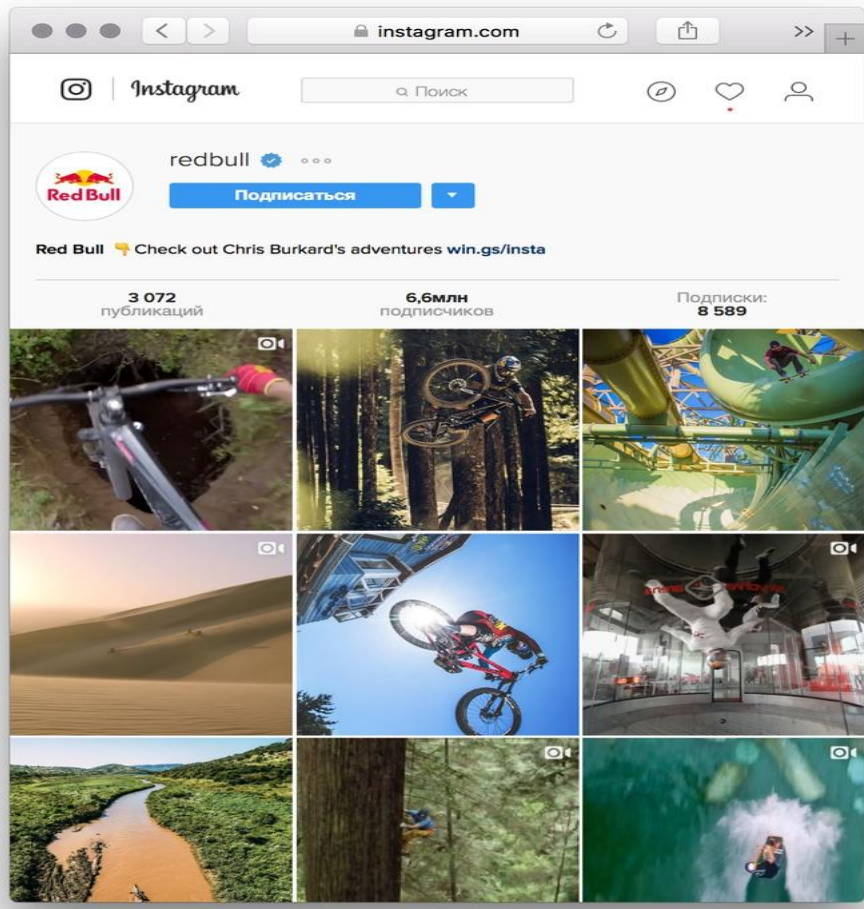

Red Bull

# Виды контента по содержанию

## ✓ Пользовательский



PokerStars.NET. Официальное сообщество  
4 окт 2016 в 16:16

✓ Вы подписаны

Итоги конкурса фотожаб. Работа победителя - перед вами.  
Подробнее - в отдельной теме:  
[https://vk.com/topic-8901773\\_34799863?post=3334850](https://vk.com/topic-8901773_34799863?post=3334850)  
Все фото тут:  
[https://vk.com/album-8901773\\_237400587](https://vk.com/album-8901773_237400587)



♥ Нравится 277    🗨 Поделиться 20    ⌵ Ещё

[PokerStars](https://www.pokerstars.com)



# Виды контента по содержанию

## ✓ Коммуникативный



Интернет-маркетинг от А до Я ▾

Короче, у меня накопело. В сотый раз я слышу один и тот же вопрос или читаю очередной комментарий. «Скажите, а эта информация актуальна, ведь уже четыре месяца прошло?». «Зачем эти книги по SMM покупать, ведь они устаревают еще до выхода?» «Это же интернет-маркетинг! Тут каждую минуту что-то происходит!». Ну и так далее. Вы поняли о чем я.

[Показать полностью...](#)



16 фев в 18:58

Поделиться 🗨 33 Мне нравится ❤ 274

[Показать все 98 комментариев](#)

[Интернет-маркетинг от А до Я](#)

# Виды контента по содержанию

✓ Коммуникативный

Сеть кинотеатров «КИНОМИР»  
вчера в 17:15

#киномиропрос



Премьеры недели (01.02). На что пойдём в кино?

Открытое голосование

- Селфи
- Короче
- Три билборда на границе Эббинга, Миссури
- Тоня против всех
- Эйфория
- Плюшевый монстр
- фильм, вышедший ранее
- не пойду в кино



Сеть кинотеатров «КИНОМИР»

# Виды контента по содержанию

## ✓ Репутационный



Enterra - разработка программного обеспечения  
26 дек 2017 в 14:44

✓ Вы подписаны

📍 В десятку!

Буквально, не фигурально. По версии RUWARD заняли 9 место в рейтинге лучших агентств, которые специализируются на разработке мобильных приложений.

Радуемся, откупориваем шампанское и торжественно клянемся, что в следующем году будем стараться изо всех сил, чтобы наши позиции в рейтинге стали еще лучше.



# RUWARD

Разработка мобильных приложений: IT-услуги, сервис  
[www.ruward.ru](http://www.ruward.ru)

♥ Нравится 10    🗣 Поделиться 4    Ещё ▾

👁 367

«Энтерра»



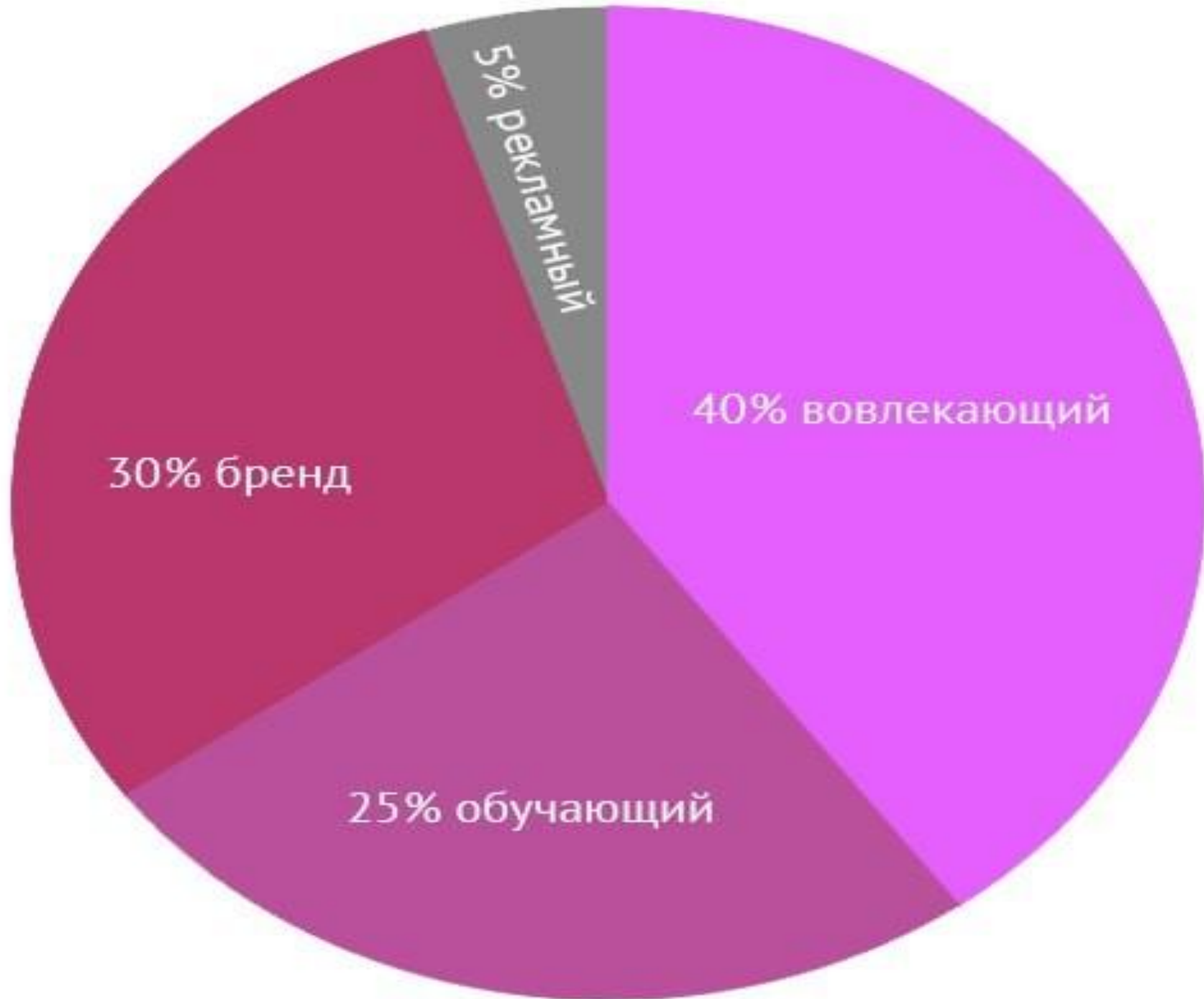

# Откуда брать контент (классификация по типу генерации)

- ✓ Уникальный контент.
- ✓ Рерайт.
- ✓ Перевод иностранных статей.
- ✓ Копипаст из «неинтернета».
- ✓ Копипаст из большого интернета.
- ✓ Копипаст из других сообществ.



# Откуда брать контент (классификация по типу генерации)

## ✓ Перевод



Geektimes  
вчера в 21:32



[Перевод] Нужны данные побыстрее и планета почище? Начинайте разработку астероидов

Разработка астероидов может казаться вам темой из научной фантастики, но над воплощением её в жизнь уже работает несколько компаний и правительств. И это не удивительно — по сравнению с удивительными мостами, которые строят инженеры на Земле, добыча ископаемых из астероидов кажется простой и небольшой операцией, не требующей передовых технологий. Если чего и не хватает, так это воображения, способного подсказать, насколько эта деятельность стала возможной. Боюсь лишь, что она не начнётся достаточно быстро для того, чтобы помочь миру справиться с уже существующими трудностями, связанными с ресурсами.

Я, как научный исследователь, работаю с несколькими компаниями по разработке астероидов, подчиняясь срочности этой задачи. Я завишу от их финансирования, поэтому у меня есть производственные секреты, которыми я не смогу поделиться. Однако я могу раскрыть основные причины моего оптимизма касательно разработки астероидов как бизнеса, и рассказать о том, что он будет означать для нас в будущем. Читать дальше → <https://goo.gl/HEajqw>



[Geektimes](#)





# Откуда брать контент (классификация по типу генерации)

## ✓ Копипаст



Pepper.Ninja: таргет | SMM | продажи

3 мая 2016 в 22:14

✓ Вы подписаны

Рубрика #статьи\_пеппер

Чем вы руководствуетесь при выборе цвета тизера, поста, оформления группы? Только честно.

Скорее всего, своими представлениями о применимости цветового сочетания. Както не маркетингологично, знаете ли. Надо же чтобы "в ЦА".

Данная статья призвана исправить эту оплошность. Автор расскажет о психологии цвета и о том, как применять цвета в маркетинге в зависимости от характера бренда, типа продукта и поставленной цели.

Статья получилась весьма объемной, так что сжимаем кулаки, набираем воздух в легкие и айда осваивать ценный лонгрид: <https://vc.ru/p/colour-guide>



Так как узел  
"красный" активен...

[Pepper.Ninja](https://pepper.ninja)

## Целевая аудитория

- ✓ Географическое положение.
- ✓ Возраст.
- ✓ Пол.
- ✓ Наличие детей.
- ✓ Род занятий.
- ✓ Социальное положение.
- ✓ Интересы.



## Позиционирование

1. Коммерческое сообщество
2. Образовательное  
(развлекательное) сообщество.
3. Смешанное позиционирование
4. Личный блог.



# Алгоритм работы

## Контент-план (рубрики)

Шаблон по [ссылке](#)

	A	B	C	D	E	F	G
Время суток/день недели		09.05.2016	10.05.2016	11.05.2016	12.05.2016	13.05.2016	14.05.2016
Утро(9:00-12:00)		Поздравление с 9 мая(репут)	Взрослые советы для родителей(обуч)	18 игр для изучения английского языка(обуч)	Топ-7 в 9 развивающих игр для малышей(развл)читать нашу игру(обуч+прод)	Куда пойти на выходные с ребенком в Москве(данные важных событий)(обуч)	Подборка смешных фото с детьми(развл)
Дневное время(12:00 - 17:00)		Подборка патристических мультфильмов для детей(развл)	Видео Уроки Горбачевой(развл) <a href="https://dodki.mai.ru/family/1ak-uroki-se-byu-mama-s-obucheniya-deti-video/">https://dodki.mai.ru/family/1ak-uroki-se-byu-mama-s-obucheniya-deti-video/</a>	Перелост из инстаграм фото мамы с ребенком, играющим в нашу игру(пользов)	дети у бабушки и т.д. добрый вопрос сколько времени ваш ребенок проводит у телевизора(развл+коммун) <a href="https://mam-street.ru/deti-i-soboyadn-ha/">https://mam-street.ru/deti-i-soboyadn-ha/</a>		Конкурс в 1 июня(день защиты детей)(репут)
Вечер(17:00-21:00)			Обзор новой игрушки (прод)	Сложный выбор ребенка(видео)+маленький вопрос родителям, что выбрать между ребенком(развл+коммун) <a href="http://y8.com/video-63858240_171427821">http://y8.com/video-63858240_171427821</a>			Рубрика "мультфильмы на выходные"
Важные события/примечания			Выход новой игрушки	Подготовить ТЗ дизайнеру на оформление конкурса(т)	Запустить в рекламу ТОП развив игр	Подготовить текст к конкурсу, запустить в рекламу	

Виды контента	Количество
Обучающий(обуч)	4
Развлекательный(развл)	6
Репутационный(репут)	3
Продвижения(прод)	2
Новостной(новост)	0
Пользовательский(пользов)	1
Коммуникативный(коммун)	3

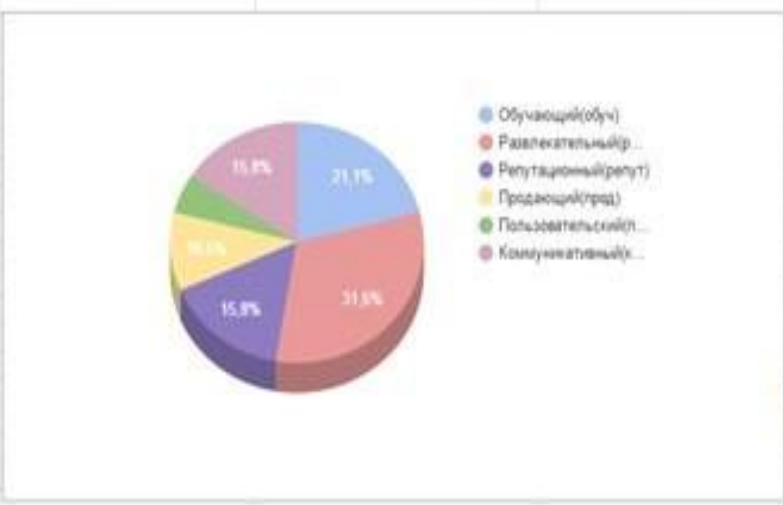

Подготовил Александр Чиков для "Эпплер.Ниндзя"



## Распределение ролей

- ✓ Контент-менеджер (редактор).
- ✓ SMM-щик.
- ✓ Дизайнер.



# Создание сообщества

## Этапы

1. Паблик или группа.
2. Название сообщества.

Максимальная длина – 48 знаков.

3. URL сообщества.
4. Статус сообщества.

Максимальная длина – 130 знаков.

5. Описание сообщества.
6. Контактный блок.
7. Ссылки.





## Название

## Вид сообщества

- Группа**  
Подходит для дискуссий и обмена мнениями
- Публичная страница**  
Идеально для распространения новостей и информации
- Мероприятие**  
Удобно для организации концертов и вечеринок

Отмена

Создать сообщество



# Создание сообщества



Название и статус сообщества





## INTENSO – школа танца на пилоне в Иркутске

Для записи на бесплатное занятие ☎ 8 983 444 19  
75/ 8 999 420 61 69

Написать сообщение

### Информация

#### 🔔 СКОРО ОТКРЫТИЕ!

Хотите стройную подтянутую фигуру, великолепную осанку? Мечтаете легко, красиво и привлекательно двигаться? Ищете динамичное танцевальное хобби? Приходите заниматься Pole Dance в школу танца на пилоне INTENSO. Первое пробное занятие бесплатное!

Pole Dance – танец, сочетающий элементы акробатики и растяжки, развивающий чувство ритма и баланса, грацию, пластику и плавность движений, формирующий осанку и укрепляющий мышцы

✓ Для вас занятия по направлениям:

- Pole dance Exotic
- Интенсивная растяжка
- Основы классической хореографии
- Private Dance
- Эффективная прокачка мышц (пресс, ягодицы)
- Pole dance (силовой)
- Индивидуальные занятия

О месте

✓ Для вас предоставляем:

- 3 или 2 занятия в неделю на выбор по 90 мин
- просторный, светлый зал
- группа (6 человек)
- группа выходного дня (растяжка + прокачка)
- для желающих есть мини-группы (2-3 человека)

Запишись на первое пробное занятие бесплатно тел.: 8 983 444 19 75/ 8 999 420 61 69 (Марина/Анастасия)

Наш адрес: м-рн Университетский, 4Б (ост. Гуманитарный цент, конечная)

Описание сообщества

## Типичные ошибки

1. Много текста.
2. Ошибки\опечатки.
3. Канцеляриты.
4. Обилие хештэгов.
5. Плохой визуал.
6. Нерегулярные или переизбыток постов.
7. Нарушение правил соцсети.
8. Отставание от трендов.



## Хорошо *Популярные сообщества*

1. [Хабрахабр](#)

Сфера – IT

2. [Макдоналдс Россия](#)

Сфера – общепит

3. [Дом.ru](#)



## Хорошо

### *Вконтакте*

1. [Тинькофф-журнал](#)
2. [Нетология](#)
3. [PUNK YOU BRANDS](#)
4. [Логомашина](#)

### *Instagram*

1. [National Geographic](#)
2. [Go Pro](#)
3. [Google](#)
4. [Sprite](#)



# Плохо



**Aviasales**

21 сентября 2016 г. · 🌐



Всем привет, это бред какой-то. Как вы знаете, жена подала на развод, пока я с мужиками проводил наш с ней отпуск в Хорватии. Детей у нас трое + массовка. Мне детей суд разрешит только от бабушки забирать. А их у них много по всему миру. Я обычный голливудский актер с миллионными гонорарами, а не какой-нибудь российский министр — своего самолёта у меня нет. Хорошо, что есть этот сайт, можно составить сложный маршрут и сэкономить бабки на бабках

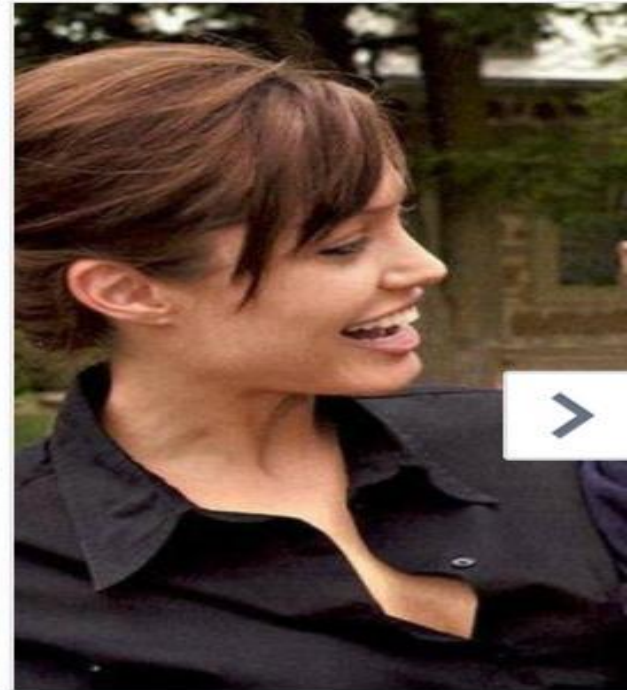

[Aviasales](#)

# Плохо

**A** Альфа-Банк

**0 кредитов**  
было прощено в России  
в прощёное воскресенье

СТАТИСТИКА

Альфа-Банк

# Плохо



Если этот пост наберет **1 000 лайков**, Банк Москвы отправит детей из двух детских домов в летний лагерь.

 Банк Москвы

  
Благотворительный фонд  
Центрального федерального округа

Like Comment



Благотворительный фонд ЦФО

Друзья, поддержите нашу акцию. Что нужно сделать? Все очень просто!

Жмите на «Like» и долгожданный отдых для детей станет ближе.

Like · Comment · Share · 6 hrs

 102 people like this.

 35 shares

Album: Timeline Photos

Shared with:  Public

[Open Photo Viewer](#)

[Download](#)

[Embed Post](#)

[I don't like this photo](#)

[Благотворительный фонд ЦФО](#) и «Банк Москвы»





**Oksana Laskovskaya** Гласность в вопросах благотворительности - это очень хорошо. Но не так.

about an hour ago · Like



**Евгения Стойнова** Мерзкая акция

about an hour ago · Like



**Ксения Пруцкова** На превью должны быть сотни печальных детских глазенок. стыдно даже как-то за Банк Москвы стало.

about an hour ago · Like ·  1



Благотворительный фонд ЦФО Дорогие друзья, мы ожидали, что наш пост может быть воспринят неоднозначно, но только благодаря этому, нам удалось привлечь внимание всех к нашему Фонду и проблеме летнего отдыха детей из детских домов.

Со стороны Банка Москвы уже были перечислены деньги на отдых детей в летнем лагере, где будут проводиться уникальные программы по их оздоровлению и укреплению иммунитета.

Мы приносим извинения нашим друзьям из Банка Москвы, за то, что на них обрушилась такая волна негодования и благодарим всех тех, кто поддержал и распространил эту акцию.

June 4, 2014 at 6:48pm · Like ·  6

## Плохо

1. Алтайское краевое УФАС России
2. Сообщество молодых предпринимателей Алтая
3. Консалтинговая компания ИКТ, Барнаул
4. ЭКОЛЕС
5. ТСС АВТО



## Хорошо

1. Медуза

## Плохо

1. Ведомости
2. Известия



## Самые «бракованные» аккаунты СМИ\*

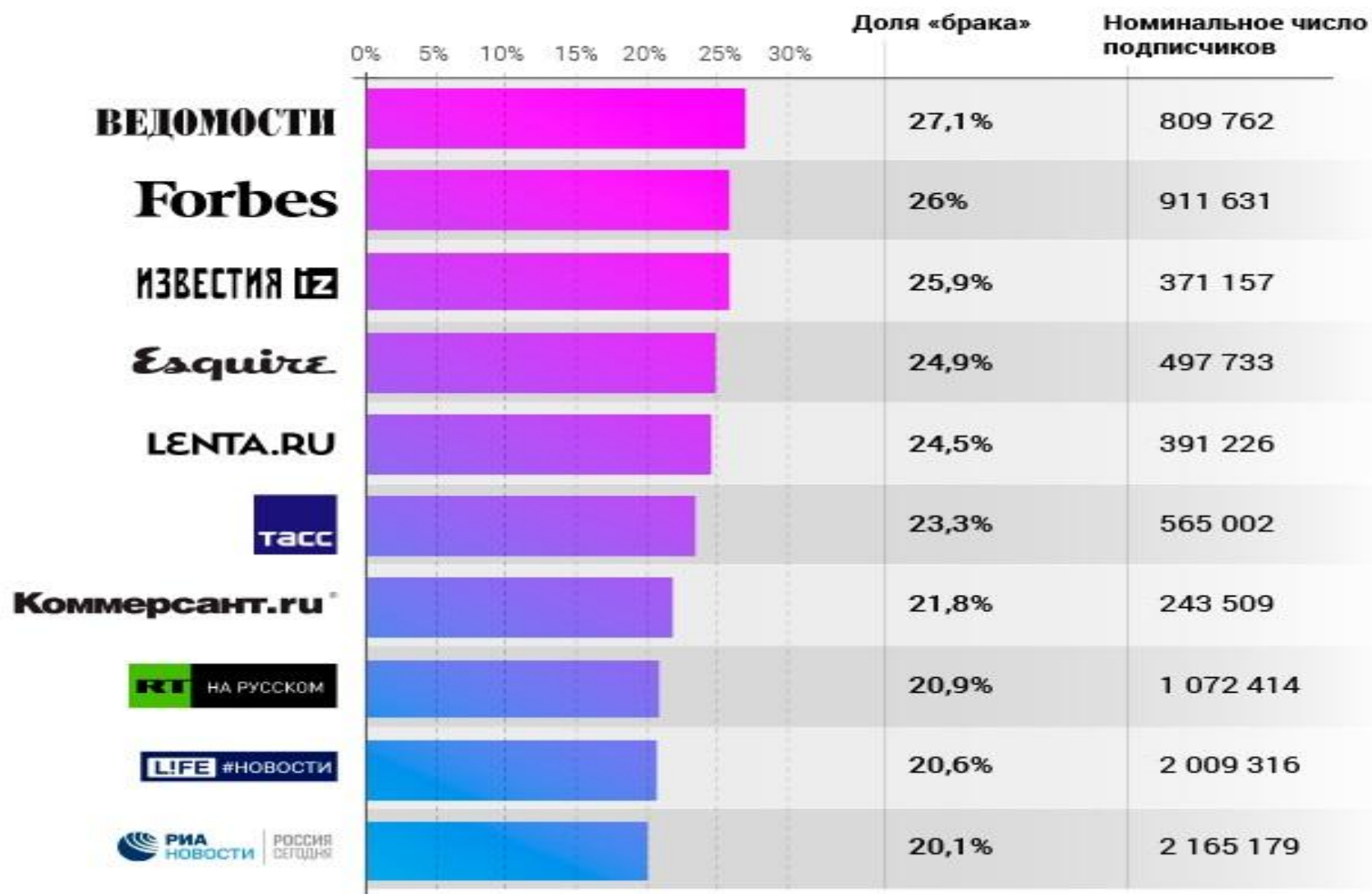

\* на 15:00 16 июля 2017 года

## Самые «чистые» аккаунты СМИ\*

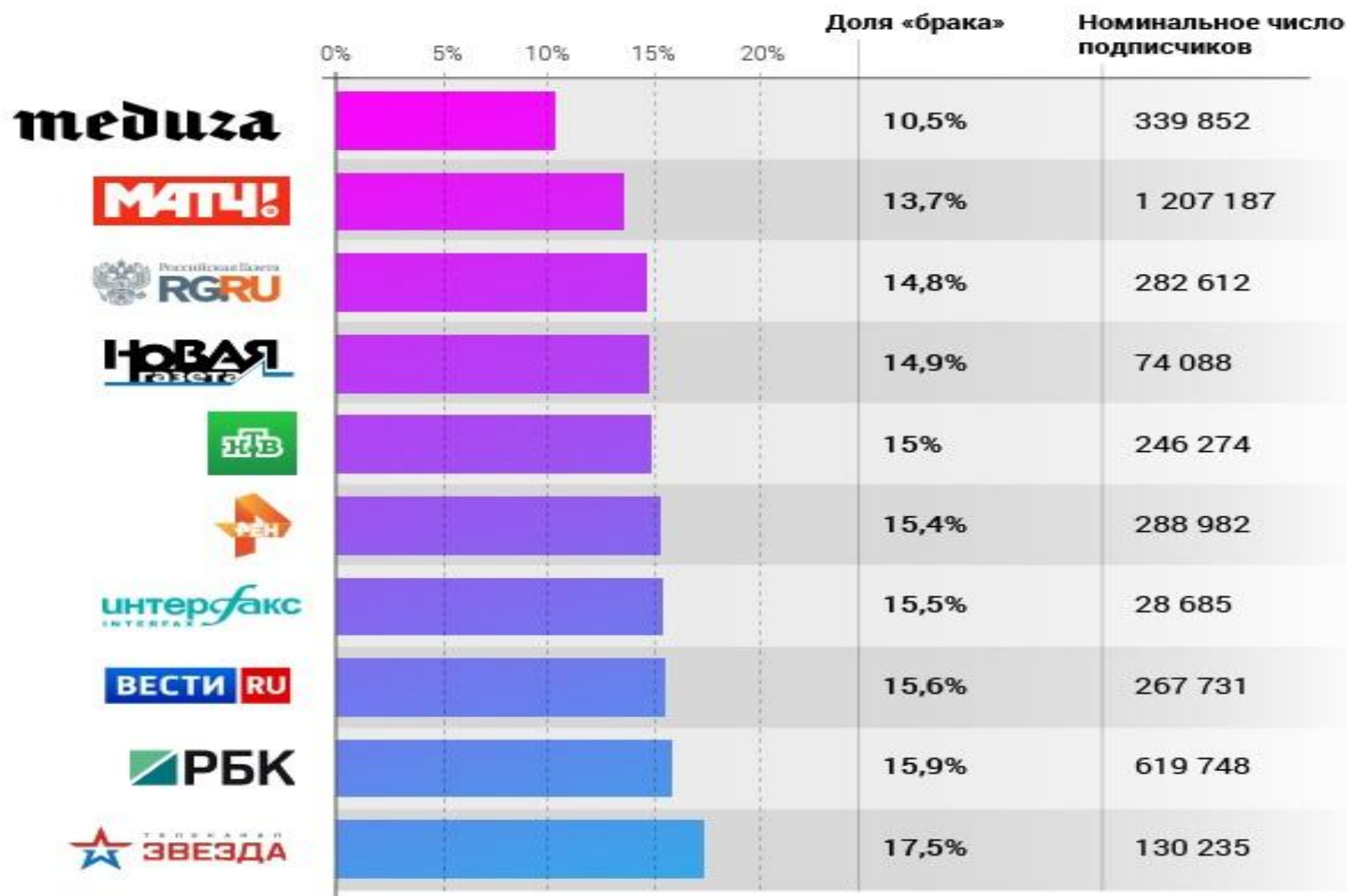

\* на 15:00 16 июля 2017 года

# Особенности новости в социальной сети

1. Необязательно именно «новостные тексты».
2. Имитация близости к читателям, неформальность.
3. Призыв к действию (call-to-action).
4. Фотография может заменить текст.
5. Дискуссионный характер.
6. Социальные доказательства (ссылки).



# Особенности новости в социальной сети

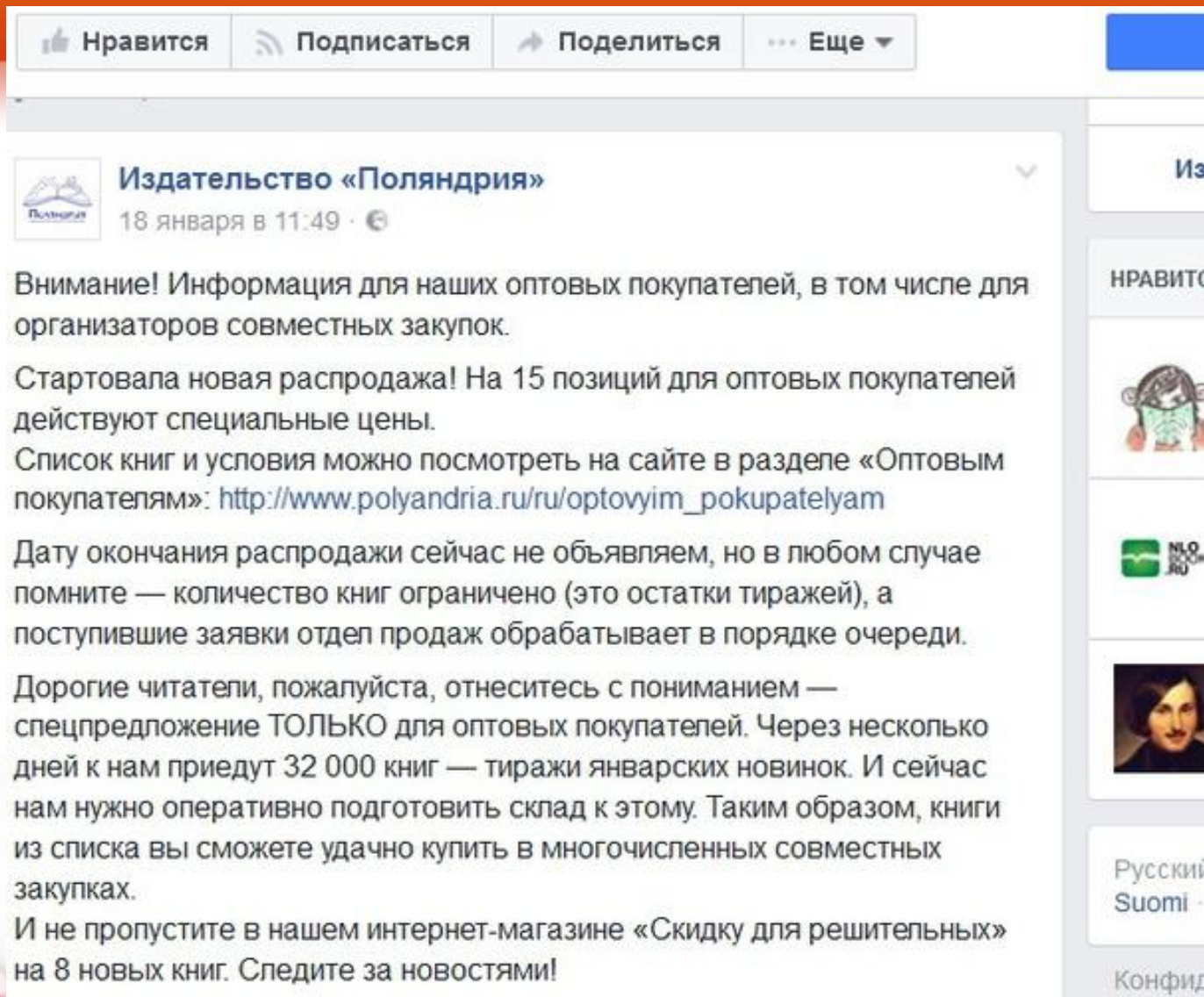

The image shows a screenshot of a Facebook post from the publisher «Поляндрия». At the top, there are interaction buttons: «Нравится», «Подписаться», «Поделиться», and «Еще». The post is dated January 18 at 11:49. The text of the post is as follows:

Внимание! Информация для наших оптовых покупателей, в том числе для организаторов совместных закупок.

Стартовала новая распродажа! На 15 позиций для оптовых покупателей действуют специальные цены.

Список книг и условия можно посмотреть на сайте в разделе «Оптовым покупателям»: [http://www.polyandria.ru/ru/optovyim\\_pokupatelyam](http://www.polyandria.ru/ru/optovyim_pokupatelyam)

Дату окончания распродажи сейчас не объявляем, но в любом случае помните — количество книг ограничено (это остатки тиражей), а поступившие заявки отдел продаж обрабатывает в порядке очереди.

Дорогие читатели, пожалуйста, отнеситесь с пониманием — спецпредложение ТОЛЬКО для оптовых покупателей. Через несколько дней к нам приедут 32 000 книг — тиражи январских новинок. И сейчас нам нужно оперативно подготовить склад к этому. Таким образом, книги из списка вы сможете удачно купить в многочисленных совместных закупках.

И не пропустите в нашем интернет-магазине «Скидку для решительных» на 8 новых книг. Следите за новостями!

On the right side of the screenshot, there is a vertical sidebar with several elements: a blue button, the text «Из», a button labeled «НРАВИТСЯ», a cartoon illustration of a girl reading a book, a green logo with «NLO» and «RU», a profile picture of a woman, and the text «Русский Suomi» and «Конфид».

Издательство «Поляндрия»



# Особенности новости в социальной сети

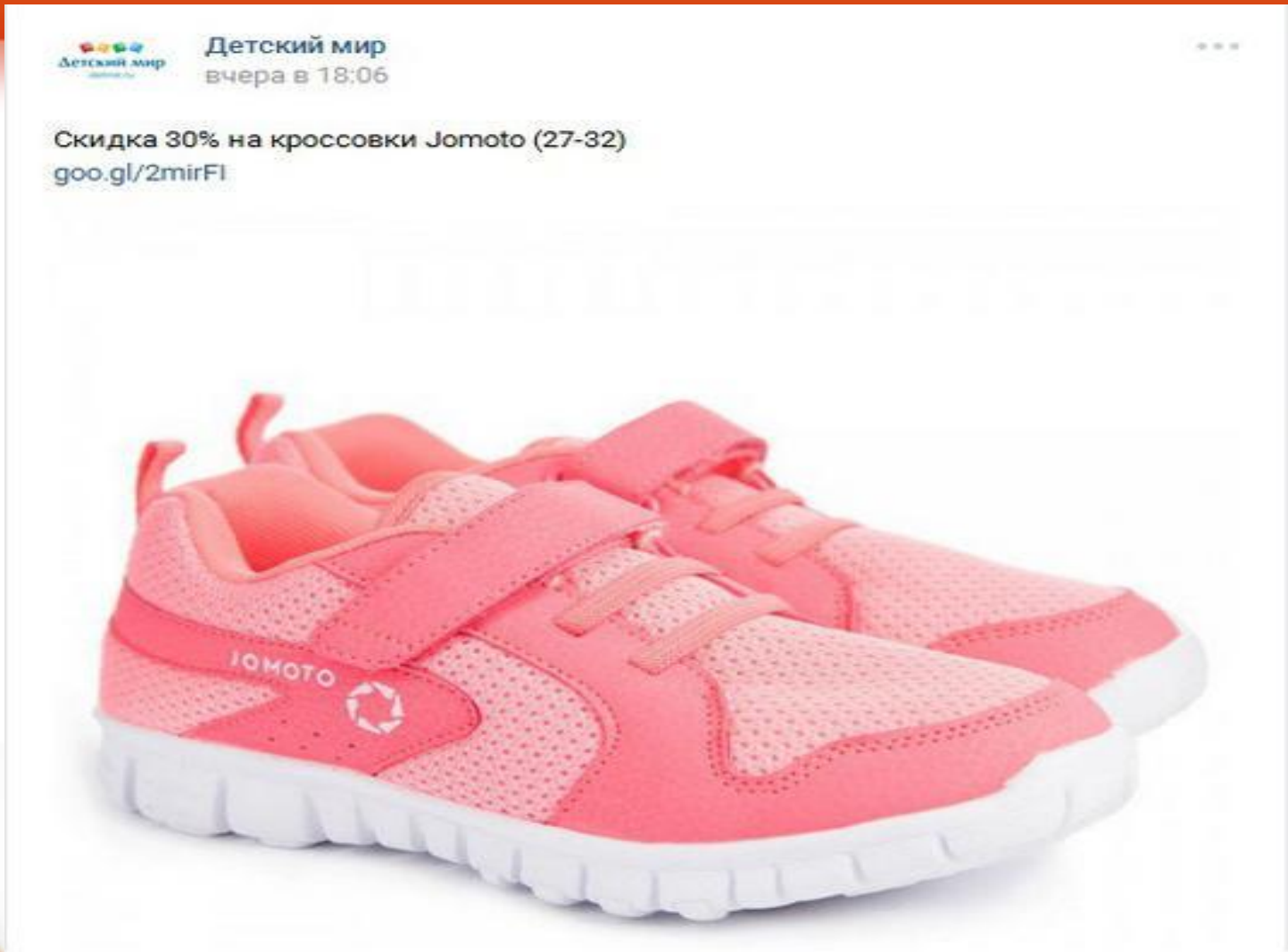

Блиц-сообщение, Детский мир

# Особенности новости в социальной сети

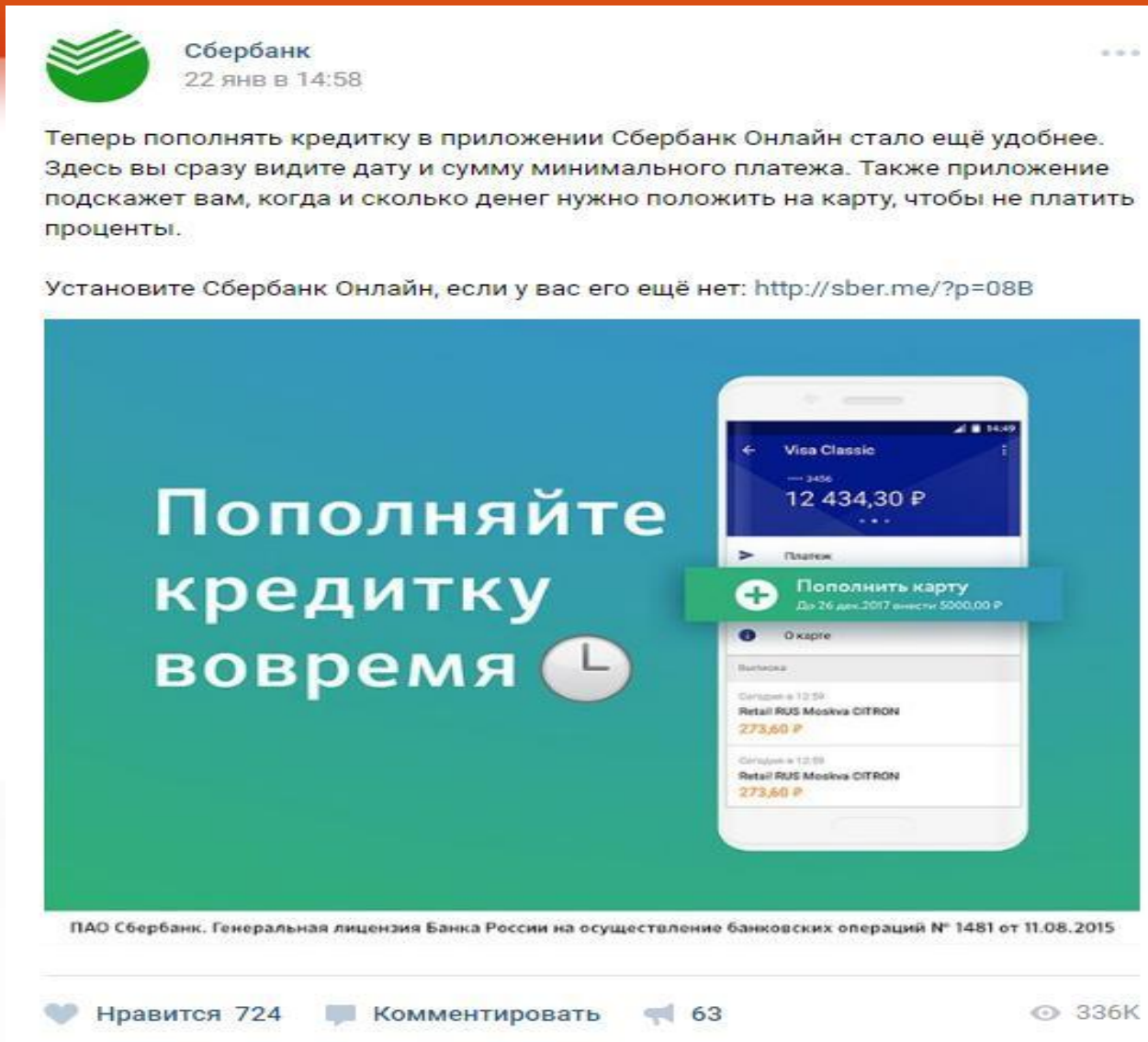

**Сбербанк**  
22 янв в 14:58

Теперь пополнять кредитку в приложении Сбербанк Онлайн стало ещё удобнее. Здесь вы сразу видите дату и сумму минимального платежа. Также приложение подскажет вам, когда и сколько денег нужно положить на карту, чтобы не платить проценты.

Установите Сбербанк Онлайн, если у вас его ещё нет: <http://sber.me/?p=08B>

**Пополняйте кредитку вовремя** 🕒

📱 **Пополнить карту**  
До 26 дек.2017 внести 5000,00 Р

📄 **О карте**

Выписка

Сегодня в 12:59
Retail RUS Moskva CITRON
273,60 Р
Сегодня в 12:59
Retail RUS Moskva CITRON
273,60 Р

ПАО Сбербанк. Генеральная лицензия Банка России на осуществление банковских операций № 1481 от 11.08.2015

♥ Нравится 724    💬 Комментировать    🔊 63    👁 336К



Call-to-action, Сбербанк



1 сентября компания «Энтерра» приглашает всех, кто интересуется современной веб-разработкой, посетить семинар по шифрованию. На нем любой желающий узнает, как защитить свои конфиденциальные данные и сделать их недоступными для чужаков.

Утечка данных – настоящий бич цифровой эпохи, а хакеры – главные «враги народа».

Интернет-банкинг, онлайн оплата, обмен письмами и сообщениями – эти и другие электронные услуги стали местом для их разгула.

Защитить данные от посторонних призвано шифрование или по-другому – криптография. Это способ преобразования важной информации из открытой в закрытую для хранения в ненадежных источниках или передачи по незащищенным каналам связи.

Идея шифрования в том, что злоумышленник, перехватив зашифрованные данные и не имея к ним ключа, не сможет их ни прочитать, ни изменить.

В повседневной жизни мы часто сталкиваемся с шифрованием, даже не придавая этому особого значения. Допустим, заходя в Gmail или на сайт онлайн-банкинга по протоколу HTTPS, пользователь и банк связываются по зашифованному каналу. Встроено шифрование и в стандарт сотовой связи GSM. Биткоины, криптовалюта, которая сейчас у всех на слуху, также защищена методами шифрования.

Именно о них, а также о видах взлома, и пойдет речь на семинаре.

Участие бесплатное. Продолжительность – около часа.

Начало в 14.30. Место – офис компании «Энтерра» (пр. Калинина 116/44, 4 этаж).

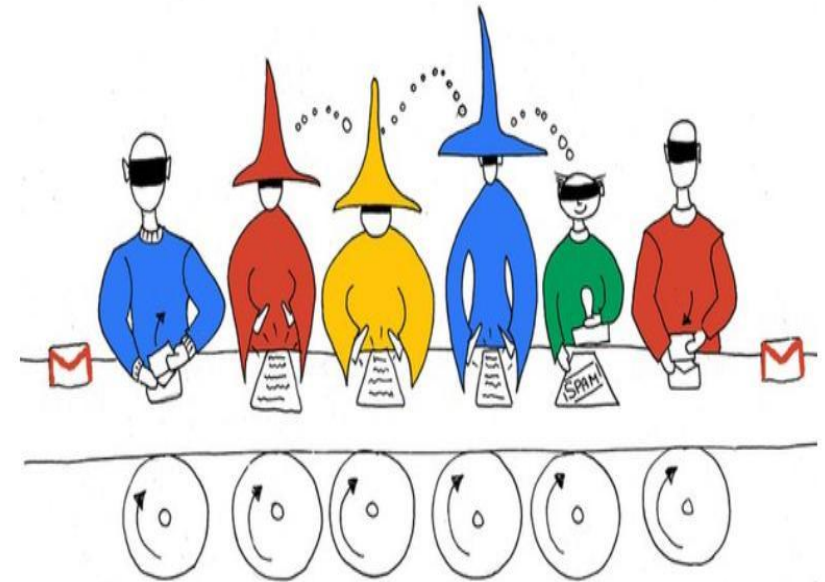

♥ Нравится 10

💬 Комментировать

🔊 13

👁 2.4К

«Энтерра»

## 1. Разнообразие форматов

- ✓ Истории.
- ✓ Трансляции.
- ✓ Публикации 360° фото и видео.
- ✓ AR и VR.
- ✓ Видео.
- ✓ Новые редакторы статей.



# Тренды и возможности соцсетей в 2018



Пример конкурса с 360° фото для бренда Yelli



# Тренды и возможности соцсетей в 2018

Planetpics Media

Planetpics Media  
@planetpicsmedia

Главная

Публикации

Видео

Фото

Информация

Сообщество

Отзывы

Создать Страницу

Нравится Подписаться Поделиться ...

Свяжитесь... Отправить сообщение

Статус Фото/видео

Напишите что-нибудь на этой Странице...

Публикации

Товары/услуги

Сообщество Все

Пригласите своих друзей поставить «Нравится» этой Странице

Нравится 293 людям

Подписаны 303 че Чат (1)

Динамическая обложка [Planetpics Media](#)

# Тренды и возможности соцсетей в 2018



Журналистика

23 янв 2018 в 20:48

✓ Вы подписаны

ВКонтакте открыл для всех новый редактор статей.  
А здесь инструкция, как пользоваться. Попробуйте!

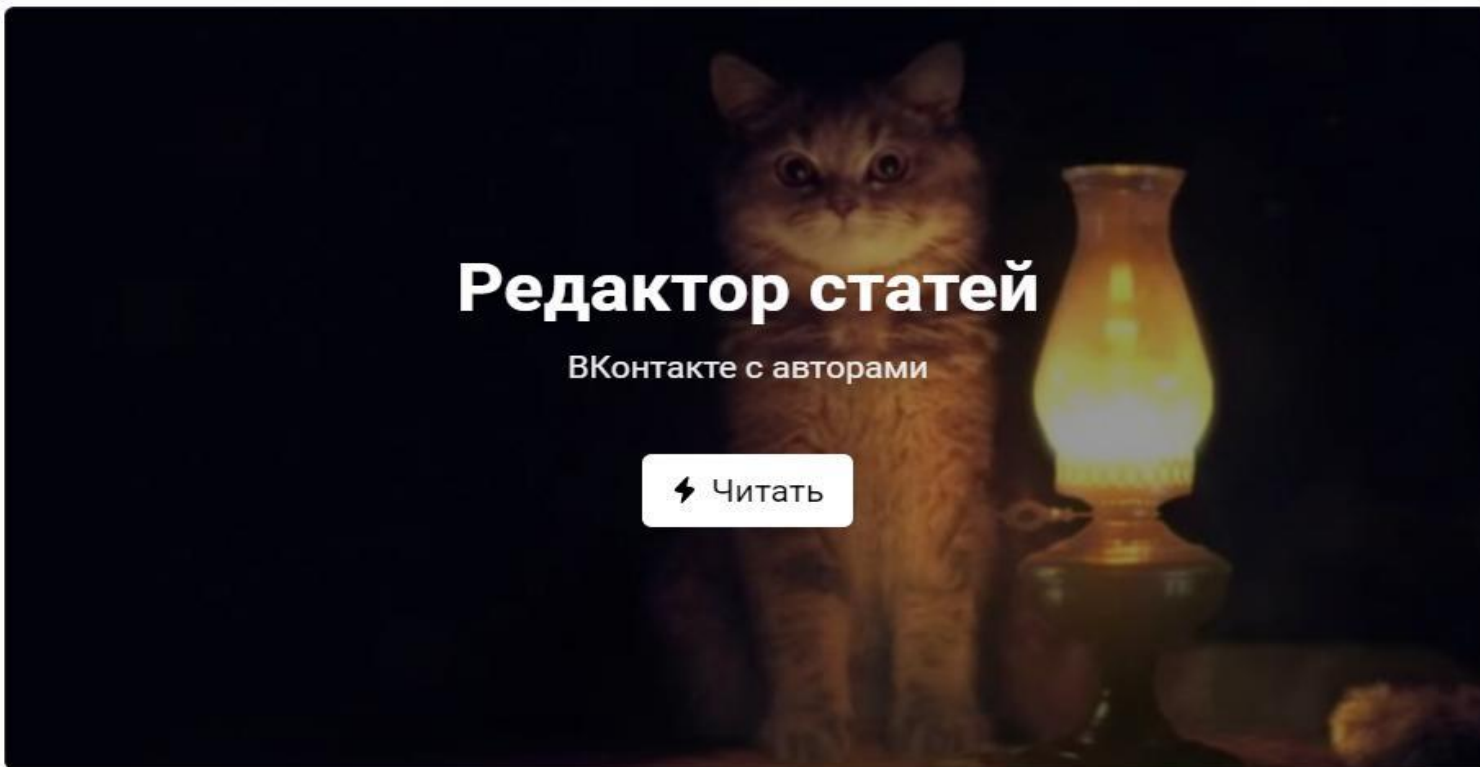

Редактор статей ВКонтакте

# Тренды и возможности соцсетей в 2018

## 2. Стратегический подход

Пример объявления в формате Facebook Lead Ads для [Jeep в России](#).

+300-400 заявок на тест-драйвы в месяц.



**75** **Jeep в России**  
Sponsored · 🌐

👍 Like Page

Как провести время весело и с пользой? Пройдите бесплатный тест-драйв внедорожников Jeep на Jeep Territory. Записывайтесь прямо в Facebook!



**Jeep Territory в Москве**  
Уникальная территория бренда Jeep, расположенная около Крокус СИТИ.  
JEEP-RUSSIA.RU

Sign Up

1.9K Reactions 59 Comments



# Тренды и возможности соцсетей в 2018

## 3. Навыки SMM-специалиста

Что нужно?	Зачем это нужно?	Как это прокачать?
Работа с текстом	Грамотность, умение строить информативные и продающие тексты, общаться в Интернете, понимать особенности «текста для веб»	Чтение художественной литературы, общение в Интернете, ведение собственных блогов, сайтов
Аналитические способности	Просчет стоимости и эффективности кампаний, маржинальности, анализ результатов	Экономические, статистические знания, умение работать в Excel, любить цифры
Реклама и маркетинг	Подбирать эффективные сообщения, находить инсайты потребителя, понимать психологию потребителя	Читать литературу по маркетингу и рекламе, разбирать мировые кейсы
Продажи, презентации	Уметь общаться с людьми, составлять эффектные презентации, убеждать клиента	Тренинги публичных выступлений, продаж, Keynote/Powerpoint
Знание трендов, технологий	Подбирать новые механики, решения, опираться на тренды среди ЦА	Изучение тематических интернет ресурсов, ведение собственных аккаунтов везде, где можно
Творческий подход, изобретательность	Придумывать интересные идеи (как разово, так и концептуально)	Креативные методики, моделирование и систематизирование, майнд-карты

# Метрики в SMM

- ✓ Лайки.
- ✓ Репосты.
- ✓ Охват.
- ✓ Вовлеченность.





# Спасибо за внимание!

## Подписывайтесь:



<https://vk.com/enterraru>



[https://twitter.com/enterra\\_russia](https://twitter.com/enterra_russia)



<https://www.facebook.com/EnterraInc/>

Мария Грищенко  
Enterra, Inc.  
Маркетинг & PR