

Объект и пространство.

*От плоскостного изображения к
объемному макету*

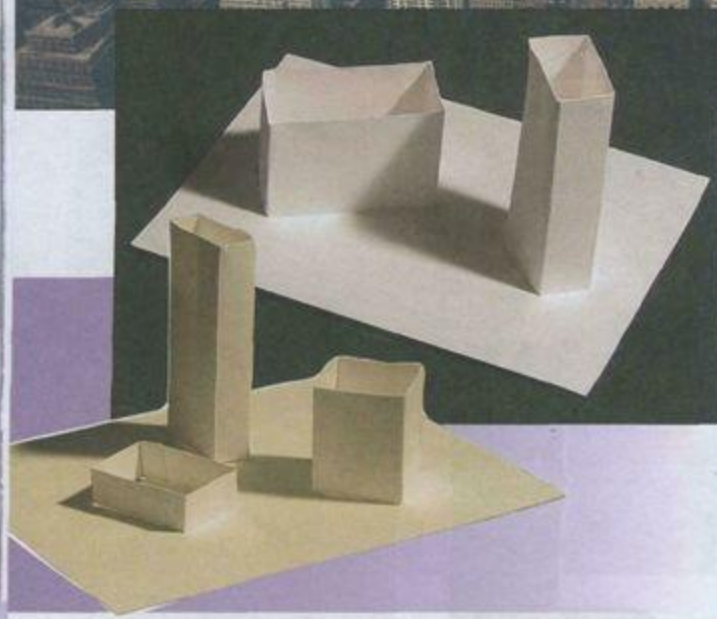

В жизни здание не стоит одно в чин-

Трёхмерность и двумерность в восприятии и отражении пространства.

**Вещь объёмная,
трёхмерная, а её
изображение
плоско, двумерно**

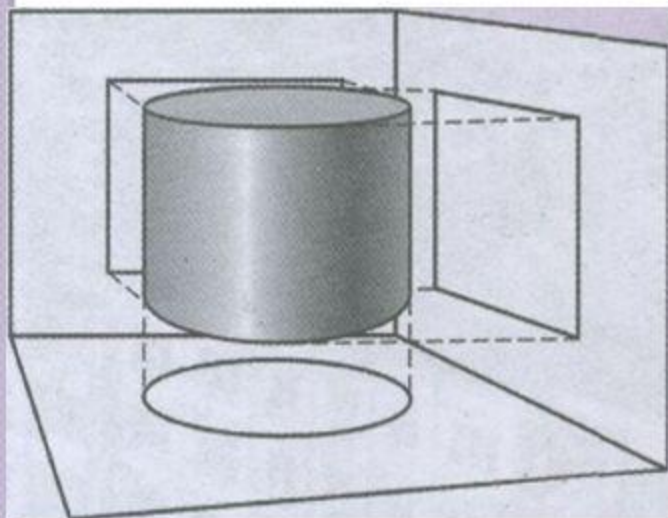

**Чертёжное
изображение
подобно падающей
от предмета на
бумагу тени,
обрисованной по
контуру линией.
Этот контурный
рисунок – проекция
предмета на
плоскость**

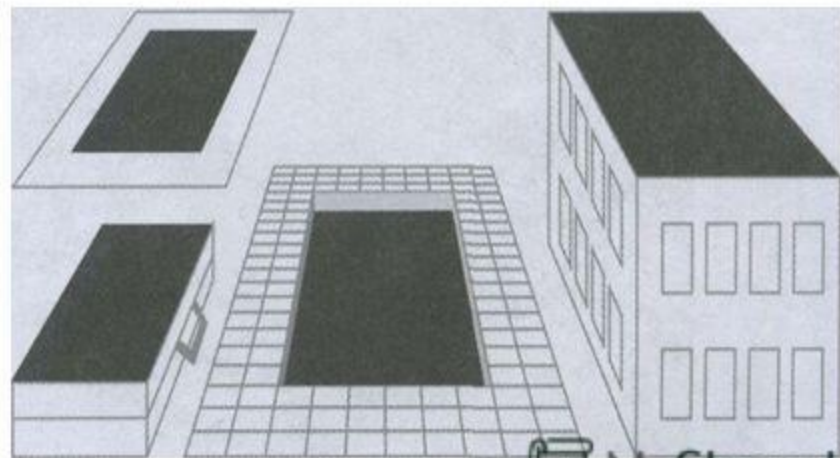

От плоскостного изображения к объемному макету

Чертёж – это «перевод» объемно-трёхмерного мира на язык плоскостной графики. Но плоскостное изображение, в свою очередь, может быть переведено в трёхмерное.

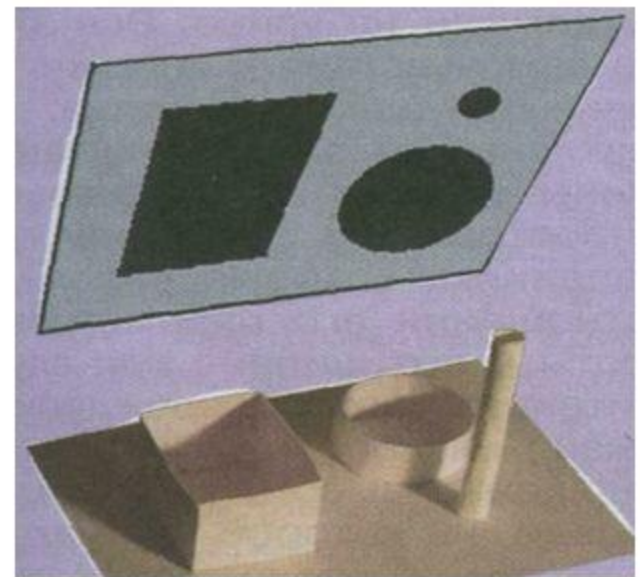
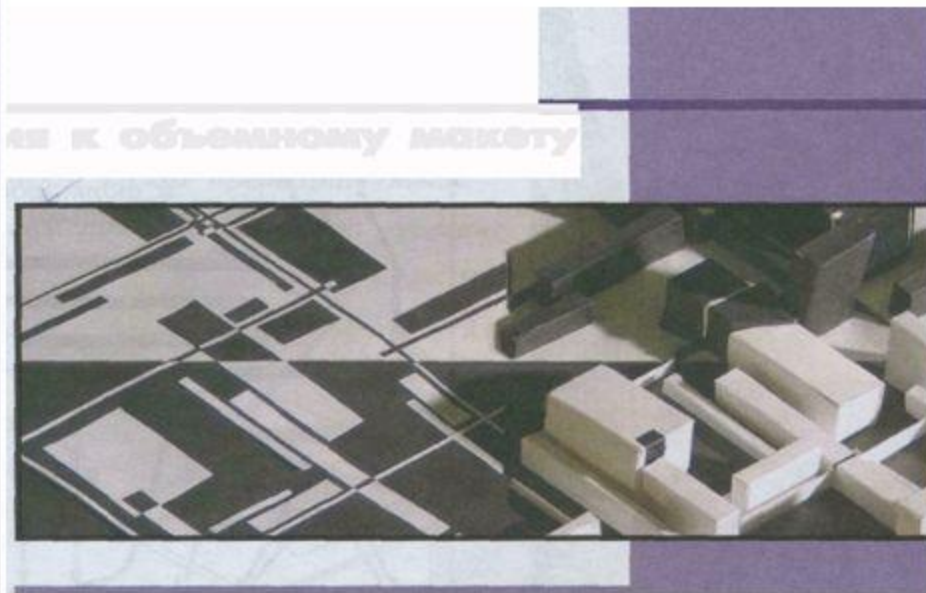

От плоскостного изображения к объемному макету

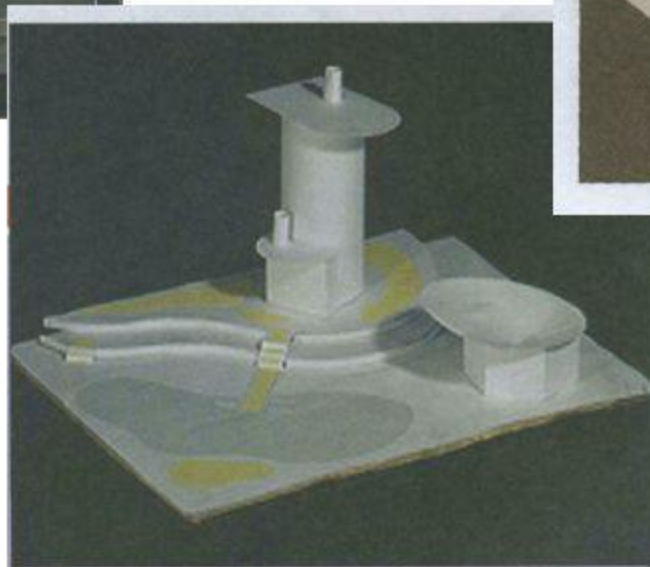
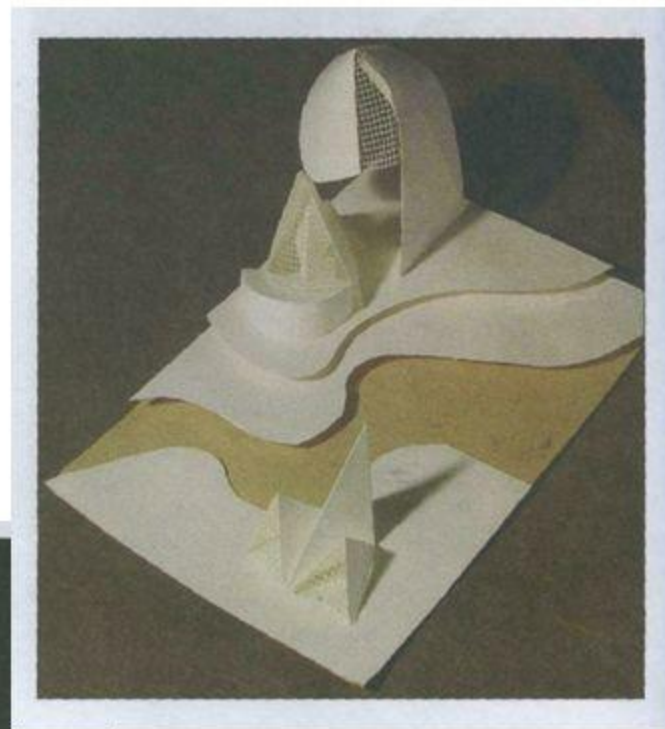
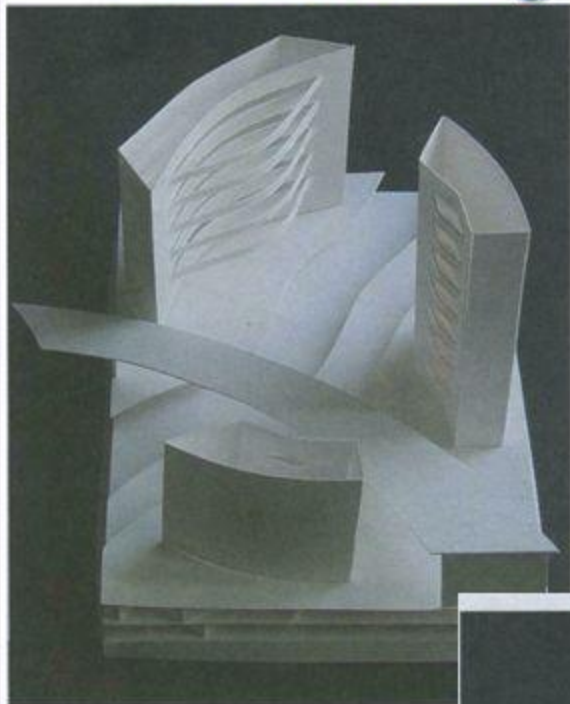

Соразмерность и пропорции

Соразмерность и пропорции – важнейшее определение в архитектуре. Оно характеризует тектонику здания, т.е. его строение, соразмерность его частей по отношению к друг другу и к целому.

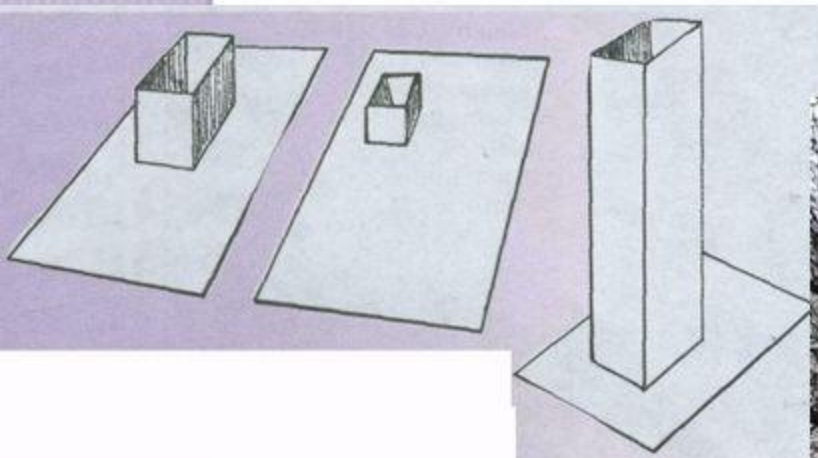

Линии -чертежи будущих объектов

