



О НАС

Компания «Винпласт» начала выпуск продукции в марте 2005 года. Завод располагается в г. Иркутск.

В настоящий момент производство оснащено семью современными экструзионными линиями, и двумя ламинационными. Мощности завода позволяют выпускать до 3000 тонн готовой продукции в год. На заводе работает высококвалифицированный персонал: инженеры, химики технологи. Все специалисты прошли курс обучения на крупных европейских экструзионных предприятиях.

Ассортимент выпускаемой продукции насчитывает более 16 видов профилей, включая откосы, подоконники и ряд универсальных профилей. Вся выпускаемая продукция сертифицирована в соответствии с действующим законодательством РФ.

Продукция завода разработана специально для Восточно-Сибирского и дальневосточного региона. С помощью немецких технологов подобрана особая рецептура для суровых сибирских условий

Отделочные и торговые компании из Иркутской области, Республики Бурятия и Забайкальского края по достоинству оценили качество откосов и подоконников «WinPlast»

Мы готовы предложить нашим покупателям

- Уникальный высококачественный продукт, разработанный для сибери и дальнего востока с учетом лучших мировых достижений;
- Конкурентоспособные цены и индивидуальные условия работы
- Стабильное наличие всего ассортимента в течение года
- Доставку до вашего склада.



Подоконник

Компания WinPlast выпускает два вида подоконника

1. Стандарт
2. Премиум

Подоконники «WinPlast» отвечают высоким современным требованиям потребителей при доступной стоимости.

Внешним покрытием является декоративно-защитная пленка ПВХ с приятной на ощупь фактурой. Это придает подоконнику эстетичный вид, защиту от механических повреждений, воздействия невысоких температур и загрязняющих веществ. На подоконниках с покрытием под дерево фактура имитирует деревянную текстуру.

Кроме того, ПВХ-подоконники имеют высокую влагостойкость, что исключает процесс гниения, способствует сохранению здоровой обстановки в помещении.

При правильно выполненном монтаже подоконники гарантируют выдерживание больших нагрузок от размещения на них различных предметов, а также при вставании на него человека для осуществления помывки окон и пр.

Это позволяет в течение длительного времени сохранять первоначальный вид подоконника и радовать потребителей.



Размерный ряд подоконников

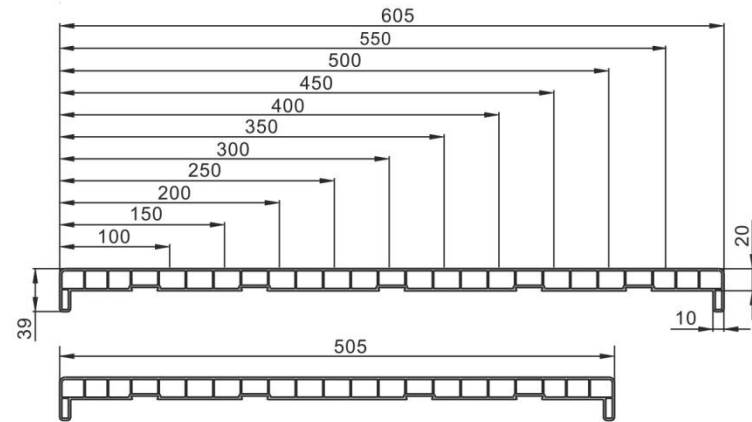

Цвета всегда в наличии на складе



под заказ более 100 цветов



Легко очищаются



Выдерживают нагрузки



Влагостойкие



Прост в обработке и монтаже



Устойчивы к воздействию УФ



Сертифицирован



Подоконник



Откосные системы

Компания WinPlast выпускает три вида систем откосов:

1. Система «Эталон».
2. Система «250» с загибающимся капиносом.
3. Система «500» с окончанием финишным или F-образным профилем.

1. Система «Эталон».

Данная система представляет собой откос с загнутым капиносом. Применяется на выбор три наличника шириной 75 мм: прямой и филенчатый, и 125 мм прямой. Максимальная ширина откоса – 600 мм. Минимально предлагаемая – 100 мм с возможностью подрезки до необходимой ширины без ограничения. Складская программа предусматривает большой диапазон откосов различной ширины с шагом 50-100 мм. Стандартная длина 6 метров. По индивидуальному заказу завод выпускает продукцию различной длины и ширины. Данная система откосов предусматривается при установке на окна с разводкой откосов на угол не более 110°.

Наличники

прямой Арт: W601

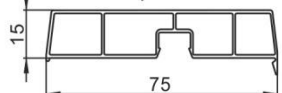

фигурный Арт: W602

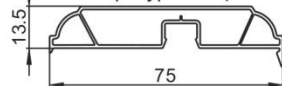

Наличник 125 мм Арт: W603

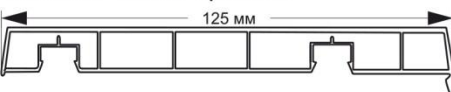

Размерный ряд откосов

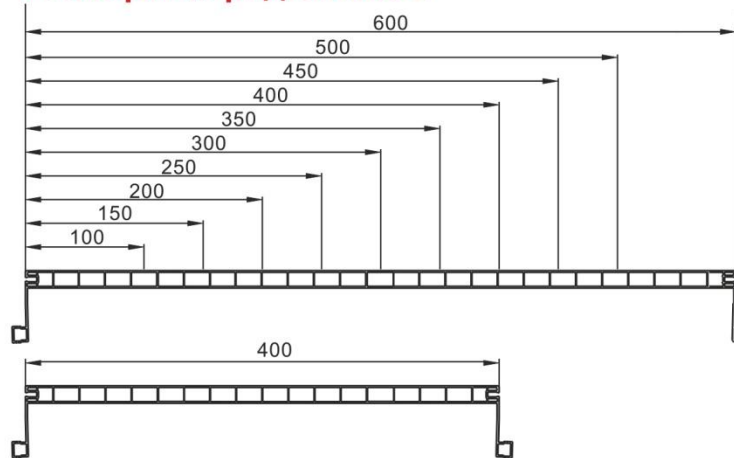

**Цвета
всегда
в наличии
на складе**

Махагон

Орех

Натуральный
дуб

Золотой
дуб

Темный
дуб

Белый

Откосные системы

1. Система «Эталон».

Откос: w 610«Эталон» Наличник: w 601 (Фигурный)



Откос: w 610«Эталон» Наличник: w 603 (Прямой)



2. Система «250».

Данная система выполнена с подвижным капиносом и шириной наличника 60 мм. Преимуществом данной системы является низкая материалоемкость и, соответственно, экономическая выгода, а также возможность установки её на окна с разводкой откосов на неограниченный угол. Имеется два варианта.

1. Откос шириной 250 мм с возможностью добора до необходимой ширины. Добор осуществляется при помощи панели 500 мм из системы откосов «500» или обычными стеновыми панелями с подходящим замком





2. Откос шириной 260 мм без возможности добора
Стандартная длина 6 метров. По индивидуальному заказу завод выпускает продукцию различной длины.

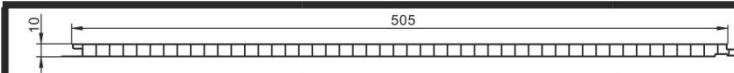

Панель откоса 260 мм с наличником	арт. W826
	
	Стартовый профиль арт. W002

3. Система «500».

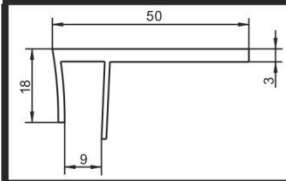

		
Панель откоса 500 мм		арт. W550
	Финишный профиль	арт. W503
	F-образный профиль	арт. W005
	Стартовый профиль	арт. W002

Данная система выполнена в виде плоской панели шириной 500 мм без капиноса. Панели при необходимости могут стыковаться продольно друг с другом. Таким образом, достигается любая ширина откоса. Конечным элементом со стороны помещения могут являться два варианта из предложенных: это финишный профиль и F-образный профиль. Финишный профиль конструктивно выполнен идентично подвижному капиносу панели системы «250» с наличником 62 мм. Финишный, F-образный и стартовый профили могут аналогично использоваться в откосах, выполненных из любых листовых материалов толщиной 10 мм (например, сэндвич панель и пр.). Преимуществом данной системы является низкая материалоемкость и, соответственно, экономическая выгода, а также возможность установки её на окна с разводкой откосов на не ограниченный угол. Стандартная длина 6 метров. По индивидуальному заказу завод выпускает продукцию различной длины.

Доборные профили

Нащельники



Нащельники предназначены для декоративной изоляции монтажных швов. Накладка прищелкивается к фасонным шайбам, которые крепятся к раме с помощью шурупа

Соединительна Клипса



Клипса предназначена для соединения «рама-рама» КВЕ образных профилей вне зависимости от монтажной ширины профиля. Устанавливается с внутренней и наружной стороны.

Внешний угол

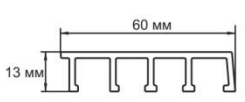
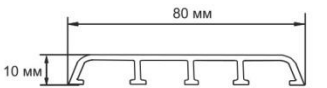
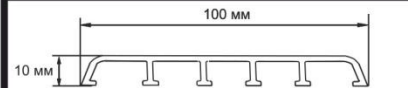
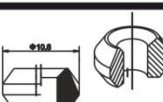

Внешний угол предназначен для декоративной изоляции наружных монтажных швов и внешней отделки откосов.

	арт. W001
	арт. W604
	арт. W605
	арт. W001/Ш

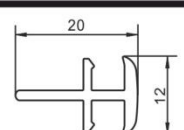
	арт. W009
---	-----------

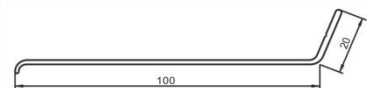
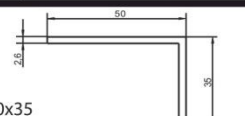
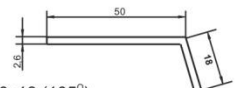
	арт. W003
Внешний угол 100x20 (110°)	
	арт. W010
Угол 50x35	
	арт. W014
Угол 50x18 (105°)	

Ламинация

Данные профиля все ламинируются
в различные цвета.

Складская программа предусматривает
5 цветов : Натуральный дуб,
темный дуб, махагон, золотой дуб, орех.



Под заказ более 100 цветов*

Срок изготовления от 7 дней



ELESGO®

Continental

LG Hausys

HYUNDAI

Пленки для ламинации это:

- Многообразие цветов и текстур
- Повышенная износостойкость
- Цветостойчивость
- Устойчивость к УФ
- Отсутствие деформации
- Влагуостойчивость
- Энергоэффективность