

Урок № 25.

Задачи на построение.

7 класс

Игра - Молчанка.



Игра «Молчанка»

По команде учителя поднять карточку с тем цветом, напротив которого находится правильный ответ.

1) Укажите, на каком из приведённых ниже рисунков имеются равные треугольники?

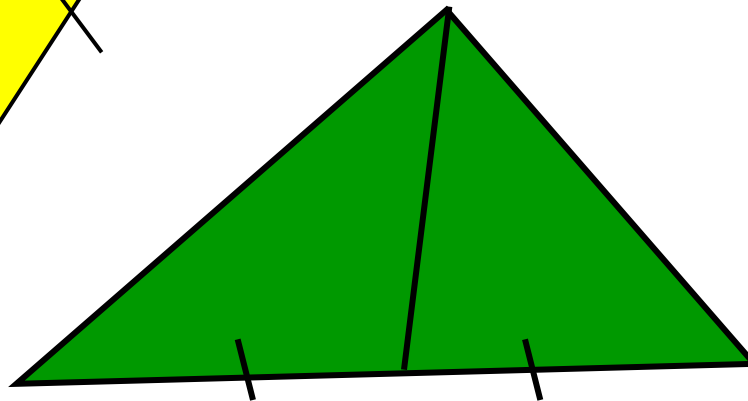
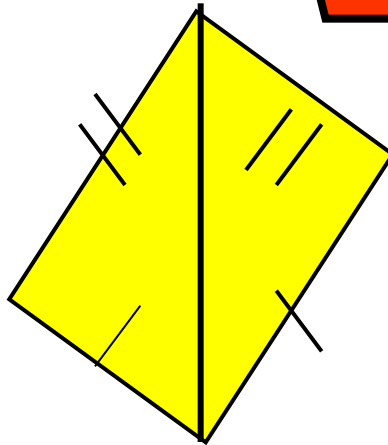
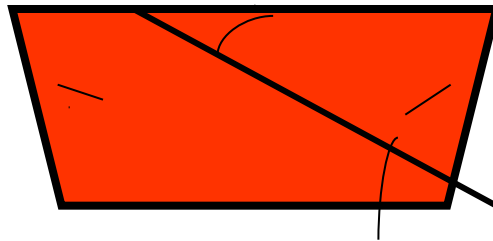
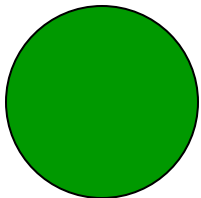
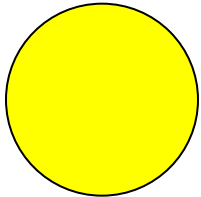
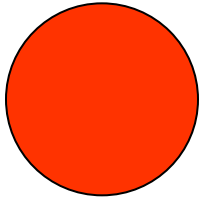

2) В силу какого признака равенства
треугольников

 $BAD =$  FAC ?

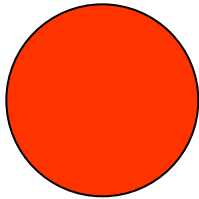

1 признак

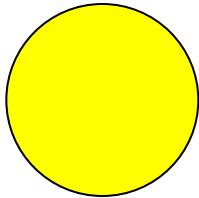

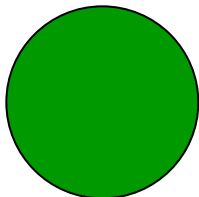

2 признак

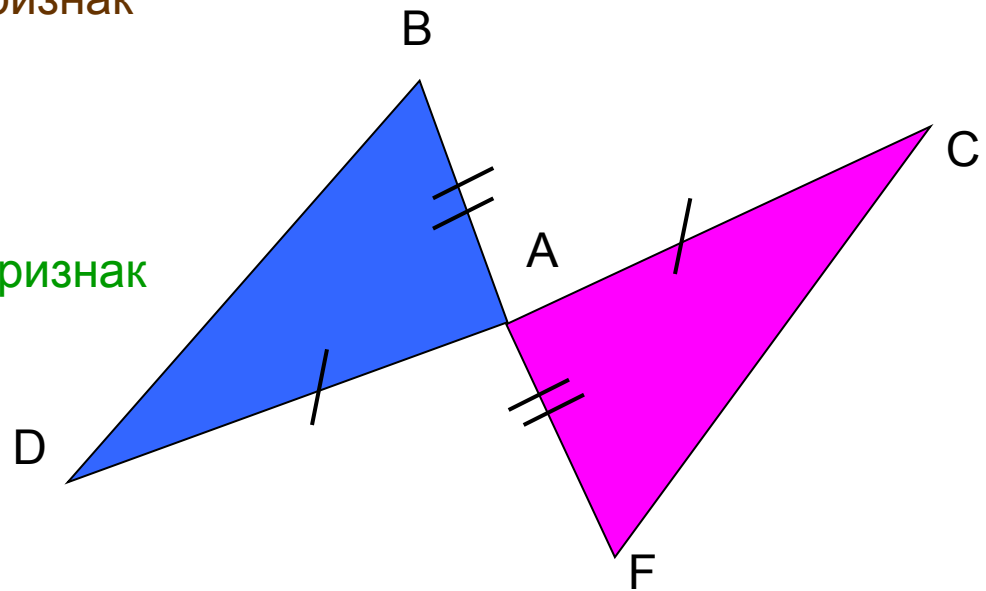

3 признак



3) В силу какого признака равенства
треугольников

 $BAC =$  $FAC ?$

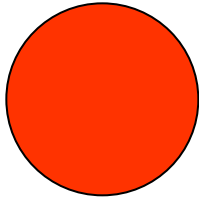

1 признак

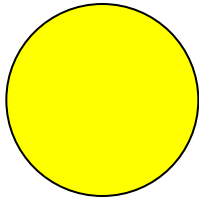

2 признак

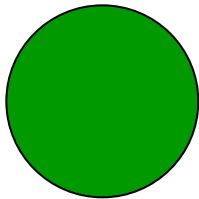

3 признак

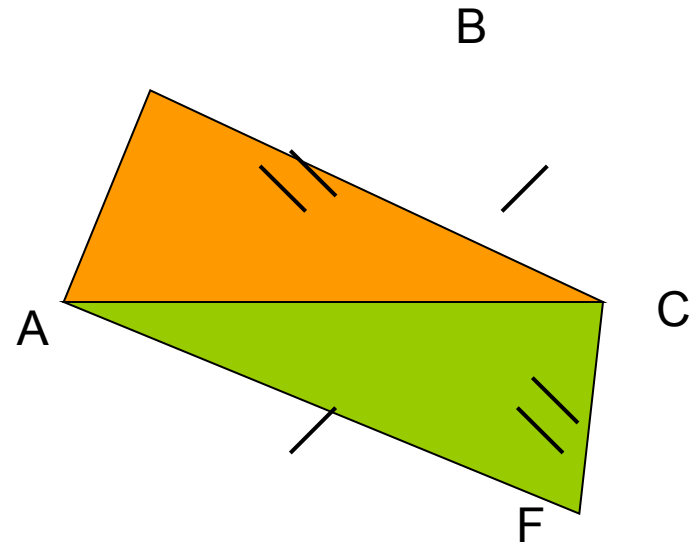

4) $\angle D = 80^\circ$.
Наўму $< F$

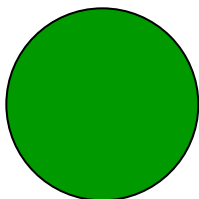
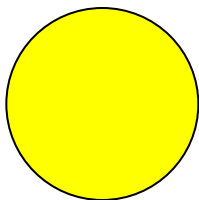
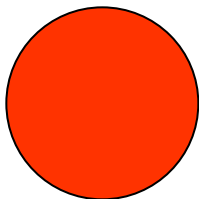

60°

80°

120°

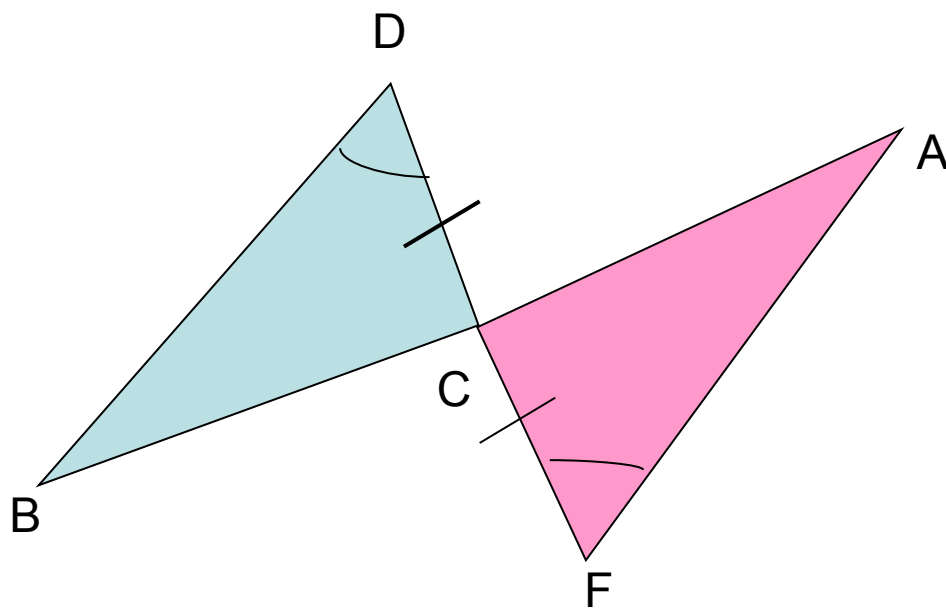

5) $CD = 5$ см. Найдите AB .

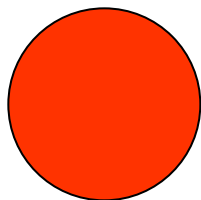

6 см

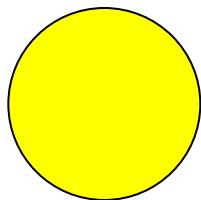

4 см

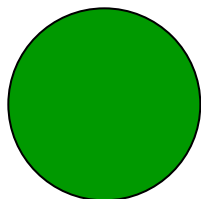

5 см

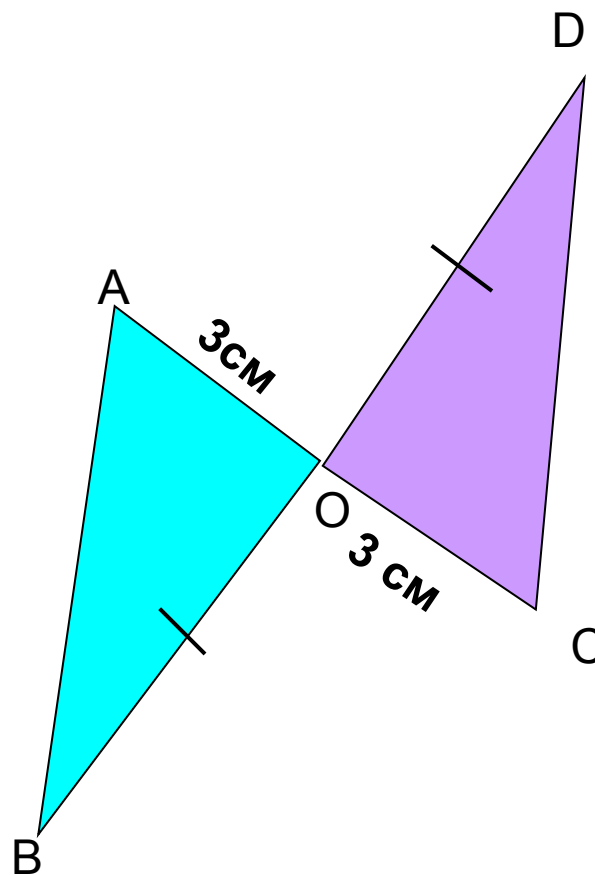

6) ***Сколько медиан можно провести в треугольнике?***

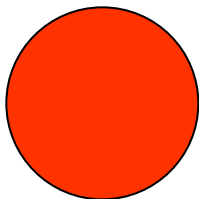

Одну

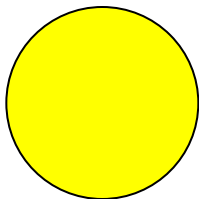

Две

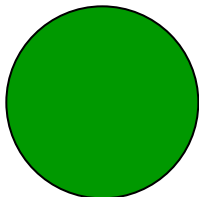

Три

7) *Как называется сторона АВ?*

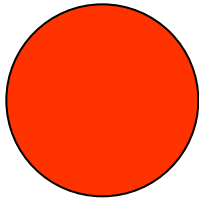

основание

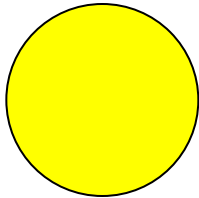

боковая

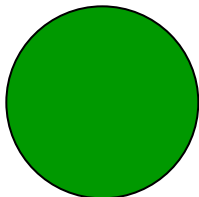

медиана

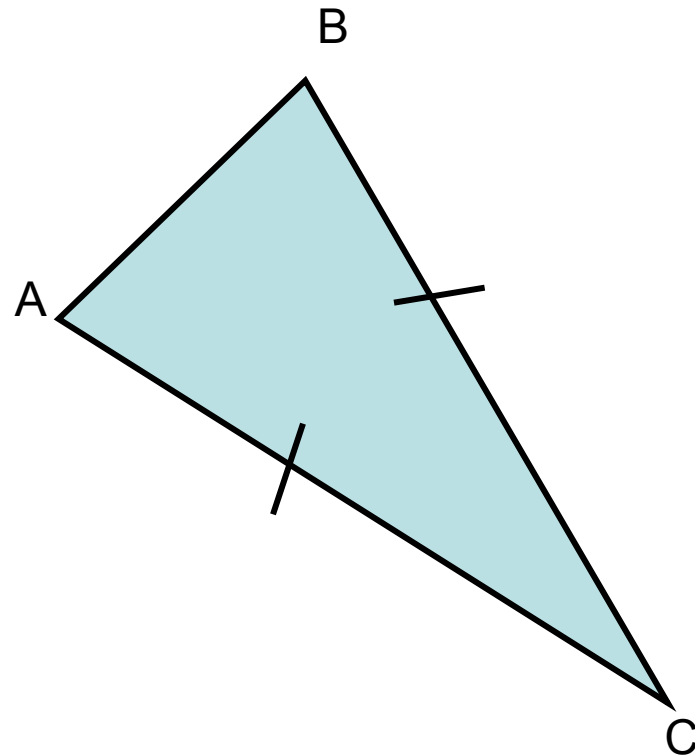

Отметь знаком «+» правильные утверждения и знаком «-» - ошибочные.

- 1) Окружностью называется фигура, состоящая из точек плоскости, расположенных на заданном расстоянии от данной точки.
- 2) Окружностью называется фигура, состоящая из всех точек плоскости, расположенных на заданном расстоянии от данной точки.
- 3) Центр окружности – это точка, от которой одинаково удалены некоторые точки.
- 4) Центр окружности – это точка, от которой одинаково удалены все точки окружности.
- 5) Радиус окружности – это прямая, соединяющая любую точку с центром.
- 6) Радиус окружности – это отрезок, соединяющая любую точку с центром.
- 7) Радиус окружности – это отрезок, соединяющая любую точку окружности с центром.
- 8) Отрезок, соединяющий любые две точки окружности, называется хордой.
- 9) Отрезок, соединяющий любые две точки, называется хордой.
- 10) Диаметр – хорда, проходящая через центр.
- 11) Диаметр – это наибольшая хорда.
- 12) Радиус является хордой.
- 13) Радиус не является хордой.

Построения

циркулем и линейкой

В геометрии выделяют задачи на построение, которые можно решить только с помощью двух инструментов: циркуля и линейки без масштабных делений.

Линейка позволяет провести произвольную прямую, а также построить прямую, проходящую через две данные точки; с помощью циркуля можно провести окружность произвольного радиуса, а также окружность с центром в данной точке и радиусом, равным данному отрезку.

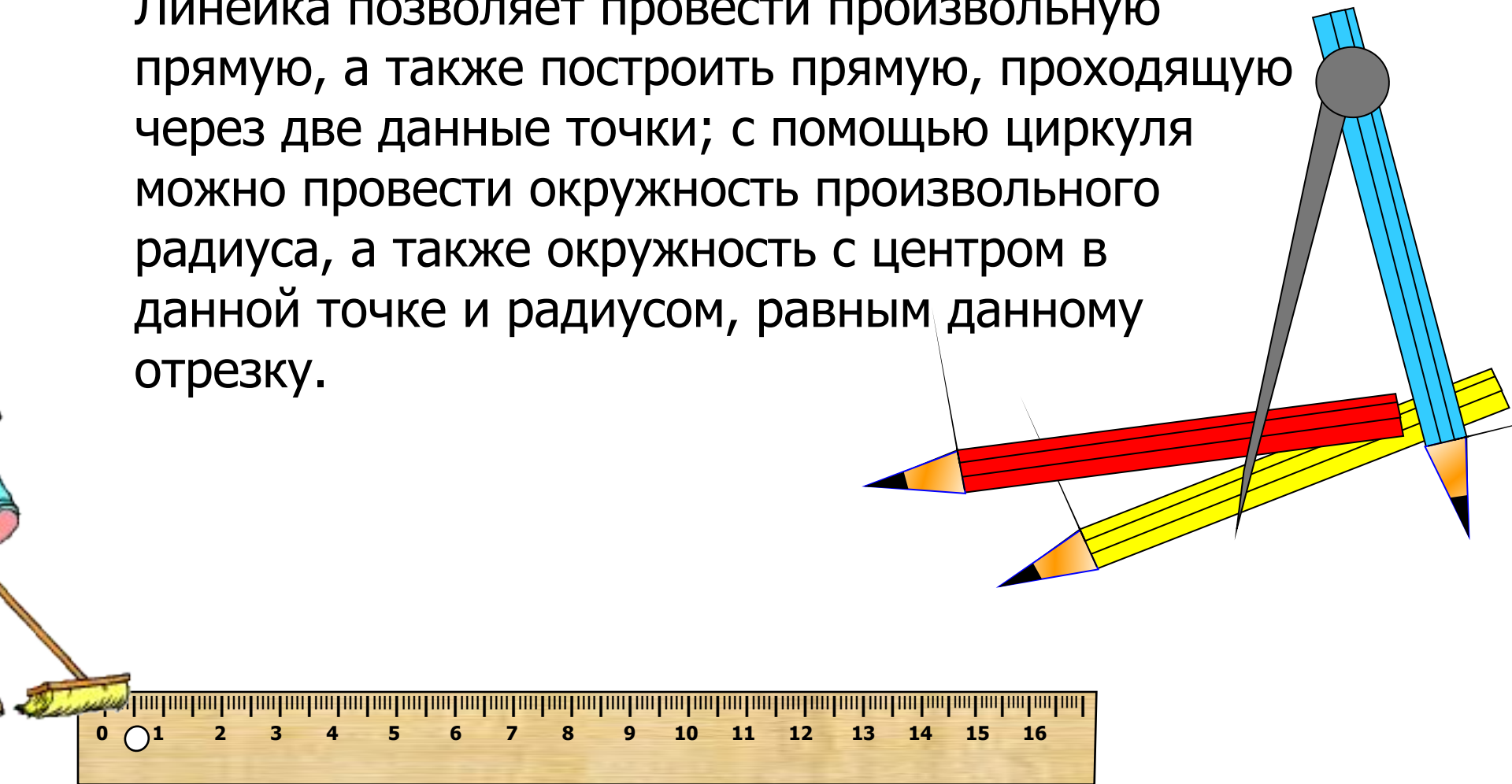

- **Неразрешимые задачи**

- Следующие три задачи на построение были поставлены ещё в античности:
- Трисекция угла — разбить произвольный угол на три равные части.
- Удвоение куба — построить отрезок, являющийся ребром куба в два раза большего объёма, чем куб с данным ребром.
- Квадратура круга — построить квадрат, равный по площади данному кругу.
- Только в XIX веке Только в XIX веке было доказано, что все три задачи не разрешимы циркулем и линейкой. Вопрос возможности построения полностью решён алгебраическими методами, основанными на теории Галуа.

Построение угла, равного данному.

Дано: угол А.

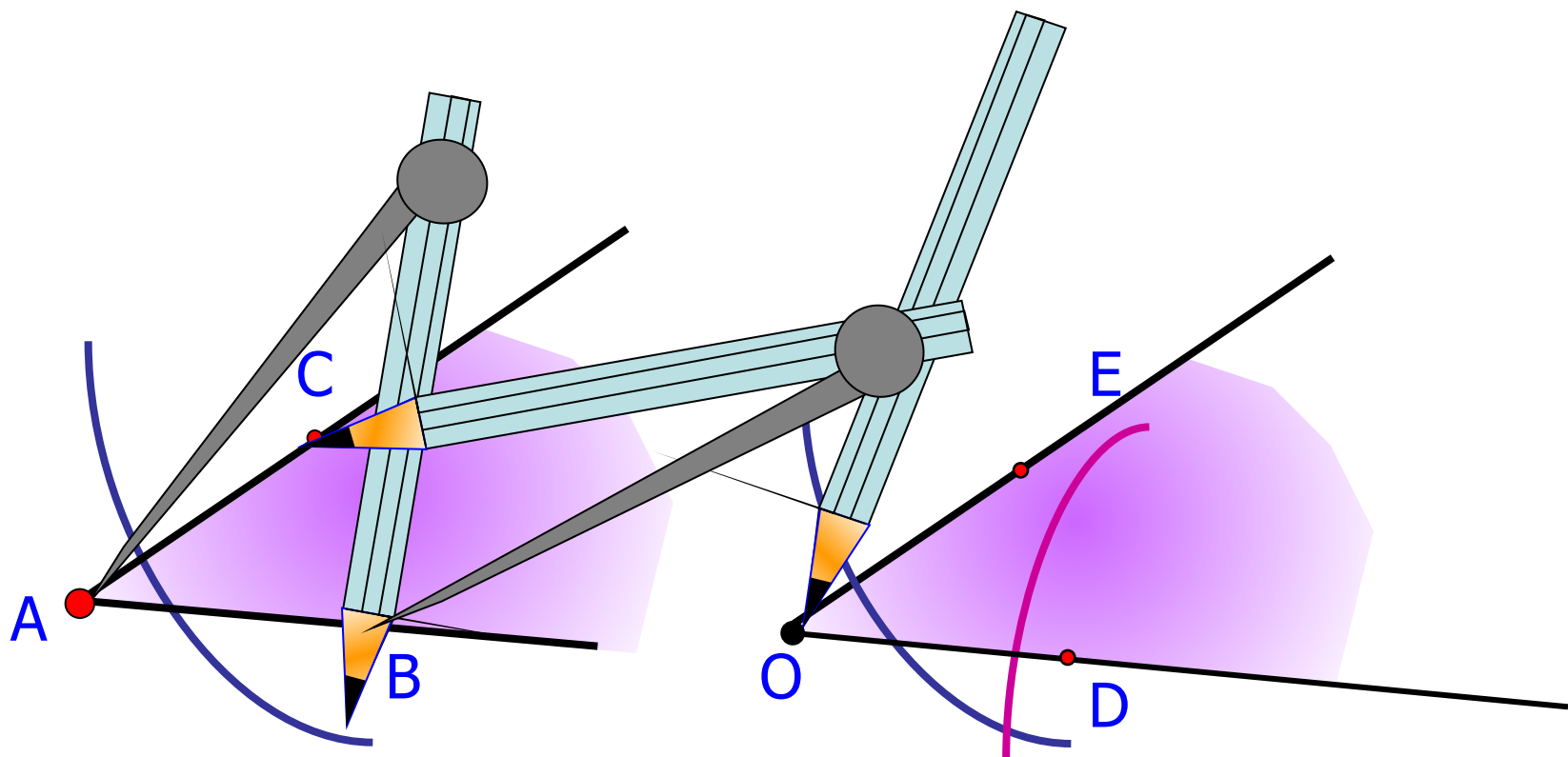

Теперь докажем, что построенный угол равен данному.

Построение угла, равного данному.

Дано: угол А.

Построили угол О.

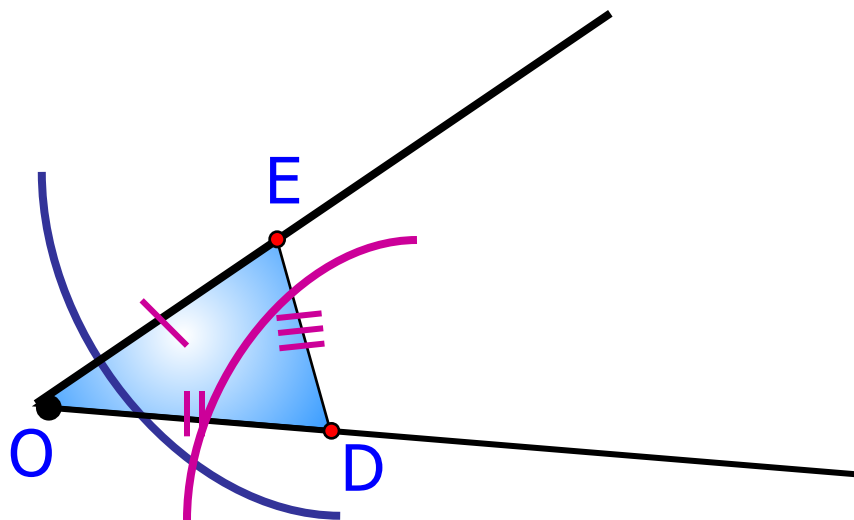
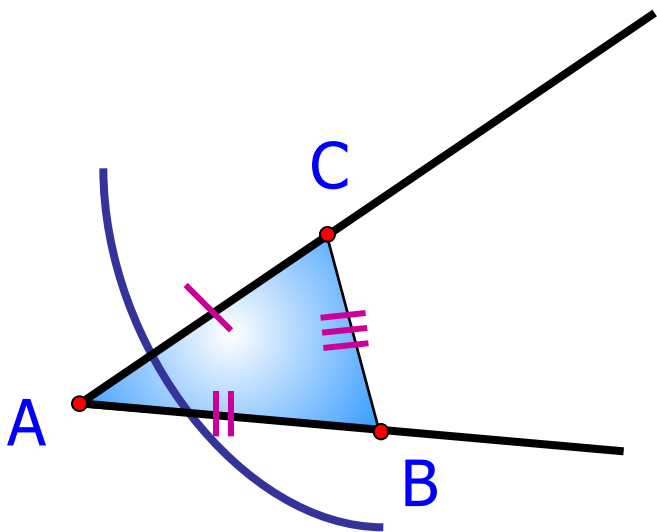

Доказать: $\angle A = \angle O$

Доказательство: рассмотрим треугольники ABC и ODE.

1. $AC = OE$, как радиусы одной окружности.
2. $AB = OD$, как радиусы одной окружности.
3. $BC = DE$, как радиусы одной окружности.

$$\triangle ABC = \triangle ODE \text{ (3 призм.)} \implies \angle A = \angle O$$

Построение биссектрисы угла.

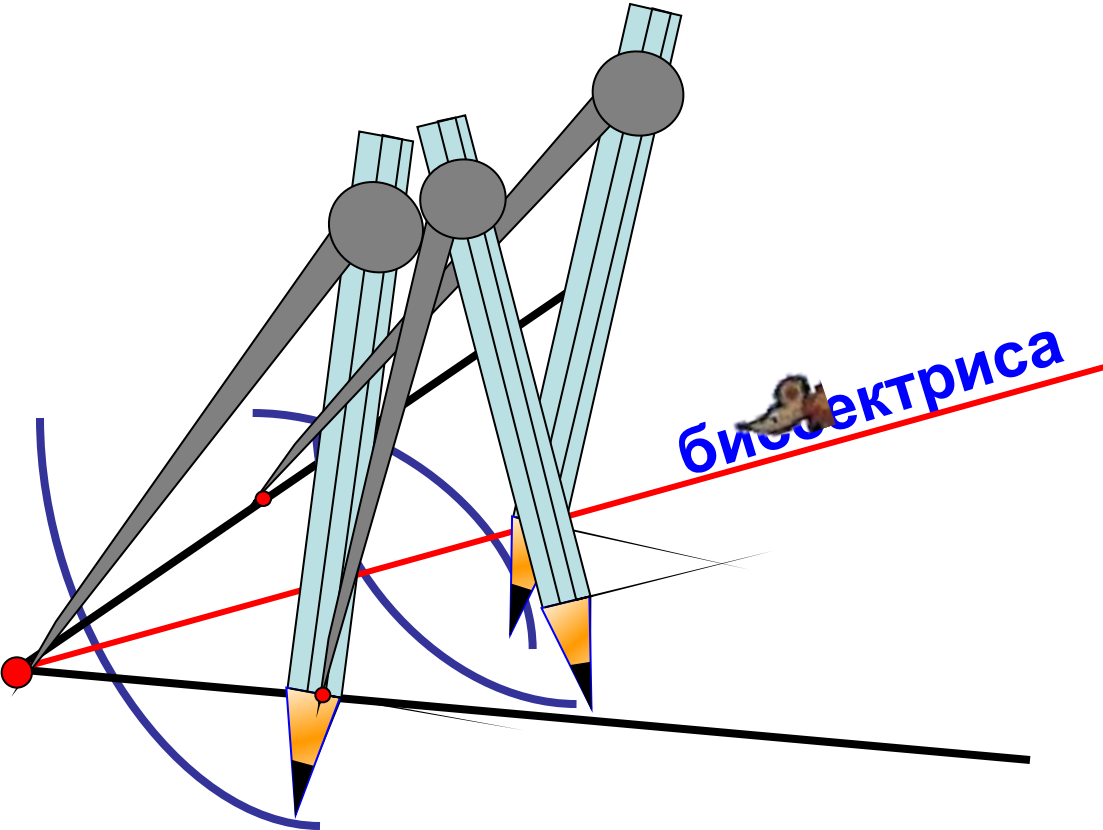

Докажем, что луч AB – биссектриса $\angle A$

ПЛАН

1. Дополнительное построение.

2. Докажем равенство
треугольников $\triangle ACB$ и $\triangle ADB$.

1. $AC=AD$, как радиусы одной окружности.

2. $CB=DB$, как радиусы одной окружности.

3. AB – общая сторона.

$\triangle ACB = \triangle ADB$, по *III* признаку
равенства треугольников

3. Выводы

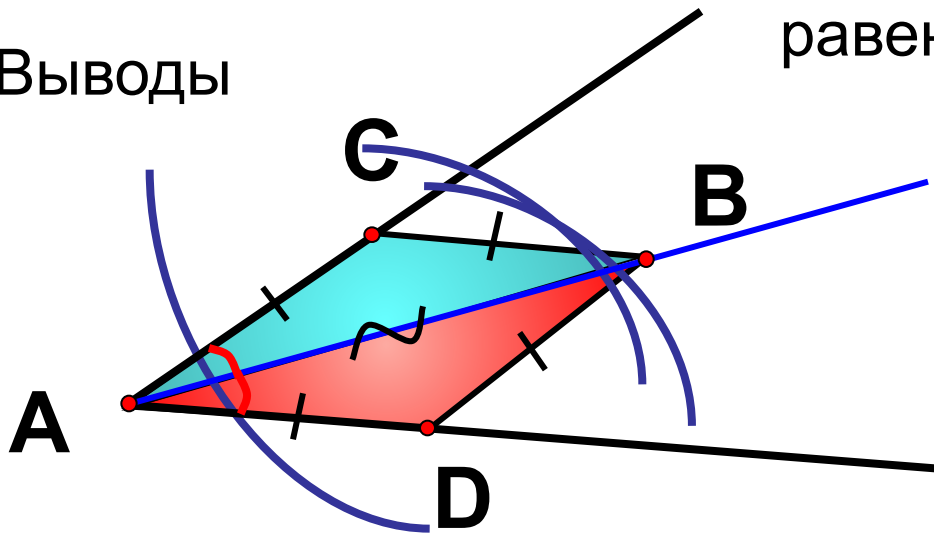

$$\angle CAB = \angle DAB$$

Луч AB – биссектриса

Решение упражнений.

- Рабочая тетрадь
№ 79. (стр.33)

- **Построения с помощью одного циркуля.** По [теореме Мора — Маскерони](#) с помощью одного циркуля можно построить любую фигуру, которую можно построить циркулем и линейкой. При этом прямая считается построенной, если на ней заданы две точки.
- **Построения с помощью одной линейки.** Легко заметить, что с помощью одной линейки можно проводить только [проективно-инвариантные](#) построения. Легко заметить, что с помощью одной линейки можно проводить только проективно-инвариантные построения. В частности, невозможно даже разбить отрезок на две равные части, либо найти центр нарисованной окружности. Но при наличии на плоскости заранее проведённой окружности с отмеченным центром с помощью линейки можно провести те же построения, что и циркулем и линейкой ([теорема Понселе — Штейнера](#)). Легко заметить, что с помощью одной линейки можно проводить только проективно-инвариантные построения. В частности, невозможно даже разбить отрезок на две равные части, либо найти центр нарисованной окружности. Но при наличии на плоскости заранее проведённой окружности с отмеченным центром с помощью линейки можно провести те же построения, что и циркулем и линейкой (теорема Понселе —

Л. Москерони



**Понселе Жан
Виктор**

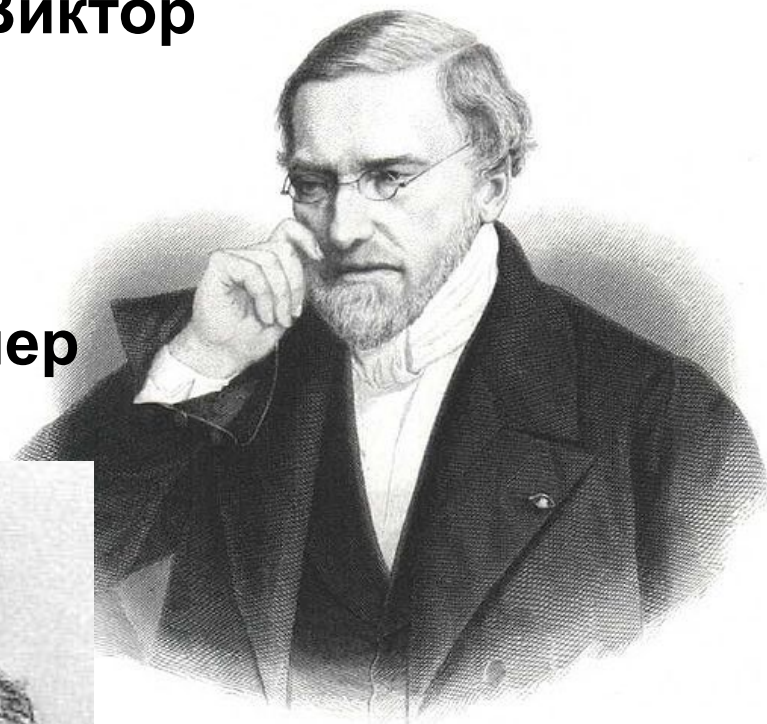

Якоб Штейнер



Домашнее задание.

- № 155 учебник (стр. 155), 154 а)

