

Организация труда и регламентация работы персонала в организации

Лекция 4.2

Понятие организации труда

Организация труда - это система научно обоснованных мероприятий, направленных на обеспечение условий для оптимального функционирования рабочей силы в процессе производства, способствующих достижению наивысшей результативности трудовой деятельности, развитию производства интенсивным путем.

Организация труда заключается в установлении определенного порядка построения и осуществления трудового процесса.

Элементы организации труда

- разделение и кооперация труда - обособление видов трудовой деятельности и систему производственных взаимосвязей работников;
- рациональные приемы и методы труда, благодаря которым обеспечивается наиболее экономное выполнение операций (с позиции затрат времени и усилий работника);
- организация рабочего места, т.е. оснащение его необходимыми средствами производства и их рациональное размещение на производственных площадях (планировка);
- организация обслуживания рабочего места - виды обслуживания, формы его предоставления, выбор исполнителя;
- нормирование труда;
- дисциплина труда;
- нормативная регламентация деятельности персонала и администрации;
- режим труда и отдыха работника.

Виды разделения труда

Функциональное — выделение отдельных групп сотрудников в зависимости от тех функций, которые они выполняют по отношению к производственному процессу (например, для промышленных предприятий – руководители, специалисты, рабочие)

Технологическое

Квалификационное — выделение работ разной степени сложности и работников разного уровня квалификации (в рамках каждой профессии и специальности)

Границы разделения труда

Технические (возможности инструмента и оборудования)

Психофизиологические (необходимость сохранения здоровья)

Экономические (совокупные затраты трудовых и материальных ресурсов)

Социальные (привлекательность работы для сотрудника)

Кооперация труда

Совмещение профессий (специальностей, трудовых функций) – возможность для сотрудника наряду со своей основной работой полностью или частично выполнять работу, ранее выполнявшуюся другим исполнителем

Условия совмещения профессий:

- 1) Наличие у сотрудника неиспользованного рабочего времени
- 2) Общность совмещаемых операций и функций, которые должны быть связаны по характеру труда, технологически и функционально
- 3) Несовпадение совмещаемых работ по времени
- 4) Выполнение одной из работ не оказывает отрицательного влияния на качество другой и не влечет снижения производительности труда
- 5) Соответствие достаточной для выполнения совмещаемой работы квалификации

Понятие рабочего места

Рабочее место - пространственная зона, оснащенная техническими средствами, в которой совершается трудовая деятельность работников, совместно выполняющих работу или операции.

Классификация рабочих мест

По уровню механизации труда исполнителей

- рабочие места ручной работы
- машинно-ручные
- механизированные
- автоматизированные

По количеству обслуживаемого оборудования

- одностаночные (одноагрегатные)
- многостаночные (многоагрегатные)

По признаку разделения труда

- индивидуальные
- коллективные

По степени специализации

- специализированные
- универсальные

По признаку пространственного расположения

- стационарные
- передвижные
- комбинированные

По профессиональному признаку

- в зависимости от профессии работника

По времени использования

- постоянные
- Временные

По характеру использования

- функционирующие
- нефункционирующие

Типовой паспорт рабочего места

- назначение и общие характеристики рабочего места;
- планировка рабочего места;
- мебель, оборудование и технические средства;
- функциональные обязанности (основные элементы работы);
- методы и приемы труда;
- условия труда;
- оплата труда;
- организация обслуживания;
- регламентирующая документация;
- загрузка рабочего места (нормирование);
- охрана труда и техника безопасности.

Основные системы планировки помещений

- **Кабинетная**, при которой структурные подразделения размещаются на отдельных этажах здания, а отделы и службы в отдельных комнатах (от 4 до 30 чел.).
- **Зальная**, при которой структурные подразделения и производства размещаются в больших залах (на этажах) здания с количеством сотрудников более 100. Эти помещения обязательно оборудуются искусственным освещением, кондиционированием воздуха и звукоизоляцией.
- **Ячеистая**, при которой в большом зале размещаются сотрудники подразделения, а помещения для руководителей отделов и служб формируются с помощью специальных передвижных перегородок из рифленого стекла высотой 1,5 - 2,0 м.

Планировка рабочего места руководителя предприятия

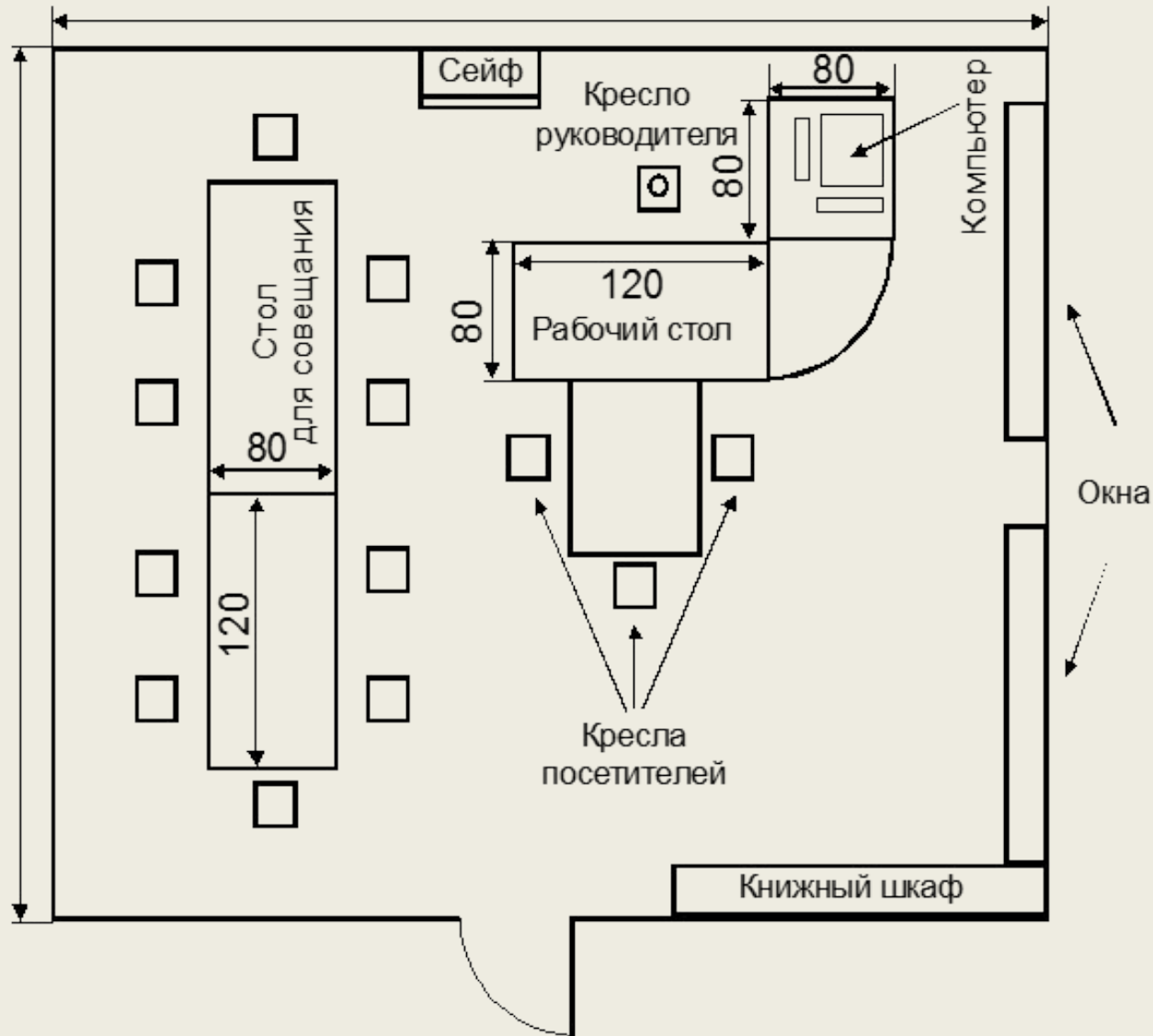

Размещение рабочих мест в прямоугольном помещении

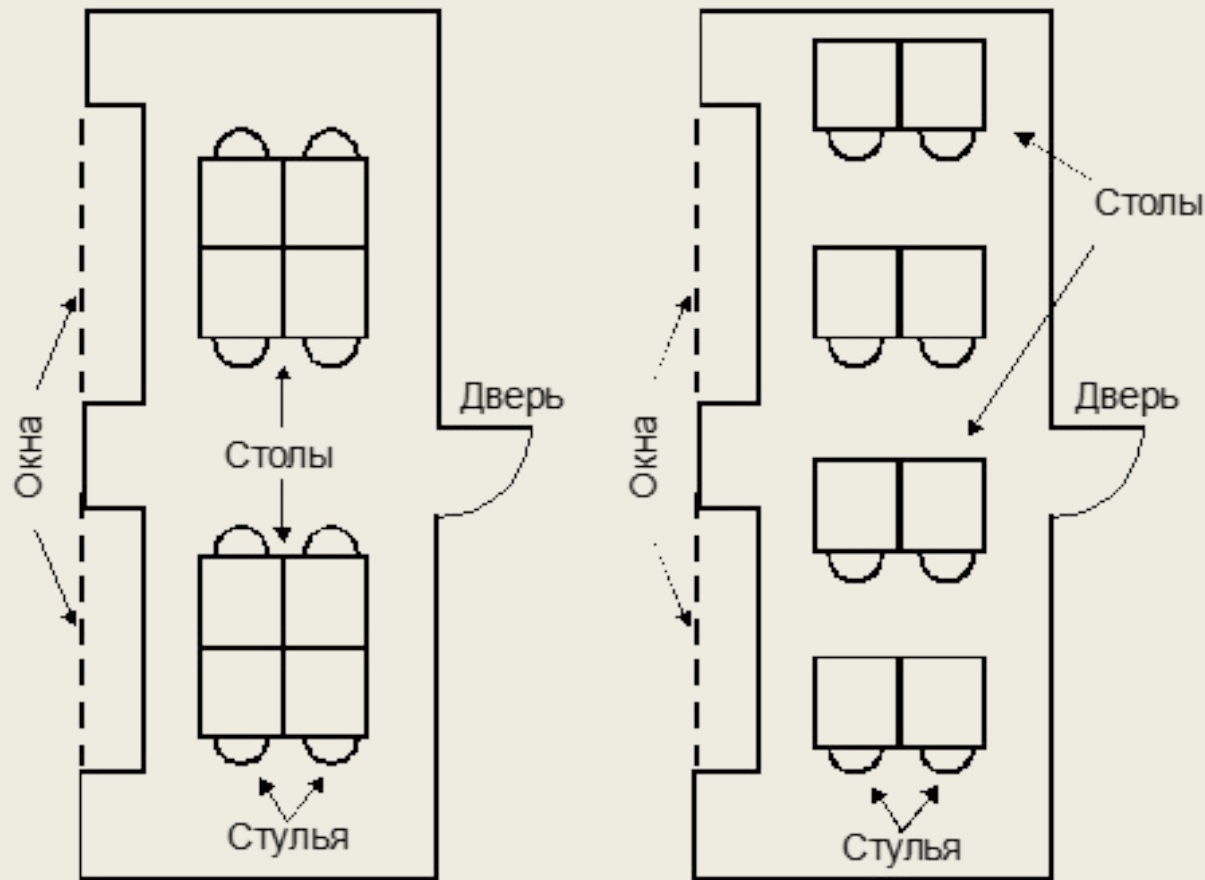

неправильно

правильно

Размещение рабочих мест в квадратном помещении

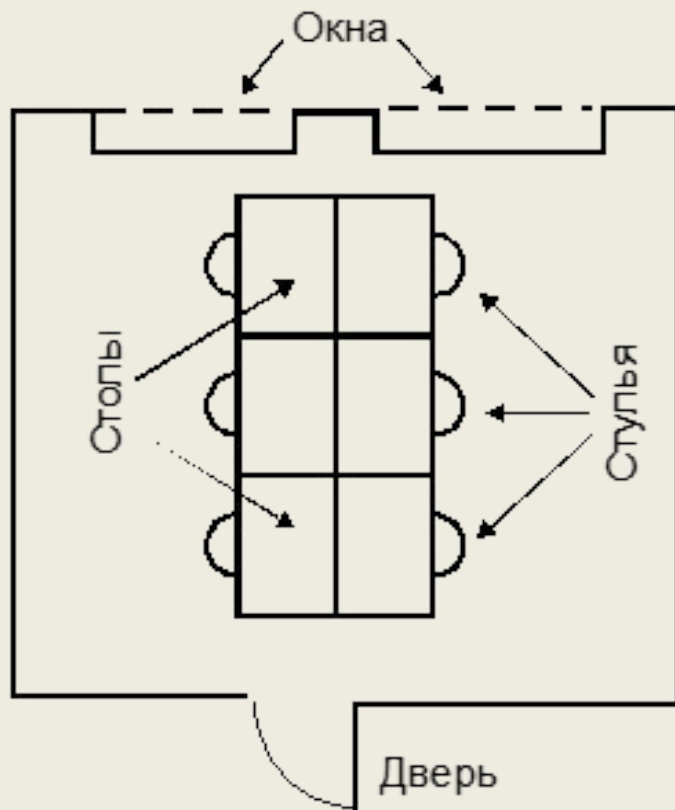

неправильно

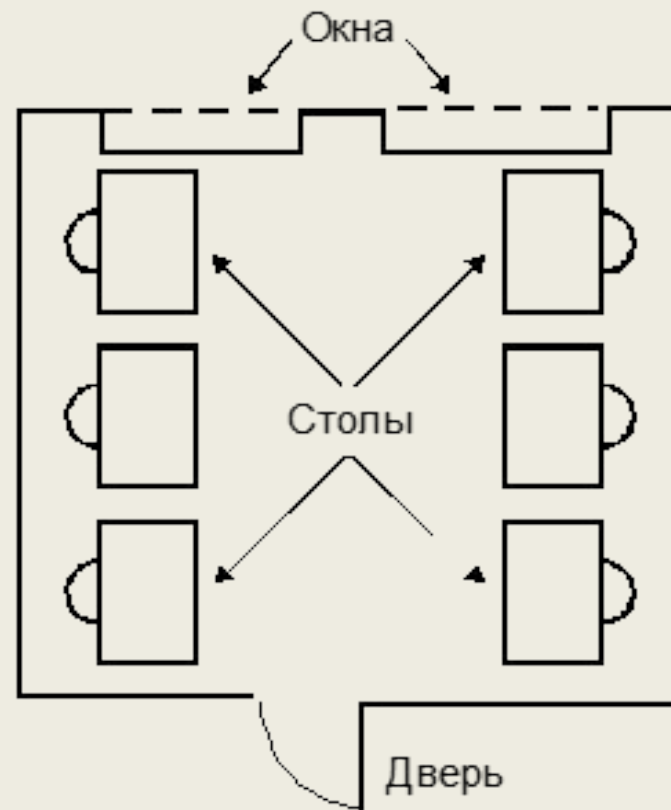

правильно

Нормы площадей для размещения служащих в разных странах

Категория служащих	Россия	США	Англия	Германия	Италия
Руководитель предприятия	24-55	37	37-42	40-50	40-50
Заместитель руководителя	12-35	15-25	23-32	25-30	35-38
Начальник отдела	8-24	7-9	18-23	15-25	15-20
Главный (старший) специалист	8-12	6-8	8-11	8-15	8-12
Специалист	4-8	4-6	9	2-4	5
Секретарь	3-4	4-5	4-6	3-5	4-5

Условия труда персонала

Совокупность психофизиологических, санитарно-гигиенических, эстетических и социально-психологических состояний производственной среды, оказывающих влияние на функционирование организма работника, его здоровье и продолжительность жизни, работоспособность, удовлетворенность трудом, воспроизводство рабочей силы и эффективность труда.

Факторы, воздействующие на условия труда

Факторы	Содержание
Социально-экономические	<ol style="list-style-type: none">1. Нормативно-правовые факторы2. Социально-психологические факторы3. Общественно-политические факторы4. Экономические факторы
Организационно-технические	<ol style="list-style-type: none">1. Средства труда2. Предметы труда3. Технологические процессы4. Организационные формы производства5. Режимы труда и отдыха, дисциплина труда и т.п.
Естественно-природные	Климатические, геологические, биологические особенности местности, где протекает работа

Медико-физиологическая классификация условий труда

Опасные – условия труда, воздействие которых на работающего приводит к травме или другому внезапному резкому ухудшению здоровья

Вредные – приводят к заболеванию или снижению работоспособности

Производственные факторы опасных и вредных условий труда:

- физические,
- химические,
- биологические,
- психофизиологические

Безопасность организации и персонала

Безопасность организации – такое состояние, которое достигается посредством обеспечения и поддержания защищенности ее персонала и жизненно важных интересов организации от внутренних и внешних угроз с целью уменьшения отрицательных последствий нежелательных событий и достижения наилучших интересов деятельности.

Виды безопасности

Физическая безопасность объекта

Физическая безопасность персонала

Экономическая безопасность

Информационная безопасность

Юридическая безопасность

Интеллектуальная безопасность

Экологическая безопасность

Режим труда и отдыха

Режим труда и отдыха - распорядок чередования и продолжительности рабочего времени и перерывов для отдыха, устанавливаемый для каждого вида работ.

Нормирование труда

- **Нормы времени** определяют необходимые затраты времени одного работника или бригады (звена) на выполнение единицы работы (продукции). Нормы времени измеряются в человеко-минутах (человеко-часах).
- **Норма выработки** - количество единиц продукции, которое должно быть изготовлено одним работником или бригадой (звенем) за данный отрезок времени (час, смену). Нормы выработки измеряются в натуральных единицах (штуках, метрах, и т.п.) и выражают необходимый результат деятельности работников.
- **Норма обслуживания** - необходимое количество станков, рабочих мест, единиц производственной площади и других производственных объектов, закрепленных для обслуживания за одним работником или бригадой (звенем).
- **Норма численности** - численность рабочих, необходимых для обслуживания одного или нескольких агрегатов.
- **Норма управляемости** (числа подчиненных) - количество работников, которое должно быть непосредственно подчинено одному руководителю.
- **Нормированное задание** - необходимый ассортимент и объем работ, которые должны быть выполнены одним работником или бригадой (звенем) за данный отрезок времени (смену, сутки, месяц).

Дисциплина труда

Дисциплина - обязательное для каждой организации и ее работника подчинение установленному порядку и правилам.

Производственная дисциплина - строгое и точное соблюдение необходимого порядка работы каждым участником процесса производства.

Правила эффективности наказания

1. Неотвратимость воздействия.
2. Индивидуализация наказания.
3. Справедливость наказания.
4. Администрация должна учитывать тяжесть совершения дисциплинарного проступка, а также его экономические последствия, обстоятельства, при которых оно совершено, предшествующую работу, отношение человека к своему нарушению.
5. Наказание не должно унижать честь и достоинство человека.