

ДІПЛОМНА РОБОТА БАКАЛАВРА

ЕНЕРГЕТИЧНА УСТАНОВКА
КОНТЕЙНЕРОВОЗУ ДЕДВЕЙТОМ 60640 т.

Виконавець: Седченко О.О.

Керівник: к.т.н., доцент Лалетін Є.Л.

Поперечний розріз дизеля MAN B&W 12K 90MC



Схема паливної системи ГД



Насоси суднового гідроприводу

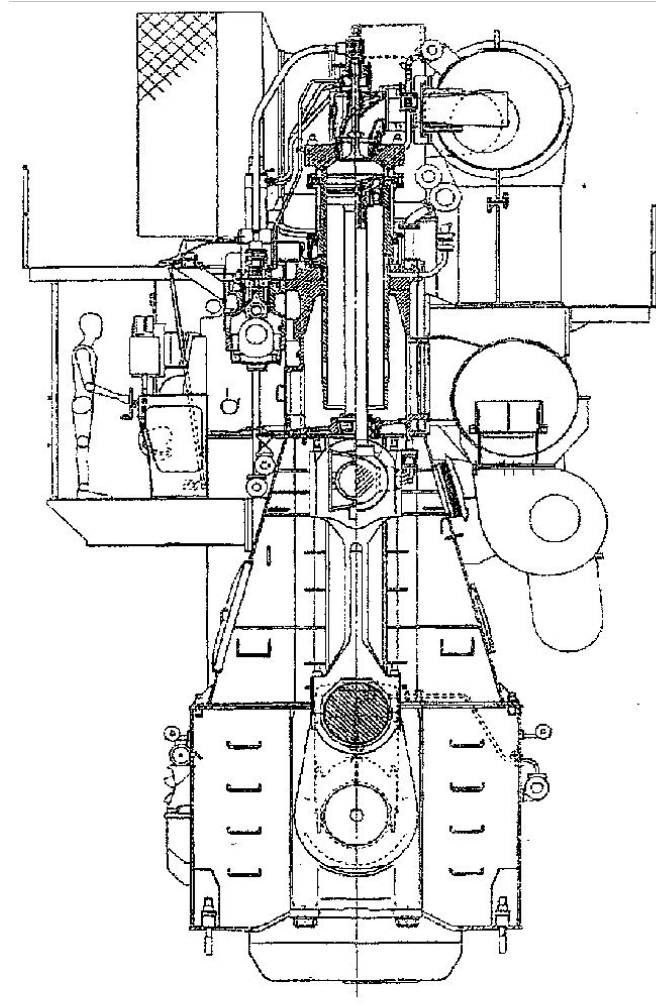
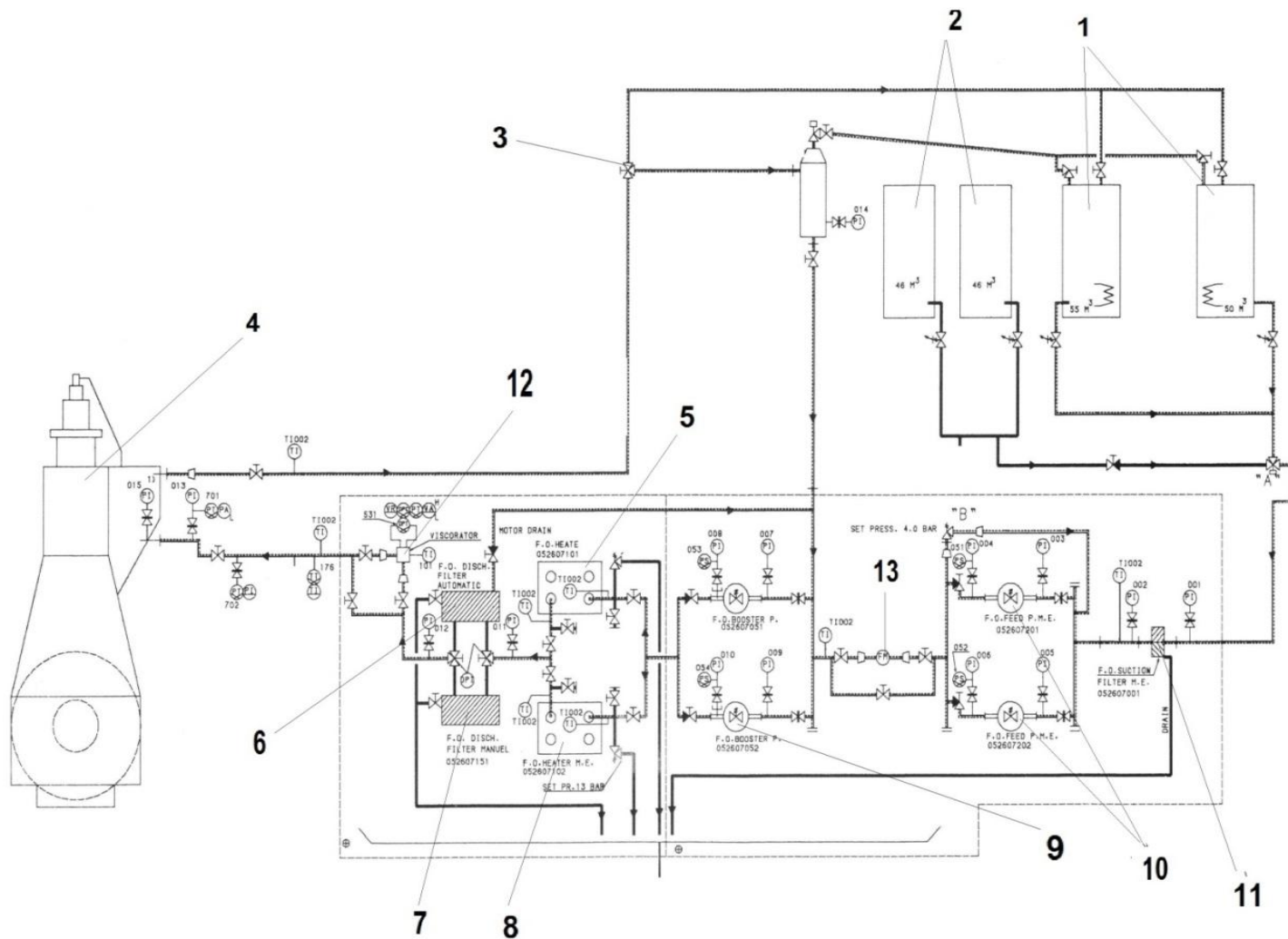
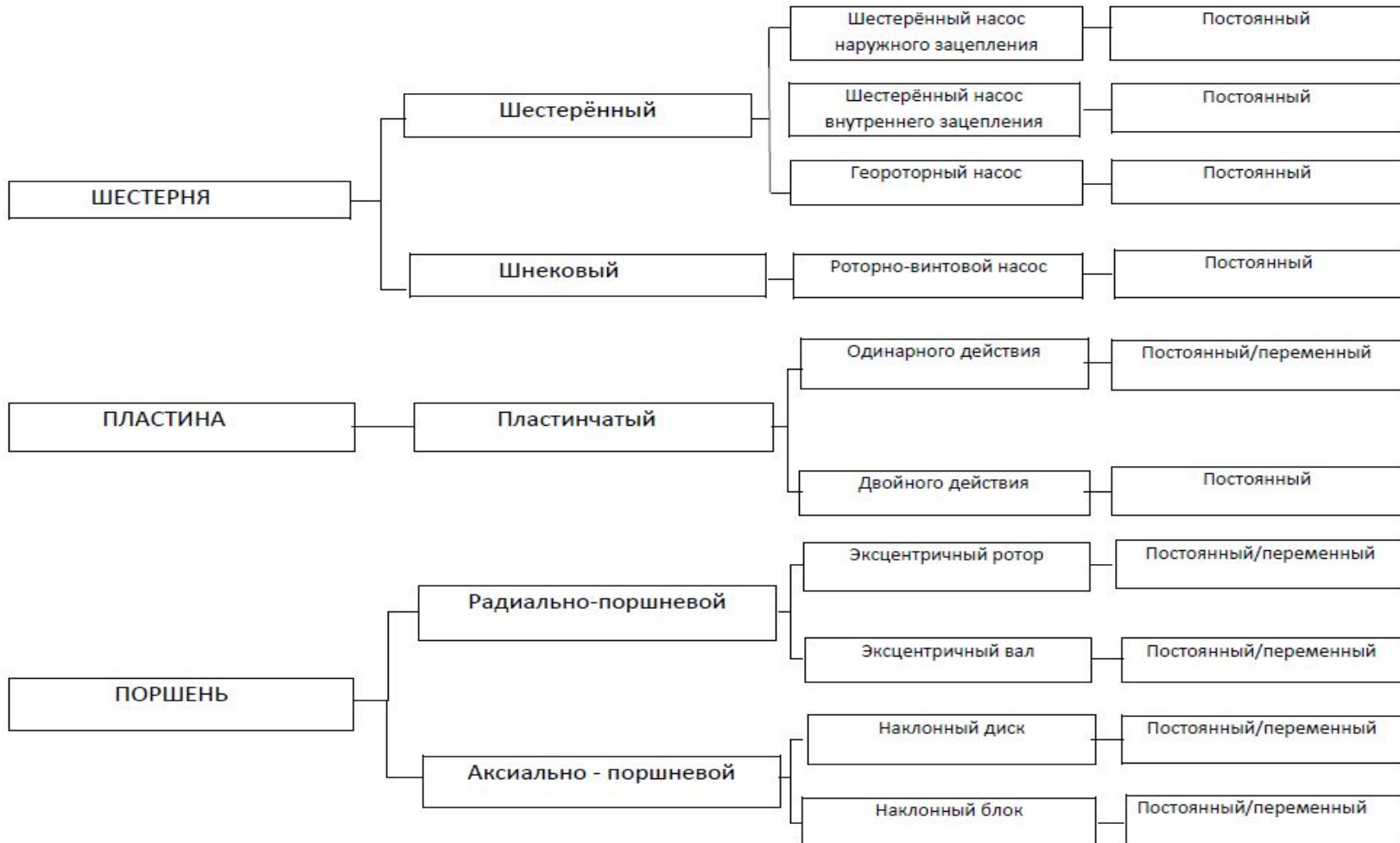

Відкрита система циркуляції

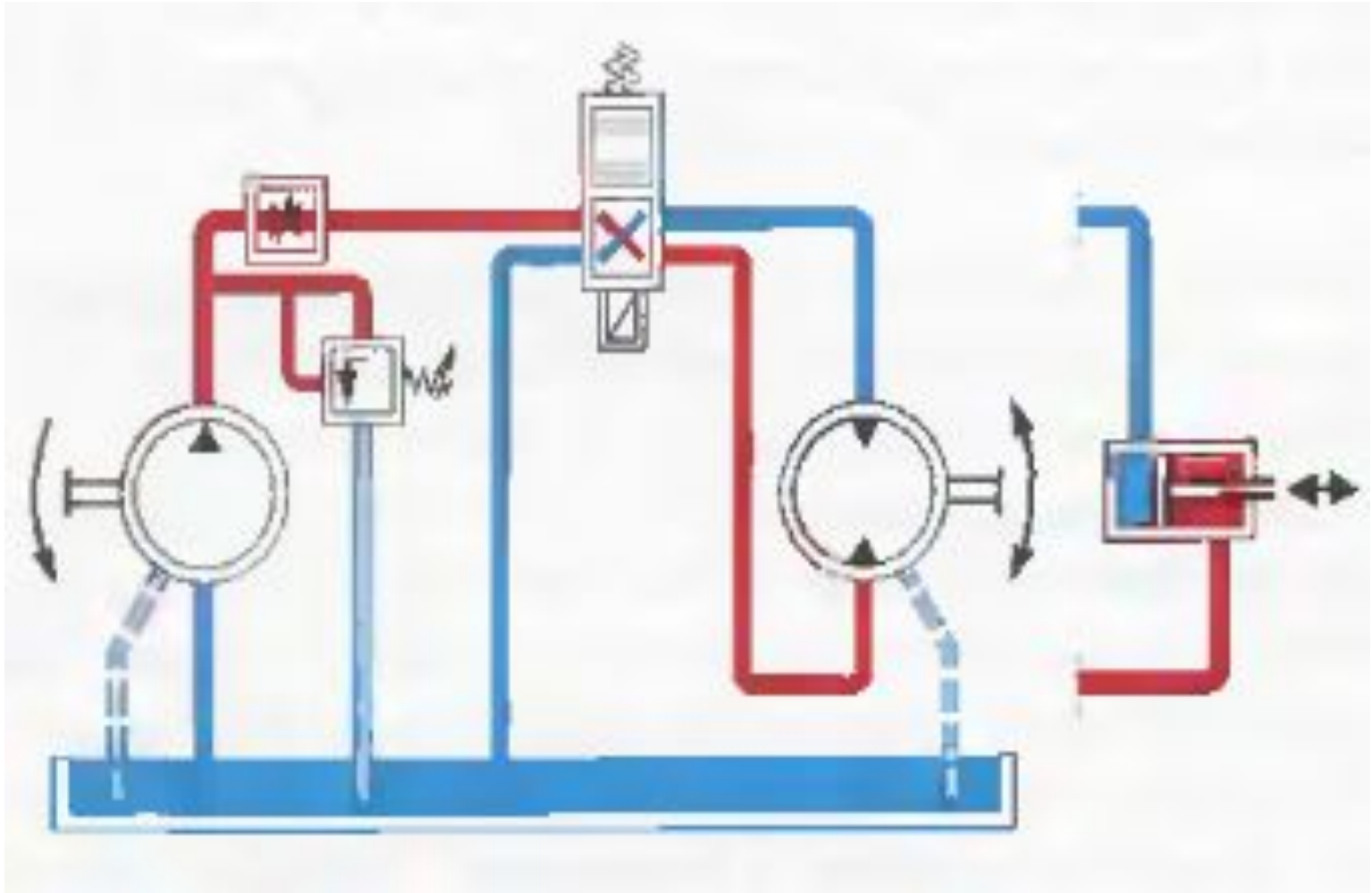

Закрита система циркуляції

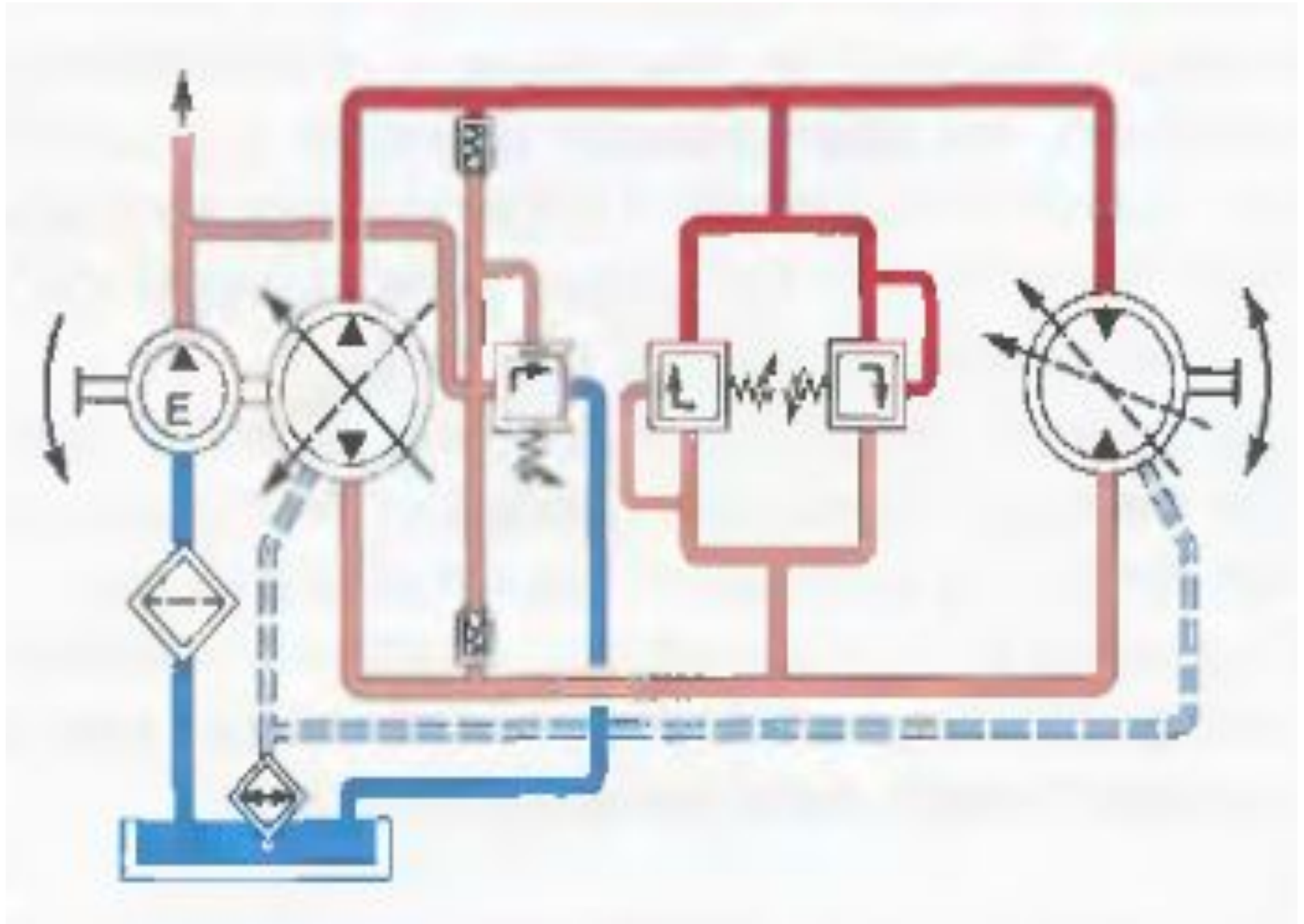

Гідравлічна система привода випускних клапанів

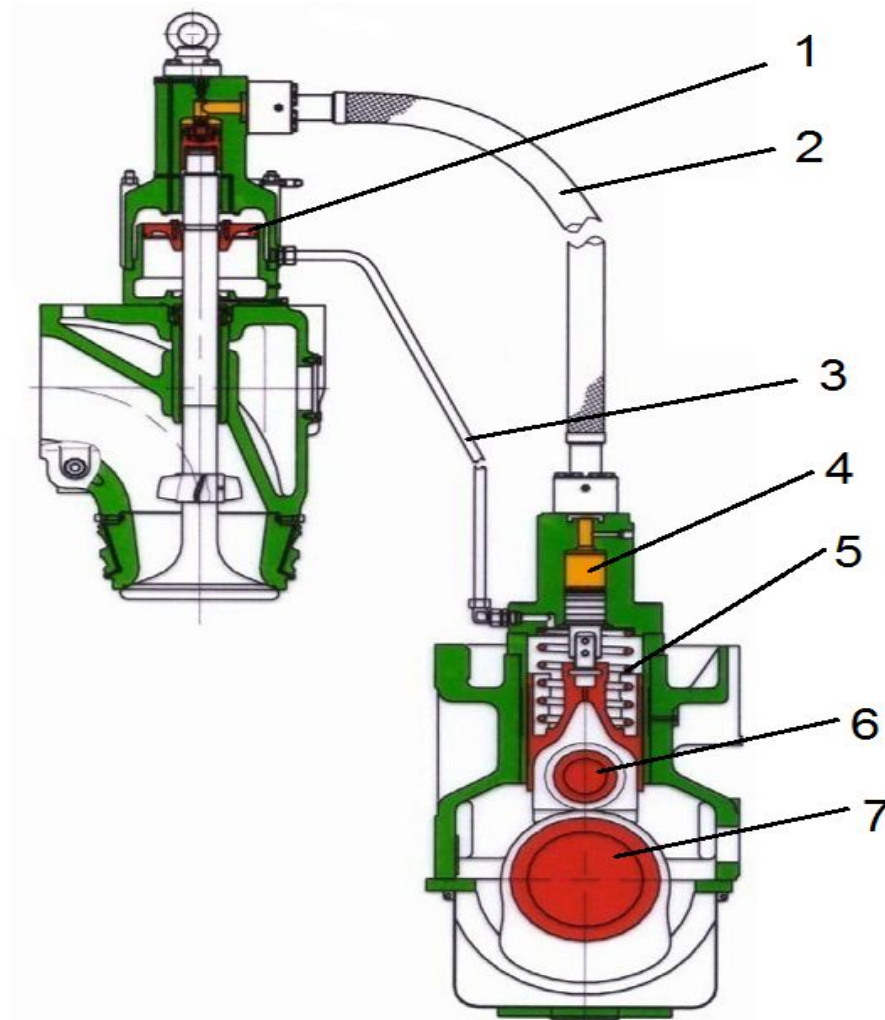

Гідравлічна система 4-х плунжерної ЕГРМ



Схема силового гідравлічного приводу стабілізатора бортової хитавиці



Категорії стану насосів і електродвигунів

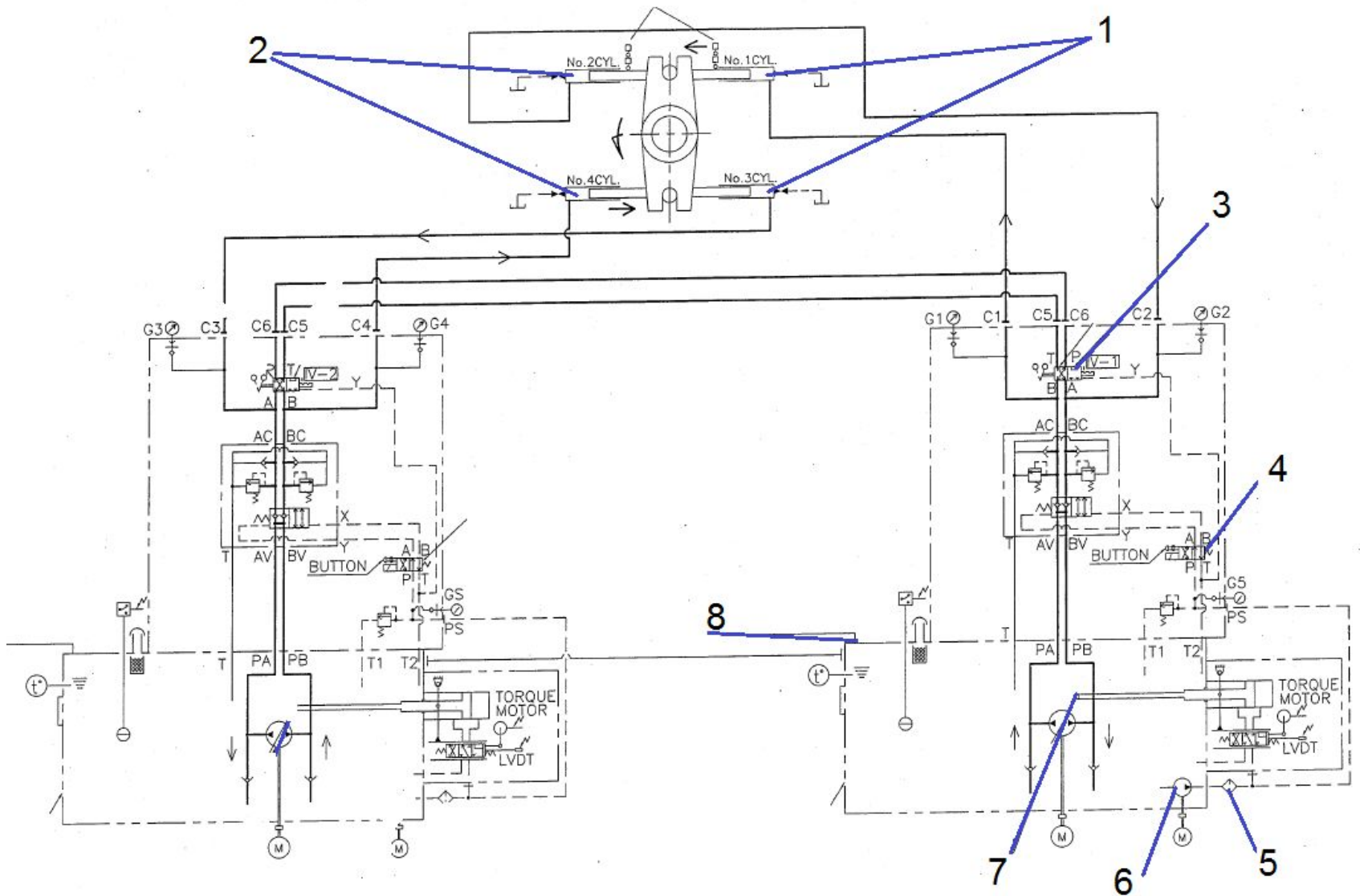
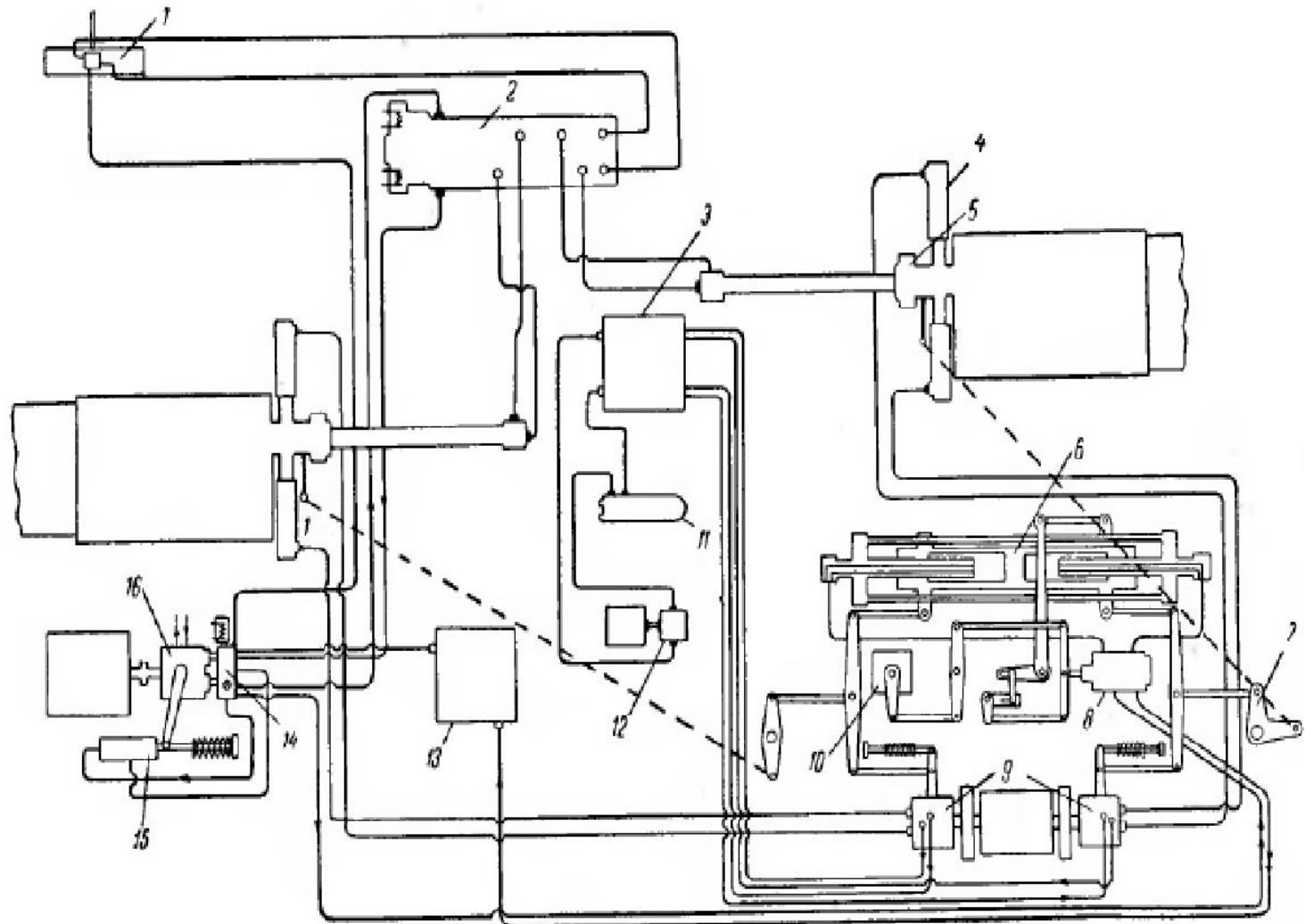