

Заняття № 37

Тема: Будова пристрою
комплексного контролю
головної зони УКГЗ

A decorative graphic element consisting of a solid teal horizontal bar at the top, followed by a white horizontal bar, and then three thin, parallel teal horizontal lines on the right side of the white bar.

План

- 1. Призначення пристрою комплексного контролю головної зони;***
- 2. Будова пристрою ККГЗ;***
- 3. Принцип роботи.***

Д.З. Л1 на ст.369-371 + КОНСПЕКТ

Пристрій УКГЗ призначений для:

- надійного контролю зайнятості й вільності ділянки головної стрілки при проходженні вагонів будь-яких типів, у тому числі й довгобазних і при короткочасній втраті шунта;
- рахунку фактичного числа вагонів у відчепах;
- фіксації моменту відриву відчепу від состава;
- контролю нагону відчепу на головній стрілці.

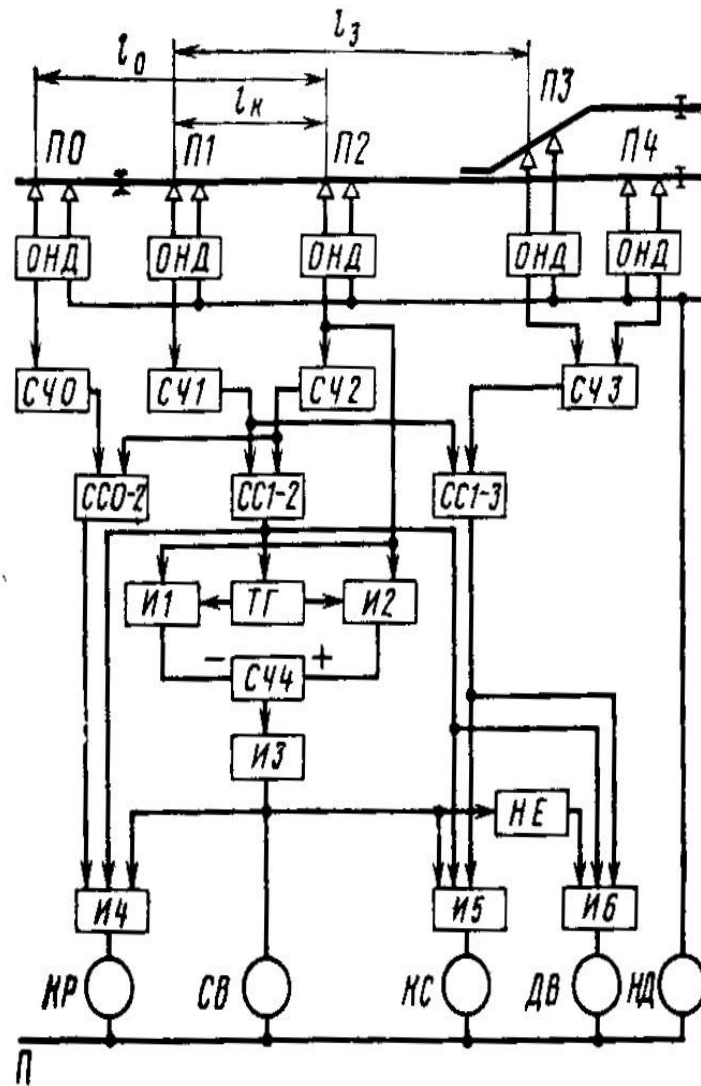

Рис. 10.16. Структурная схема комплексного контроля головной стрелки УКГЗ