

ТВОРЧЕСКИЙ ПРОЕКТ

ГРЕЛКА НА ЧАЙНИК «ГЖЕЛЬ»

(РАБОТА С ТКАНЬЮ ,

ВЫШИВАНИЕ)



АКТУАЛЬНОСТЬ ПРОБЛЕМЫ.

Женщине всегда хотелось украсить интерьер каким-то изделием, которое было бы выполнено своими руками. Здесь значительную часть своего времени проводит женщина, и это, наверное, единственное самое излюбленное место, где может вместе собраться вся семья. И как прекрасно собраться всем вместе на кухне за чашечкой чая.

ЦЕЛЬ ПРОЕКТА.

ИЗГОТОВЛЕНИЕ ГРЕЛКИ НА ЧАЙНИК ДЛЯ СЕМЕЙНОГО ЧАЕПИТИЯ.

ЗАДАЧИ ПРОЕКТА

- ИЗУЧИТЬ ЛИТЕРАТУРУ, ВЫБРАТЬ ОДИН ИЗ СПОСОБОВ ВЫПОЛНЕНИЯ ГРЕЛКИ НА ЧАЙНИК.
- СОСТАВИТЬ БАНК ИДЕЙ, ИССЛЕДОВАТЬ И ВЫБРАТЬ ЛУЧШИЙ ВАРИАНТ.
- ПОДГОТОВИТЬ ИНСТРУМЕНТЫ И МАТЕРИАЛЫ, ОРГАНИЗОВАТЬ РАБОЧЕЕ МЕСТО.
- ИЗГОТОВИТЬ ИЗДЕЛИЕ, ОФОРМИТЬ ЕГО. 5.ОЦЕНИТЬ КАЧЕСТВО РАБОТЫ .

ТРЕБОВАНИЯ К ИЗДЕЛИЮ

ИЗДЕЛИЕ ДОЛЖНО БЫТЬ:

**ПРАКТИЧНО, КАЧЕСТВЕННО ИСПОЛНЕНО, ОРИГИНАЛЬНО, КРАСИВЫМ ПО
ВНЕШНЕМУ ВИДУ, КОМПАКТНО, ЭКОНОМИЧНО.**

ОБОСНОВАНИЕ ВЫБОРА ТЕМЫ ПРОЕКТА

**КАЖДАЯ ИЗ НАС ПРИНИМАЛА ДОМА ГОСТЕЙ, УГОЩАЛА
ЧАЕМ И СЛАДОСТЯМИ. ЧАЕПИТИЕ ДЛЯ ЖЕНЩИН - ВЕСЬМА
ПРИЯТНАЯ ЦЕРЕМОНИЯ. ЗА ЧАШЕЧКОЙ ЧАЯ МОЖНО ПОДЕЛИТЬСЯ
С ПОДРУГОЙ ВАЖНЫМИ ВЕЩАМИ, СПРОСИТЬ СОВЕТА, ДА И ПРОСТО
ВЕСЕЛО ОТ ДУШИ ПОБОЛТАТЬ, РАССЛАБИТЬСЯ, ХОРОШО ПРОВЕСТИ
ВРЕМЯ. КОГДА МЫ ЧАЁВНИЧАЕМ С ПОДРУГОЙ ИЛИ С СЕМЬЕЙ, ТО
ВРЕМЯ ЛЕТИТ НЕЗАМЕТНО. НАМИ НЕЗАМЕТНО ВЫПИВАЕТСЯ НЕ
ОДНА КРУЖКА ЧАЯ. БЫВАЕТ, ОЧЕНЬ ДОСАДНО, ЧТО ЧАЙ БЫСТРО
ОСТЫВАЕТ. ЧТОБЫ ЭТОГО ИЗБЕЖАТЬ, ЧТОБЫ ПОДОЛЬШЕ
СОХРАНИТЬ ТЕПЛО ЧАЯ, И ПРИДУМАНЫ ГРЕЛКИ НА ЧАЙНИК.**

РАЗРАБОТКА ИДЕИ

ГРЕЛКУ НА ЧАЙНИК МОЖНО СДЕЛАТЬ РАЗНЫМИ ВИДАМИ РУКОДЕЛИЯ.

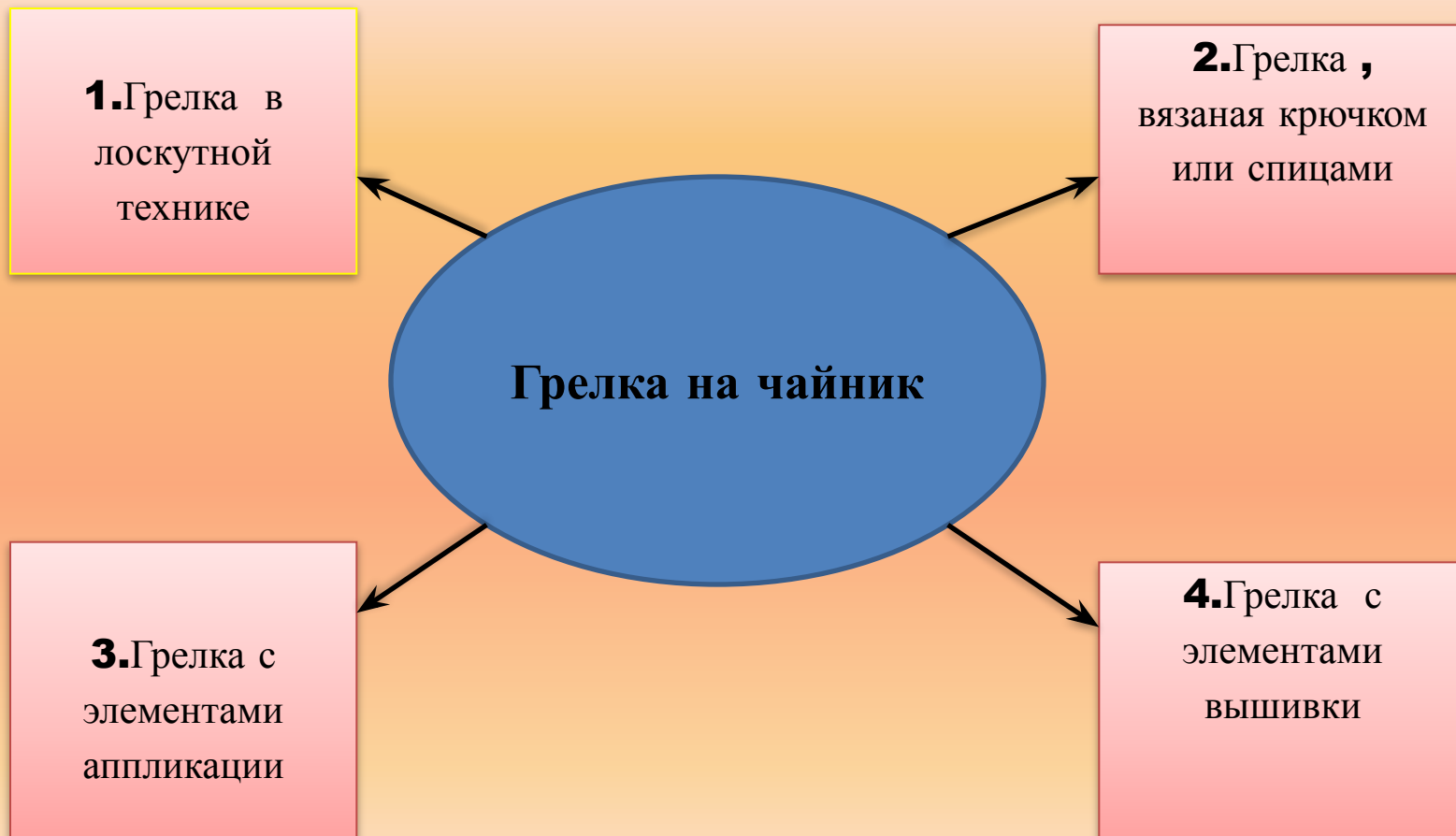

ПОИСК ЛУЧШЕЙ ИДЕИ. ГРЕЛКА В ЛОСКУТНОЙ

ТЕХНИКЕ

Изготавливается из разных по цвету лоскутов ткани хлопчатобумажных и льняных. Цветовая гамма должна быть яркой, сочной, радостной.



Можно сочетать набивные и однотонные ткани. Да, это мне по силам, нет проблем в материальном плане, но они мне не очень понравились.



ГРЕЛКА, СВЯЗАННАЯ КРЮЧКОМ ИЛИ СПИЦАМИ.

Изготавливается из разной
по цвету пряжи.



Но, к сожалению, я не увлекаюсь вязанием и в моем доме нет большого разнообразия ниток для вязания

ГРЕЛКА, ВЫПОЛНЕННАЯ В ТЕХНИКЕ АППЛИКАЦИИ

Сделать её можно из
разноцветных кусочков
любой ткани, сукна, фетра,
фланели. Красиво.



В этой технике делается
отделка деталей зигзагом, а
на нашей домашней
швейной машине такого
приспособления нет



ГРЕЛКА С ЭЛЕМЕНТАМИ ВЫШИВКИ

**Изделие можно
выполнить в
стиле
гжельской
росписи по
фарфору.**



Очень красиво. Для отделки нужна вышивка, а эту технику вышивания крестом и гладью я изучала на уроках технологии.



ИССЛЕДОВАНИЕ

И все-таки я засомневалась в выборе грелки и решила расспросить всех членов моей семьи. Проведём исследование в кругу моей семьи.

Мнение	Бабушка	Мама	Папа	Старшая сестра	Моя тетья	Я
1.Грелка в лоскутной технике.	+					
2.Грелка, связанная крючком или спицами.						
3.Грелка, выполненная в технике аппликации.				+		
4.Грелка с элементами вышивки в стиле «Гжель»		+	+		+	+

МОЙ ВЫБОР

Выбор сделан. Буду изготавливать грелку на чайник с элементами вышивки в стиле "Гжель".

Очень хорошо, что мое мнение сшить грелку на чайник совпало с выбором большинства опрошенных, так как их мнение для меня очень важно. Мы часто собираемся дома и вечерами беседуем и пьем чай. Пусть эта грелка на чайник создаст всем хорошее настроение.



Инструменты и оборудование для пошива грелки на чайник.



Определить размеры грелки.



Схема №3

Построение чертежа.

Рассчитать выкройку и начертить чертеж грелки.

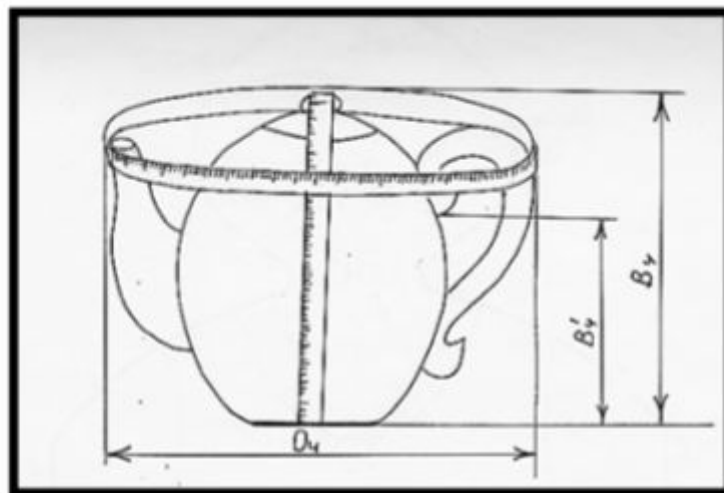
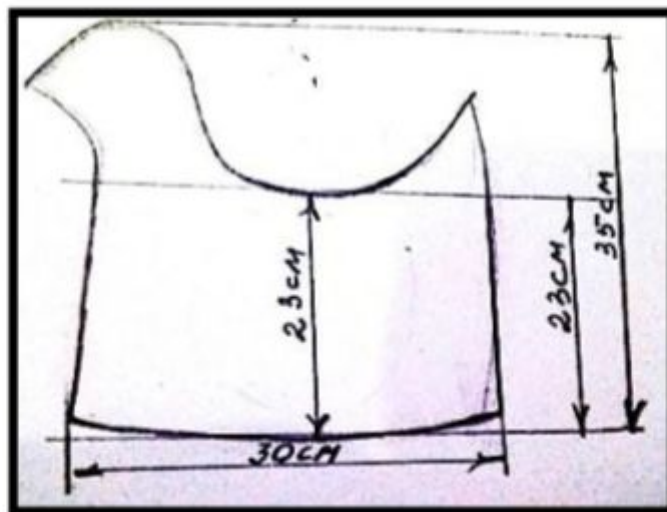

ИСПОЛЬЗУЕМЫЙ МАТЕРИАЛ

Образцы

Выбор материала



Основа - белый в клеточку ситец

Тесьма-змейка и голубой сутаж



Готовая вышивка на белом ситце была сделана на уроках технологии.



Подкладка - ситец в цветочек,

Утеплитель- тонкий поролон



Отделочная тесьма



Ситец в полоску для гребешка и хвоста.

ТЕХНОЛОГИЧЕСКАЯ КАРТА

Раскроить детали грелки с припуском на шов 0,7-1 см.

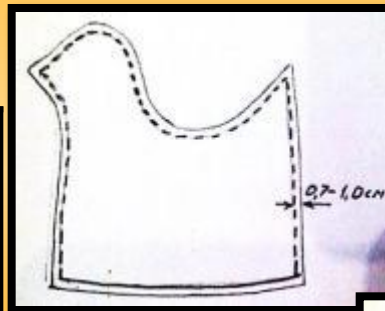

Приметать на лицевую часть основы фрагмент вышивки.

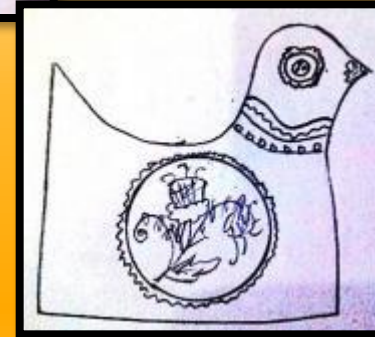

Настрочить на лицевую часть основы фрагмент вышивки.



Настрочить отделочную тесьму вокруг вышивки и по горлышку курочки.



Вышить клюв и глазки.



Выкроить гребешок. Прикрепить гребешок по рассечкам.

Детали гребешка и хвоста предварительно приметать к деталям основы, шириной шва 0.7 см.

Сложить обе детали основы лицевыми сторонами друг к другу, убрав внутрь гребешок и хвост.

Сметать, а затем прострочить по контуру машинной строчкой швом шириной 0,7 см.

Сделать рассечки по швам и подрезать уголки, вывернуть и выправить все детали.

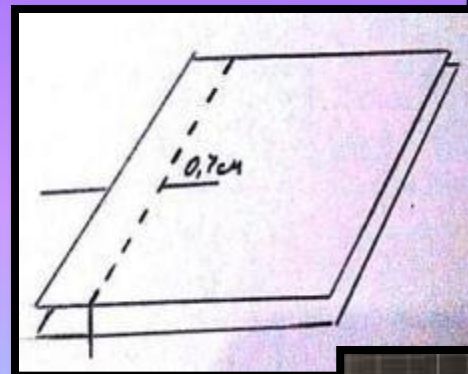
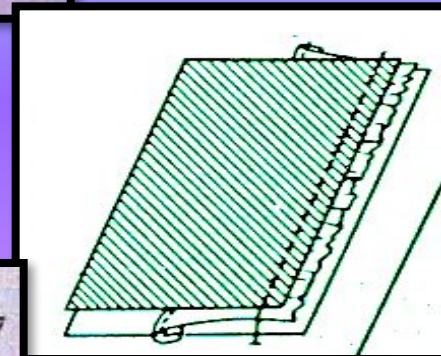
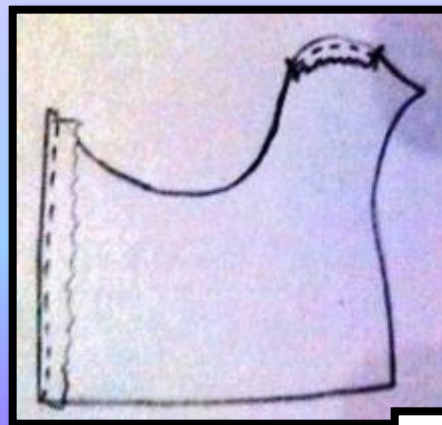

**Выкроить детали
для подкладки**

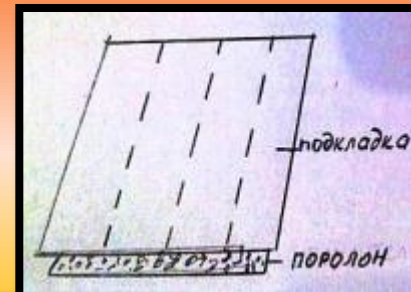

Настрочить подкладку на утеплитель – поролон параллельными строчками и обрезать



Соединить детали подкладки и стачать их между собой, оставив незашитым низ для соединения с основными деталями. Ширина шва -1,0 см



Соединить основу грелки и подкладку швом 0.7 -1,0 см.

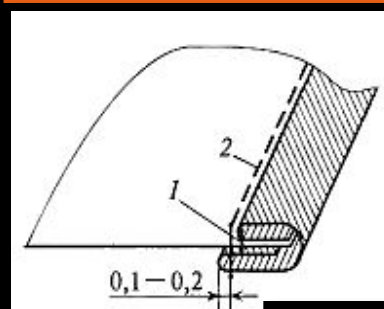

Обработать низ грелки окантовочным швом.

Настрочить отделочную тесьму по низу изделия.



Расчет себестоимости изделия.

№	Наименование материала	Цена, руб.	Количество, см	Стоимость, руб.
1	Ситец в клеточку	Остатки лоскута	2х(40*30) см	
2	Ситец на подкладку	Остатки лоскута	2х(40*30) см	
3	Поролон	Остатки лоскута	2х(40*30) см	
4	Ткань на хвостик и гребешок	Остатки лоскута	45*6 см	
5	Тесьма-сутаж	Остатки тесьмы	100см	
6	Тесьма-выюнчик	Остатки тесьмы	100см	
7	Тесьма ажурная	Остатки тесьмы	80см	
8	Нитки - мулине	Остатки от вышивания	1 шт	
9	Нитки белые х/б №40	Остатки от шитья	1 шт	
Итого: Для изготовления нашей грелки понадобились только остатки ткани, тесьмы и ниток				

Экологичность.

Работа выполнена из материалов, которые не наносят вреда окружающей среде и здоровью человека.

Оценка выполненной работы.

По окончании работы я проверила качество её выполнения. Получилось хорошо, чисто, аккуратно. Выполнение проекта способствовало развитию возможностей в области вышивания, овладению технологического мастерства. В целом получилось прекрасное изделие, которое согреет холодным зимним вечером семейное чаепитие.

Выводы

Грелка на чайник Курочка «Гжель» удовлетворяет требованиям, которые были предъявлены изделию вначале работы:

- грелкой можно пользоваться, так как она изготовлена по размерам и чертежам**
- хорошее качество исполнения**
- грелка оригинальна, таких нет в продаже, она будет удивлять гостей, создавать хорошее настроение**
- красивый внешний вид позволит использовать грелку еще и как украшение интерьера кухни**
- себестоимость изделия получилась низкая, так как были использованы обрезки тканей, вторсырьё.**
- моей семье грелка очень понравилась.**

Реклама

Как сделать чайную церемонию неповторимой?
Заварить вкусный чай.



Такую вещь на
рынке не купишь!



Сделайте специальную грелку, которую одевают на заварочный чайник, чтобы, поддержать в нем нужную температуру и заварить по-настоящему вкусный чай.



Само чаепитие должно быть неспешным, а значит и чай должен как можно дольше оставаться горячим



Используемая литература:

1. “Учимся играть” журнал № 3. Москва. Изд-во Просвещение. 2004г.
2. Чернякова В.Н. Технология обработки ткани 7-9 кл. Москва. Просвещение. 2000г.
3. Симоненко В.Т. 5, 6, 7 кл. Вентана граф. 2002г.
4. Школа и производство 2003г. № 1. Изд-во Просвещение.
5. Для тех, кто шьет. Е.Н.Юдина и др. Лениздат. 1985г.
6. Семенов В.М. Все о чае и чаепитии: Новейшая чайная энциклопедия
7. Календарь-2008 Русское чаепитие.
8. Интернет: <http://doit-yourself.ru/sections/rukodelie/aksessuaryi-dlya-kuhni.htm>

