

1. Объем куба равен 8. Найдите площадь его поверхности.

Решение:

1. $S_n = 6a^2$

2. $V = a^3$

3. Найдите ребро, затем площадь поверхности.

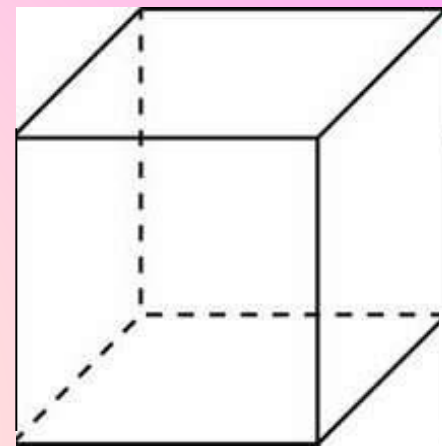

		2	4		
--	--	---	---	--	--

2. Радиус основания цилиндра равен 2, высота равна 3. Найдите площадь боковой поверхности цилиндра, деленную на π .

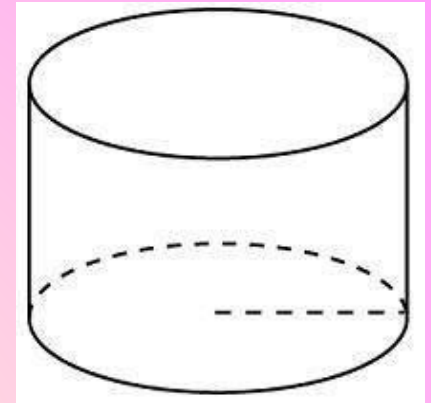

$$S_{\text{б}} = 2 \pi r h.$$

		1	2		
--	--	---	---	--	--

3. Прямоугольный параллелепипед описан около цилиндра, радиус основания и высота которого равны 6. Найдите объем параллелепипеда.

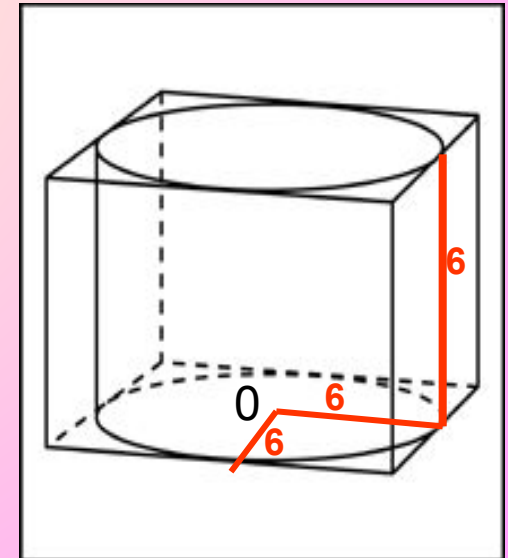

$$V = S_{\text{осн}} \cdot h; \quad V = 12^2 \cdot 6;$$

		8	6	4	
--	--	---	---	---	--

4. Стороны основания правильной четырехугольной пирамиды равны 10, боковые ребра равны 13.

Найдите площадь поверхности этой пирамиды.

1 способ: $S_n = a^2 + 4S\Delta$; $S\Delta = \sqrt{p(p-a)(p-b)(p-c)}$

p – полупериметр

2 способ: $S_n = 0,5P_{осн} \cdot d$

(d – апофема)

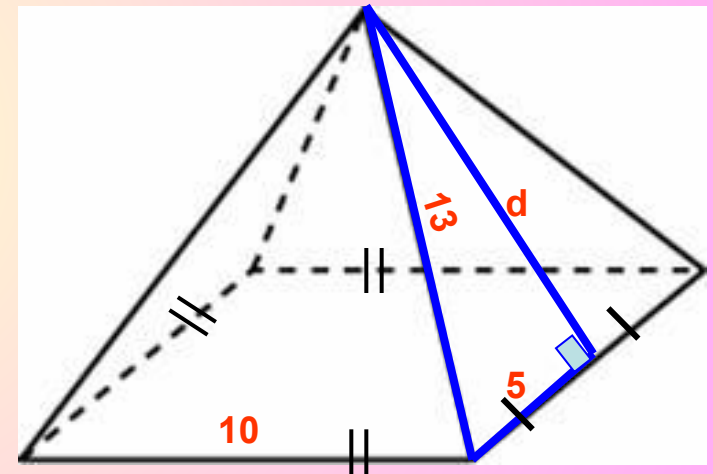

		3	4	0	
--	--	---	---	---	--

5. Объем конуса равен 16. Через середину высоты параллельно основанию конуса проведено сечение, которое является основанием меньшего конуса с той же вершиной. Найдите объем меньшего конуса.

$$V_{\text{больш.}} = \frac{1}{3} S_{\text{осн}} \cdot H = \frac{1}{3} \pi R^2 H = 16$$

$\triangle OAB \sim \triangle KAC$ по двум углам

$$V_{\text{меньш.}} = \frac{1}{3} \pi \left(\frac{R}{2} \right)^2 \cdot \frac{H}{2}$$

$$V_{\text{меньш.}} = \frac{1}{3} \pi \frac{R^2 H}{8}$$

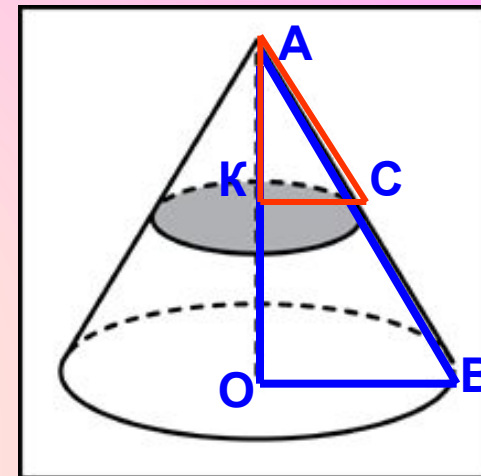

В	9	2			
----------	----------	----------	--	--	--

6. В сосуд, имеющий форму правильной треугольной призмы, налили воду. Уровень воды достигает 80 см. На какой высоте будет находиться уровень воды, если ее перелить в другой такой же сосуд, у которого сторона основания в 4 раза больше, чем у первого?

$$V_1 = V_2$$

$$V_1 = \frac{a^2 \sqrt{3}}{4} 80$$

$$V_2 = \frac{(4a)^2 \sqrt{3}}{4} x$$

$$\frac{a^2 \sqrt{3}}{4} 80 = \frac{16a^2 \sqrt{3}}{4} x$$

$$x = \dots$$

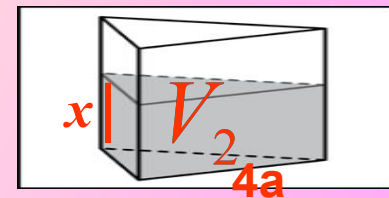
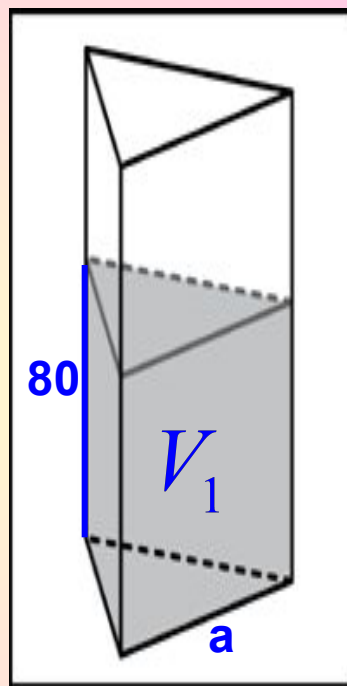

		5			
--	--	---	--	--	--

7. Цилиндр и конус имеют общее основание и общую высоту.
Вычислите объем цилиндра, если объем конуса равен 87.

$$V_K = \frac{1}{3} S_{осн} \cdot H = 87$$

$$V_{ц} = S_{осн} \cdot H = ?$$

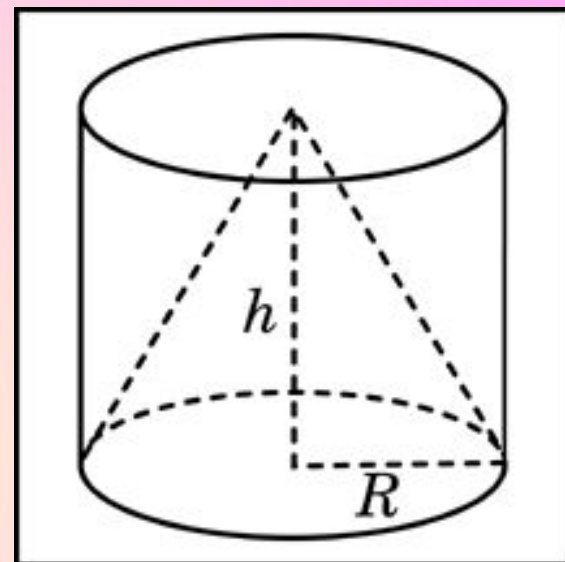

		2	6	1	
--	--	---	---	---	--

8. Найдите объем многогранника, изображенного на рисунке (все двугранные углы многогранника прямые).

$$V_{кр} = 5 * 4 * 1$$

$$V_{син} = 2 * 1 * 1$$

$$V_{\phi} = V_{кр} - V_{син} = \dots$$

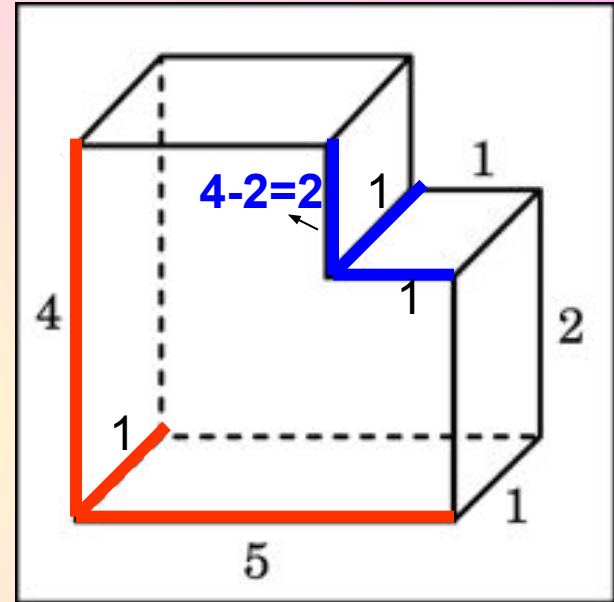

		1	8		
--	--	---	---	--	--

9. Два ребра прямоугольного параллелепипеда, выходящие из одной вершины, равны 3 и 4. Площадь поверхности этого параллелепипеда равна 94. Найдите третье ребро, выходящее из той же вершины.

$$S_n = 2 \cdot 4x + 2 \cdot 3x + 2 \cdot 12 = 94$$

$$x = \dots$$

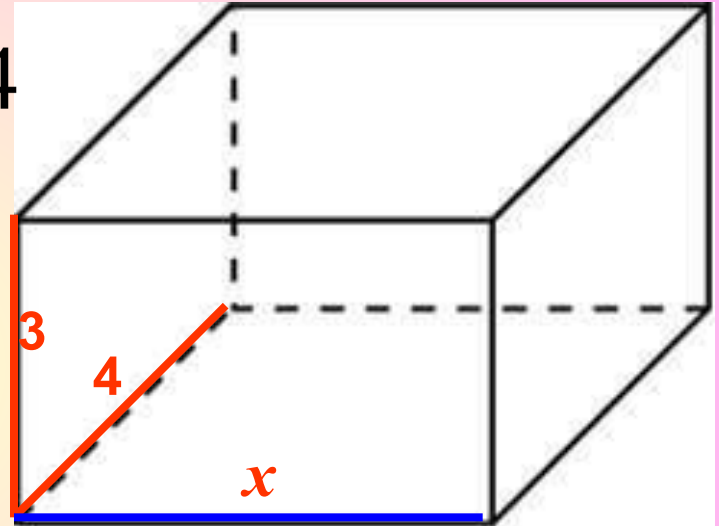

		5			
--	--	---	--	--	--

10. Два ребра прямоугольного параллелепипеда, выходящие из одной вершины, равны 1 и 2. Площадь поверхности параллелепипеда равна 16. Найдите его диагональ.

$$S_n = 2 \cdot 2x + 2 \cdot x + 2 \cdot 2 = 16$$

$$x = \dots$$

$$D^2 = 2^2 + 1^2 + x^2$$

$$D = \dots$$

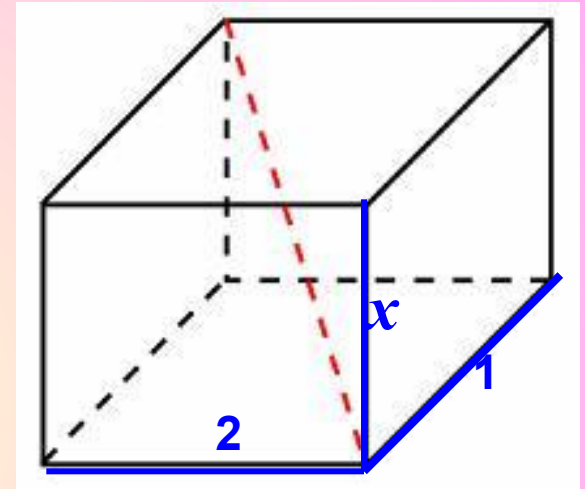

		3			
--	--	----------	--	--	--

11. Прямоугольный параллелепипед описан около сферы радиуса 8,5 см. Найдите его объем.

$$V = S_{осн} \cdot h;$$

$$V = (8,5 * 2)^3$$

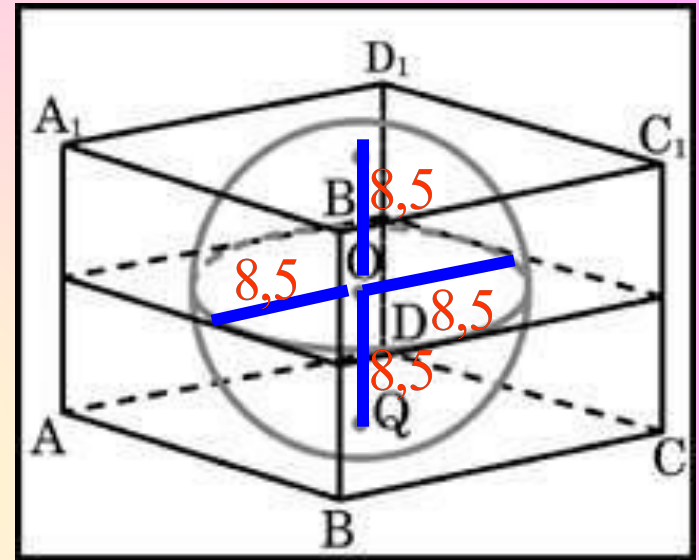

		4	9	1	3		
--	--	---	---	---	---	--	--

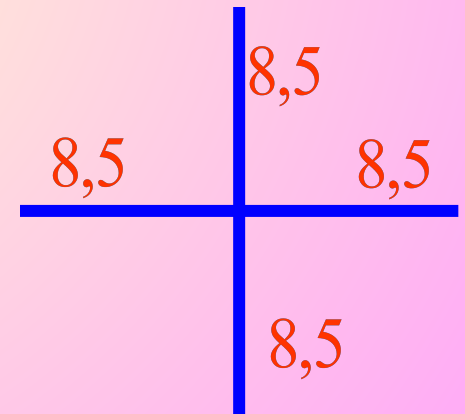

12. В основании прямой призмы лежит квадрат со стороной 8.
Боковые ребра равны $\frac{5}{\pi}$.

Найдите объем цилиндра, описанного около этой призмы.

$$V_{\text{ц}} = S_{\text{осн}} \cdot h = \pi R^2 h$$

R найдите используя теорему Пифагора.

(или $a_4 = R\sqrt{2}$)....

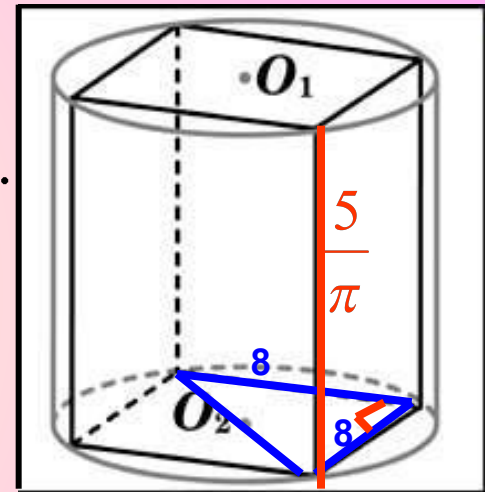

		1	6	0			
--	--	---	---	---	--	--	--