

ZARA MAN

СТЕНЫ И ВМЕСТИМОСТЬ

ПЕРИМЕТРАЛЬНОЕ ОБОРУДОВАНИЕ И ВМЕСТИМОСТЬ

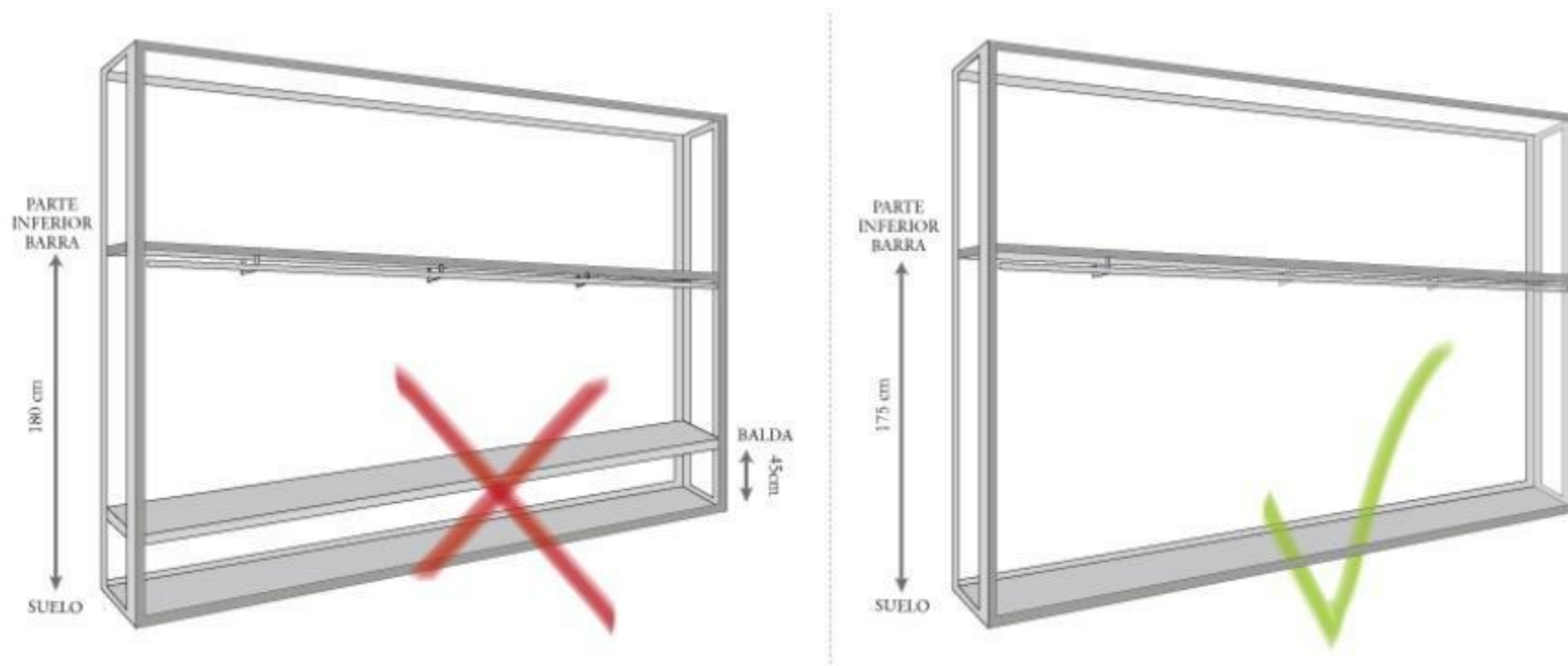

Высота от пола до бара - 175 см.
Вместимость стены зависит от размера стены и вида вешалок.

ВИДЫ ВЕШАЛОК

Широкие вешалки



46 cm x 28 mm



Тонкие вешалки



46 cm x 11 mm



Прищепки



37 cm x 11 mm

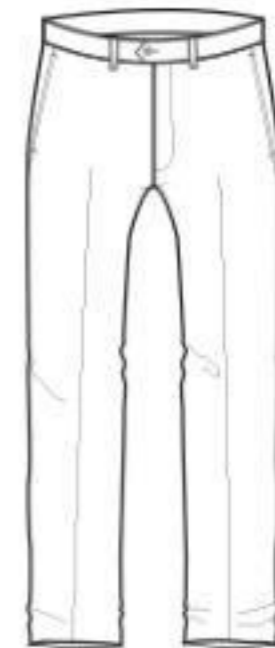

ВМЕСТИМОСТЬ



70 см:

ЗИМА: 3 семьи, или 2 если есть верхняя одежда.

ЛЕТО: 4 семьи, или 3 если есть верхняя одежда.



140 см:

Максимум 5 семей, до 6
летом.



210 см:

Максимум 7 семей, до 8
летом.

ФРОНТЫ И ВМЕСТИМОСТЬ

Фронты помогают разбить линейную развеску в магазине и усилить визуальное восприятие коллекций. Всегда используйте на фронтах бестселлеры и новинки. Существует бесчисленное количество опций размещения фронтов, с помощью которых можно улучшить имидж магазина.

ВМЕСТИМОСТЬ

Максимум **2** семьи, или **3** в летний сезон.

Для поддержки имиджа, в случае необходимости, можно использовать вещи не представленные в стене, но представленные в зоне коллекции.

1 ФРОНТ

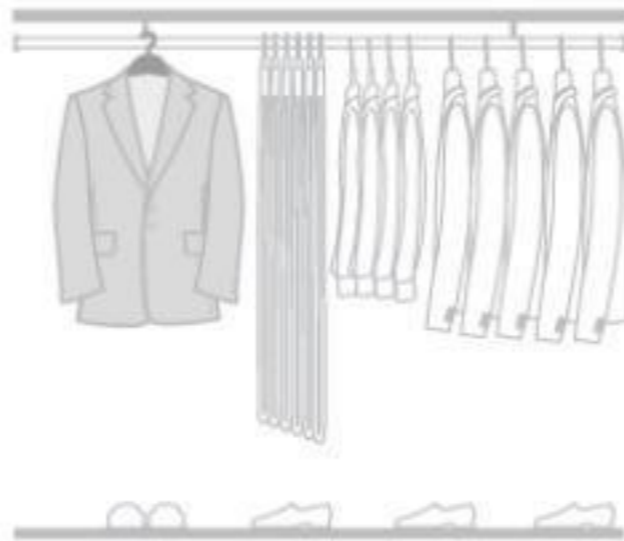

2 ФРОНТА

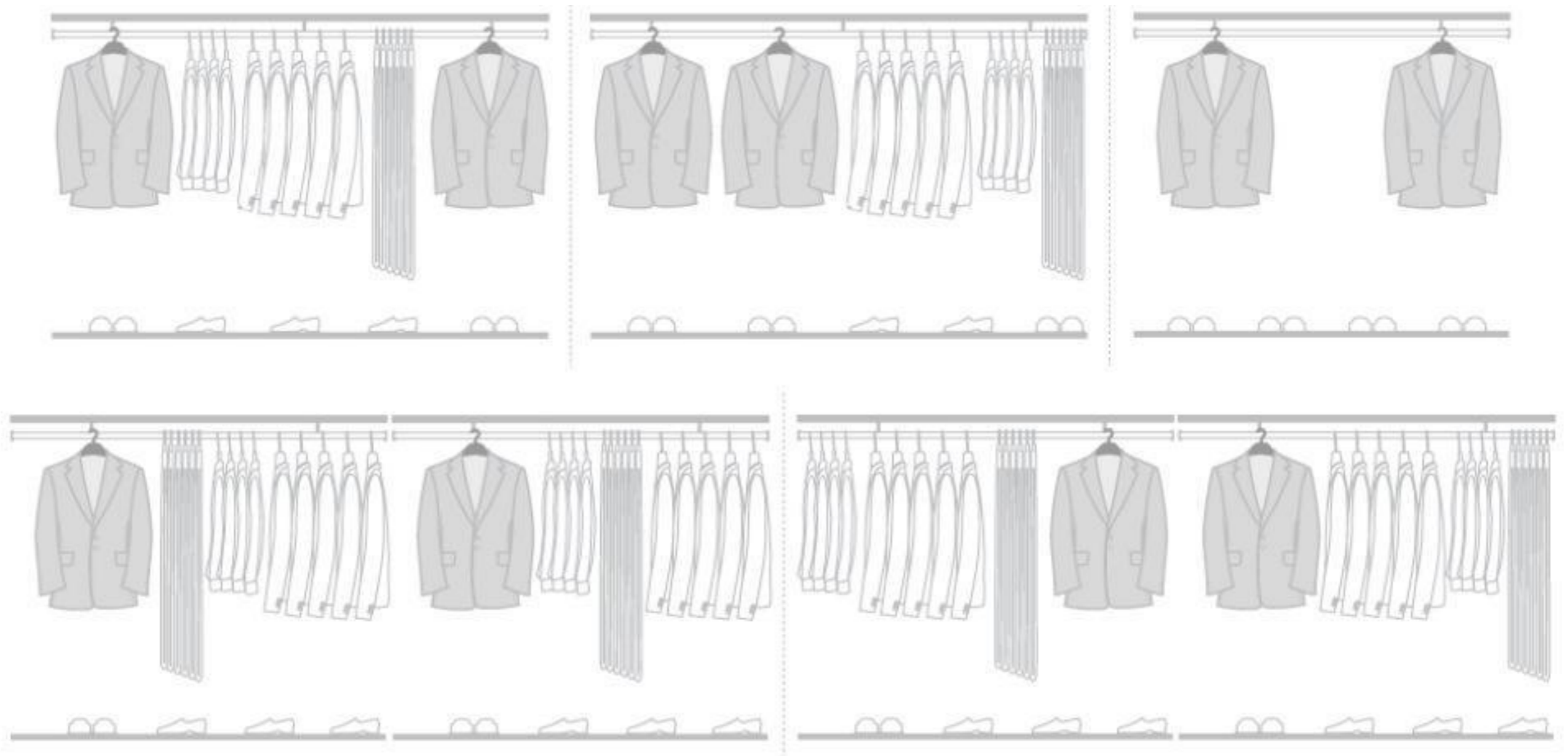

3 ФРОНТА

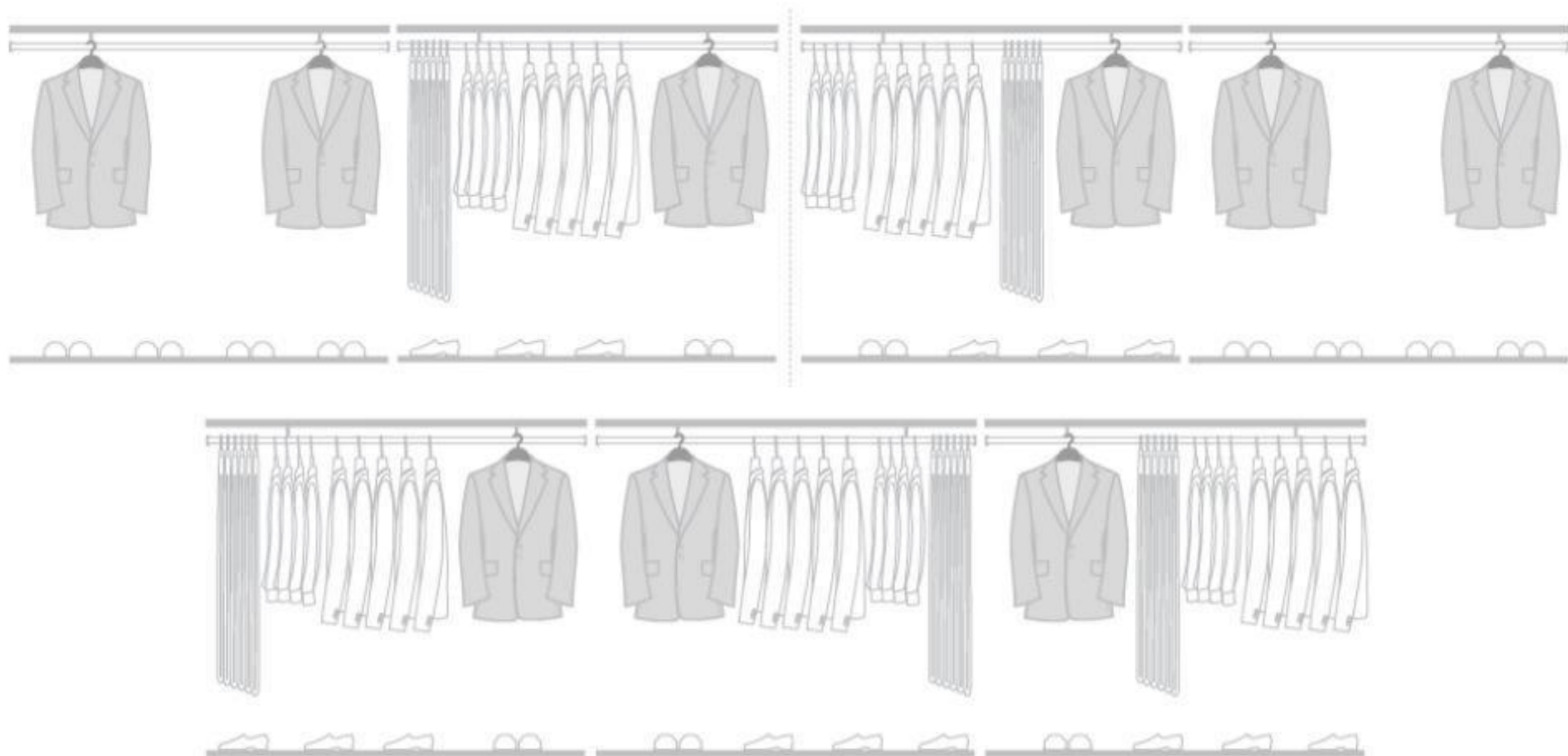

4 ФРОНТА

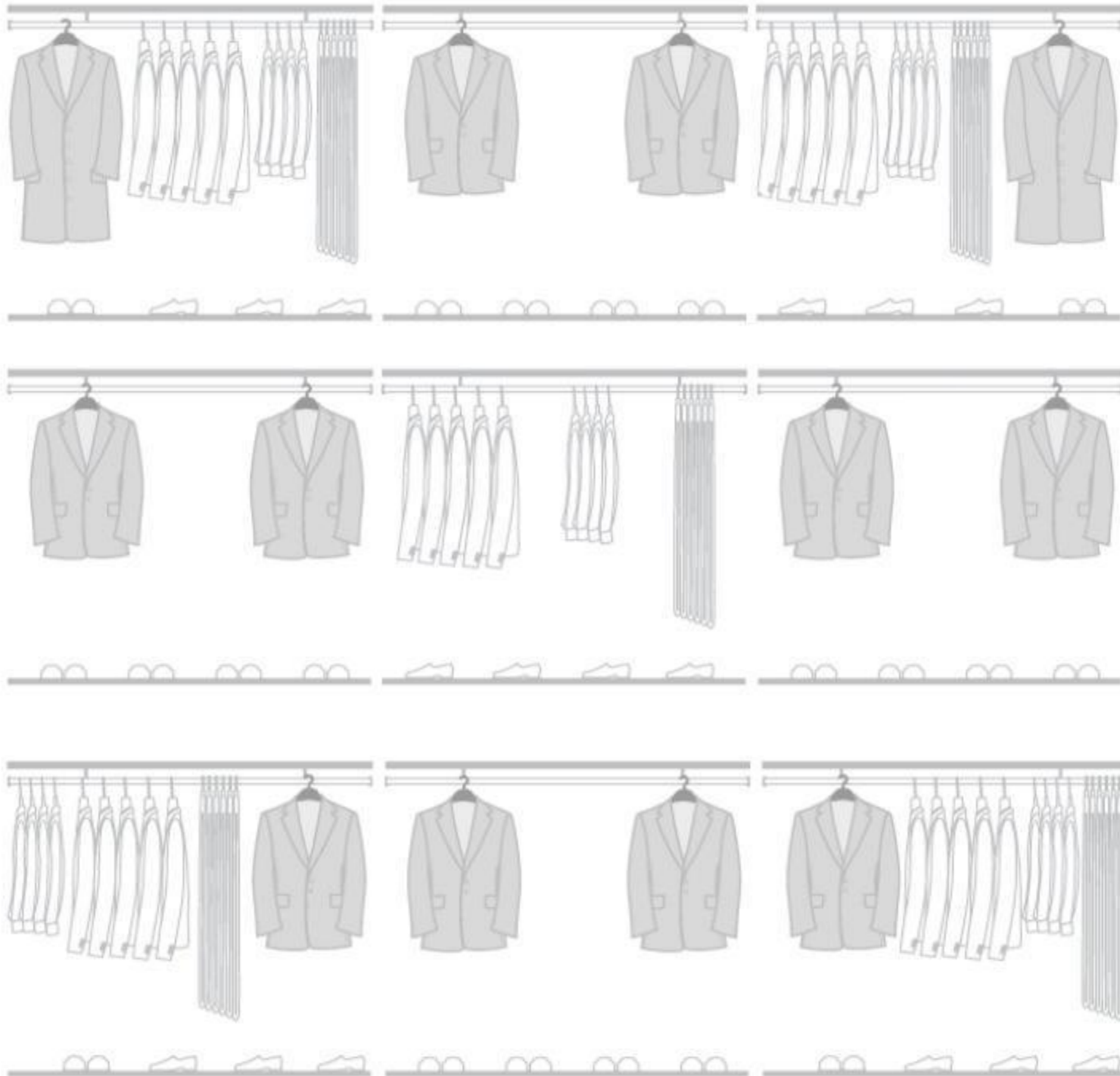

ЦЕНТРАЛЬНОЕ ОБОРУДОВАНИЕ И ВМЕСТИМОСТЬ

Важный элемент, который следует учитывать при координации центрального оборудования, это создание различных атмосфер. Эта концепция должна быть внедрена во всех магазинах. Для того, что-бы этого дробится, продукт, который будет использоваться на центральном оборудовании и поддерживать стены, должен быть в гармонии с коллекцией, в одной цветовой гамме и стиле.

ВЕРХНИЙ СТОЛ (Mesa Alta)

Максимум 6 линий одежды.

Сумки можно размещать как на верхнем, так и на нижнем столе, в зависимости от количества. Но никогда на обоих. 2 шт из одной семьи, или 2 шт из разных семей но в одном стиле.

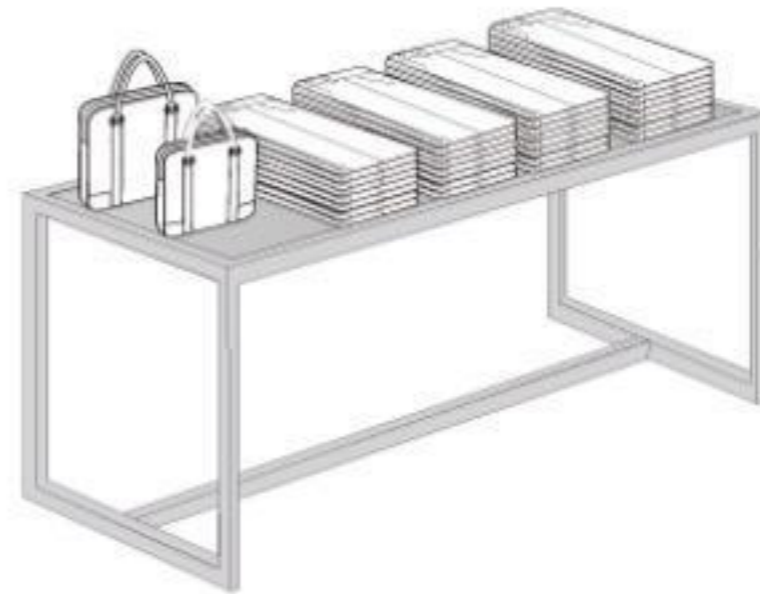
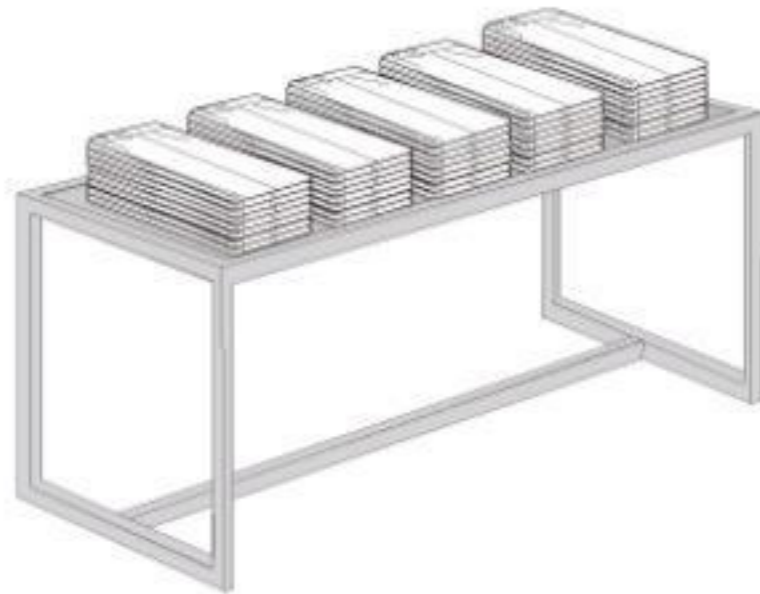

НИЖНИЙ СТОЛ (Mesa Baja)

Максимум 5 линий одежды, из которых 3 линии могут быть представлением аксессуаров.

Сумки можно размещать как на верхнем, так и на нижнем столе, в зависимости от количества. Но никогда на обоих. 2 шт из одной семьи, или 2 шт из разных семей но в одном стиле.

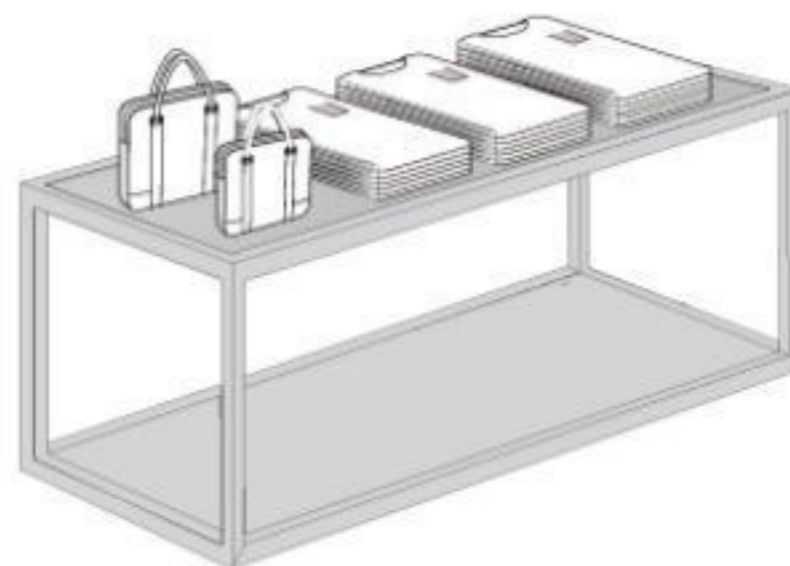
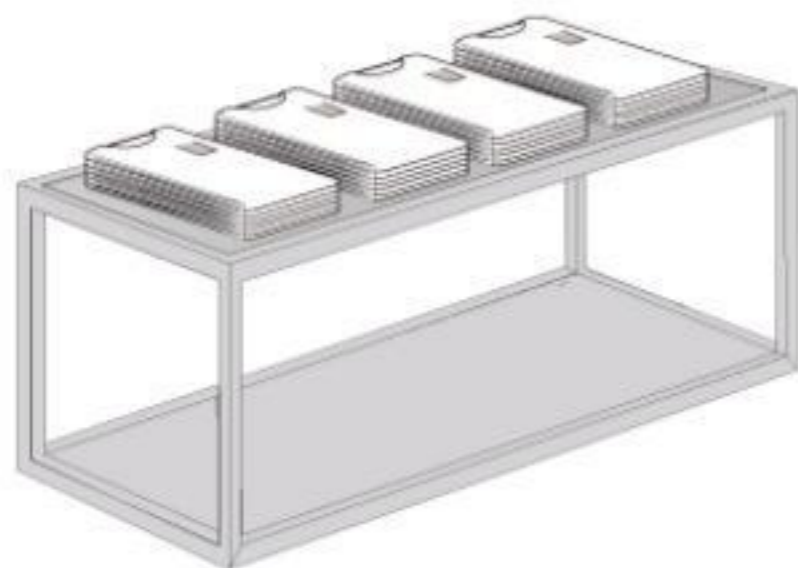

Длинный Коллет (Collet Largo)

2 опции представления товара

Одна Семья

Верхняя одежда: 3 цвета

Ниты и брюки: 5 цветов

Рубашки: 6 цветов

Скоординированный

Максимум **4** семьи, до **5** летом



Высокий Коллет (Collet Alto)

2 опции представления товара

Одна Семья

Верхняя одежда: 2 цвета

Ниты и брюки: 4 цветов

Рубашки: 5 цветов

Скоординированный

Максимум **3** семьи, до **4**
летом



Низкий Коллет (Collet Bajo)

Только одна семья

Верхняя одежда: **2** цвета

Ниты: **4** цвета

Рубашки и футболки: **5** цветов



Т Коллет (Collet T)

Предпочтительно скоординированный

Максимум **2** семьи на фронте и **3** в баре



Двойной Высокий Коллет (Colgador Doble Alto)

Предпочтительно размещать **Basic** костюмы как одну семью
максимум **3** цвета



Двойной Низкий Коллет (Colgador Doble Bajo)

Только для **одной** семьи, футболки **Basic** максимум **16**
цветов, или **ниты** максимум **8** цветов



Низкий Кривой Коллет (Colgador Curva Baja)

Только для **одной** семьи. Предпочтительно **футболки**, максимум **16** цветов. Или **ниты** (в исключительных случаях) максимум **8** цветов.



Круг (Rueda)

Только для **одной** семьи. Предпочтительно **футболки**, максимум **16** цветов. Или **ниты** (в исключительных случаях) максимум **8** цветов.

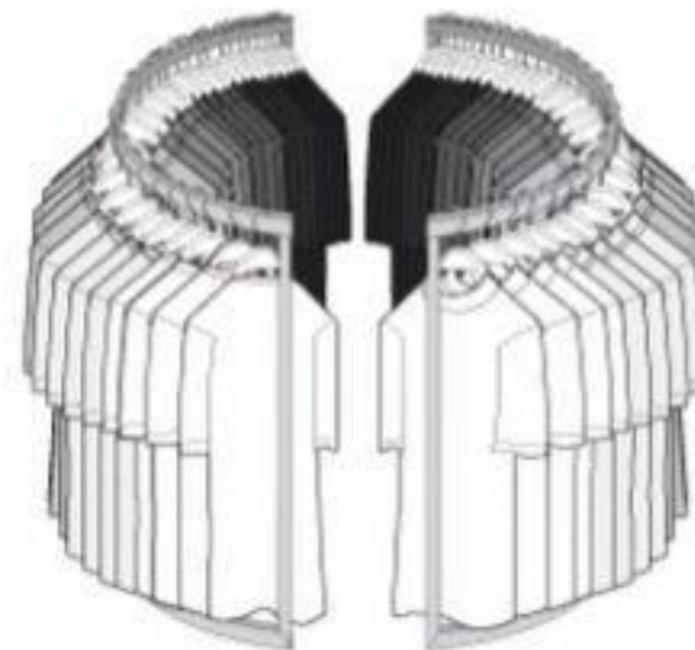

АКСЕССУАРЫ И ВМЕСТИМОСТЬ

Аксессуары должны быть тщательно отобраны, так как они должны соответствовать **одной и той же семье** и размещены аккуратно.

Вешалка для шарфов



11 cm x 22 mm

Вешалка для аксессуаров



14 cm x 3 mm

Коко Для Ремней (Coco Cinturones)

Коко для ремней должен включать широкий выбор размеров и должен быть скоординирован в соответствии с зоной где располагается

8 крючков с максимальным количеством **7 шт** на каждом крючке с каждой стороны



Стенд Для Шарфов (Expositor Pashminas)

Стенд для шарфов должен включать широкий выбор размеров и должен быть скоординирован в соответствии с зоной где располагается

Обе планки на каждом ярусе должны быть заполнены

Шарфы: 30 шт

Платки: 36 шт



Стенд Для Головных Уборов (Expositor Gorros)

Должен включать по **4** шт от каждой семьи (**2** на размер или **4** в одном размере). Общее количество головных уборов должно быть **20** (линия).

5 линий головных уборов, по **4** в каждом ряду на одной и той же высоте.



Стенд Для Белья (Expositor Lencería)

Стенд для белья должен включать широкий выбор размеров

Должен состоять из **4** вертикальных и горизонтальных рядов с каждой стороны.

8 шт для одинарной упаковки

6 шт для двойной упаковки

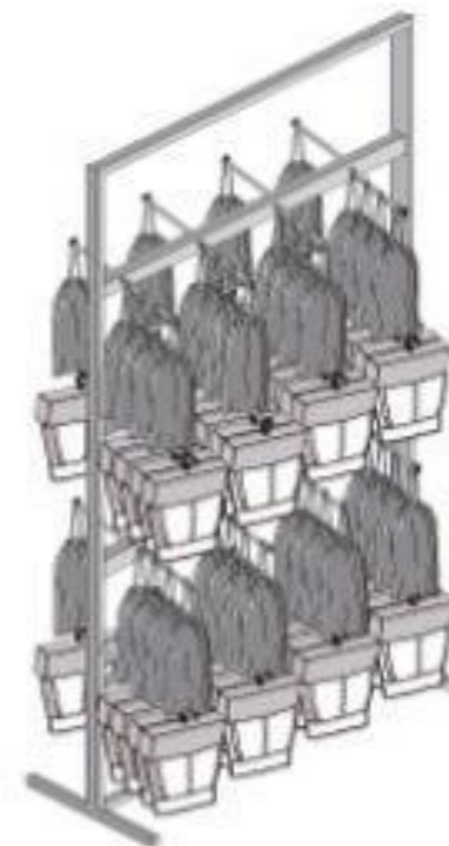

T Стенд Для Стола (T de Mesa)

T стенд для стола должен включать широкий выбор размеров и должен быть скоординирован в соответствии с зоной где располагается

Только для **одной** семьи с максимальным количеством **10** шт включая перчатки, шапки и подтяжки.



ОБУВЬ И СУМКИ

ВМЕСТИМОСТЬ



70 см:

2 пары одного артикула, размеры размещаются от меньшего к большему



140 см:

4 пары одного артикула, размеры размещаются от меньшего к большему



210 см:

По **3** пары **2** артикулов

Сумки могут быть размещены сверху. **1** или **2** шт одного артикула; **2** шт разных артикулов но из одной семьи; **2** шт разных артикулов и разных цветов.

РАЗМЕЩЕНИЕ ПОД ФРОНТАМИ

1 ФРОНТ

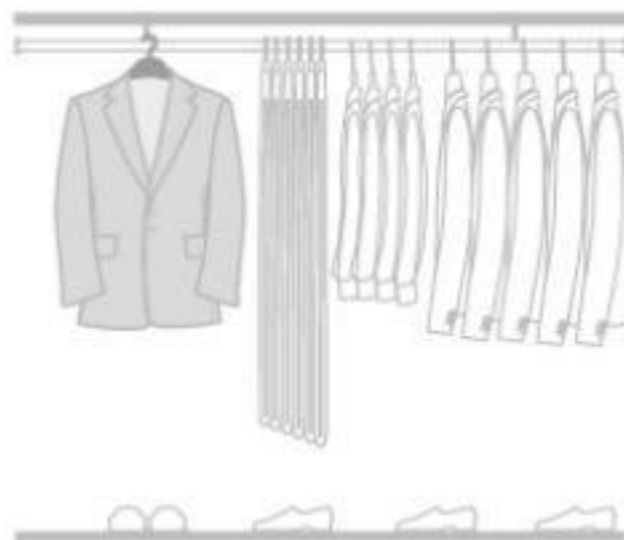

4 пары одного артикула, **1** пара под фронтом носками вперед (самый большой размер). Остальные размеры размещаются боком в направлении в котором висит одежда

2 ФРОНТА

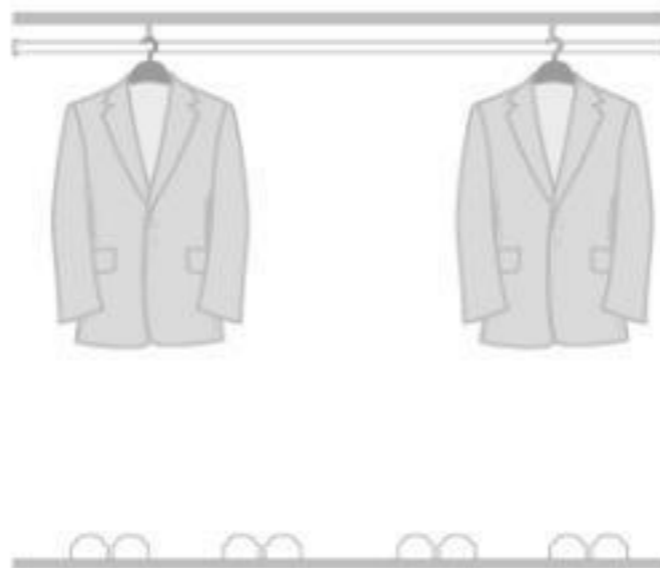

В случае **2** фронтов **4** пары **одного** артикула все носками вперед, размеры от меньшего к большему

2 ФРОНТА

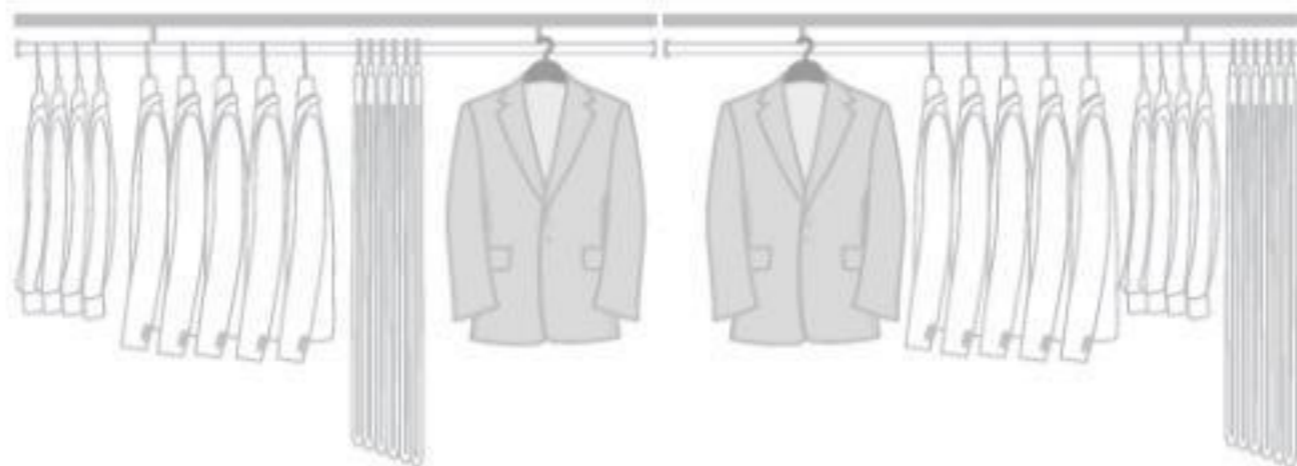
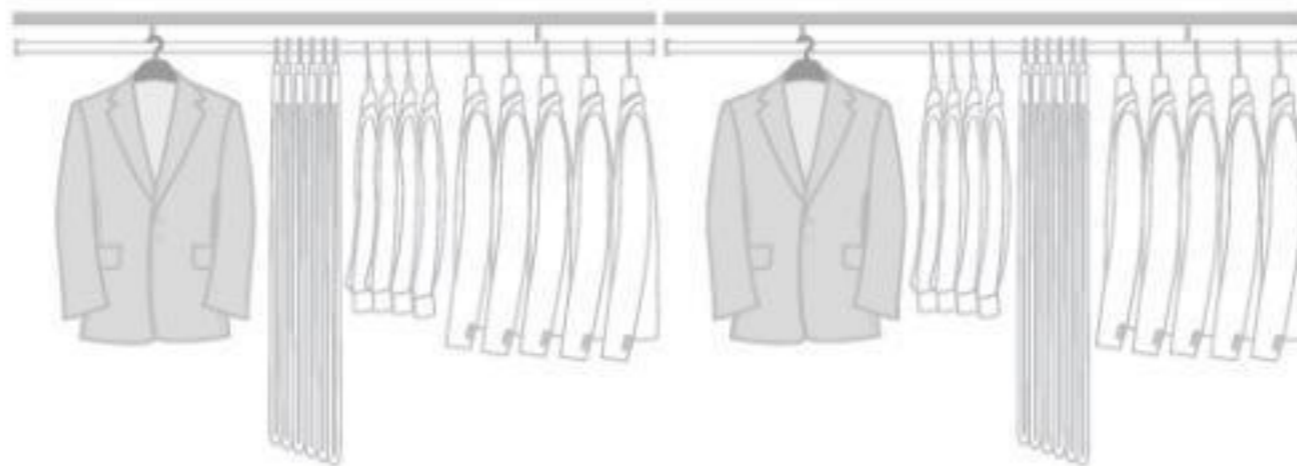

4 ФРОНТА

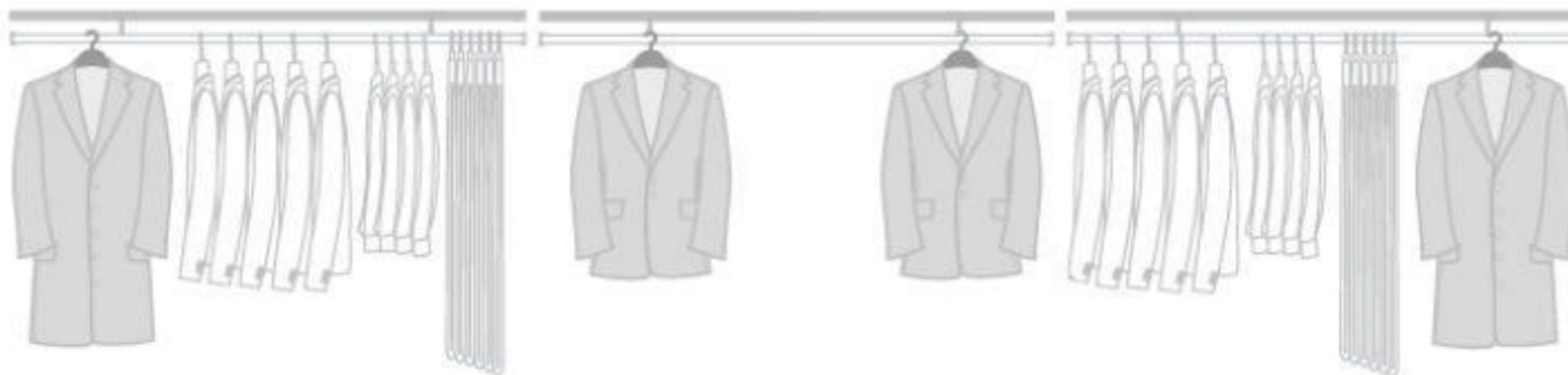

44

41

42

43

41

42

43

44

41

42

43

44

ЦЕНТРАЛЬНОЕ ОБОРУДОВАНИЕ

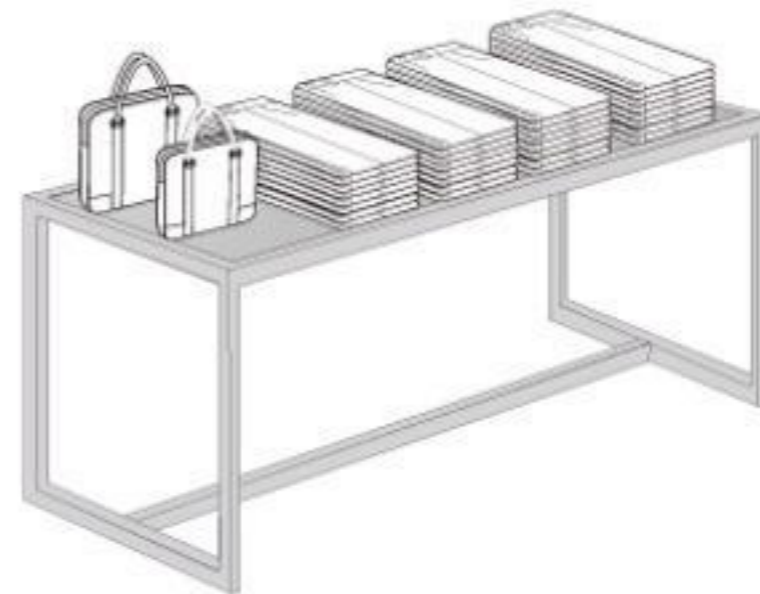
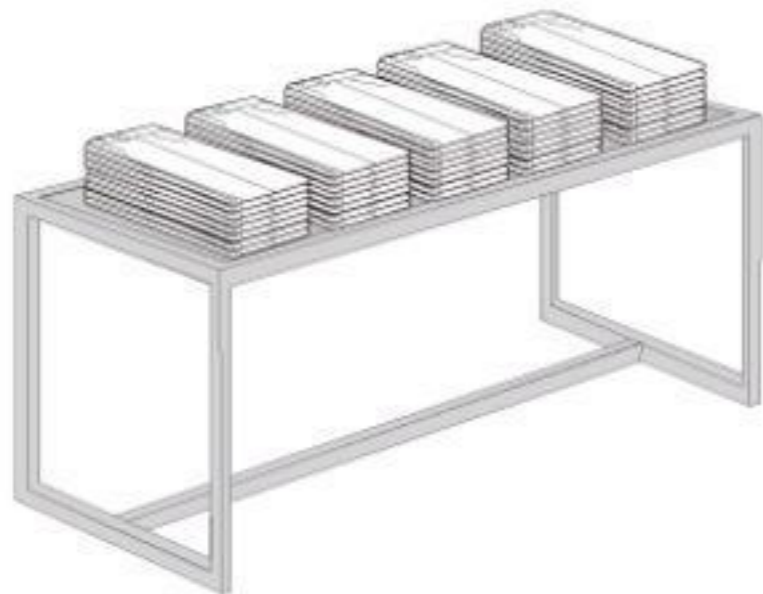

Сумки можно размещать как на верхнем, так и на нижнем столе, в зависимости от количества. Но никогда на обоих. **2** шт из одной семьи, или **2** шт из разных семей но в одном стиле.

Низкий Стол (MESA BAJA)

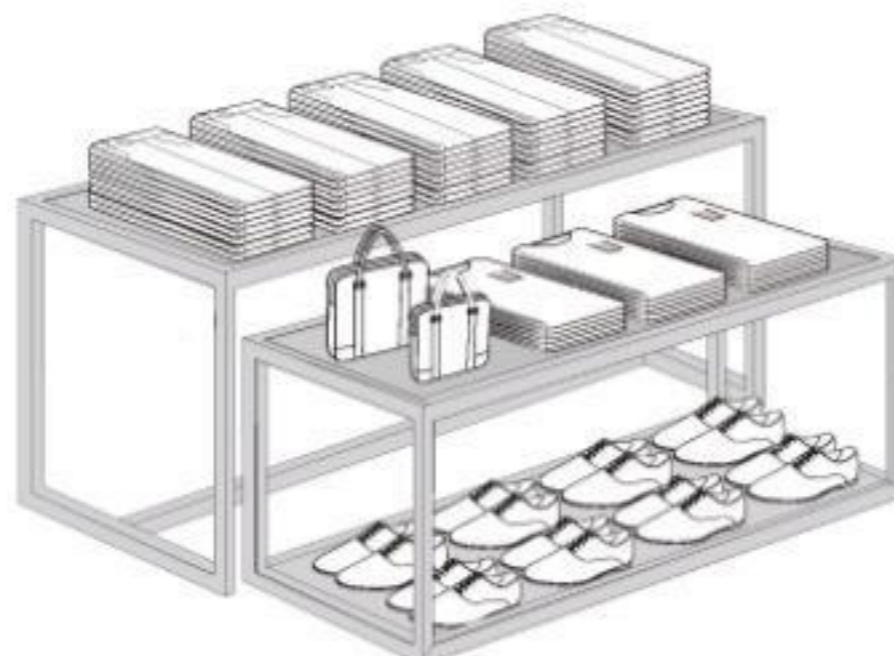

По **4** пары **2**
артикулов

Вертикальная Пакетерия (VERTICAL DE PAQUETERÍA)

Это оборудование может быть использовано для размещения обуви согласно отчетам и стилю

В зависимости от количества оборудования в магазине, можно использовать одно для моды и другое для классики



Стенд для обуви (CRUZ PERCHADO)

От 4 до 6 артикулов

Задача этого оборудования поддержать продажи артикулов с конкурентной ценой и большим количеством.

Эта обувь должна быть всегда представлена с ценой. В случае представления 4 артикулов, 2 представляются с одной стороны (вертикально) и 2 с другой.

В случае представления 6, все артикула размещаются горизонтально.

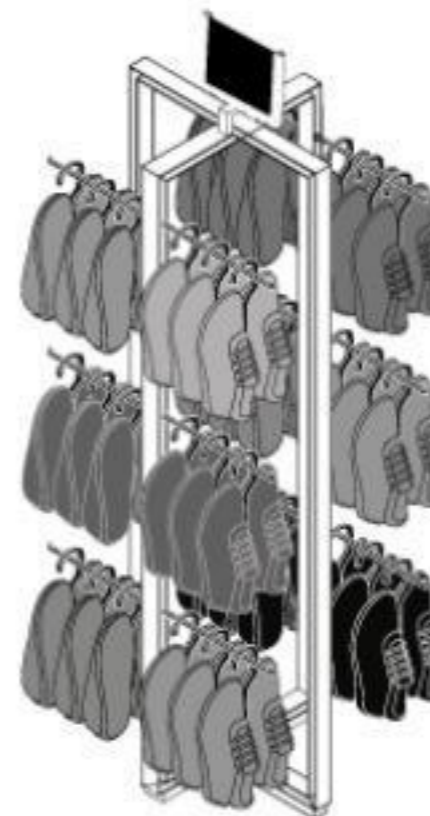

СВЕТ

Следует постоянно следить за освещением

ОСВЕЩЕНИЕ В СТЕНАХ

Свет должен падать на бары, при этом главными точками являются фронты, они должны быть подсвечены правильно (как показано на рисунке).

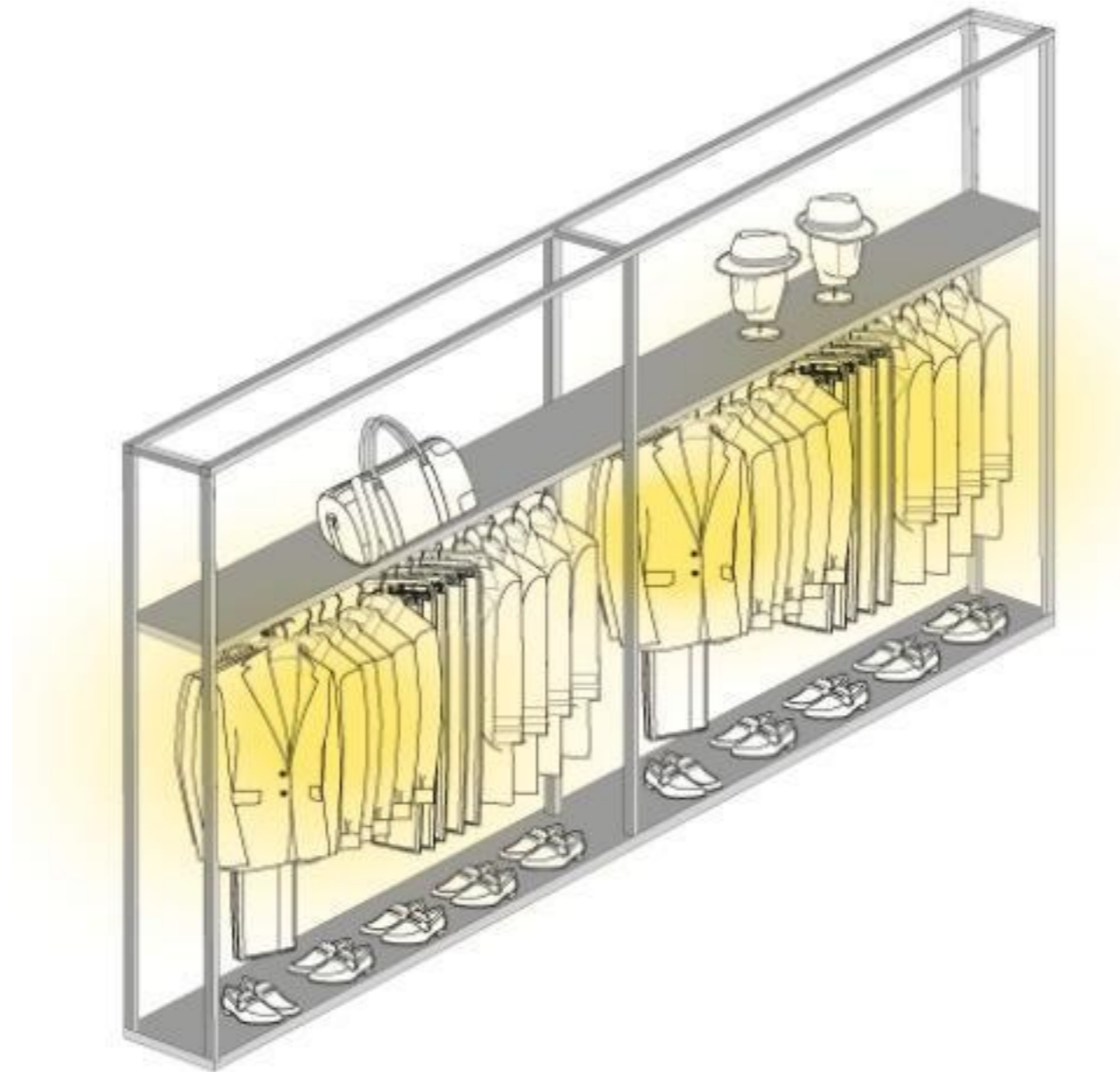

ОСВЕЩЕНИЕ СТОЛОВ И КОЛЛЕТОВ

Основная точка освещения - центр стола

Основная точка освещения над центром коллета вокруг зоны плеч изделия (как показано на рисунке).

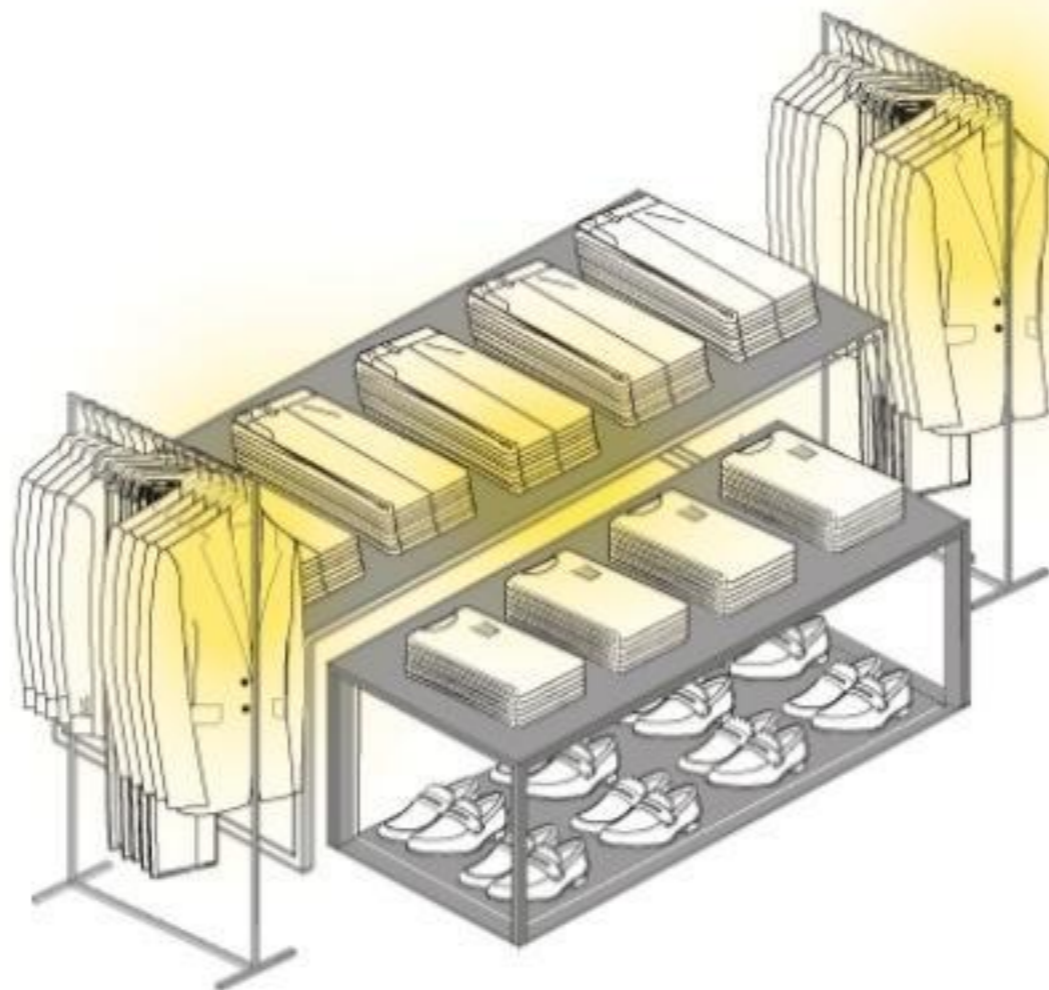

ОСВЕЩЕНИЕ КОЛЛЕТОВ БЕЗ СТОЛА

Основная точка освещения над центром коллета вокруг зоны плечей изделия (как показано на рисунке).

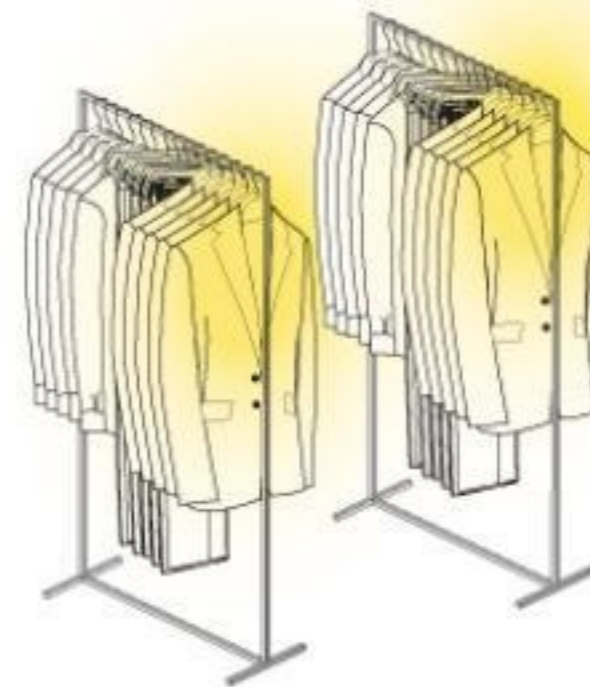

ОСВЕЩЕНИЕ МАНЕКЕНОВ

Основная точка освещения над центром манекена вокруг зоны плечей (как показано на рисунке).

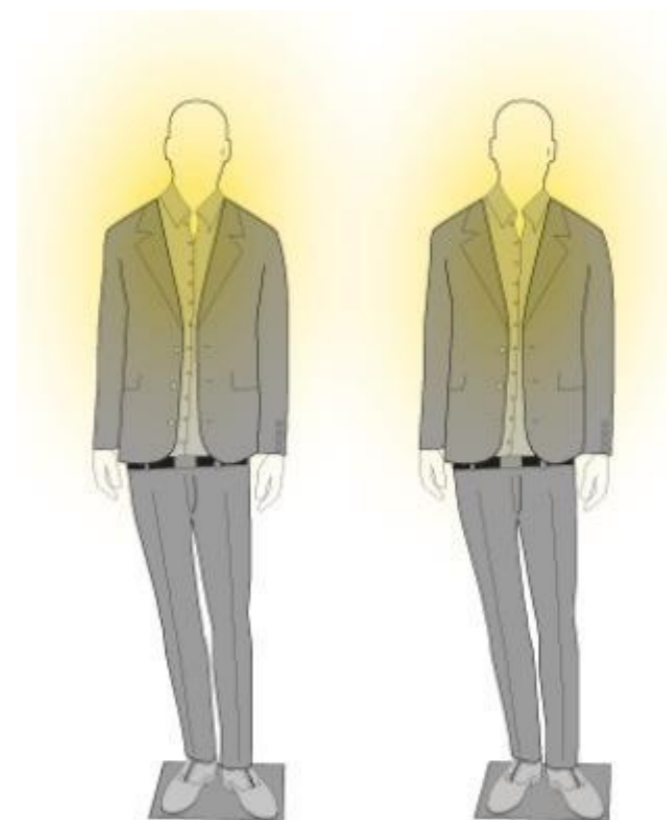

ОТЧЕТЫ

Существует серия отчетов, которые следует использовать во время координации. Умение ими пользоваться помогает оптимизировать пространство в магазине и добиться баланса между имиджем и коммерческим успехом.

Stock Sale/Buyer:

Каждодневный отчет, который помогает анализировать продажи продукта этого сезона сгруппировать их вместе согласно байерам. С его помощью мы так же можем сравнить продажи с прошлым годом. Мы можем сравнивать и оценивать прогресс магазина с остальной зоной страны.

Ventas/Stock por Comprador - Temporada																																								
V2012, 2012 ROPA ZARA Caballero																																								
2_RZ_GB_ANA_OLIVERA 24/03/2012																																								
	CLASICO					MODA					DENIM					PUNTO					CAMISERA					CIRCULAR					COMPLEMENTOS					Total				
	Imp Venta	Inv	Inv15	Inv 5	Peso Y	Imp Venta	Inv	Inv15	Inv 5	Peso Y	Imp Venta	Inv	Inv15	Inv 5	Peso Y	Imp Venta	Inv	Inv15	Inv 5	Peso Y	Imp Venta	Inv	Inv15	Inv 5	Peso Y	Imp Venta	Inv	Inv15	Inv 5	Peso Y	Imp Venta	Inv	Inv15	Inv 5	Peso Y					
374-LCHBHCOTEQY	4.374	220%	136%	264%	31%	2.941	54%	83%	66%	21%	1.380	288%	72%	66%	10%	580	300%	80%	-7%	4%	2.552	109%	-4%	14%	10%	1.630	58%	50%	80%	13%	425	821%	-42%	33%	3%	14.104	127%	50%	78%	100%
375-LCHBHCOTEQY	2.917	253%	143%	209%	21%	3.381	123%	40%	40%	24%	1.801	89%	63%	62%	13%	1.210	448%	34%	20%	9%	2.901	-14%	-4%	17%	14%	2.035	38%	47%	61%	15%	815	183%	180%	3%	4%	13.070	80%	49%	64%	100%
376-LCHBHCOTEQY	2.084	140%	218%	190%	22%	2.277	34%	21%	63%	24%	853	31%	37%	100%	9%	877	150%	24%	-11%	7%	1.328	-32%	-13%	8%	14%	2.038	72%	44%	62%	21%	284	515%	79%	8%	3%	8.537	33%	39%	64%	100%
377-LCHBHCOTEQY	1.552	82%	66%	170%	18%	2.024	39%	35%	40%	24%	808	155%	40%	80%	11%	835	35%	7%	-5%	7%	1.717	17%	-21%	-1%	20%	1.560	223%	23%	62%	18%	104	7%	12%	74%	2%	8.571	63%	19%	60%	100%
378-LCHBHCOTEQY	1.584	281%	118%	173%	21%	1.747	56%	11%	28%	23%	1.128	483%	59%	110%	10%	630	118%	41%	-5%	8%	1.200	-1%	2%	6%	10%	794	73%	31%	23%	11%	380	49%	15%	70%	5%	7.470	83%	33%	48%	100%
379-LCHBHCOTEQY	1.843	550%	120%	200%	31%	1.572	95%	77%	46%	27%	302	-13%	-14%	69%	2%	380	1280%	152%	-12%	7%	679	21%	3%	2%	17%	360	23%	16%	46%	6%	407	660%	41%	51%	7%	5.868	121%	42%	55%	100%
380-LCHBHCOTEQY	1.081	4%	57%	138%	19%	1.335	14%	-11%	47%	23%	467	9%	12%	34%	8%	755	350%	9%	3%	12%	917	67%	-6%	12%	10%	737	31%	23%	21%	13%	500	228%	27%	46%	9%	5.723	40%	11%	47%	100%
381-LCHBHCOTEQY	1.032	184%	96%	132%	38%	871	-48%	8%	35%	19%	411	-11%	-2%	60%	11%	280	400%	-21%	8%	8%	408	69%	4%	10%	11%	438	-7%	14%	50%	12%	387	147%	77%	40%	11%	3.627	-6%	22%	58%	100%
382-LCHBHCOTEQY	372	-34%	58%	94%	17%	544	22%	58%	54%	25%	188	230%	-9%	27%	8%	187	273%	-34%	-40%	7%	400	-32%	-13%	10%	18%	359	-7%	-7%	26%	18%	179	41%	4%	31%	8%	2.195	2%	11%	33%	100%
383-LCHBHCOTEQY	475	487%	102%	228%	35%	188	-8%	230%	110%	18%	188	18%	42%	65%	10%	85	-8%	45%	0%	8%	8	-102%	8%	15%	-5%	210	78%	41%	65%	17%	95	33%	48%	15%	8%	1.250	25%	66%	82%	100%
384-LCHBHCOTEQY	0	-100%	-100%	-92%	0	-100%	-100%	-100%	0	-100%	-100%	-101%	0	-100%	-100%	-99%	0	-100%	-100%	-100%	0	-100%	-100%	-100%	0	-100%	-100%	-101%	0	-100%	-100%	-99%	0	-100%	-100%	-100%	0	-100%	-100%	-100%
TOTALES	17.293	134%	109%	174%	24%	16.897	39%	31%	43%	23%	7.638	63%	33%	60%	11%	5.380	188%	27%	8%	7%	11.493	-9%	-11%	3%	10%	10.381	52%	29%	44%	14%	3.443	138%	42%	20%	9%	72.329	58%	31%	31%	100%
RENT		134%	109%				39%	31%				63%	33%		188%	27%				-9%	-11%				52%	29%				138%	42%				58%	31%				

Subfamilies report:

Анализирует общую ситуацию по каждой коллекции, сравнивает ее с остальной зоной. Показывает динамику продаж от одной недели к следующей.

ZARA		CABALLERO / ROPA		V2013		PAIS: ESPAÑA		ZONA: 2_RK_ES_CANARIAS		INFORME DE VENTAS POR SUBFAMILIA														
164 G.C.CC ATLANTIC										Lunes - Domingo 18/03 al 24/03														
164 G.C.CC ATLANTIC	Var Semanal V2013 (18/03 al 24/03) vs (11/03 al 17/03)				Sem 11 - 17		Venta Semanal V2013 (18/03 al 24/03)				Inc Semanal V2013 vs V2012 (18/03 - 24/03)			Stock (24/03)			Rotación	Éxito	Venta Acumulada V2013 hasta (24/03)					
	% Uds	% Uds Z	% Imp	% Imp Z	% Peso	% Peso Z	Uds	Imp	% Peso	% Peso Z	% Uds	% Imp	% Stock Uds	Uds	Imp	% Peso			% Uds	% Uds Z	% Imp	% Imp Z	% Peso	% Peso Z
BASICO	-1%	14%	-10%	10%	38,9%	39,7%	363	7.424	33,1%	35,5%	3%	9%	-9%	4.056	93.967	28,5%	53	54%	-4%	-23%	2%	-17%	39,2%	41,0%
CLASICO	13%	36%	12%	35%	29,9%	27,2%	276	7.114	31,8%	29,9%	173%	149%	32%	2.775	84.399	25,6%	47	44%	41%	23%	24%	11%	24,5%	25,3%
MODA	22%	21%	20%	25%	24,6%	26,0%	181	6.256	27,9%	26,5%	15%	20%	33%	3.270	120.045	36,4%	79	39%	10%	8%	28%	25%	29,7%	26,3%
COMPLEMENTO	7%	40%	14%	39%	6,6%	7,1%	96	1.612	7,2%	8,1%	23%	24%	27%	1.801	30.371	9,2%	98	40%	21%	-17%	15%	-17%	6,5%	6,8%
UNIFORME	-	-	-	-	0,0%	0,0%	0	0	0,0%	0,0%	-	-	129%	32	962	0,3%	-	6%	-	100%	-	100%	0,0%	0,0%
Genérico	-	-	-	-	0,0%	0,0%	0	0	0,0%	0,0%	-100%	-100%	-100%	0	0	0,0%	-	-	-100%	-100%	-100%	-100%	0,0%	0,0%
TOTAL	8%	23%	5%	22%	100,0%	100,0%	916	22.406	100,0%	100,0%	9%	10%	-2%	11.934	329.744	100,0%	61	46%	-5%	-22%	-3%	-18%	100,0%	100,0%

Top 50%

Показывает бестселлеры за последние 7 дней. Помогает выделить количество проданных базовых артикулов, а также артикулов, которые создают основные продажи.

RANKING ZONA 14432 2_RK_ES_CANARIAS						RANKING TIENDA 254 (TEN-ADEJE OASIS)							
BASICO						BASICO							
B PANTALON						B PANTALON							
	MOD	CAL	COL	UDS.	IMP.		MOD	CAL	COL	UDS.	IMP.		
1		6861	450	401	56	1,677	1		6861	450	800	12	359
6							10						
2		6861	450	800	46	1,378	2		6861	450	811	11	329
11							15						
3		5862	411	401	61	1,217	3		6861	450	401	9	270
18							32						
4		6861	450	811	37	1,108	4		6786	400	401	9	270
28							33						

	Ventas por zona que no están en el top de la tienda		Ventas por tienda que no están en el top de la zona
1	Ranking Grupo	NEW7D / NEW3D	Artículo NOVEDAD en los últimos 7 días / 3 días
1 / 1	Ranking total zona / Ranking total tienda	DR:	Artículos "IGUAL A ". En la venta mostrada se suman los datos de todos los IGUAL A

P.V. P

Изменение цены будет указано соответствующим центовым обозначением. Оборудование и количество используемых табличек указывает Главный Офис.

ПЕРЕОЦЕНКА:

Все артикула включенные в ход акции должны быть переоценены.



УКАЗАТЕЛИ ЦЕНЫ:

Следующий постер служит указанием на акционный товар.

