

Программа для автосервиса

КРАСИВЫЙ И ПОНЯТНЫЙ ИНТЕРФЕЙС



Широкий выбор
современных стилей



Оптимизация рабочего
места и деятельности



Индивидуальная
настройка каждой
программы

The screenshot displays the main window of the 'Универсальная Система Учета' (USU.kz) software. The title bar reads 'Ваша организация - Универсальная Система Учета - [Номенклатура]'. The menu bar includes 'Программа', 'База данных', 'Команды', 'Окно', and 'Справка'. A 'Меню пользователя' (User Menu) is visible on the left, listing various modules and reports such as 'Долги', 'Зарплата', and 'Прибыль'. The main area features the 'USU.kz' logo and the text 'УНИВЕРСАЛЬНАЯ СИСТЕМА УЧЕТА' and 'УПРАВЛЯЙТЕ БИЗНЕСОМ ПРАВИЛЬНО'. A taskbar at the bottom shows system information like '4.0.536.10', 'localhost', and the date '05.09.2016'. An 'Интерфейс' (Interface) dialog box is open on the right, titled 'Интерфейс программы'. It contains a palette icon and the text 'Вы можете выбрать стиль оформления программы'. A list of style options is shown, including 'Северное сияние', 'Январское утро', 'Морской круиз', 'Ночной клуб', 'Коралловый риф', 'Восход на пляже', 'Голубая лагуна', 'Мечта', and 'Призрак города'. A 'Смотреть пример' (View example) button is also present.

КЛИЕНТЫ



Регистрация
неограниченного числа
клиентов



Сохранение информации:
имя, телефон, адрес,
заметки



Назначение
индивидуальной скидки и
выдача карт

Название Вашей организации - Универсальная Система Учета - [Запись] - [Клиен... - [x]

Программа База данных Команды Окно Справка

Меню пользователя | Отчеты Действия

Перетащите сюда заголовок колонки, чтобы сгруппировать по ней

Категория	№ авто	Марка и модель	Контактное лицо	Сотовый телефон
VIP	A999AA	Toyota Land Cruiser	Голубева Ольга	+77772222222
VIP	x000xx	Subaru Forester	Петров Петр	+79999999999
Клиент			Клиент	
Клиент	C065MK	Mercedes-Benz E230	Антонов Антон	+79998888888
Поставщик			Некий поставщик	
Проблемный	A777AAA	Subaru Forester	Иванов Иван	+79990000000

Работа с клиентами

Клиенты

4.0.921.10 | localhost | SYSDBA (MAIN) - A | 31 | 06.12.2017 | 00:00:00:125 | Категория

АВТО



Регистрация всех
необходимых данных по ТС



Быстрый поиск
по любому критерию



Прайс-листы в зависимости
от категорий ТС

Название Вашей организации - Универсальная Система Учета - [Запись] - [Клиент...]

Программа База данных Команды Окно Справка

Меню пользователя

- Модули
 - Организация
 - Акции
 - Деньги
 - История
 - Клиенты**
 - Организации
 - Рассылка
 - Склад
 - Справочники
 - Отчеты

Клиенты - Редактирование "x000xx Subaru Forester - Петров Петр"	
Автомобиль	
№ авто	x000xx
Марка и модель	Subaru Forester
Двигатель №	
Модель двигателя	
Кузов №	
Год выпуска	2010
Текущий пробег	9 050.00
Пробег в	км
VIN	1212121651615616
Объем бака	60.00
Номер свидетельства	
Контактная информация	
Контактное лицо *	Петров Петр
Сотовый телефон	+79999999999
Другие телефоны	3333333

Сохранить Отменить

Клиенты Клиенты - Редактирование "x000xx Subaru Forester - Петров Петр"

4.0.921.10 localhost SYSDBA (MAIN) - A 31 06.12.2017 00:00:00:110

ИСТОРИЯ ПОСЕЩЕНИЙ



Подробная информация
по каждому клиенту



Анализ оказанных услуг
и полученных оплат



Формирование выписки
по клиенту



Название Вашей организации

Адрес: Ваш город, улица, дом
Тел: +7 (000) 000-00-00, 444-44-44

Петров Петр

Номер карты: 999
Номер тел.: +79999999999
Другие тел.: 3333333
Email:
Накоплено: 2100

Оплаты всего, KZT	
К оплате	2 100.00
Оплачено	2 100.00
Долг	0.00

Бонусы, KZT	
Добавлено	0.00
Использовано	0.00
Остаток	0.00

№	Дата	Продавец	Товар или Услуга	Вал юта	К оплате	Долг	Оплата			Добавлен бонус
							Оплачено	Наличные	Бонусы	
1	29.11.2017	Иванов Иван	Масло ДВС - замена	KZT	1 100.00		1 100.00	1 100.00		
2	29.11.2017	Иванов Иван	Фильтр топливный - замена	KZT	1 000.00		1 000.00	1 000.00		
Итого					2 100.00	0.00	2 100.00	2 100.00	0.00	0.00

РАСПИСАНИЕ



Предварительная запись
к любому мастеру



Индивидуальный график
работы каждого сотрудника



Визуализация в зависимости
от цели визита и
задолженности

Название Вашей организации - Универсальная Система Учета - [Запись] - [Запись]

Программа База данных Команды Окно Справка

1. Иванов Иван (Автослесари)				2. Пупкин Василий (Автоэлектроника)				3. Сидоров Анатолий (Шинмонтаж)			
Дата	Время	№ Авто	Марка и модель	Дата	Время	№ Авто	Марка и модель	Дата	Время	№ Авто	Марка и модель
29.11.2017			Среда	29.11.2017			Среда	29.11.2017			Среда
	10:00				10:00				09:00		
	10:30				10:30				09:30		
	11:00				11:00				10:00		
	11:30				11:30				10:30		
	✓ 12:00	A777AAA	Subaru Forester		12:00				✓ 11:00	A999AA	Toyota Land Cruiser
	12:30				12:30				11:30		
	13:00				13:00				12:00		
	13:30				13:30				12:30		
	14:00				✓ 14:00	C065MK	Mercedes-Benz E230		13:00		
	14:30				✓ 14:30	A999AA	Toyota Land Cruiser		13:30		
	15:00				15:00				14:00		
	15:30				15:30				14:30		
	16:00				16:00				15:00		
	16:30				16:30				15:30		
	⚠ 17:00	A999AA	Toyota Land Cruiser		17:00				16:00		
	17:30				17:30				16:30		
	18:00				18:00				17:00		
	18:30				⚡ ✓ 18:30	x000xx	Subaru Forester		17:30		
	19:00				19:00						
	19:30				19:30						

4.0.921.10 localhost SYSDBA (MAIN) - A 31 06.12.2017 00:00:00:218 A777AAA

РАБОТЫ



Контроль запланированных
и оказанных услуг



Автоматический расчет
стоимости и материалов



Контроль качества
выполненных работ

Название Вашей организации - Универсальная Система Учета - [Запись] - [История]

Программа База данных Команды Окно Справка

Меню пользователя | Отчеты Действия

Перетащите сюда заголовок колонки, чтобы сгруппировать по ней

Автомобиль	Сотрудник	Услуга	Стоимость услуги	К оплате	Долг
A999AA Toyota Land Cruiser - Голубева Ольга	Иванов Иван	АКБ - с/у	900.00	720.00	0.00
A999AA Toyota Land Cruiser - Голубева Ольга	Иванов Иван	Бак топливный с/у (с промывкой)	900.00	900.00	0.00
A999AA Toyota Land Cruiser - Голубева Ольга	Иванов Иван	Блок управления двигателем - с/у	900.00	900.00	0.00
A999AA Toyota Land Cruiser - Голубева Ольга	Пупкин Василий	Амортизатор передний - с/у	900.00	900.00	0.00
A999AA Toyota Land Cruiser - Голубева Ольга	Сидоров Анатолий	ГБЦ-с/у	1 000.00	1 000.00	0.00

4 420.00 0.00

История | Материалы | Материалы клиента | Оплаты | Изображения.

4.0.921.10 localhost SYSDBA (MAIN) - A 06.12.2017 00:00:00:141

НОРМА-ЧАСЫ



Учет затраченного времени на услуги



Наценка в зависимости от сложности работ



Автоматический расчет норма-часов

Название Вашей организации - Универсальная Система Учета - [Запись] - [История - Редактирова...

Программа База данных Команды Окно Справка

Меню пользователя

Модули

- Организация
 - Акции
 - Деньги
 - История
 - Клиенты
 - Организации
 - Рассылка
- Склад
- Справочники
- Отчеты

История - Редактирование "Посещение № 37"

Основная информация

Автомобиль	A999AA Toyota Land Cruiser - Голубева Ольга
Время от *	14:30:00
Время до *	15:00:00
Дата исполнения	
Дата выезда	29.11.2017
Сотрудник	Пупкин Василий
Услуга	Амортизатор передний - с/у
Юр.лицо	Юридическое название
№ Счета	27
Направил *	Самонаправление

Суммы

Коэффициент сложности *	1.00
Цена нормо-часа *	2 500.00
Нормо-часы *	2.00
Стоимость по прайсу *	900.00
Скидка(%) *	0.00
Основание скидки	
Исполнителю, % *	30.00
Исполнителю сумма *	0.00

Об авто

Сохранить Отменить

История История - Редактирование "Посещение № 37"

4.0.921.10 localhost SYSDBA (MAIN) - A 06.12.2017 00:00:00:172

ОСМОТР АВТОМОБИЛЯ



Интеграция с графическим редактором



Хранение изображений в базе данных



Добавление изображений в акт приема ТС

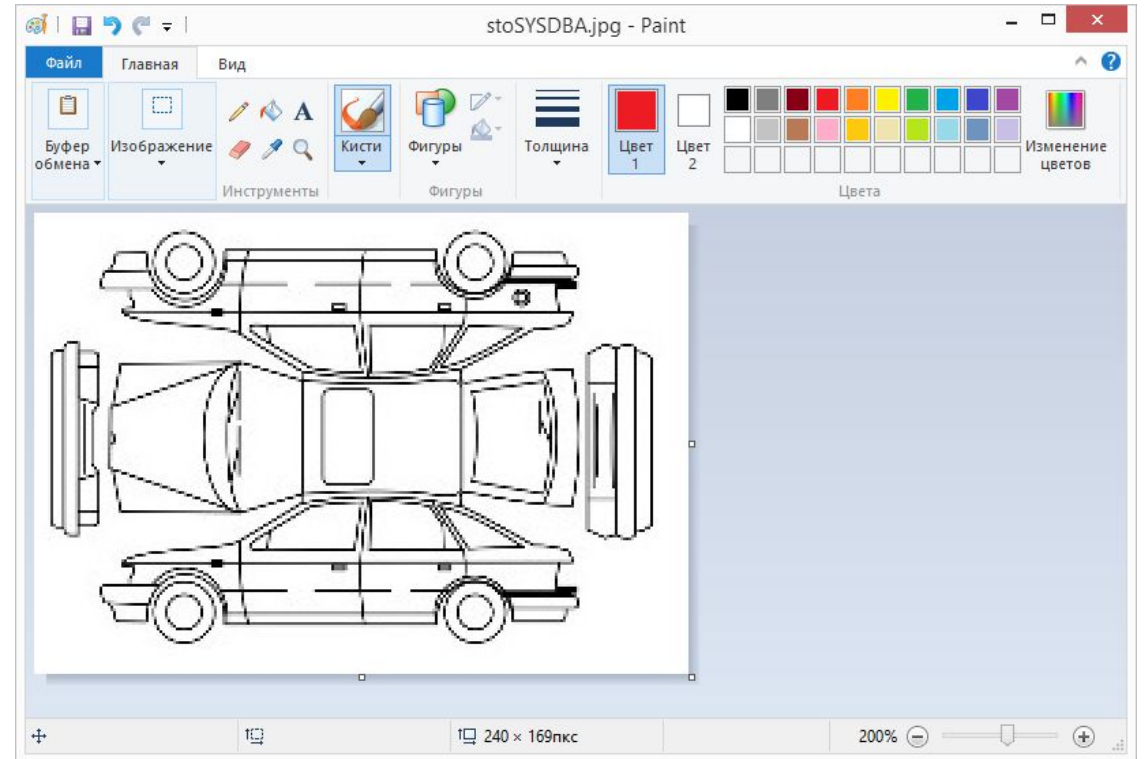

ЗАПЧАСТИ



Учет предоставленных заказчиком запчастей



Калькуляция на все услуги и работы



Формирование расходных накладных и других документов

Название Вашей организации - Универсальная Система Учета - [Запись] - [История]

Программа База данных Команды Окно Справка

Меню пользователя

- Модули
 - Организация
 - Акции
 - Деньги
 - История
 - Клиенты
 - Организации
 - Рассылка
 - Склад
 - Справочники
 - Отчеты

Отчеты Действия

Перетащите сюда заголовок колонки, чтобы сгруппировать по ней

Автомобиль	Сотрудник	Услуга	Стоимость услуги	К оплате	Долг
A777AAA Subaru Forester - Иванов Иван	Иванов Иван	Амортизатор задний - с/у	1 000,00	1 200,00	100,00
A777AAA Subaru Forester - Иванов Иван	Иванов Иван	Выключатель зажигания - с/у	1 000,00	1 000,00	0,00
A777AAA Subaru Forester - Иванов Иван	Пупкин Василий	Балка поперечная передней подвески - с/у	1 000,00	1 000,00	0,00
A777AAA Subaru Forester - Иванов Иван	Иванов Иван	Фильтр топливный - замена	900,00	990,00	0,00
				21 910,0	7 300,0

Нажмите здесь для изменения. Условие поиска: Все записи

Материалы Материалы клиента Оплаты Изображения

Перетащите сюда заголовок колонки, чтобы сгруппировать по ней

Дата списания	Склад	Материал	Цена	Количество	Сумма	Добавить в счет
13.11.2017	Головное отделение	10001 Масло синтетическое моторное НОРД ИКС ТИТАН СУПЕР SAE 5w-30 API CJ-4 масло (180)216,5л, л	100,00	1,000	100,00	<input checked="" type="checkbox"/>
27.11.2017	Головное отделение	10001 Масло синтетическое моторное НОРД ИКС ТИТАН СУПЕР SAE 5w-30 API CJ-4 масло (180)216,5л, л	100,00	1,000	100,00	<input checked="" type="checkbox"/>
					2,000	200,00

Запись История

4.0.921.10 localhost SYSDBA (MAIN) - A 07.12.2017 00:00:00:125 Стоимость услуги

АКТ ПРИЕМА ТС



Автоматическое заполнение
акта приема ТС



Контроль текущего пробега,
запаса топлива и
КОМПЛЕКТНОСТИ



Фиксация кругового
осмотра автомобиля

Название Вашей организации		Заказ № 27		
Адрес: Ваш город, улица, дом Тел.: +7 (000) 000-00-00, 444-44-44		13.11.2017		
Заказчик: Иванов Иван	Комплектность	Акт приема ТС Настоящим Заказчик передал, а исполнитель принял указанное выше ТС ВНЕШНИЕ ПОВРЕЖДЕНИЯ Указаны все визуально установленные повреждения и дефекты Основы днища, углов и механизмов ТС, расположенных внизу, в такие проверки исправности, а равно и иного установленного оборудования систем ТС не производится		
E-mail: test@mail.ru	Телефон: 0000000			магнитола ✓ радар-детектор ✓ антенна комплект инструментов домкрат зап. колесо
Гос. номер: A777AAA	Пробег: 2000 км			
Марка, модель а/м Subaru Forester	VIN			
Условия оплаты: <input checked="" type="checkbox"/> нал. <input type="checkbox"/> Карта <input type="checkbox"/> Страховка	Ориентировочный срок исполнения	Сохранить заменные запасные части	ТОПЛИВО	
Форма согласования, способ уведомления		Запасные части предоставлены		
Письменно <input type="checkbox"/> по телефону <input type="checkbox"/> по почте <input type="checkbox"/>		<input checked="" type="checkbox"/> исполнителем <input type="checkbox"/> заказчиком		
Причина обращения				

ЗАКАЗ-НАРЯД



Автозаполнение заказ-нарядов, актов и документов



Указание оказанных услуг и их стоимости



Учет затраченных запчастей и материалов от заказчиков

Заказ-наряд № 20 от 13.11.2017

Исполнитель: Юридическое название
Заказчик: Иванов Иван
Модель: Subaru Forester Двигатель №
Гос №: А777ААА Кузов №
Год выпуска: 2010 Пробег: 2000
VIN

ВЫПОЛНЕННЫЕ РАБОТЫ И УСЛУГИ

№	Услуга	Исполнитель	Кол-во	Цена	Сумма
1	Амортизатор задний - су	Иванов Иван	1	1 000.00	1 000.00
2	Выключатель зажигания - су	Иванов Иван	1	1 000.00	1 000.00
Итого:					2 000.00

МАТЕРИАЛЫ И ЗАПАСНЫЕ ЧАСТИ (оплачиваемые)

№	Материалы	Кол-во	Цена	Сумма	
1	Масло синтетическое моторное НОРД ИКС ТИТАН СУПЕР SAE 5W-30 API CJ-4 масло (180)/216.5л	2	100.00	200.00	
Итого:					200.00

МАТЕРИАЛЫ И ЗАПАСНЫЕ ЧАСТИ (от заказчика)

№	Материалы	Кол-во
1	ыфвьфьф	1
2	ыфвьфьфьфы выф в	1

Всего оплачивается услуг и материалов 4, на сумму 2 200.00 (две тысячи двести тенге 00 тьын)

Исполнитель: Юридическое название

Заказчик: Иванов Иван

ИИН/БИН: 123456789

Адрес: Улица, дом, квартира

Адрес: Адрес

тел.: 0000000

тел.: Телефон

Расчетный счет: 10111213141516171819 в Название банка

БИК: 987456321

МП _____
(должность)

(ФИО, подпись)

МП _____
(должность)

(ФИО, подпись)

ДОКУМЕНТЫ



Формирование
бухгалтерских документов



Учет и хранение в
электронном формате



Автозаполнение, печать и
отправка по почте

Расходная накладная № 20 от 13.11.2017

Поставщик: Юрическое название

Покупатель: Иванов Иван

Основание: Без договора

№ п/п	Код	Товар	Кол-во	Цена	Сумма
1	10001	Масло синтетическое моторное НОРД ИКС ТИТАН СУПЕР SAE 5w-30 API CJ-4 масло (180)216,5л	2.000 л	100.00	200.00
Итого:					200.00

Всего единиц: 2, на сумму 200.00 (двести тенге 00 тиын)

Отпустил _____

Получил _____

КВИТАНЦИИ И СЧЕТА



Формирование счетов
на оплату и чеков



Печать квитанций
и накладных



Отправка документов
на почту клиента

Квитанция		Название Вашей организации			Кассиру		07.12.2017	
A777AAA Subaru Forester - Иванов Иван		Адрес: Ваш город, улица, дом			A777AAA Subaru Forester - Иванов Иван			
Номер карты: 111		Телефон: +7 (000) 000-00-00, 444-44-44			Номер карты: 111			
№	Услуга или товар	Кол-во	Цена	Сумма	Услуга или товар	Кол-во	Сумма	
1	Амортизатор задний - о/у	1	1 000.00	1 000.00	Амортизатор задний - о/у	1	1 000.00	
2	Выключатель зажигания - о/у	1	1 000.00	1 000.00	Выключатель зажигания - о/у	1	1 000.00	
3	Масло синтетическое моторное НОРДИКС ТИТАН СУПЕР SAE 5w-30 API CJ-4 масло (180)216,5л	2	100.00	200.00	Масло синтетическое моторное НОРДИКС ТИТАН СУПЕР SAE 5w-30 API CJ-4 масло (180)216,5л	2	200.00	
К оплате				2 200.00	К оплате		2 200.00	
Оплачено				2 100.00	Оплачено		2 100.00	
Долг				200.00	Долг		200.00	
Дата 07.12.2017				Сотрудник Администратор	Администратор			

ПРОДАЖА



Продажа по штрих-коду или
наименованию товара



Вся работа
из одного окна



Работа с клиентами,
товаром, оплатой

Название Вашей организации ✕

Клиент	Продажа	Товар	Оплата
Номер карты (F10) <input type="text"/>	Основание скидки %	Основание скидки %	Печать чека (F11) Без чека
Имя или телефон <input type="text"/>	% Скидки или сумма (F6) 0.00 / 0.00	% Скидки или сумма (F6) 0.00 / 0.00	Способ оплаты * Наличные
Выбран клиент Клиент	Дата продажи, организация 07.12.15 / Юридическое назв: -	Кол-во (F7) и штрих-код (F8) 1.000 / X 0000000000000	Сумма от клиента (F9) * 0.00
Скидка или прайс-лист Без скидки	Кассир Админис	Название товара	Сдача -100.00
Выбор товара		Состав продажи	
Фото Наименование Кол-во Цена		Наименование Скидка Цена Кол-во Сумма	
Категория : Фильтра (2)		10001 Масло синтетическое моторное	
Подкатегория : Фильтр масляный (2)		НОРД ИКС ТИТАН СУПЕР SAE 5w-30 API	
	10004 Фильтр масляный Портер1-2 ТСН 9.2.49 тайпан, шт	7.000	300.00
	10005 Фильтр масляный Портер1-2 KIA БОНГО FO-004, шт	19.000	350.00
Головное отделение		1 0.00 100.00	
		Продать Отложить Без опл. Отмена	

ОТЛОЖЕННЫЕ ПРОДАЖИ



Возможность отложить любую продажу



Хранение всей информации по сделке



Быстрый возврат к продаже

Название Вашей организации

Клиент	Продажа	Товар	Оплата
Номер карты (F10) Имя или телефон Выбран клиент Клиент Скидка или прайс-лист Без скидки	Основание скидки % Скидки или сумма (F6) Дата продажи, организация Юридическое назв: Кассир Продавец * Админис Администратор	Основание скидки % Скидки или сумма (F6) Кол-во (F7) и штрих-код (F8) Название товара	Печать чека (F11) Без чека Способ оплаты * Наличные Сумма от клиента (F9) * Сдача -100.00

Отложенные продажи

Код	Клиент	К оплате
10231	Клиент	100.00

Состав продажи

Наименование	Скидка	Цена	Кол-во	Сумма
10001 Масло синтетическое моторное НОРД ИКС ТИТАН СУПЕР SAE 5w-30 API SJ-4 масло (180)216,5л, л	0.00	100.00	1.000	100.00

1 0.00 100.00

Продать Отложить Без опл. Отмена

ВОЗВРАТ



Возврат сканированием
продажного чека



Учет возвратов при сдельной
зарплате у продавцов



Автоматизация
количественного и
финансового учета

Название Вашей организации

Клиент	Продажа	Товар	Оплата
Номер карты (F10) Иная или телефон Выбран клиент Клиент Скидка или прайс-лист Без скидки	Основание скидки % Скидки или сумма (F6) 0.00 0.00 Дата продаж, организация 07.12.17 Кассир Админис Юридическое назв: Продавец * Администратор	Основание скидки % Скидки или сумма (F6) 0.00 0.00 Кол-во (F7) и штрих-код (F8) 1.000 X 0000000000000 Название товара	Печать чека (F11) Без чека Способ оплаты * Наличные Сумма от клиента (F9) * -100,00 Сдача 0.00

Возврат

Наименование	Скидка	Цена	Кол-во	Сумма
10001 Масло синтетическое моторное НОРД ИКС ТИТАН СУПЕР SAE 5w-30 API CJ-4 масло (180)216,5л, л		100.00	1.000	100.00
10005 Фильтр масляный Портер1-2 KIA БОНГО FO-004, шт		350.00	1.000	350.00
				450.00

Состав продажи

Наименование	Скидка	Цена	Кол-во	Сумма
10001 Масло синтетическое моторное НОРД ИКС ТИТАН СУПЕР SAE 5w-30 API CJ-4 масло (180)216,5л, л	0.00	100.00	-1.00	-100.00
1	0.00			-100.00

Продать Отложить Без опл. Отмена

ЗАЯВКИ



Учет недостающих
на складе запчастей



Регистрация заявок
на закуп



Контроль исполнения
и поставок

Название Вашей организации - Универсальная Система Учета - [Запись] - [Заявки]

Программа База данных Команды Окно Справка

Меню пользователя

Отчеты Действия

Перетащите сюда заголовок колонки, чтобы сгруппировать по ней

Дата заявки	Заявитель	Исполнитель	Для клиента	Дата исполнения
17.11.2017	Администратор	Иванов Иван	A999AA Toyota Land Cruiser - Голубева Ольга	22.11.2017
17.11.2017	Администратор	Администратор		
22.11.2017	Администратор	Иванов Иван	A777AAA Subaru Forester - Иванов Иван	
29.11.2017	Иванов Иван	Администратор	A999AA Toyota Land Cruiser - Голубева Ольга	

Нажмите здесь для изменения. Условие поиска: Все записи

Состав заявки

Перетащите сюда заголовок колонки, чтобы сгруппировать по ней

Номенклатура	Количество
10004 Фильтр масляный Портер1-2 ТСН 9.2.49 тайпан, шт	3

4.0.921.10 | localhost | SYSDBA (MAIN) - A | 07.12.2017 | 00:00:00:062 | Количество

ОБОРУДОВАНИЕ



Поддержка сканеров
штрих-кодов



Использование принтеров
этикеток и чеков



Интеграция с другим
торгово-складским
оборудованием



ОПОВЕЩЕНИЯ



Настраиваемая система уведомлений



Мгновенный переход в нужный модуль



Сообщения о поступлении товара и необходимых закупках

Заканчивается товар



07.12.2017 08:56:38

10001 - Масло синтетическое моторное НОРД ИКС ТИТАН
СУПЕР SAE 5w-30 API CJ-4 масло (180)216,5л
Осталось: 9,000 л
Необходимый минимум: 10,000 л

РЕЗУЛЬТАТИВНОСТЬ



Анализ соотношения
обращений и оказания услуг



Наглядная визуализация
для быстрой оценки



Динамика по указанным
периодам



Название Вашей организации

Адрес: Ваш город, улица, дом
Тел.: +7 (000) 000-00-00, 444-44-44

Результативность

За период от 01.10.2017 до 31.12.2017

№	Дата	Количество обращений	Количество заказов	Результативность, %
1	30.10.2017	1	1	100
2	02.11.2017	2	2	100
3	03.11.2017	2	2	100
4	06.11.2017	2	1	50
5	07.11.2017	3	1	33
6	13.11.2017	1	1	100
7	17.11.2017	1	1	100
8	29.11.2017	4	4	100
По организации:		16	13	Сред.: 81.25

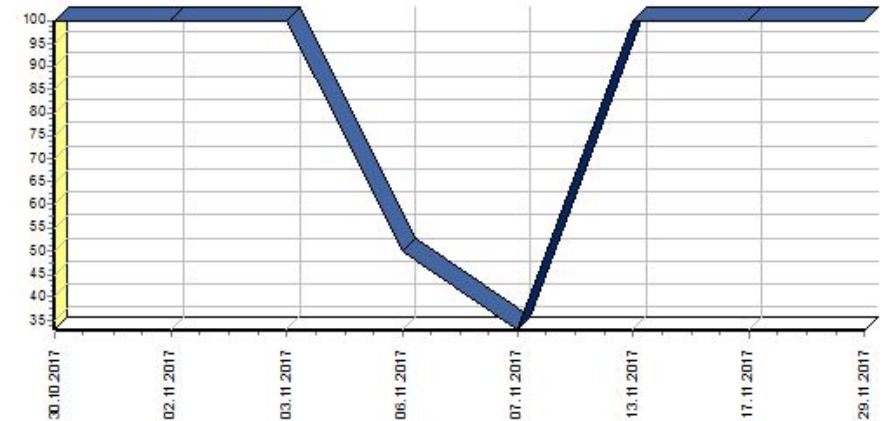

УШЕДШИЕ КЛИЕНТЫ



Отслеживание исчезнувших клиентов



Сравнение причин ухода клиентов



Наглядный анализ для управленческих решений



Название Вашей организации

Адрес: Ваш город, улица, дом
Телефоны: +7 (000) 000-00-00, 444-44-44

Ушли

За период от 01.10.2017 до 31.12.2017

№	Период	Количество
1	2017 Октябрь	1
2	2017 Ноябрь	2
3	2017 Декабрь	1

Динамика

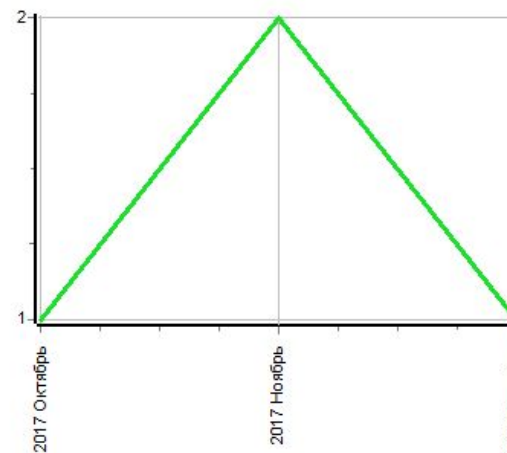

Причины

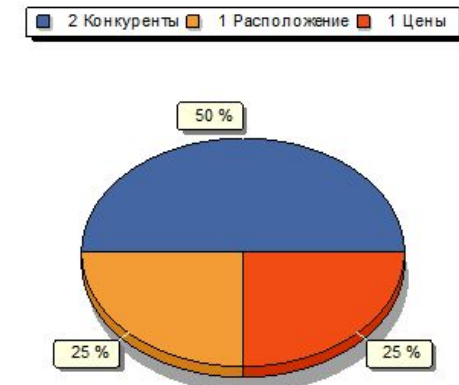

БОНУСЫ



Начисление клиенту
бонусов при оплате услуг



Возможность оплатить
накопленными бонусами



Использование
персональных карт



Название Вашей организации

Адрес: Ваш город, улица, дом
Тел.: +7 (000) 000-00-00, 444-44-44

Бонусы

За период с 01.11.2017 по 31.12.2017

№	Дата	Накоплено	Потрачено
1	03.11.2017	0.00	0.00
2	06.11.2017	0.00	0.00
3	13.11.2017	0.00	25.00
4	17.11.2017	0.00	0.00
5	22.11.2017	98.00	10.00
6	29.11.2017	0.00	0.00

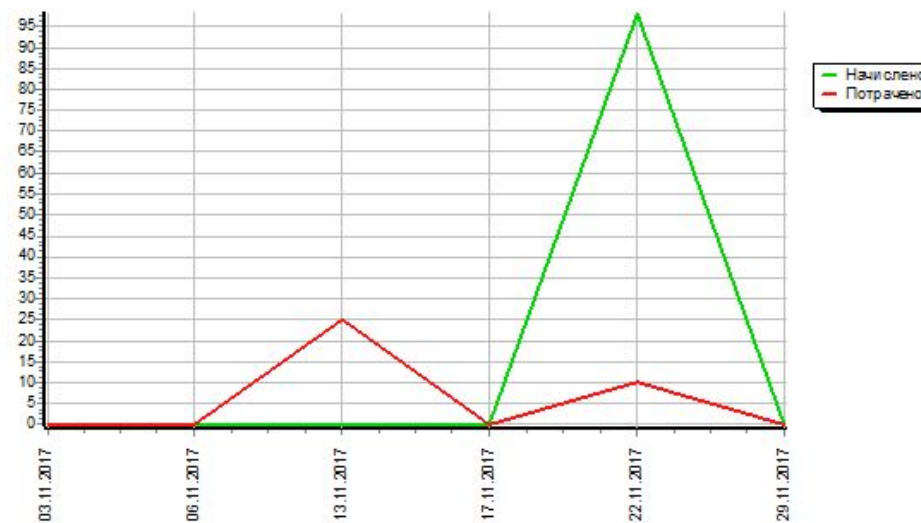

ПОКУПАТЕЛЬСКАЯ СПОСОБНОСТЬ



Динамика покупательской способности посетителей



Оценка среднего чека клиентов



Разделение статистики по филиалам



Название Вашей организации
Адрес: Ваш город, улица, дом
Тел.: +7 (000) 000-00-00, 444-4444

Средний чек
За период с 15.10.2017 по 31.12.2017
Отделение:

№	Дата	Сумма	Количество продаж	Средний чек
1	26.10.2017	100.00	1.00	100.00
2	27.10.2017	500.00	1.00	500.00
3	03.11.2017	2 450.00	3.00	816.66
4	06.11.2017	1 000.00	1.00	1 000.00
5	07.11.2017	1 000.00	1.00	1 000.00
6	13.11.2017	2 125.00	3.00	708.33
7	17.11.2017	1 000.00	1.00	1 000.00
8	22.11.2017	250.00	1.00	250.00
9	29.11.2017	7 850.00	12.00	655.00
Итого:		16 285.00	24.00	Среднее: 678.54

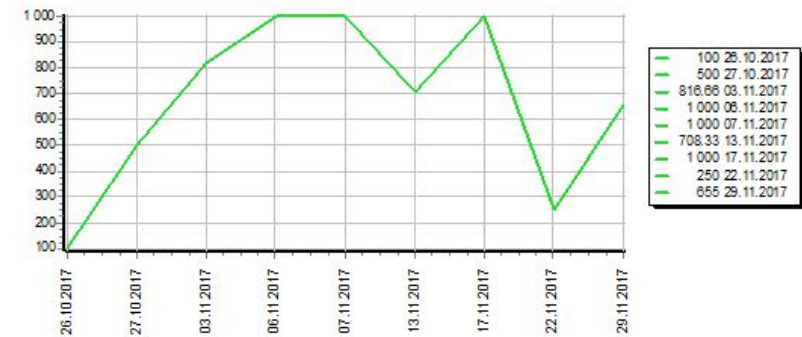

РЕЙТИНГ КЛИЕНТОВ



Нахождение самых перспективных клиентов



Анализ посетителей в разрезе прайс-листов



Детализация сумм по всем филиалам



Название Вашей организации

Адрес: Ваш город, улица, дом
Тел.: +7 (000) 000-00-00, 444-44-44

Рейтинг

За период с 01.10.2017 по 31.12.2017

Прайс-лист	Клиент	Подразделения		
		Головное отделение	Автослесари	Итого по клиентам
Без скидки	Голубева Ольга	8 420.00		8 420.00
	Иванов Иван	4 080.00		4 080.00
	Петров Петр		2 100.00	2 100.00
	Клиент	550.00	1 100.00	1 650.00
Итого по подразделениям		13 050.00	3 200.00	16 250.00

ПРЕДОСТАВЛЕНИЕ СКИДОК



Контроль предоставления скидок клиентам



Наглядный анализ причин и сумм



Детализация по каждой покупке со скидкой



Название Вашей организации

Адрес: Ваш город, улица, дом
Тел.: +7 (000) 000-00-00, 444-44-44

Скидки

За период с 30.08.2017 по 07.12.2017
Отделение:

№	Основание скидки	Общая сумма
1	Акция	100.00
2	Указание руководителя	180.00
Итого по организации:		280.00



Детально

№	Код	Клиент	Товар или Услуга	Вал юта	Цена без скидки	Сумма скидки	Процент скидки	Итого в нац. валюте
Акция								
1	10	A999AA Toyota Land Cruiser - Голубева Ольга	Клапан рециркуляции ОГ-замена (электромагнитный)	KZT	1 000.00	0.00	10.00	100.00
По основанию:								100.00
Указание руководителя								
1	31	A999AA Toyota Land Cruiser - Голубева Ольга	АКБ - с/у	KZT	900.00	0.00	20.00	180.00
По основанию:								180.00
Итого:								280.00

ЦЕНОВЫЕ СЕГМЕНТЫ



Удобный анализ для
принятия решения по
изменению цен



Задание необходимых
граничных значений



Раздельная статистика для
каждого филиала



Название Вашей организации

Адрес: Ваш город, улица, дом
Тел.: +7 (000) 000-00-00, 444-44-44

Сегменты

За период с 01.10.2017 по 31.12.2017

Отделение:

№	Ценовой сегмент	Количество	Сумма
1	от 0 до 200	3	135,00
2	от 200 до 300	3	750,00
3	от 300 до 700	2	960,00
4	от 700 до 1000	13	12 400,00
5	от 1000 до 2000	2	2 200,00
6	свыше 2000	0	0,00
Итого по организации:		23	16 435,00

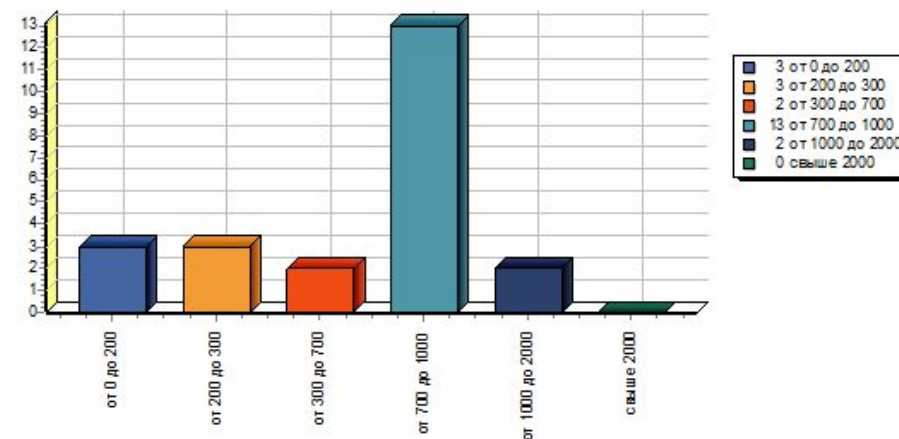

ДИНАМИКА ВИЗИТОВ



Оценка динамики по
услугам за любой период



Наглядное сравнение
развития отделов



Статистика роста
визитов клиентов



Название Вашей организации

Адрес: Ваш город, улица, дом
Телефоны: +7 (000) 000-00-00, 444-44-44

Предпочтения

Период от 01.10.2017 до 31.12.2017

Прайс-лист	Имена клиентов	Автослесари	Автоэлектроника	Шиномонтаж	По клиенту
Без скидки	Иванов Иван	4	1		5
	Голубева Ольга	4	2	1	7
	Антонов Антон		1		1
	Петров Петр		1		1
Итого		8	5	1	14

СТАТИСТИКА ПЛАТЕЖЕЙ



Контроль сменной кассы
и банковских счетов



Реестр всех финансовых
операций за период



Анализ наличности
и безнала

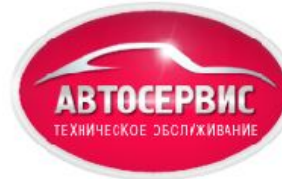

Название Вашей организации

Адрес: Ваш город, улица, дом
Тел.: +7 (000) 000-00-00, 444-44-44

Платежи

За период с 01.11.2017 по 07.11.2017

№	Касса	На начало	Приход	Расход	На конец
KZT					
1	Банковский счет	0.00	0.00	0.00	0.00
2	Наличные	1 600.00	3 450.00	0.00	5 050.00
		По валюте:	1 600.00	3 450.00	0.00
		5 050.00			
USD					
3	Счет в валюте	0.00	0.00	0.00	0.00
		По валюте:	0.00	0.00	0.00

Детально

Платежный документ								
№	Дата	Время	Вид	Код	Контрагент	Приход	Расход	
Наличные								
Администратор								
1	03.11.2017	14:35:25	Продажа	10225	Клиент	450.00	0.00	
2	03.11.2017	16:46:57	Услуга	19	A999AA Toyota Land Cruiser - Голубев	1 000.00	0.00	
3	03.11.2017	16:46:57	Услуга	20	A999AA Toyota Land Cruiser - Голубев	1 000.00	0.00	
4	06.11.2017	17:10:22	Услуга	23	A777AAA Subaru Forester - Иванов Ив	1 000.00	0.00	
						По сотруднику:	3 450.00	0.00
						По способу оплаты:	3 450.00	0.00

АНАЛИЗ РЕКЛАМЫ



Анализ рентабельности
маркетинговых решений



Статистика платежей и
клиентов по рекламе



Наглядная визуализация
итоговых данных

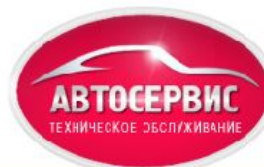

Название Вашей организации

Адрес: Ваш город, улица, дом
Тел.: +7 (000) 000-00-00, 444-44-44

Маркетинг

За период от 01.10.2017 до 31.12.2017

#	Категория	Подкатегория	Клиентов	Сумма
1	Интернет	Рассылка	1	8 420.00
2	Интернет	Сайт	2	5 730.00
			По категории:	3
				14 150.00
3	Рекомендация	Рекомендация	1	2 100.00
			По категории:	1
				2 100.00
			По организации:	4
				16 250.00

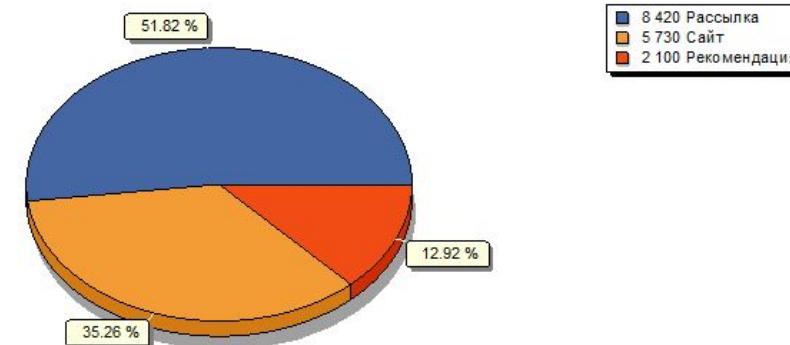

ДОЛГИ



Статистика должников
на текущий день



Возможность оповещения
контрагентов о задолженности



Контроль произведенных
оплат поставщикам

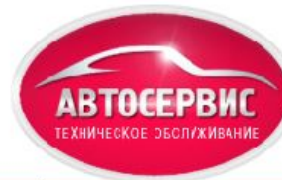

Название Вашей организации

Адрес: Ваш город, улица, дом
Тел.: +7 (000) 000-00-00, 444-44-44

Долги

На дату 07.12.2017

Код	Клиент	Долг
KZT		
1	A777AAA Subaru Forester - Иванов Иван	4 525.00
2	A999AA Toyota Land Cruiser - Голубева Ольга	2 300.00
3	C065MK Mercedes-Benz E230 - Антонов Антон	900.00
	Итого	7 725.00

РАССЫЛКА



EMAIL-уведомления



Отправка SMS-сообщений



Viber - рассылка

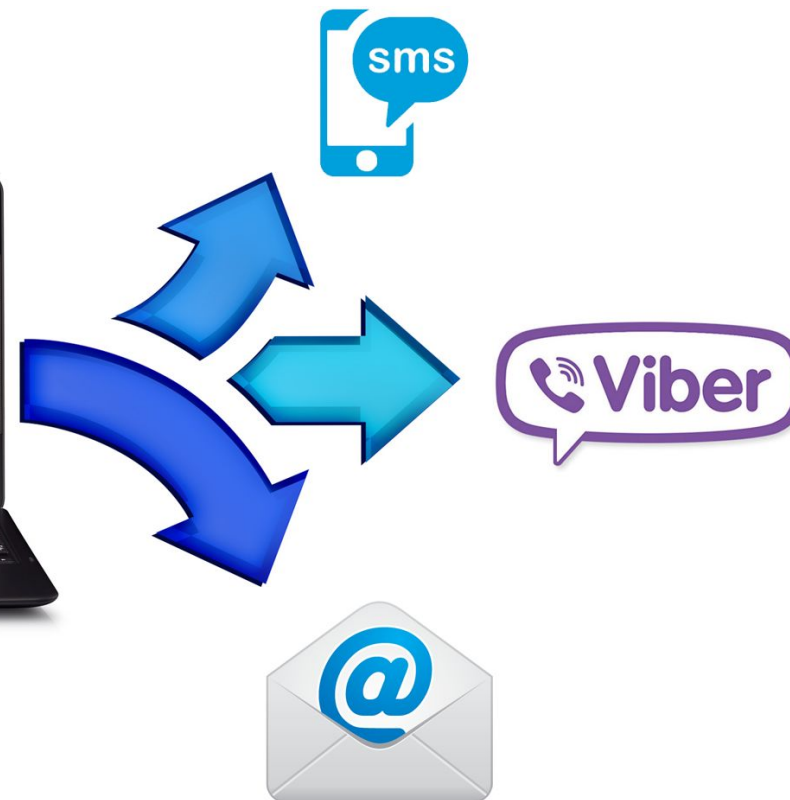

ГОЛОСОВОЙ ЗВОНОК



Автоматические звонки по клиентской базе



Оповещение о статусе заказа, задолженности



Аудиозапись любого текстового сообщения



СРАВНЕНИЕ СОТРУДНИКОВ



Сравнение сотрудников по прибыли и работам



Оценка мастеров по оказанным услугам



Статистика работы менеджеров с клиентами



Название Вашей организации

Адрес: Ваш город, улица, дом
Телефоны: +7 (000) 000-00-00, 444-44-44

Динамика по мастерам

Период от 01.10.2017 до 31.12.2017

Отделение	Сотрудник	2017			По сотруднику
		Октябрь	Ноябрь	За год	
Автослесари	Иванов Иван	0	2	2	2
Автэлектроника	Пупкин Василий	1	4	5	5
Шиномонтаж	Сидоров Анатолий	0	1	1	1
Итого		1	7	8	8

УДЕРЖАНИЕ КЛИЕНТОВ



Анализ удержания клиентов сотрудниками



Оценка числа повторных визитов



Сравнение мастеров по эффективности



Название Вашей организации

Адрес: Ваш город, улица, дом
Тел.: +7 (000) 000-00-00, 444-44-44

Удержание

Период от 28.10.2017 до 07.12.2017

#	Отделение	Сотрудник	Первый раз			Повторно
			Всего	Удержано	%	
1	Автослесари	Иванов Иван	2	2	100	0
2	Автоэлектроника	Пупкин Василий	4	1	25	0
3	Шиномонтаж	Сидоров Анатолий	1	0	0	0
Итого:			7	3		0

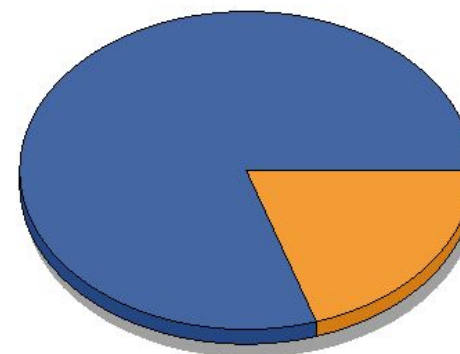

■ 100 Иванов Иван
■ 25 Пупкин Василий
■ 0 Сидоров Анатолий

РАБОТА С КЛИЕНТАМИ



Планирование работы
по контрагентам



Учет выполнения
и результатов



Контроль менеджеров
для руководства



Название Вашей организации

Адрес: Ваш город, улица, дом
Телефоны: +7 (000) 000-00-00, 444-44-44

Работа

Период от 01.10.2017 до 31.12.2017
Сотрудник
Невыполненное: Нет

#	Дата	Клиент	Контакты	Примечание	Готово	Результат
Администратор						
1	10.10.2017	A777AAA Subaru Forester - Иванов Иван	+79990000000, 0000000, test@mail.ru	Напомнить про посещение	✓	Клиент подтвердил
2	02.11.2017	A777AAA Subaru Forester - Иванов Иван	+79990000000, 0000000, test@mail.ru	Контакт с клиентом	✓	Вопросы по акции
3	03.11.2017	A777AAA Subaru Forester - Иванов Иван	+79990000000, 0000000, test@mail.ru	Сообщить об акции		
4	03.11.2017	A999AA Toyota Land Cruiser - Голубева Ольга	+77772222222, 2222222, info@mail.ru	Сообщить об акции	✓	Клиент отказался
5	06.11.2017	A999AA Toyota Land Cruiser - Голубева Ольга	+77772222222, 2222222, info@mail.ru	Контакт с клиентом	✓	Вопросы по акции
6	07.11.2017	A777AAA Subaru Forester - Иванов Иван	+79990000000, 0000000, test@mail.ru	Контакт с клиентом	✓	Консультация
7	07.11.2017	C065MK Mercedes-Benz E230 - Антонов Антон	+79998888888, 8888888	Контакт с клиентом	✓	Вопросы

РЕМОНТ ПО ГАРАНТИИ



Отслеживание гарантийного ремонта по сотрудникам



Анализ динамики по отделам и мастерам



Удержание гарантийных услуг из зарплаты сотрудников



Название Вашей организации

Адрес: Ваш город, улица, дом
Телефоны: +7 (000) 000-00-00, 444-44-44

По гарантии

Период от 01.10.2017 до 31.12.2017

Отделение	Сотрудник	2017				По сотруднику
		Октябрь	Ноябрь	Декабрь	За год	
Автослесари	Иванов Иван	1	1		2	2
Автэлектроника	Пупкин Василий	1		1	2	2
Итого		2	1	1	4	4

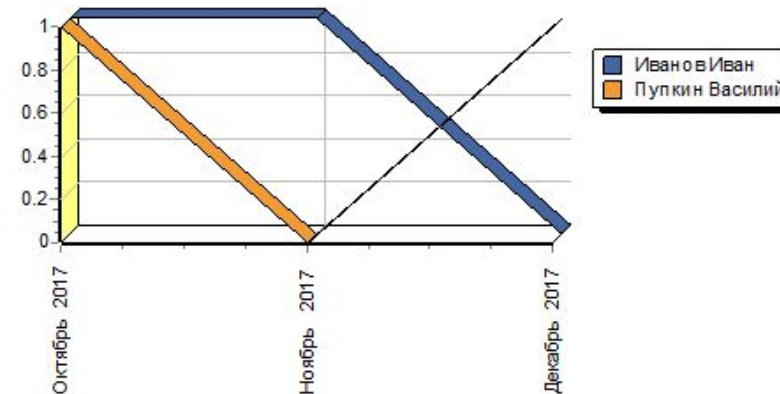

РЕКОМЕНДАЦИИ



Статистика рекомендаций партнеров и клиентов



Анализ для поощрения своих сотрудников



Персональные ставки для автоматизации расчета



Название Вашей организации

Адрес: Ваш город, улица, дом
Телефоны: +7 (000) 000-00-00, 444-44-44

Рекомендации

Период от 01.10.2017 до 31.12.2017

№	Дата регистрации	Рекомендовал	Клиент
2017 Октябрь			
1	25.10.2017	A777AAA Subaru Forester - Иванов Иван	A999AA Toyota Land Cruiser - Голубева Ольга
Итого за период: 1			
2017 Ноябрь			
1	03.11.2017	A777AAA Subaru Forester - Иванов Иван	C085MK Mercedes-Benz E230 - Антонов Антон
2	29.11.2017	A999AA Toyota Land Cruiser - Голубева Ольга	x000xx Subaru Forester - Петров Петр
Итого за период: 2			
Итого: 3			

Динамика

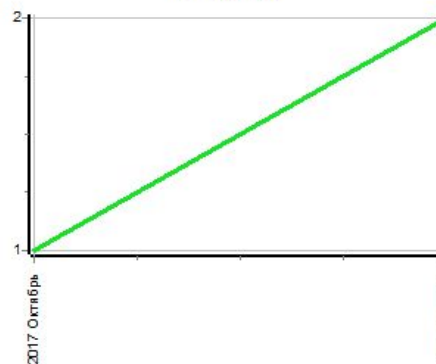

Рекомендуют

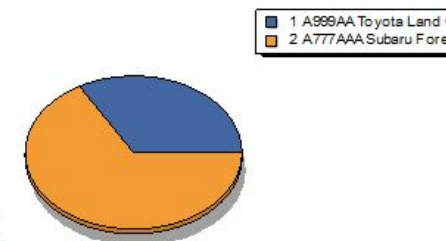

ЗАРАБОТНАЯ ПЛАТА



Расчет сдельной оплаты
труда сотрудникам



Индивидуальные
ставки по каждой
услуге



Начисление за продажи
товаров и материалов



Название Вашей организации

Адрес: Ваш город, улица, дом
Тел.: +7 (000) 000-00-00, 444-44-44

Зарплата

За период с 08.11.2017 по 15.11.2017
Сотрудник:

№	Сотрудник	Начислено
1	Иванов Иван	1 020.00
Итого:		1 020.00

Подробно

№	Дата	Товар	Вал юта	Сумма продажи	Ставка		К выплате
					Процент	Сумма	
Иванов Иван							
1	13.11.2017	10001 Масло синтетическое моторное НОРДИКС ТИТАН СУПЕР SAE 5w-30 API CJ-4 масло (180)216,5л, л	KZT	100.00	20.00	0.00	20.00
2	13.11.2017	Выключатель зажигания - с/у	KZT	1 000.00	50.00	0.00	500.00
3	13.11.2017	Амортизатор задний - с/у	KZT	1 000.00	50.00	0.00	500.00
По сотруднику:							1 020.00
По организации:							1 020.00

ДИНАМИКА ПО ВРЕМЕНИ



Статистика роста
спроса на услуги



Распределение клиентов
по дням недели и
времени



Оценка динамики
эффективности работы



Название Вашей организации

Адрес: Ваш город, улица, дом
Тел.: +7 (000) 000-00-00, 444-44-44

Динамика по услугам

Период от 01.10.2017 до 31.12.2017

Категория	Подкатегория	Наименование	2017			По услуге
			Октябрь	Ноябрь	За год	
Услуги	Электрооборудование	АКБ - с/у	1	1	1	
	Двигатель	ГБЦ-с/у		1	1	
	Техобслуживание	Масло ДВС - замена		2	2	
	Топливная система	Бак топливный с/у (с промывкой)		2	2	
		Фильтр топливный - замена		2	2	
	Тормозная система	Барабан -с/у		1	1	
		Замена задних колодок		1	1	
	Ходовая часть	Амортизатор задний - с/у		1	1	
		Амортизатор передний - с/у		1	1	
		Балка поперечная передней подвески - с/у		2	2	
Электрооборудование	Выключатель зажигания - с/у		2	2		
	Клапан рециркуляции ОГ-замена (электромагнитный)		1	1		
За месяц			1	16	17	

АНАЛИЗ УСЛУГ



Анализ рентабельности услуг за период



Статистика спроса клиентов



Оценка распределения услуг по сотрудникам



Название Вашей организации

Адрес: Ваш город, улица, дом
Тел.: +7 (000) 000-00-00, 444-44-44

Свод по услугам

За период с 01.11.2017 по 16.11.2017

№	Услуга	Количество	Сумма
Услуги			
Топливная система			
1	Бак топливный о/у (с промывкой)	1	1 000.00
		По подкатегории:	1
			1 000.00
Тормозная система			
1	Барaban -о/у	1	1 000.00
2	Замена задних колодок	1	1 000.00
		По подкатегории:	2
			2 000.00
Ходовая часть			
1	Амортизатор задний - о/у	1	1 200.00
2	Балка поперечная передней подвески - о/у	2	2 000.00
		По подкатегории:	3
			3 200.00
Электрооборудование			
1	Выключатель зажигания - о/у	2	4 000.00
2	Клапан рециркуляции ОГ-замена (электромагнитный)	1	1 300.00
		По подкатегории:	3
			5 300.00
		По категории:	9
			11 500.00
		Итого по организации:	9
			11 500.00

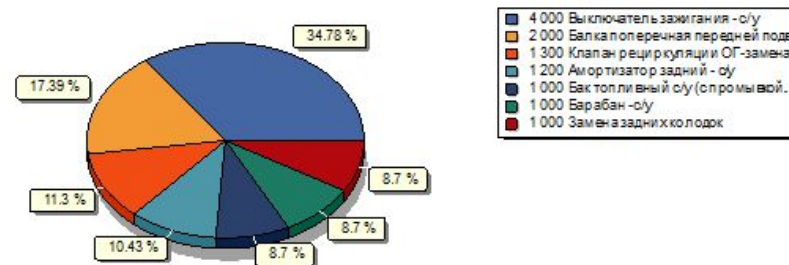

КОНТРОЛЬ РАСХОДОВ



Учет всех финансовых движений



Отслеживание динамики затрат



Визуализация полученной прибыли за период



Название Вашей организации

Адрес: Ваш город, улица, дом
Тел.: +7 (000) 000-00-00, 44-44-44

Статьи

За период с 01.10.2017 по 31.12.2017

Тип	Категория	Статья	Суммы		Год и месяц	
					2017	
			Октябрь	Ноябрь	Итого	
Приход	Деньги	Вливание средств	18 000.00		18 000.00	
		По категории	18 000.00	0.00	18 000.00	
	Приход	Приход с продаж	600.00	1 050.00	1 650.00	
		Приход с услуг		14 600.00	14 600.00	
		По категории	600.00	15 650.00	16 250.00	
По типу		18 600.00	15 650.00	34 250.00		
Расход	Расходы	Аренда		7 000.00	7 000.00	
		Зарплата	15 000.00		15 000.00	
		Оплата поставщикам	2 000.00		2 000.00	
		По категории	17 000.00	7 000.00	24 000.00	
	По типу		17 000.00	7 000.00	24 000.00	

Приход

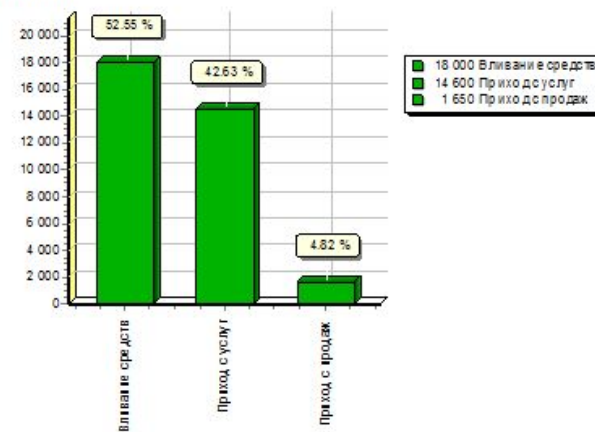

Расход

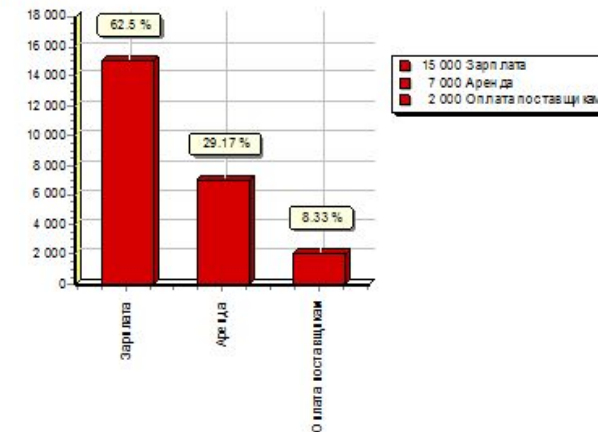

АНАЛИЗ ПРИБЫЛИ



Наглядная статистика
доходов и расходов



Расчет прибыли компании
за любой период



Анализ динамики
расходов и прибыли

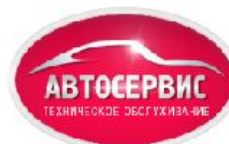

Название Вашей организации

Адрес: Ваш город, улица, дом
Тел.: +7 (000) 000-00-00, 444-44-44

Прибыль

За период с 01.10.2017 по 31.12.2017

Суммы		Год и месяц		
Тип	Категория	2017		Итого
		Октябрь	Ноябрь	
Приход	Деньги	14 000.00		14 000.00
	Приход	800.00	15 850.00	16 250.00
	По типу	14 800.00	15 850.00	30 250.00
Расход	Расходы	11 000.00	7 000.00	18 000.00
	По типу	11 000.00	7 000.00	18 000.00

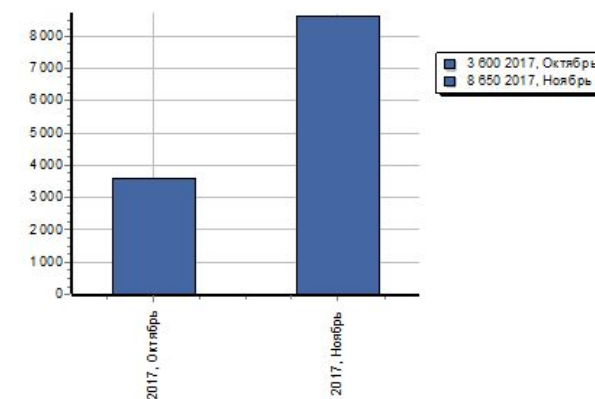
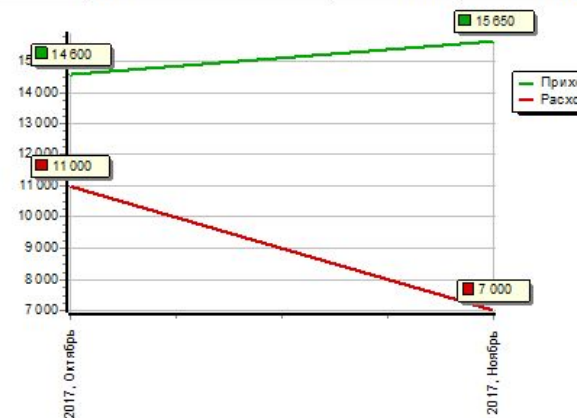

ЮРИДИЧЕСКИЕ ЛИЦА



Финансовый анализ по каждому юр.лицу



Детализация с учетом магазинов и филиалов



Статистика продаж и платежей за период



Название Вашей организации

Адрес: Ваш город, улица, дом
Тел.: +7 (000) 000-00-00, 444-44-44

Юр. лица

За период от 01.10.2017 до 31.12.2017

Юр. лица:

№	Юр. лицо	Количество продаж	Сумма продаж	Количество услуг	Сумма услуг	Сумма всего
1	ИП СТО	6	1 400.00	14	11 635.00	13 035.00
2	ООО СТО	1	250.00	3	3 000.00	3 250.00
Итого:		7	1 650.00	17	14 635.00	16 285.00

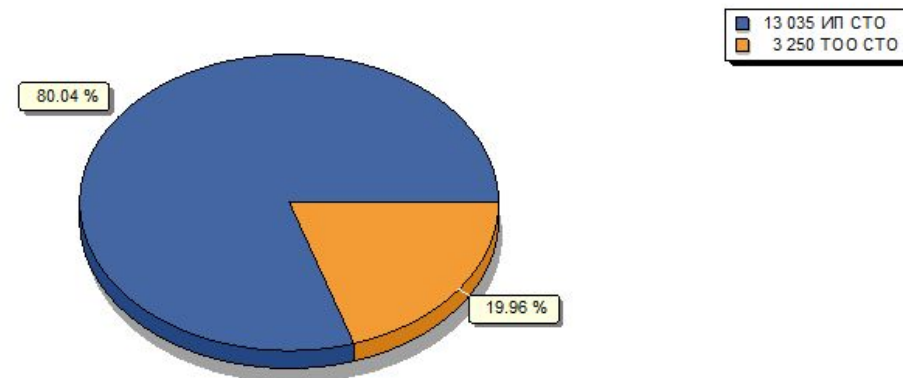

АНАЛИЗ ПРОДАЖ



Оценка динамики продаж за любой период



Наглядное сравнение развития филиалов



Статистика роста числа продаж



Название Вашей организации

Адрес: Ваш город, улица, дом
Тел.: +7 (000) 000-00-00, 444-44-44

Продали

За период от 01.10.2017 до 31.12.2017

Тип:

Категория:

Подкатегория:

Магазин:

№	Штрих-код	Наименование	Ед. изм.	Кол-во	Сумма
Масла					
Моторное масло					
1	10001	Масло синтетическое моторное HORD ИКС ТИТАН СУПЕР S	л	10	990.00
2	10002	Масло HOPДИКС ЕВРОДИЗЕЛЬ СУПЕР SAE 10W-40 API CI	л	3	450.00
3	10003	Масло полусинтетическое SINTOIL TRUCK SAE 10w40	л	1	200.00
				По подкатегории:	14 1 640.00
				По категории:	14 1 640.00
Фильтра					
Фильтр масляный					
1	10004	Фильтр масляный Портер1-2 ТСН 9.2.49 тайлан	шт	3	900.00
2	10005	Фильтр масляный Портер1-2 KIA БОНГО FO-004	шт	1	350.00
				По подкатегории:	4 1 250.00
				По категории:	4 1 250.00
				Итого по организации:	18 2 890.00

Категории

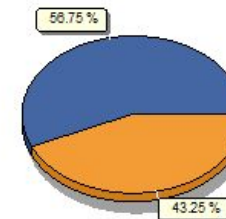

Подкатегории

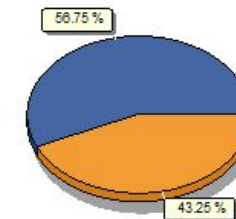
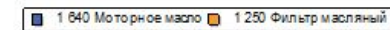

ПРОГНОЗ ТОВАРА



Прогноз обеспечения
необходимыми товарами



Оценка сроков и
автоматизация закупа



Оповещение о
заканчивающихся товарах



Название Вашей организации

Адрес: Ваш город, улица, дом
Тел.: +7 (000) 000-00-00, 444-44-44

Прогноз

Анализируется период от 01.11.2017 до 08.12.2017

№ п/п	Товар				Расход в день	Остаток	Хватит на дней
	Категория	Штрих-код	Наименование	Ед. изм.			
1	Масла-Моторное масло	10001	Масло синтетическое моторное НОРД	л	0.243	10	41
2	Фильтра-Фильтр масляный	10004	Фильтр масляный Портер1-2 ТСН 9.2.4	шт	0.054	7	130
3	Масла-Моторное масло	10002	Масло НОРДИКС ЕВРОДИЗЕЛЬ СУПЕР	л	0.083	27	325
4	Фильтра-Фильтр масляный	10005	Фильтр масляный Портер1-2 КИА БОН	шт	0.027	19	704

СКЛАДСКОЙ УЧЕТ



Учет всех складских перемещений и продаж



Информация по каждому складу и магазину



Детализация с закупочными и продажными ценами



Название Вашей организации

Адрес: Ваш город, улица, дом
Тел.: +7 (000) 000-00-00, 444-44-44

Остатки

За период от 01.11.2017 до 08.12.2017

Отделение:

Категория:

Подкатегория:

№ п/п	Продукция				На начало	Приход	Расход	На конец
	Категория	Штрих-код	Наименование	Ед.				
Головное отделение								
1	Масла-Моторное масло	10002	Масло НОРДИКС ЕВРОДИЗЕЛЬ СУПЕР	л	30		3	27
2	Масла-Моторное масло	10003	Масло полусинтетическое SINTOIL TRUCK	л	14			14
3	Масла-Моторное масло	10001	Масло синтетическое моторное НОРДИКС	л	19		9	10
4	Фильтра-Фильтр масляный	10004	Фильтр масляный Портер1-2 ТСН 9.2.49	шт	9		2	7
5	Фильтра-Фильтр масляный	10005	Фильтр масляный Портер1-2 КИА БОНГ	шт	20		1	19
По складу:					92	0	15	77
Итого по предприятию:					92	0	15	77

ПОПУЛЯРНЫЙ ТОВАР



Анализ спроса
на товары



Данные по самым
ходовым категориям



Наглядная визуализация для
оценки данных



Название Вашей организации

Адрес: Ваш город, улица, дом
Тел.: +7 (000) 000-00-00, 444-44-44

Популярность

За период от 01.10.2017 до 08.12.2017

№	Категория	Штрих-код	Наименование	Кол-во	Ед.изм.
1	Масла-Моторное масло	10001	Масло синтетическое моторное НОРД ИКС ТИТАН СУПЕР	10	л
2	Масла-Моторное масло	10002	Масло НОРДИКС ЕВРОДИЗЕЛЬ СУПЕР SAE 10W-40 API CF	3	л
3	Фильтра-Фильтр масляный	10004	Фильтр масляный Портер1-2 ТСН 9.2.49 тайпан	3	шт
4	Масла-Моторное масло	10003	Масло полусинтетическое SINTOIL TRUCK SAE 10w40	1	л
5	Фильтра-Фильтр масляный	10005	Фильтр масляный Портер1-2 КИА БОНГО FO-004	1	шт

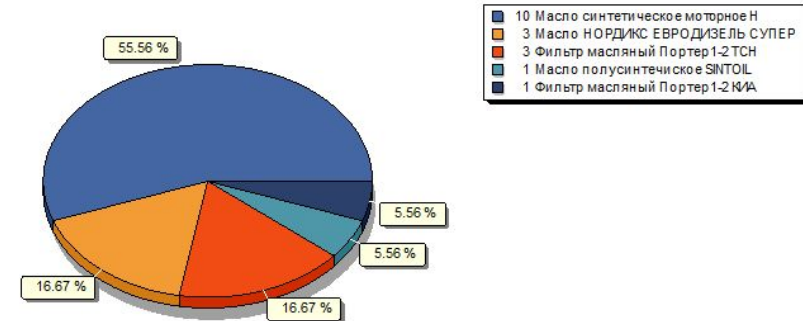

НАИБОЛЕЕ ПРИБЫЛЬНЫЙ ТОВАР



Статистика прибыли по каждому товару



Быстрое нахождение самых доходных позиций



Наглядная визуализция для оценки данных



Название Вашей организации

Адрес: Ваш город, улица, дом
Тел.: +7 (000) 000-00-00, 444-44-44

Рейтинг

За период от 01.10.2017 до 08.12.2017

№	Категория	Штрих-код	Наименование	Сумма
1	Фильтра-Фильтр масляный	10004	Фильтр масляный Портер1-2ТСН 9.2.49 тайпан	600.00
2	Масла-Моторное масло	10001	Масло синтетическое моторное НОРД ИКС ТИТАН СУПЕР SAE 5w	500.00
3	Масла-Моторное масло	10002	Масло НОРДИКС ЕВРОДИЗЕЛЬ СУПЕР SAE 10W-40 API CI4/SL полн	450.00
4	Фильтра-Фильтр масляный	10005	Фильтр масляный Портер1-2 КИА БОНГО FO-004	350.00
5	Масла-Моторное масло	10003	Масло полусинтетическое SINTOIL TRUCK SAE 10w40	200.00

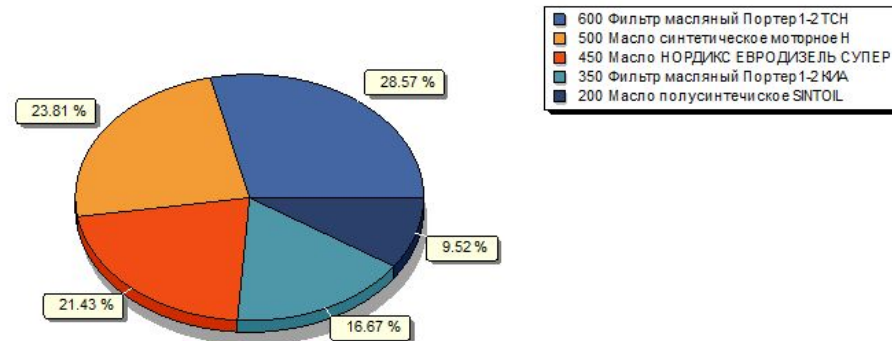

НЕЛИКВИДНЫЙ ТОВАР



Анализ возвращенных товаров



Детализация данных по продаже и возврату



Раздельная статистика по каждому магазину



Название Вашей организации

Адрес: Ваш город, улица, дом
Тел.: +7 (000) 000-00-00, 444-44-44

Возвраты

За период от 01.10.2017 до 08.12.2017

Отделение:

№	Дата возврата	Дата продажи	Наименование	Кол-во	Сумма
1	29.11.2017	29.11.2017	10002 Масло НОРДИКС ЕВРОДИЗЕЛЬ СУПЕР SAE 10W-40 AF	1	150.00
Итого по организации:				1	150.00

ИСКЛЮЧЕНИЕ УПУЩЕННОЙ ПРИБЫЛИ



Статистика запросов
отсутствующего
ассортимента



Анализ для исключения
упущенной прибыли



Наглядная визуализация
запросов



Название Вашей организации

Адрес: Ваш город, улица, дом
Тел.: +7 (000) 000-00-00, 444-44-44

Не было

В период от 01.10.2017 до 08.12.2017

№ п/п	Дата обращения	Сотрудник	Спрашивали товар	Сколько раз
1	29.11.2017	Администратор	Некий товар	2
2	29.11.2017	Администратор	Еще что-то...	1

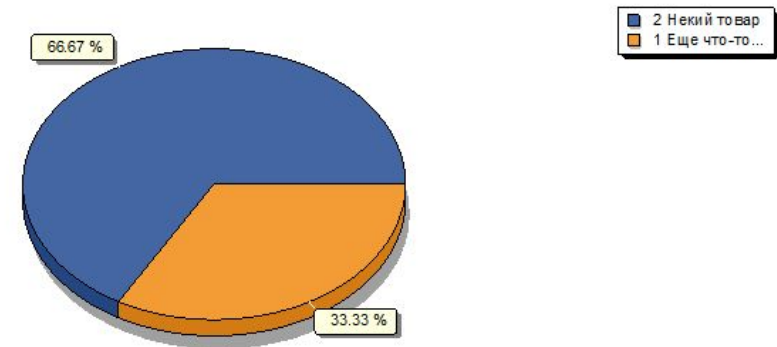

ЗАКАНЧИВАЮЩИЕСЯ ТОВАРЫ



Автоматический учет
необходимого минимума



Оповещение сотрудников о
заканчивающихся товарах



Быстрое создание
заявки на закуп



Название Вашей организации

Адрес: Ваш город, улица, дом
Тел.: +7 (000) 000-00-00, 444-44-44

Заканчивается

На дату: 08.12.2017

№ п/п	Продукция			Количество			
	Штрих-код	Наименование	Ед. изм.	Требуется	Есть	Разница	
Фильтра							
1	10004	Фильтр масляный Портер1-2ТСН 9.2.49 тайпан	шт	10	7	3	
					По категории:	7	3
					Итого по предприятию:	7	3

ЗАЛЕЖАЛЫЙ ТОВАР



Статистика
непродающихся
товаров за период



Возможность оптимизации
закупок и хранения



Анализ стоимости и текущих
остатков подобных товаров



Название Вашей организации

Адрес: Ваш город, улица, дом
Тел.: +7 (000) 000-00-00, 444-44-44

Не продается

В период от 23.11.2017 до 08.12.2017

№ п/п	Товар			Остаток	Цена
	Штрих-код	Наименование	Ед. изм.		
Масла					
Моторное масло					
1	10003	Масло полусинтетическое SINTOIL TRUCK SAE 10w40	л	14	200.00
Фильтра					
Фильтр масляный					
1	10004	Фильтр масляный Портер1-2 ТСН 9.2.49 тайпан	шт	7	300.00
2	10005	Фильтр масляный Портер1-2 КИА БОНГО FO-004	шт	19	350.00

АНАЛИЗ ПОСТАВЩИКОВ



Нахождение минимальных закупочных цен



Данные по последней поставке и стоимости



Удобный анализ для снижения затрат на закуп



Название Вашей организации

Адрес: Ваш город, улица, дом
Тел.: +7 (000) 000-00-00, 444-44-44

Поставщики

Категория товара:
Подкатегория товара:

Категория	Подкатегория	Товар	Поставщик	Поставщик 2	Поставщик 3
Масла	Моторное масло	Масло синтетическое моторное НОРД ИКС Т	1200	1000	1000
		Масло НОРДИКС ЕВРОДИЗЕЛЬ СУПЕР SAE	1200	1000	1200
		Масло полусинтетическое SINTOIL TRUCK SAE	900	1000	1000
Фильтра	Фильтр масляный	Фильтр масляный Портер1-2 ТСН 9.2.49 тайл	1100	1000	1100
		Фильтр масляный Портер1-2 КИА БОНГО FC	900	1000	1000

ЭКСКЛЮЗИВНЫЕ ФУНКЦИИ

НА ЗАКАЗ



Возможность эпатировать
ваших клиентов



Интеграция с самыми
современными технологиями



Новейшие преимущества
перед конкурентами



ОНЛАЙН-ЗАПИСЬ

НА ЗАКАЗ



Престижная возможность
записи через сайт



Уведомление
администратора при записи



Подтверждение намерения
клиентом через SMS

Шаг 1. Филиал Ваш филиал	Шаг 2. Сотрудник Петров Олег	Шаг 3. Услуга Нужная услуга	Шаг 4. Дата и время	Шаг 5. Контакты	Шаг 6. Подтверждение
--------------------------------	------------------------------------	-----------------------------------	------------------------	--------------------	-------------------------

Июнь 2017						
Пн	Вт	Ср	Чт	Пт	Сб	Вс
			1	2	3	4
5	6	7	8	9	10	11
12	13	14	15	16	17	18
19	20	21	22	23	24	25
26	27	28	29	30		

Утро					
09:00	10:00	11:00			
День					
12:00	13:00	14:00	15:00	16:00	17:00

Назад Далее

СВЯЗЬ С ТЕЛЕФОНИЕЙ



Всплывающая карточка клиента при входящем звонке



Исходящий звонок из клиентской базы



Просмотр всей истории звонков

НА ЗАКАЗ

Входящий звонок

Входящий звонок



Голубева Елена
+77051111111

Номер карты:	0000008
Статус:	VIP
Долг:	1 200
Накоплено бонусов:	800
Потрачено средств:	9 200

Записан к мастеру Петрова Наталья
сегодня на 11:00

[Перейти на клиента](#)

ВИДЕОНАБЛЮДЕНИЕ

НА ЗАКАЗ



Контроль кассы и
регистратуры



Добавление титров в
видеопоток



Фиксация продаж, оплат
и работы с клиентами



ЭЛЕКТРОННОЕ РАСПИСАНИЕ

НА ЗАКАЗ



Вывод необходимых данных на экран или монитор



Информация о расписании, записи на прием или услугах



Наглядный контроль деятельности сотрудников

12:45	Алексей	Юлия Иванова	- Маникюр SPA
13:00	Дарья	Ирина Светличная	- Окрашивание
13:30	Дарья	Ольга Никитина	- Стрижка
14:00	Алиса	Мария Шустова	- Прическа вечерняя
15:00	Алексей	Екатерина Водникова	- Нарощивание простое
15:00	Олег	Николай Мельников	- Стрижка
16:00	Алексей	Анна Илишина	- Педикюр классический

РЕЗЕРВНОЕ КОПИРОВАНИЕ

НА ЗАКАЗ



Настройка периодичности и уведомления о завершении



«Правильное копирование» без необходимости останавливать СУБД



Автоматическая архивация резервной копии



ПЛАНИРОВЩИК



Настройка периодичности резервного копирования



Автоматическое получение отчетности по расписанию



Настройка планирования любых действий программы



ОЦЕНКА



Автоматический SMS-опрос
о качестве услуг и работ



Анализ услуг и работы
сотрудников



Учет контактов клиента и
времени оценки

НА ЗАКАЗ



ПЛАТЕЖНЫЕ ТЕРМИНАЛЫ

НА ЗАКАЗ



Удобная оплата любых услуг



Круглосуточная работа терминалов



Отсутствие комиссии для клиентов



ДОСТУП К ДАННЫМ



Одновременная работа
нескольких
пользователей



Работа по локальной сети
или через интернет



Разделение
пользователей по правам
доступа



НОВЫЙ УРОВЕНЬ УЧЕТА



У Вас нет программного обеспечения?

Или Ваша программа не может хорошо автоматизировать всю ежедневную работу?

Мы создадим порядок на Вашем предприятии!

Наши программы используются во многих организациях!

ОБОЙТИ ВСЕХ КОНКУРЕНТОВ

Оптимизация времени
руководителя

Снижение затрат и рост
работоспособности



Автоматизация бизнес-
процессов

Контроль всех этапов
работы компании

КОНТАКТЫ

Мы поможем Вам:



Повысить
производительность



Обойти
конкурентов



Увеличить
доходы

*Мы работаем с компаниями по всему миру.
От малого бизнеса до крупного. Стать
лучше легко! Достаточно нам позвонить
или написать!*



USU.kz

УНИВЕРСАЛЬНАЯ СИСТЕМА УЧЕТА

УПРАВЛЯЙТЕ БИЗНЕСОМ ПРАВИЛЬНО

Юридическое название:

ИП «Акулов Николай Николаевич»

Адрес: г. Алматы, ул. Торекулова 69, к. 20

Телефоны: +7 (727) 279 99 38, 279 66 01

Мобильные: +7 (707) 99 00 115, +7 (707) 637 53 22

Skype: [nikolay_usu](https://www.skype.com/name/nikolay_usu)

Сайт: www.usu.kz

Почта: info@usu.kz