

История дизайна

ПОСЛЕВОЕННЫЙ ДИЗАЙН ЗАПАДНОЙ
ЕВРОПЫ

ИТАЛЬЯНСКИЙ ДИЗАЙН

Мотороллер «Веспа» («Оса») был спроектирован бывшим пилотом итальянских ВВС инженером Каррадино д'Асканио и запущен в серию в 1946 году. Мотороллер, заменив велосипед, стал символом послевоенной (послефашистской) демократической Италии. В 1960-х "Веспа" собиралась по лицензии в 180 странах, а к сегодняшнему дню с конвейеров по всему миру сошло 17 миллионов разноцветных "ос"



**Мотороллеры «Веспа»
 («Оса»),1946**



**Серийные мотороллеры ВП-150
 «Вятка»,1957**

Юбилей журнала «Домус», отмечаемый в 1998 г. в помещении Пикколо Театро ди Милано, превратился в настоящий спектакль.

Временные периоды и темы журнала

- **1928—1938** основная тема периода — «**Домашний интерьер**», девиз — «Буржуазный вкус»;
- **1949—1958** десятилетие, получившее название «**Периоды новаторов. Три пространства: Моллино, Эймс, Понти**» — по именам трех наиболее известных дизайнеров тех лет;
- **1959—1968** тема «**Производственный миф — монтаж и демонтаж**» — связана с вниманием дизайнеров к технологии, к функциональной стороне, формированию элементов интернационального стиля в графике и одновременно с появлением радикальных тенденций;
- **1969—1978** название периоду — «**Visions and re-visions — Вещи и деревья**» — дали проекты, передающие идею органичности пространства;
- **1979—1985** «**Церемония банальности — Вещи для сентиментальных**» — эпоха стиля «Мемфис» и группы «Алхимия» с их яркой дизайнерской образностью;
- **1986—1998** новый поворот в дизайне, внимание к семантике вещи, информатизация дизайна. Отсюда и название «**Поперечная линия — Коммуникативные образы**».

«СТИЛЬ Оливетти»

Фирма «Оливетти» первой в Европе привлекла к рекламе своей продукции поэтов и художников (1927) К. Оливетти, еще будучи профессором Стэнфордского университета в США, близким знакомым изобретателя Эдисона, в начале XX века сконструировал пишущую машинку «М-1», простую и надежную. В 1911 году модель «М1» фабрики в г. Ивреа была отмечена на Туринской промышленной выставке медалью за удобство работы на ней и хорошую читаемость шрифта.

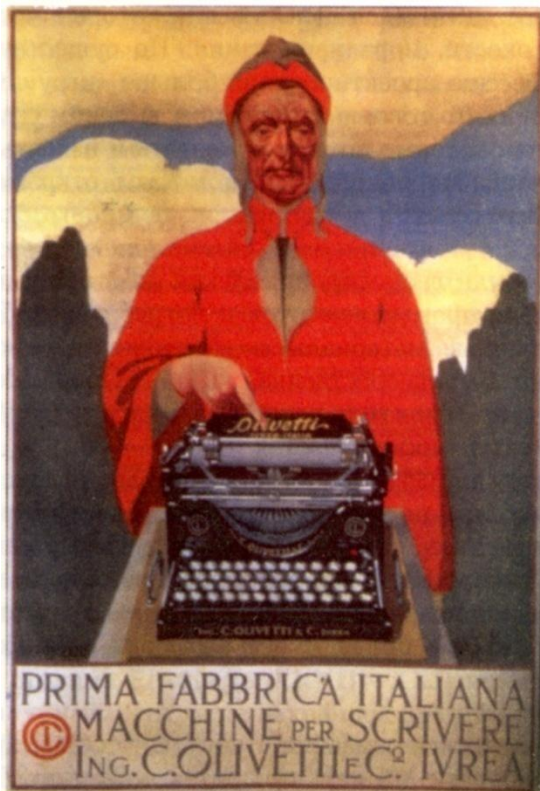

К. Оливетти. Пишущая машинка модель М1 ,
1910-1911
Плакат с рекламой

Андриано Оливетти (1901-1960), сын основателя фирмы прославленный итальянский промышленник-предприниматель, деятель культуры, социолог и меценат

- Особым направлением в деятельности Оливетти-младшего стало целенаправленное формирование фирменного стиля, включившее обширную культурную и рекламную программу, комплексную разработку фирменной графики и, фактически, первый в Италии опыт создания службы промышленного дизайна.
- В 1927 году начинают трудиться на «Оливетти» график Джованни Пинтори, ученик педагога Баухауза Мохой-Надя - Ксанти Шавински, скульптор Константино Нивола, инженер и поэт Леонардо Синисгалли
- В 1931 году создается специальный отдел развития и рекламы под руководством Ренато Дзветеремича.

1932 год ознаменовался выпуском первой портативной модели - «МП1», спроектированной Альдо Магнелли совместно с братом - живописцем-абстракционистом Альберто.

Плакат реклама пишущей машинки «Оливетти» МП1. Альдо Магнелли, 1932



Модель «Студио-45» (1935)
стала плодом сотрудничества
Шавински и архитекторов-
рационалистов Л. Фиджини и
Дж. Поллини

Плакат реклама пишущей машинки
«Оливетти» Студио 42. К.Шавински, Л.
Фиджини, Дж. Поллини, 1935





«Стиль Ниццоли»

Марчелло Ниццоли (1887-1969) - выдающийся итальянский дизайнер, один из создателей так называемого «скульптурного дизайна» в его органической версии, многие годы сотрудничал с «Оливетти»

С 1936 года Марчелло Ниццоли становится ведущим дизайнером "Оливетти" и в тесном контакте с Джованни Пинтори, при постоянном участии Адриано Оливетти в оценке всех проектных предложений, подготавливает переворот в производстве комплексного конторского оборудования.

Модели Ниццоли, прежде всего, два шедевра мирового дизайна - пишущие машинки «Лексикон-80» (1948) и «Леттера-22» (1950), ставшие «манифестом» органического стиля.



М. Ниццоли. Пишущие машинки «Оливетти». М. Ниццоли «Леттера 22», 1950 (а) и «Диаспрон», 1959 (б)



Скульптурность пластика, соединившая в себе художественную концепцию и новую на тот момент технологию литья под давлением, ознаменовала рождение понятия «Линия Ниццоли». Эта «линия» нашла свое отражение и в швейной машинке «Мирелли» (1957).

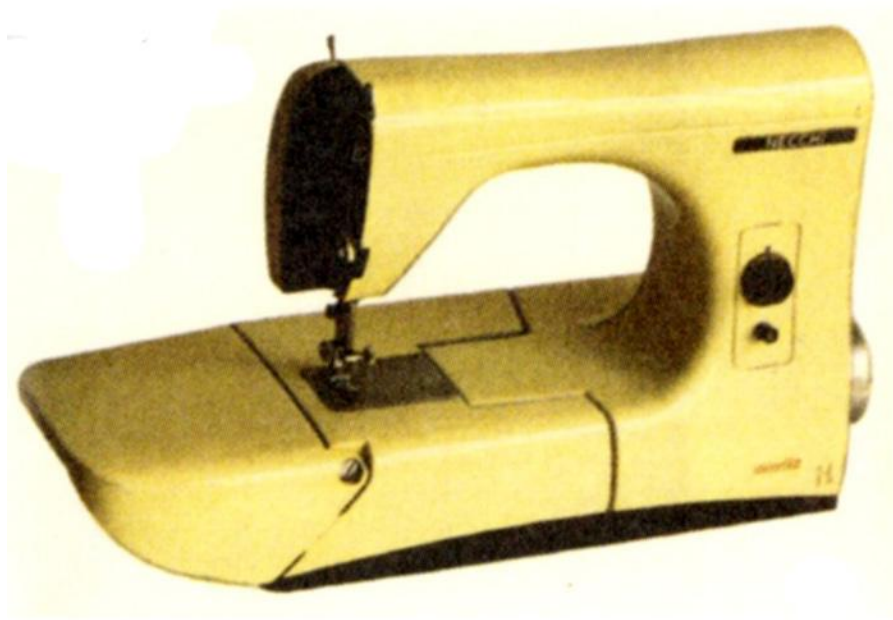

**Марчелло Ниццоли швейной машинке
«Мирелли» (1957).**



«Стиль Соттсасса»

Этторе Соттсасс (род в 1917) – выдающийся итальянский архитектор, дизайнер, теоретик и философ проектной культуры, в своем творчестве успешно совместил «реальную» (изделия «Оливетти», архитектура) и концептуально-радикальную («Мемфис»)

Творческий почерк **Соттсасса**, архитектора по образованию и керамиста по пристрастию, базировался (как говорил он сам) на инженерных знаниях, без которых нельзя работать в электронике. Характерные черты «линии Соттсасса» - аскетизм формы отдельной вещи при особом интересе к созданию комплексов и систем оборудования, определяющих «ландшафт» офиса.

Модели пишущих машинок, микрокалькуляторов и компьютеров второй половины 1960-х годов развивали идею «нейтральной» формы, тяготевавшей порой к крайней сухости, даже примитивности.

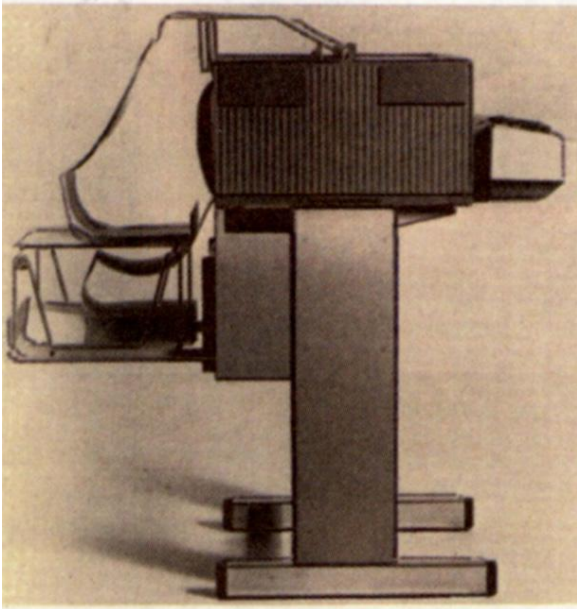

**«Оливетти» Э.Соттсасс,
телевизор Te 300, 1967**

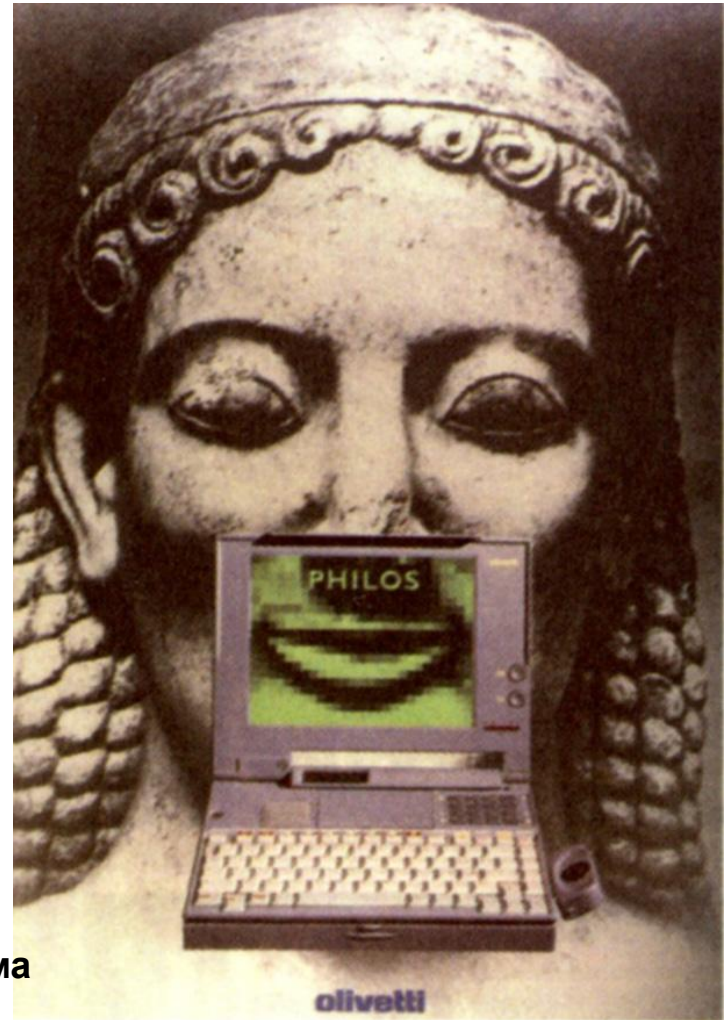

**«Оливетти» Э.Соттсасс плакат-реклама
с портативным компьютером, 1993**

Корпус пишущих машинок Соттсасса - это монтирующаяся система отдельных элементов, целостность которой создается подчеркиванием линий соединения, взаимосвязи отдельных элементов. Все это - в противовес целостно-литому скульптурному корпусу Ниццоли.

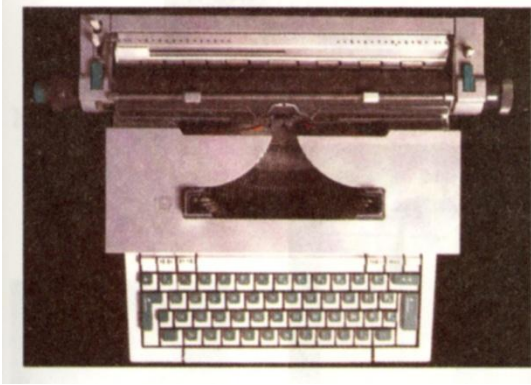

**Пишущая машинка «Праксис 48»,
Э. Соттсасс, 1964**



**Пишущая машинка «Лексикон
90», Э. Соттсасс, 1975**



**Пишущая машинка
«Валентино», Э. Соттсасс
совместно с Перри Кингом,
1969**



«Стиль Беллини»

Марио Беллини (род. в 1935) – всемирно известный итальянский дизайнер, руководил отделом на фирме «Оливетти», успешно проектирует мебель, светильники, бытовую электронику

Возглавлял (как и Соттсасс) самостоятельный отдел на «Оливетти». Тематику отдела составляли телепишущие, перфорирующие, ротационные конторские машины. Его взгляды тех лет на дизайн были близки взглядам Соттсасса. В то же время, развивая те же новые (после Ниццоли) закономерности формообразования, Беллини использовал новую технологию - создание фасонных деталей из слоистого металлопластика.

В конце 1960-х годов, сам Беллини заявлял: «Скульптурная форма - это не проблема стиля, но проблема новых материалов и новой технологии, которые сейчас бурно осваиваются...»



Пишущая машинка «Леттера 35» М.Беллини, 1974

Скульптурная форма - это не магическая формула, но совершенно ясная задача получения любых криволинейных профилей путем натяжения и вытяжки, а затем штамповки»

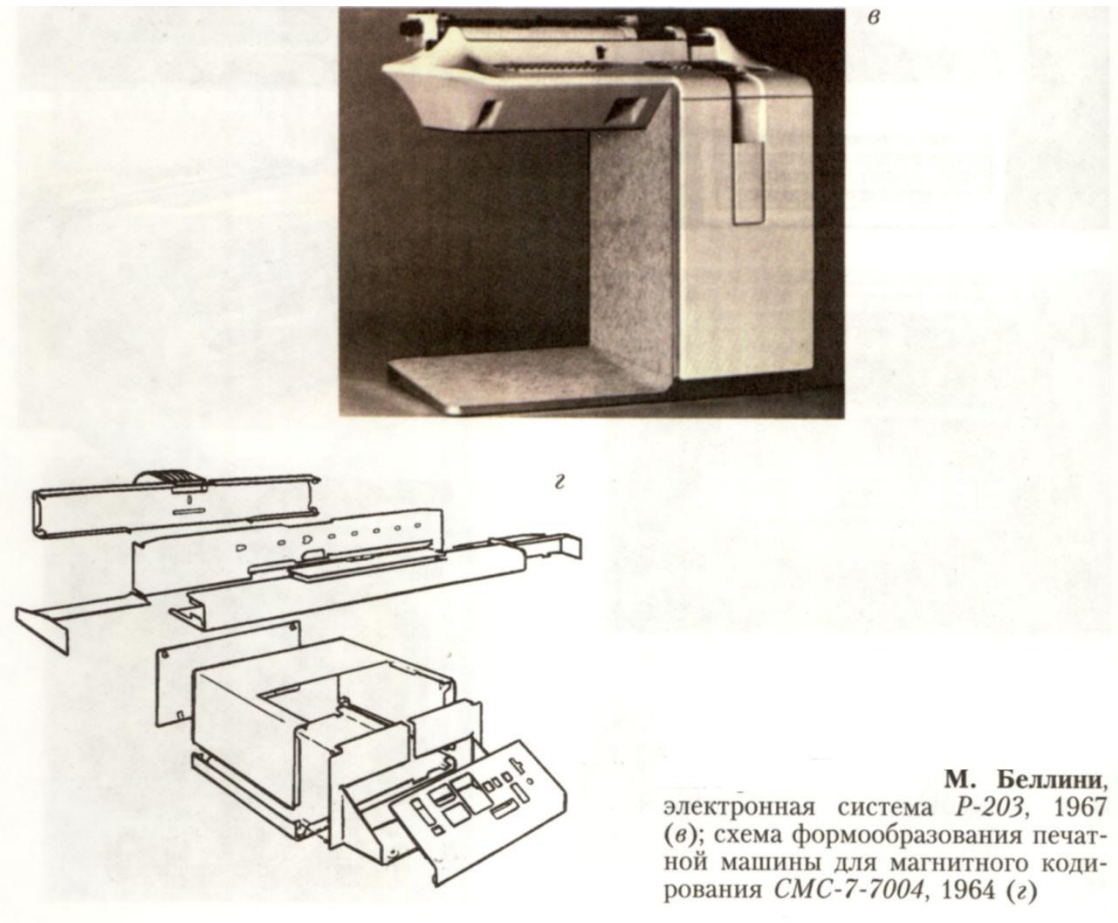

«Стиль Оливетти» - это целостное проявление тщательно продуманной акции в рамках реорганизации в конце 1920-х годов и дальнейшей целенаправленной деятельности фирмы.

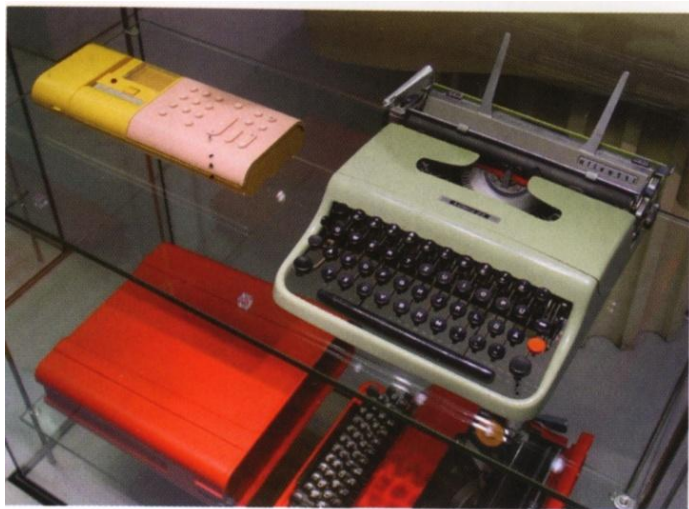

М. Беллини. Кассовый аппарат «Дивисумма». 1972. М. Ниццоли. Пишущая машинка «Lettera» для фирмы «Оливетти». 1950. Э. Соттсасс. Пишущая машинка «Валентино». 1969. Экспозиция Музея прикладного искусства в Кельне

- **«Стиль Оливетти»** - это сумма зримых выражений, которые в разных областях и на разных уровнях уже в течение десятилетий с обновленной связностью создают образ предприятия, которое, может быть, первым поняло важность некоторых человеческих и эстетических ценностей области промышленного производства: любая машина может и должна быть красиво оформлена, фабрика должна быть построена красивой, коммерческое письмо должно быть написано в стиле, достойном хорошего вкуса и культурных требований адресата»

Руководитель пресс- центра
фирмы

«Реальный» промышленный дизайн

- Успех итальянского промышленного дизайна связан с высоким индивидуальным мастерством творческих личностей, их изобретательностью, постоянной готовностью экспериментировать с новыми материалами и технологическими процессами
- Созданная в 1956 году **Ассоциация по промышленному дизайну (ADI)** - организация авторитетная и представительная, но сугубо общественная, не связанная с государственным аппаратом.

Конкурс и национальная премия «**Золотой циркуль**». Основана в 1954 году в Милане.

Целью учреждения приза «**Золотой циркуль**» в тот период было стимулирование повышения качества выпускаемых товаров, их обновление, способствование при этом росту и созданию новых предприятий-производителей и, конечно, содействию становлению профессии дизайнера. С 1958 года началось тесное сотрудничество «**Золотого циркуля**» с *ADI*.

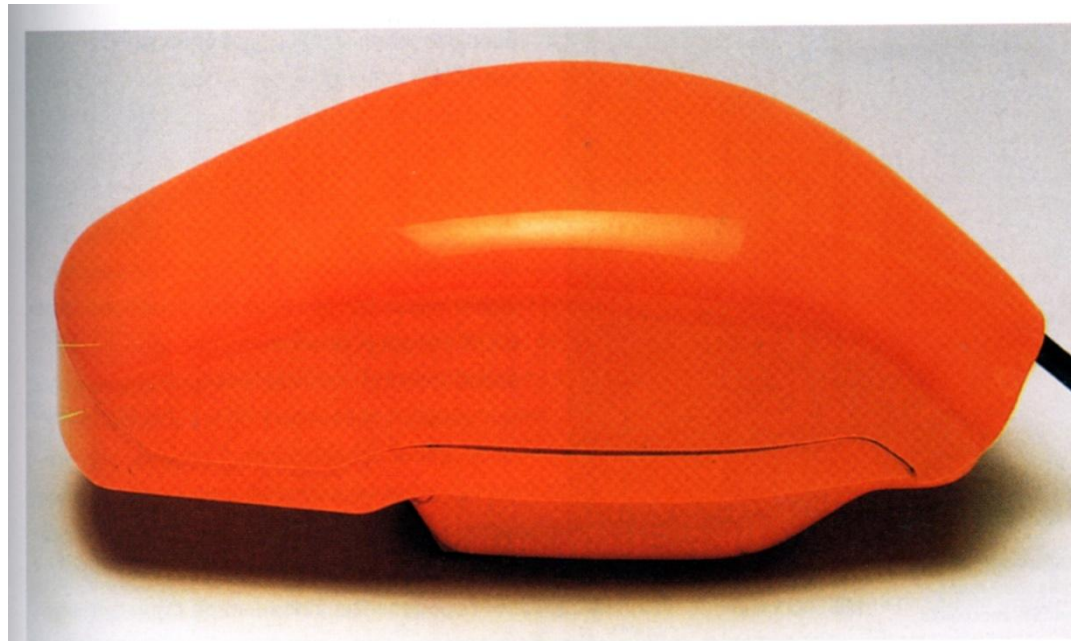

Марко Зануссо
и Ричард Саллер,
телефонный аппарат
Grillo для фирмы
«Siemens», 1965

Среди наиболее известных лауреатов премии «Золотой циркуль» можно отметить таких дизайнеров:

- **Марчелло Ниццоли** за пишущую машинку *Lettera 22* (нагр. 1954) для фирмы «Olivetti» и швейную машинку *Mirella* для фирмы «Necchi» (1957),
-
- **Марко Дзанузо и Ричард Саппер** за телевизор *Doney 14* для фирмы «Brionvega» (1962), телефонный аппарат *Grillo* для фирмы «Siemens» (1967)



Джованни Понти (1891-1979) – выдающийся итальянский архитектор, художник, дизайнер, педагог, создатель журнала «Домус» (*Domus*) в 1928 главный редактор этого журнала практически до конца жизни (исключая период 1940-х). В 1925 году получил Гран-при на Парижской выставке «Ар деко».

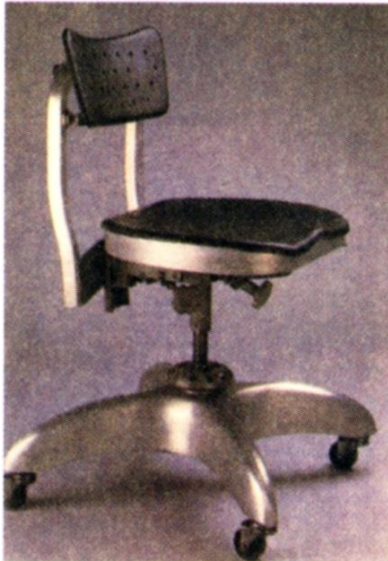

**Стул, Дж. Понти,
1938**



**Стулья в стиле Ар-деко, Дж. Понти,
1920-е**

Идеи **Дж. Понти** - показательная иллюстрация того, что индивидуализация концепций дизайна со временем углубляется.

«У нашего времени нет стиля, нет исторически закрепленного языка формы. Мы оторвемся от стиля, используя огромную свободу экспрессии; технология в своем непрерывном прогрессе, отрицая стабильность, делает **ВОЗМОЖНЫМ ВСЕ**»



**Дж. Понти. Интерьер Villa Planchard
Caracas, 1951**



**Дж. Понти.
Традиционный стул
Chiavari**

Джо Понти сделал очень многое для формирования итальянской линии и формы. Благодаря и его стараниям итальянский дизайн сделал мощнейший рывок и вывел экономику страны из послевоенного кризиса. Вещи итальянского производства заняли свою нишу на мировом рынке. Итальянский дизайн стал частью мирового дизайна XX века.



Дж. Понти. Кофейный аппарат La Pavoni

Марко Дзанузо (род. в 1916), известный итальянский архитектор, крупнейший представитель классического промышленного дизайна, создатель многих образцов «хорошей формы», в 1947-1949 годах был главным редактором журнала «Домус».



- Будучи одним из авторов «Манифеста промышленного дизайна» (1952), он принимал самое непосредственное участие в организации Миланских триеналле, всячески усиливал их ориентацию на промышленный дизайн.

Как дизайнер, **Марко Дзанузо** складывался, работая с мебелью - с одной из наиболее развитых отраслей в Италии, в то же время связанной, по большей части, с полуремесленным производством



Но даже здесь **М. Дзанузо** начинает использовать новые материалы (губчатую резину и эластичную ленту) для массового конвейерного производства.



С середины 1950-х годов **Дзанузо** проектирует технически сложные изделия, работая с 1956 года совместно с **Ричардом Саппером**

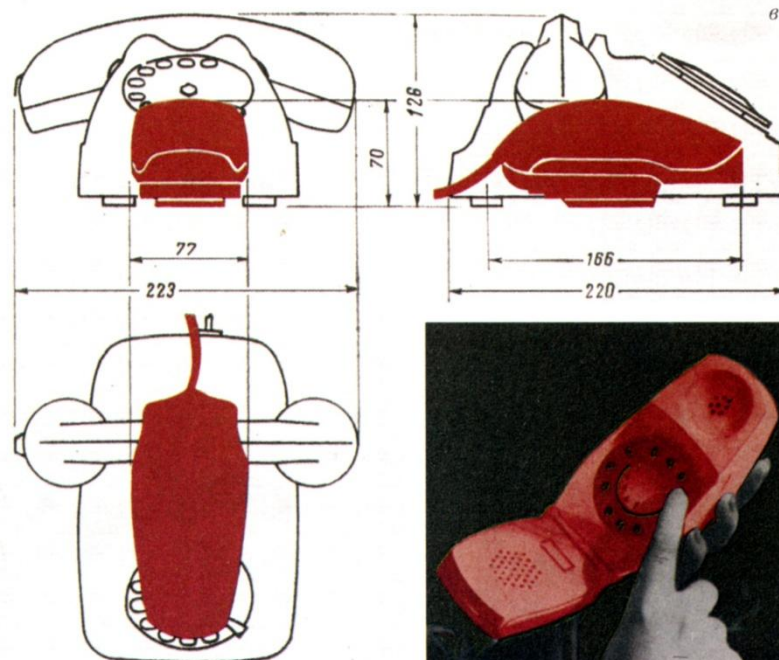

М. Дзанузо, Р. Саппер. Портативный радиоприемник *TS052*, 1964 (а). Телефон «Грилло» («Кузнечик»), 1966, и сопоставление его габаритов со стандартной моделью (б, в, г)

Со второй половины 1940-х годов в развитии и профессиональном становлении итальянского дизайна активное участие принимали братья **Кастильони -Анилле** (1918-2002), **Пьер Джакомо** (1913-1968) и **Ливио** (1911-1979).

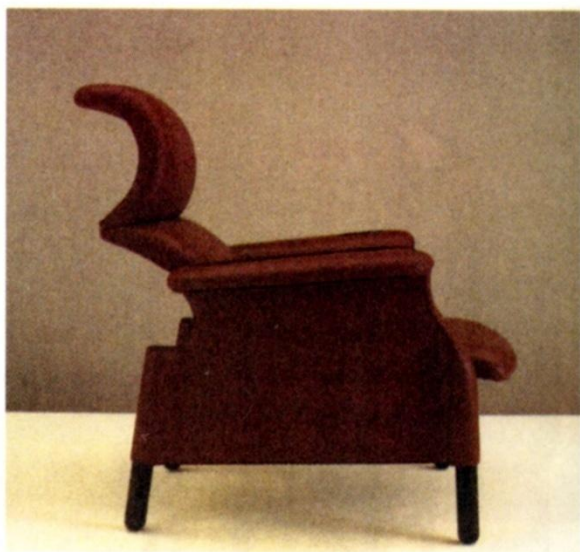

Анилле и Пьер Джакомо Кастильони кресло *Sun Luca* и схема его построения, 1961

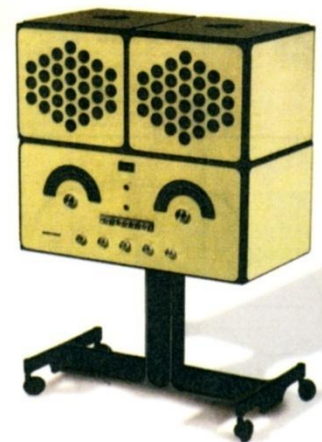
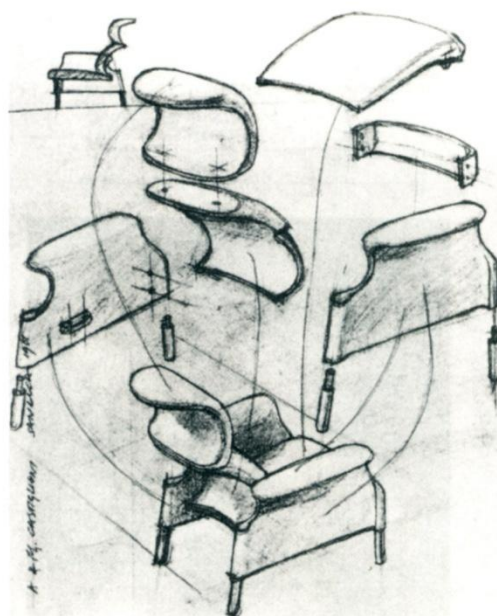

Анилле и Пьер Джакомо Кастильони стереосистема *RR126 HiFi*, 1966

Классикой
послевоенного
автомобильного
дизайна стал
спортивный кабриолет
«Джульетта» фирмы
«Альфа Ромео» (1954)
Пининфарины
(1893-1966).

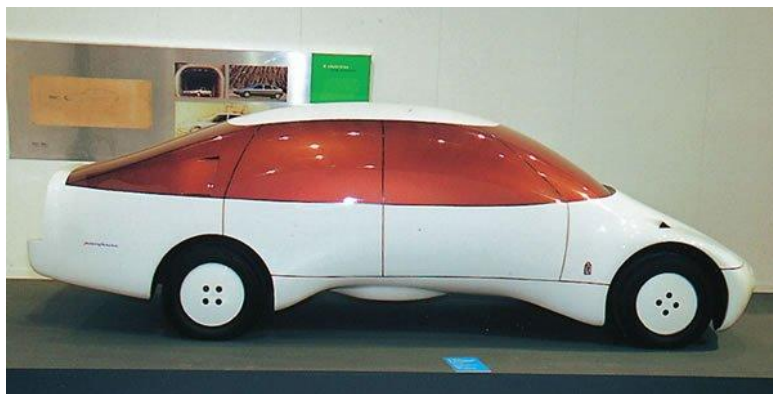

**В 1978 году Pininfarina построила CNR —
«автомобиль с идеальной
аэродинамикой»**



Баттиста Пининфарина. Спортивный кабриолет «Джульетта» фирмы «Альфа Ромео», 1954

Джорджо Джуджаро (род. в 1938), знаменитый итальянский дизайнер, которому принадлежит абсолютный рекорд в мировой практике по количеству спроектированных автомобилей – более 100.

В 1984 году ему была присуждена специальная премия «Золотой циркуль» за деятельность, внесшую существенный вклад в развитие национального дизайна

В 1968 году возглавил собственную дизайнерскую фирму (первоначальное название «Италдизайн»)

Сверхскоростной поезд ETR 460
Зеркальные фотоаппараты «Никон» модель F3 и Nikonos RS

Бутылки фирмы Fonti Sanbernardo
Полтораэтажный универсал Columbus
Четырехместное малогабаритное транспортное средство Biga, 1990-е

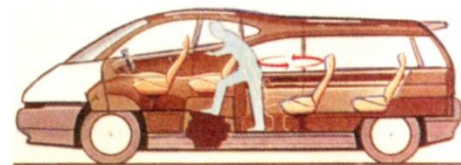
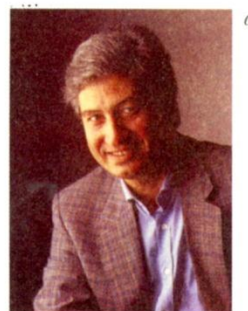

История проектирования автомобиля «Фиат Панда» студией **Джорджетто Джуджаро** — пример сочетания образно-композиционных, компоновочных и технических решений. Автомобиль должен был быть легким и недорогим



**Джорджо Джуджаро. Автомобиль «Фиат Панда»,
1976-1977**

Бестселлерами стали такие общеизвестные машины как: «Фольксваген гольф», «Фиат уно», «Фиат пунто». В число хитов входят и «Ауди 80», «БМВ М1», «СААБ 9000» и др.



**«Ауди
80»**



**«Гольф III
1,8GTi».**

С 1994 года мужской и индустриальный мир «Джуджаро Дизайн» обогатился уникальными коллекциями женской одежды, которую создает дочь Джуджаро Лаура. Это не головокружительные модели «от кутюр» для показов на выставках и конкурсах, а «носимая» в повседневной жизни и в то же время авангардная мода, получившая название «дизайн-а-порте».



Лаура Джуджаро. Коллекция одежды весна-лето 1999 года

Концептуальные направления в Итальянском дизайне

В 1957 году на выставке «Цвет и форма» (вилла Ольмо, Комо) был показан оригинальный, ни на что не похожий «дизайн Кастильони», позднее охарактеризованный как «концептуально-прикладное искусство».

Эти два изделия через пару десятков лет начали изготавливаться серийно фирмой «Дзанотта» (в 1983 и 1971 г., соответственно).



Анилле и Пьер Джакомо Кастильони табуреты «Села» (Седло) и «Меццадро» (тракторное сидение), 1957

Концептуальные направления

- в 1960-е годы все большее число дизайнеров-авангардистов начало восставать против элегантной стилистики модернизма. Стали организовываться группы радикального направления. Цель творчества они видели в отрицании формалистических ценностей итальянского неомодернизма, стремлении к обновлению культурной и стилистической роли дизайна. В то же время они выступали за создание целостной предметной среды, а не отдельных объектов. Возникли течения «антидизайна» и «контрдизайна». Термин «**антидизайн**» предложил **Дж. Ч. Колombo**, который вел футурологические изыскания и создал концептуальные проекты по организации жилой среды.



Джоэ (Джованни) Чезаре Коломбо (1930-1971),
известный итальянский дизайнер, яркий
представитель футуро-дизайна 1960-х годов.

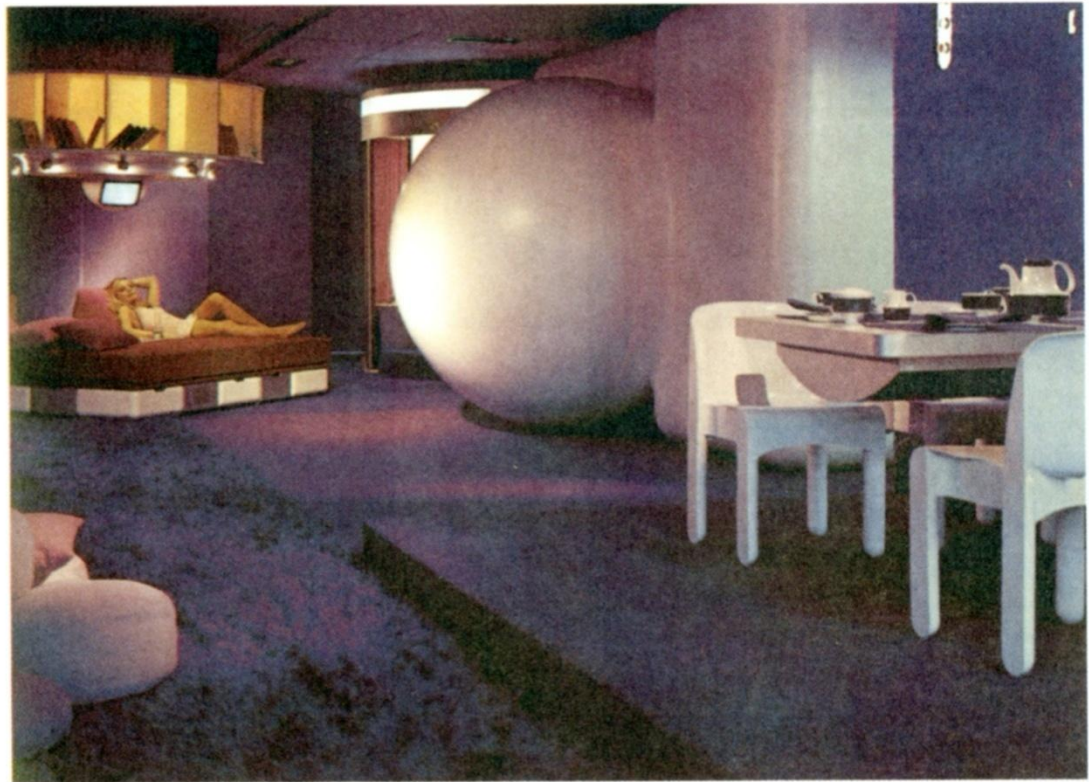
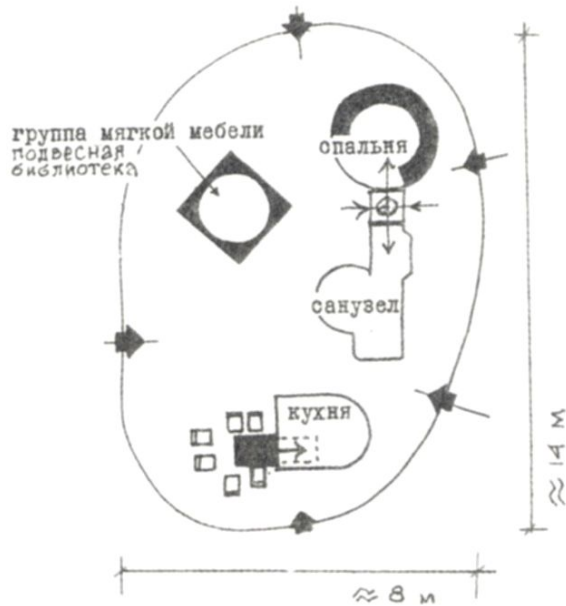

6

«Центральный жилой блок» на выставке «Визионе-69» и его план

Будущее жилой среды **Коломбо** видел в радикальном типологическом обновлении ее оборудования и самих пространственно-планировочных принципов на основе как проектного, так и бытового освоения четвертого - временного, динамического - измерения: интеграции смежных функций и потребностей в высокотехнологизированных мобильных многофункциональных блоках-агрегатах («островах»).

Программированная система жилища, представляющая набор полифункциональных элементов для одной семьи была представлена в 1968 г на триенале в Милане



Дж. Коломбо. Модуль полностью оборудованной жилой ячейки, 1971

Коломбо начал вводить в дизайн жилого интерьера принцип вещи-агрегата, универсального элемента жилища. Это полки, стеллажи, ящики, но все вместе — это и своеобразная скульптура. Из экспериментальных проектов дизайнера в массовое производство пошли универсальные сервировочные тумбочки-столики, диваны из цилиндрических блоков, складывающихся один в другой по типу матрешки, посуда для авиапассажиров.



**Дж.Коломбо. Сиденье-труба,
1969**

Одними из ключевых фигур «контрдизайна» являлись:

- **Александро Мендини** (род. в 1931)
- **Микеле де Люччи** (род. в 1951)
- **Этторе Соттсасс** (род. в 1917),
- В 1976 году архитектор **Александро Гурьеро** (род. в 1943) создает студию «**Алхимия**»



Александро Мендини (род. в 1931)
– архитектор, дизайнер,
художественный критик, создатель
журнала *Modo* (1977), главный
редактор журнала *Domus* с 1980 –го и
лидер «Алхимии» начала 1980-х
годов



Часы фирмы Swatch, 1992. Шоу-рум Bisazza в Нью-Йорке, 1998. Кресло «Пруст», 1978, Кресло «Моцарт», 2000

Разрозненные группы радикального дизайна (антидизайна) объединились в начале 1980-х годов в коллектив (группу) под названием «Мемфис» Инициатором и лидером группы был 64-летний **Этторе Соттсасс**

К концу 1950-х годов, благодаря публикациям в «Домусе», ряду персональных выставок (арт-дизайн) **Э. Соттсасс** завоевывает широкую популярность в молодежной среде зарождающегося радикального (альтернативного) дизайна. В эти же годы он приобретает репутацию одного из лидеров жестко-профессионального «реального» дизайна, работая для «Оливетти» и получив за изделия фирмы ряд «Золотых циркулей».



Э. Соттсасс. Пишущая машинка «Валентино», 1969

Мемфис - город на юге США, родина Элвиса Пресли, а также древняя столица Египта (в XXVIII-XXII вв. до н.э.), политический, религиозный, культурный центр, где находился храм покровителей художников Мартине Бедине.

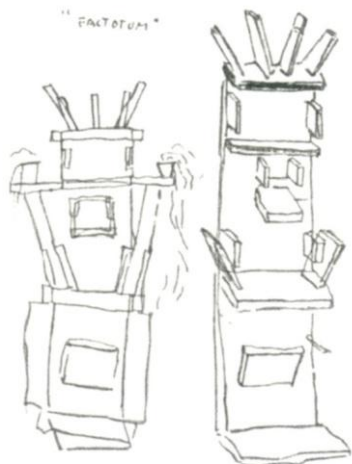

б

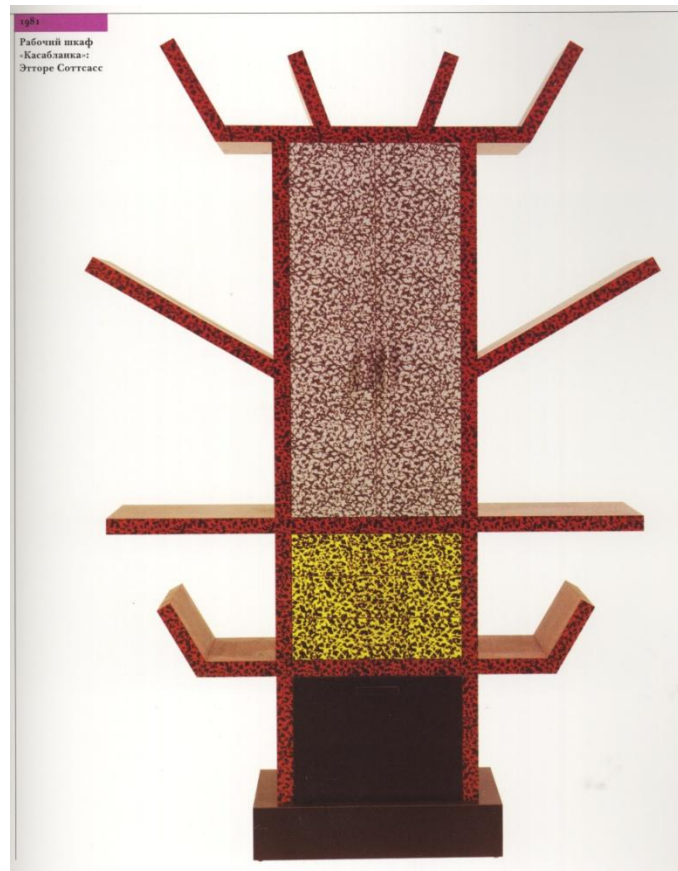
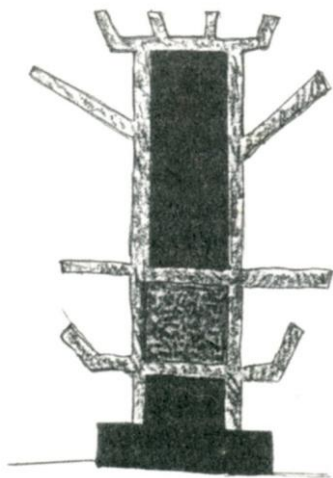

Э. Соттсасс. Книжный шкаф Casablanca- наброски, эскиз и готовое изделие, 1981

Дебют «Мемфиса», состоявшийся на Мебельной ярмарке в Милане (1981), стал потрясением для дизайнерского сообщества. Произведения группы разительно контрастировали с «хорошим вкусом», преобладавшим в дизайне модернизма, вызывая восхищение одних и возмущение других

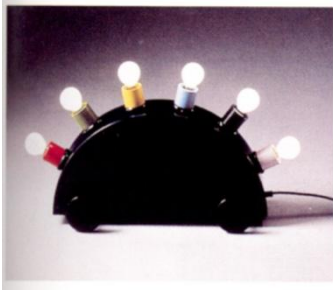

Мартине Бедине.
Светильник Super,
1981

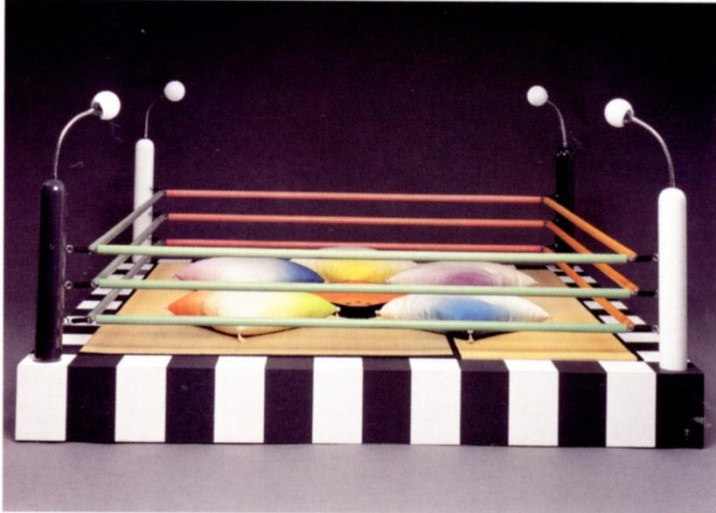

Масанори Умеда. Место для
дебатов Боксерский ринг, 1981

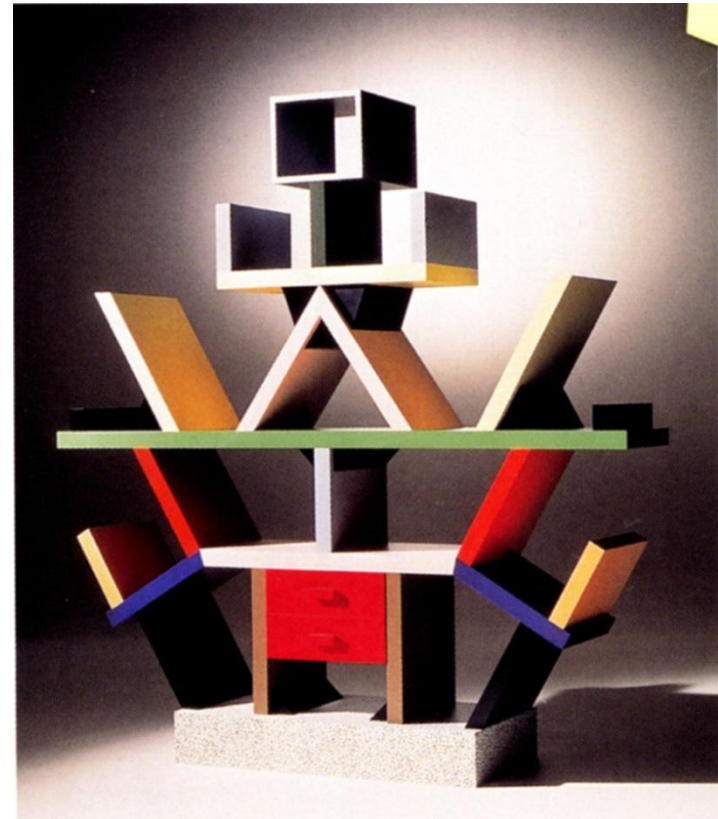

Э. Соттсасс. Книжная полка-
стеллаж Cariton, покрытие –
ламинированный пластик, 1981

К 1981 году члены группы успели выполнить более сотни смелых и красочных рисунков и чертежей различных изделий, вдохновляясь футуристическими темами и декоративными стилями прошлых лет (включая ар-деко и китч) и намеренно высмеивая претенциозность «хорошего дизайна».

18 сентября 1981 года руководителем группы стал **Эрнесто Джизмонди**, глава компании «*Artemide*» и группа показала свои работы в выставочном зале «Арка 74» в Милане. Фирма «*Artemide*» занималась производством продукции «**Мемфис**».



Члены группы «Мемфис» на подиуме для сидения и лежания *Tavaraya*, Мазанори Умеда, 1981



Микеле де Лучи. Стул *First*, символизирующий электронную эру; каркас из стальных труб, другие элементы из крашеного дерева, 1983

Джордж Совден. Шкаф *Luxor* из крашеного дерева с абстрактным рисунком на шелке, 1982

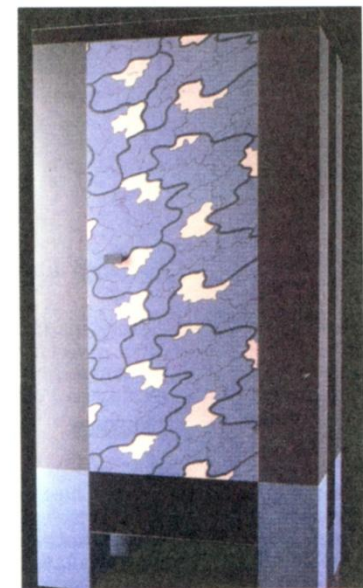

Выставки работ «Мемфиса» объездили весь мир, привлекая на сторону нового стилевого направления заказчиков, промышленников и потребителей. Популярные журналы печатали пространственные материалы о «Мемфисе», вынося броские иллюстрации на свои обложки. Вышла собственная книга группы *«Мемфис: Новый интернациональный стиль»*. Этот стиль распространился с дизайна мебели на архитектуру, среду жизнедеятельности в целом.

Проспект выставки Миланский Мемфис в Лондоне, 1982



Группа всегда признавала, что «Мемфис» был всего лишь причудой, связанной с эфемерностью моды. И хотя «Мемфис» оказался скоротечным явлением, но благодаря присущему ему юношескому задору и юмору сыграл важную роль в интернационализации постмодернизма.



Э.Соттсасс, ваза Mizar,
1982

«Дизайн в Италии как вид национального спорта» — так называлась статья о международном дизайнерском конкурсе, опубликованная итальянским журналом «*Модо*» в 1980-х гг.

В итальянском дизайне второй половины XX в. активно развивалось несколько направлений.

- Во-первых, в сфере **дизайна интерьеров**, мебели, светильников проявлялась традиционно сильная школа архитектурного проектирования.
- Во-вторых, не менее **сильная инженерная школа**, умение работать с новыми материалами и технологиями стали основой создания многих новаторских проектов в сфере автомобильного дизайна, инженерного конструирования.
- В-третьих, в 1970-х гг. **итальянские модельеры** стремительно ворвались в мир высокой моды и «pret-a-porter». «**Бенеттон**», «**Миссони**» и целый ряд других фирм, специализировавшихся на готовом платье, из малых предприятий превратились в целые империи.

«Взаимосвязь между объектом и его использованием вместе со способностью стареть и возрастать в цене делает объект классическим».

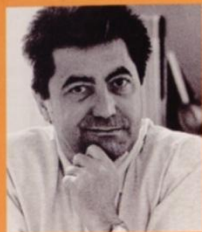

Антонио Ситтерио

Antonio Citterio, Antonio Citterio & Partners, Via Cerva 4, 20 122 Milan, Italy
T +39 02 763 8801 F +39 02 763 88080 citterio@mdsnet.it



1. Столовые приборы **Ситтерио 2000** для компании «Haskman», 2000
2. ↓ Кресла **Web** для компании «B&B» Italia, 1998



«Движение к эмоциональному супермаркету».

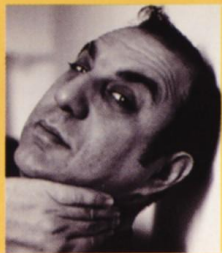

Стефано Джованньони

Stefano Giovannoni, Giovannoni Design srl, Via Gulli 4, 20 147 Milan, Italy
T +39 02 487 03495 F +39 02 487 01141 studio@stefanogiovannoni.com
www.stefanogiovannoni.com



1. Мыльница **Большие пузыри**

для компании «Alessi», 1999

2. Светильник **Большой выключатель**

для компании «Segno», 1996



3. Стул для зубочисток **Зайка** для компании «Alessi», 1998

4. Стул **Вомба** для компании «Marlton», 1999

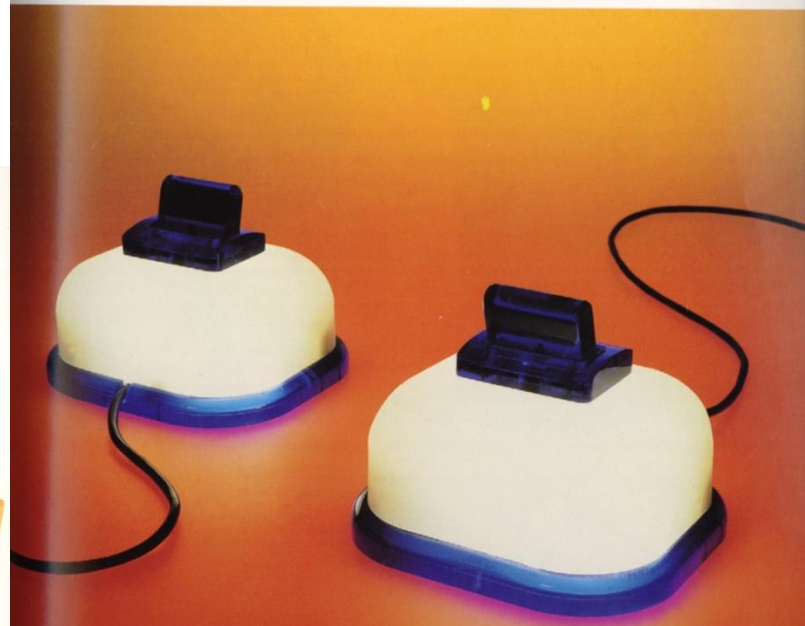

«Всегда спрашивайте, почему вы это делаете. За исключением тех случаев, когда вам платят огромные деньги, такой вопрос надо ставить обязательно».



Джеймс Ирвин

James Irvine, Via Sirtori 4, 20 129 Milan, Italy
T +39 02 295 34532 F +39 02 295 34534
james@james-irvine.com www.james-irvine.com



1. СВЧ-печь **Chef**, концептуальный эскиз для компании «Whitpool», 2000
2. Чашечки для яйца и ложка **Belle & Bon** для компании «Porzellan-Manufaktur Nymphenburg», 1999



3. Стул **Хаос** для компании «ClassiCon», 2001
4. Галогенный светильник **Герд** для компании «Лос», 2000
5. Комбинированный стул и стол **Scalago** для компании «Mottolan», 2000
6. Стеклоидные изделия **Отношения** для компании «Ittalan», 1999

