

ИНТЕРВАЛЫ

**ПОДГОТОВИЛА ПОВИДЫШ НАТАЛЬЯ МИХАЙЛОВНА
МАУДО ДШИ ИМ.С.В.РАХМАНИНОВА**

2020ГОД

ЧТО ТАКОЕ ИНТЕРВАЛ?



- «интер» – значит между
- В музыке **ИНТЕРВАЛ** – это расстояние между двумя звуками. Звуки эти можно брать вместе и поочерёдно

ИНТЕРВАЛ(РАССТОЯНИЕ) МЕЖДУ ЗВУКАМИ ИЗМЕРЯЕТСЯ В СТУПЕНЯХ

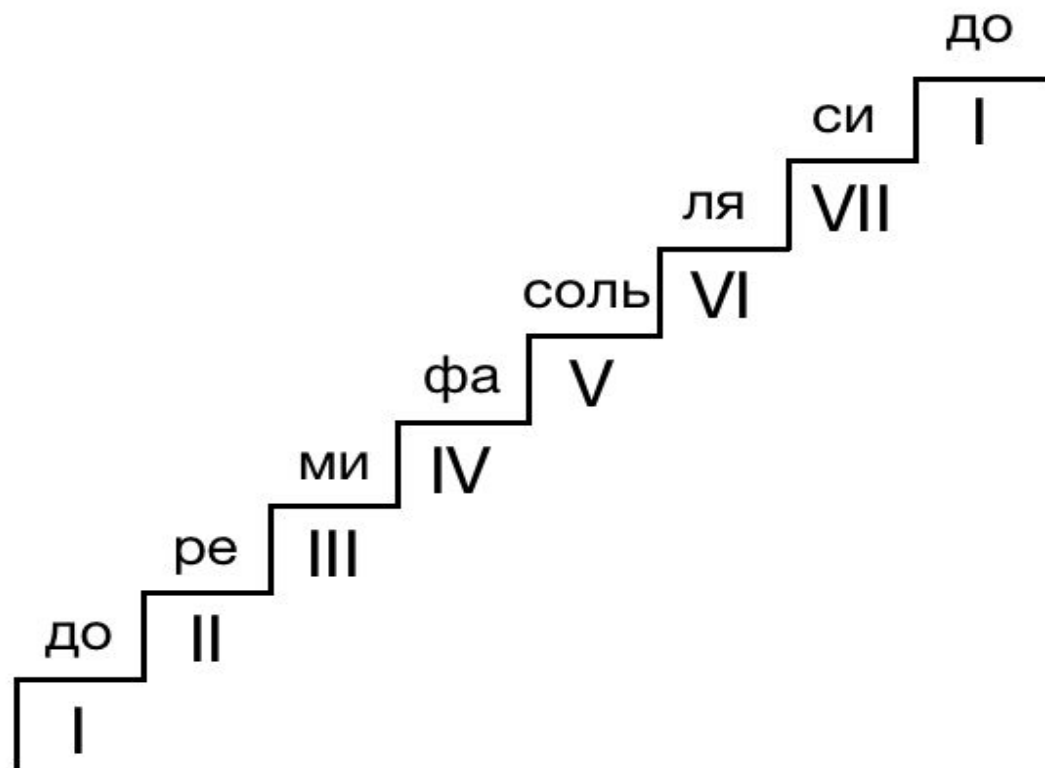

ЧТОБЫ ОПРЕДЕЛИТЬ ИНТЕРВАЛ, МЫ
СНАЧАЛА БУДЕМ СЧИТАТЬ
СКОЛЬКО СТУПЕНЕЙ МЕЖДУ
ДВУМЯ НОТАМИ (ступени, на которых
находятся ноты интервала, тоже
считаются)

Например:

От «до» до «фа» – четыре ступени

От «ре» до «си» – шесть ступеней

От «ми» до «соль» – три ступени и
т.д.

В МУЗЫКЕ ИНТЕРВАЛЫ ПРИНЯТО НАЗЫВАТЬ ЛАТИНСКИМИ ЧИСЛИТЕЛЬНЫМИ

- Счёт на латыни до восьми

1 (один) – ПРИМА

2 (два) – СЕКУНДА

3 (три) – ТЕРЦИЯ

4 (четыре) – КВАРТА

5 (пять) – КВИНТА

6 (шесть) – СЕКСТА

7 (семь) – СЕПТИМА

8 (восемь) - ОКТАВА



ИНТЕРВАЛЫ БЫВАЮТ ЧИСТЫМИ, МАЛЫМИ И БОЛЬШИМИ

интервалы	характер
ЧИСТЫЕ	Пустые, отрешённые, решительные
МАЛЫЕ	Тоскливые, жалобные, с интонацией вздоха, минорные
Большие	Яркие, уверенные, мажорные

Чистые интервалы не имеют лада.

Малые интервалы имеют минорный лад

Большие интервалы имеют мажорный лад

ИНТЕРВАЛ - ПРИМА



- **Две одинаковых ноты, рядом звучащие, стоят на одной ступени. В состав этого интервала входит одна ступень.**
- **Интервал между такими нотами называется – ПРИМА**
- **Прима не имеет лада, поэтому она всегда ЧИСТАЯ**
- **В нотной записи обозначается как – Ч. I**

ИНТЕРВАЛ - СЕКУНДА



- Если между двумя звуками расстояние 2 ступени, то интервал называется – **СЕКУНДА**
- **Секунда бывает большой и малой.**
Малая секунда звучит более жалобно, минорно.
Большая секунда звучит более уверенно, мажорно.
- Секунда - интервал резкий, пронзительный
- Расстояние между звуками очень близкое
- В нотной записи обозначается **м.2** (малая секунда) или **б.2** (большая секунда)

ИНТЕРВАЛ - ТЕРЦИЯ



- Если между звуками расстояние 3 ступени, то интервал носит название- **ТЕРЦИЯ**.
- **Терция бывает малой или большой**
Малая терция печальная, нежная, минорная
Большая терция яркая, радостная, мажорная.
- Терция – интервал благозвучный.
- Расстояние между звуками не очень широкое.
- В нотной записи обозначается – **м.3** (малая терция) или **б.3** (большая терция)

ИНТЕРВАЛ - КВАРТА



- Если между звуками 4 ступени, то интервал носит название – **КВАРТА**
- **Кварта может быть ЧИСТОЙ.** (и не только , но про это вы узнаете в 4 классе))

КВАРТА- решительная, волевая, с интонацией призыва.

- Чистая кварта не имеет лада, в ней нет интонаций ни мажора, ни минора.
- Расстояние между звуками кварты не очень широкое
- В нотной записи чистая кварта обозначается – **ч.4**

ИНТЕРВАЛ - КВИНТА



- Если между звуками 5 ступеней, то интервал – **КВИНТА**
- **Квинта может быть ЧИСТОЙ**, (и не только, об этом вы узнаете в 4 классе))

Квинта пустая, архаичная (свойственна старинной музыке)

Чистая квинта не имеет лада, когда она звучит, невозможно услышать ни мажор, ни минор. Квинта не поддается смычку, поэтому на скрипке она звучит резко)))

- Расстояние между звуками скорее широкое, чем узкое.
- В нотной записи чистая квинта обозначается **ч.5**

ИНТЕРВАЛ - СЕКСТА



- Если между звуками 6 ступеней, то интервал – СЕКСТА

- Секста может быть большой или малой

Малая секста певучая, с интонацией светлой грусти

Большая секста - радостная песня, яркая, мажорная.

- Расстояние между звуками широкое.
- В нотной записи обозначается **б.6** (большая секста), **м.6** (малая секста)

ИНТЕРВАЛ - СЕПТИМА



- Если между звуками 7 ступеней, то интервал – СЕПТИМА
- **Септима может быть малой или большой**

Септима – резкий интервал, пронзительный. В малой септине можно услышать интонации стоны. А большая септима слишком напряжённая.

- Расстояние между звуками широкое.
- В нотной записи обозначается **б.7** (большая септима), **м.7** (малая септима)

ИНТЕРВАЛ - ОКТАВА



- Если между звуками 8 ступеней, то интервал – **ОКТАВА**
 - **Октава может быть только чистой**
- Октава звучит чисто, прозрачно, пусто.
- Расстояние между звуками широкое
 - В нотной записи обозначается **ч.8**

МЕЛОДИЧЕСКИЙ ИНТЕРВАЛ

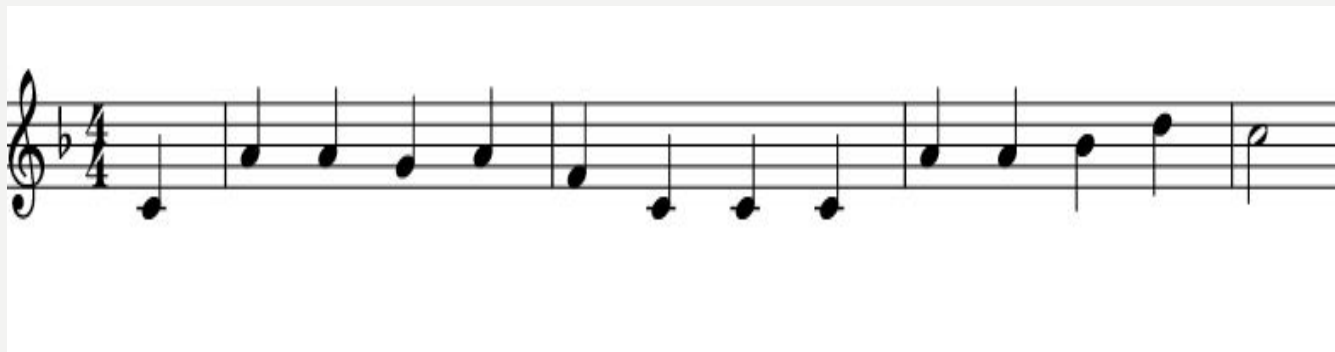

Если звуки
интервала берутся
последовательно, то
интервал
МЕЛОДИЧЕСКИЙ

ГАРМОНИЧЕСКИЙ ИНТЕРВАЛ



Если звуки интервала
берутся
одновременно, то
интервал
ГАРМОНИЧЕСКИЙ

ВЕРШИНА И ОСНОВАНИЕ ИНТЕРВАЛА

- Нижний звук интервала имеет название – **ОСНОВАНИЕ**
- Верхний звук интервала имеет название - **ВЕРШИНА**

The image shows a musical staff in 4/4 time with a treble clef. It contains three measures, each illustrating an interval with labels for its top and bottom notes.

- Measure 1:** Shows a whole note interval between G4 (bottom) and D5 (top). The bottom note is labeled "основание" and the top note is labeled "вершина".
- Measure 2:** Shows a half note interval between C4 (bottom) and E4 (top). The bottom note is labeled "основание" and the top note is labeled "вершина".
- Measure 3:** Shows a dotted half note interval between G3 (bottom) and B3 (top). The bottom note is labeled "основание" and the top note is labeled "вершина".

КОНСОНАНСЫ – ЭТО ИНТЕРВАЛЫ, ЗВУКИ КОТОРЫХ СЛИВАЮТСЯ И ОБРАЗУЮТ МЯГКОЕ ЗВУЧАНИЕ



КОНСОНАНСЫ	
Чистая прима	Ч.1
Малая терция	М.3
Большая терция	Б.3
Чистая кварта (иногда кварта может звучать, как диссонанс)	Ч.4
Чистая квинта	Ч.5
Малая секста	М.6
Большая секста	Б.6
Чистая октава	Ч.8

ДИССОНАНСЫ-ЭТО ИНТЕРВАЛЫ, ЗВУКИ КОТОРЫХ ПРОТИВОРЕЧАТ ДРУГ ДРУГУ, НЕ СЛИВАЮТСЯ ВОЕДИНО

ДИССОНАНСЫ

Малая секунда	М.2
Большая секунда	Б.2
Малая септима	М.7
Большая септима	Б.7



ЗАЧЕМ НАМ ЭТО???

- Интервалы в музыке, это как кирпичи для строительства дома.
- Если разбираешься в интервалах, то сможешь придумать мелодию, передать нужную эмоцию.
- Интервалами на уроках сольфеджио занимаются постоянно. Упражнения с интервалами развивают слух.



СПАСИБО ЗА УРОК!!!

