

Учебное отделение
(подготовки мобилизационного резерва из
числа студентов вузов)

**ТЕМА: «ИНЖЕНЕРНОЕ ОБОРУДОВАНИЕ И
МАСКИРОВКА ПОЗИЦИЙ»**



Учебные вопросы:

1. Выбор места для оборудования одиночных и парных окопов для стрельбы из автомата.
2. Отрывка и маскировка одиночных окопов для стрельбы из различных положений (лежа, с колена, стоя)



Первый вопрос.

.Выбор места для оборудования одиночных и парных окопов для стрельбы из автомата.

Окоп – ФС открытого типа, предназначенное для наблюдения, ведения огня и защиты личного состава и оружия от средств поражения в том числе от ружейно-пулеметного огня и осколков при взрыве снаряда или мины на поверхности земли вблизи окопа. Оборудуемые окопы разделяются на стрелковые окопы и окопы для средств огневого поражения. Оборудуемые **стрелковые окопы** (рис. 1.1), **состоят из:**

выемки (рва), бруствера, бермы, ниши для боеприпасов, площадки для установки оружия и **могут быть** одиночными, парными и на отделение.



Рис. 1.2 Окоп для стрельбы из автомата лёжа
 Объем вынутого грунта $0,3 \text{ м}^3$. На устройство окопа пехотной лопатой требуется $0,5 \text{ чел. час}$



Рис. 1.3 Окоп для стрельбы из автомата с колена

Объем вынутаго грунта 0,8 м³. На устройство окопа пехотной лопатой

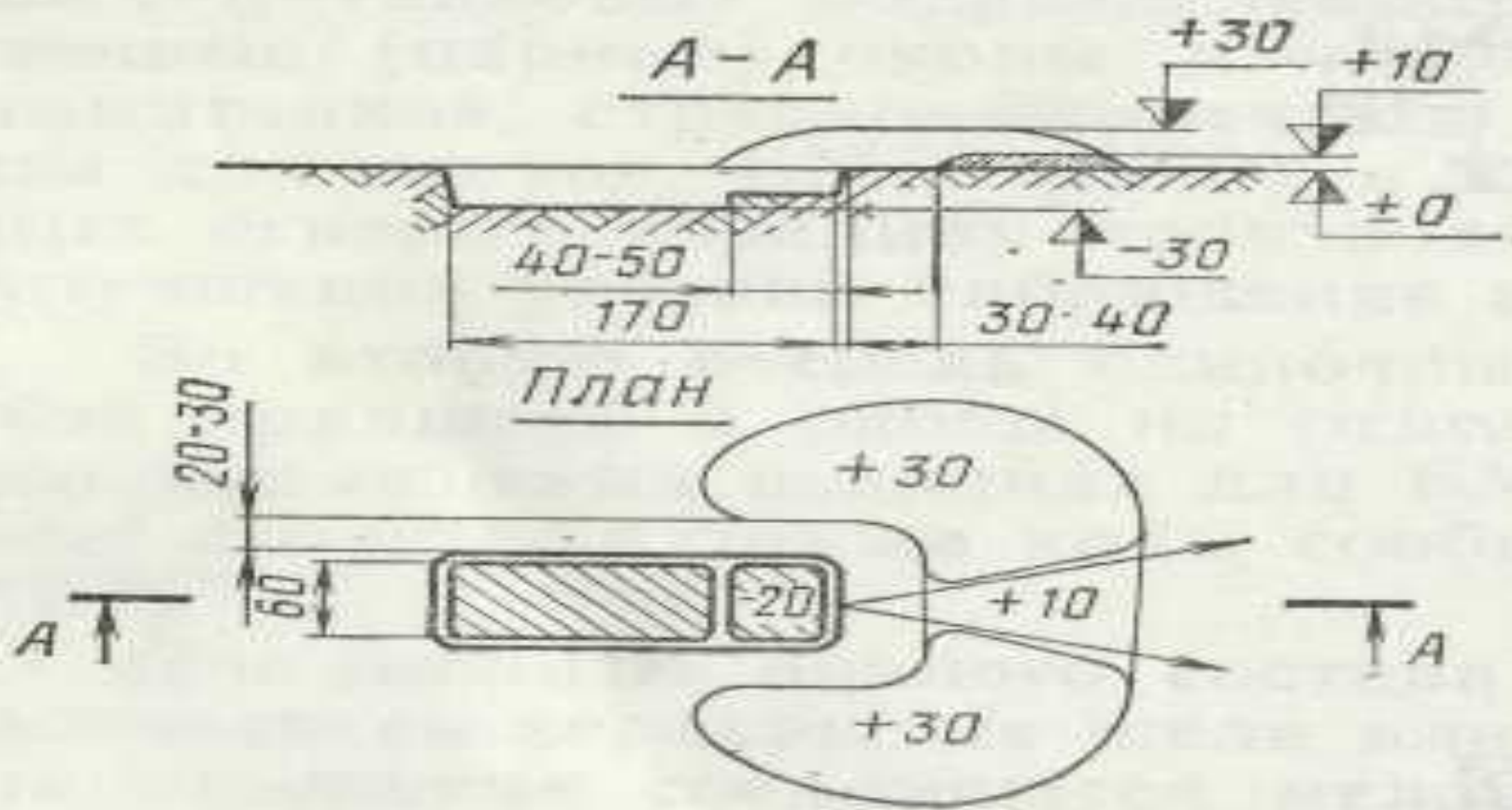

Рис. 1.4 Окоп для стрельбы из автомата стоя
 1 - ступень для ведения кругового обстрела; 2 - ниша для боеприпасов.

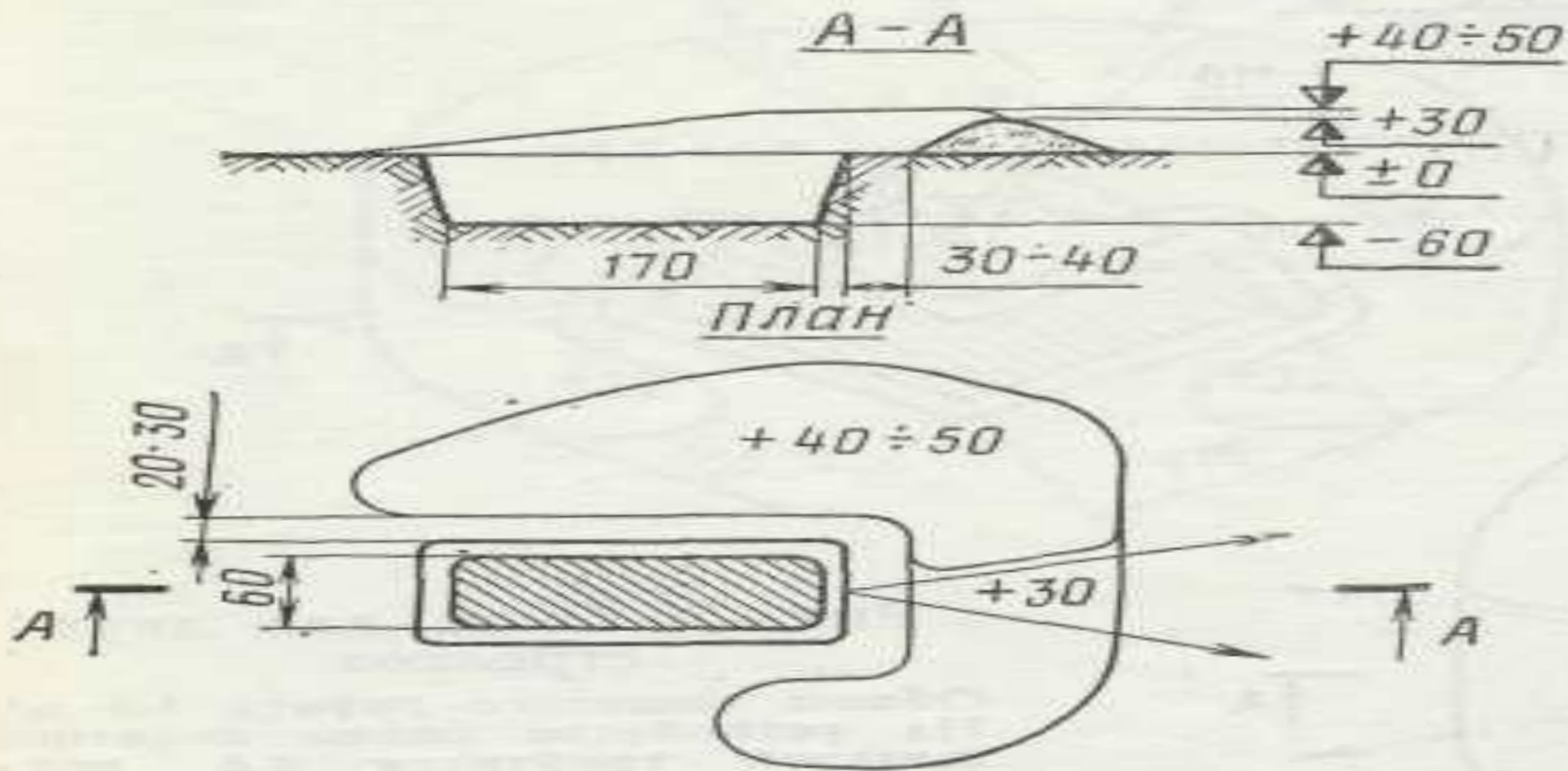
Объем вынутого грунта $1,4 \text{ м}^3$. На устройство окопа пехотной лопатой требуется 2,5 чел.час, саперной лопатой - 1,5 чел.час.

**Таблица 1.2. Основные характеристики стрелковых
ОКОПОВ**

Показатели	Для стрельбы из автомата (пулемета)		
	лежа	с колена	стоя
Размеры окопа, см: длина×ширина×глубина	170×60×30 0 (170×60×30)	170×60×60 (170×60×60)	170×50×110 (160×50×110 0)
Высота бруствера, см	30 (30)	40-50 (40-50)	50-60 (50-60)
Размеры ниши для б/пр, см L × b	-	40 × 20	40 (40) × 20 (20)
Объем вынутого грунта, м ³	0.3 (0.3)	0.8 (1.5)	1.4 (2.3)
Трудоемкость оборудования чел.-час:	0.5 (0.5)	1.2 (2.5)/-- (1.5)	2.5 (4.0)/1.5 (2.5)

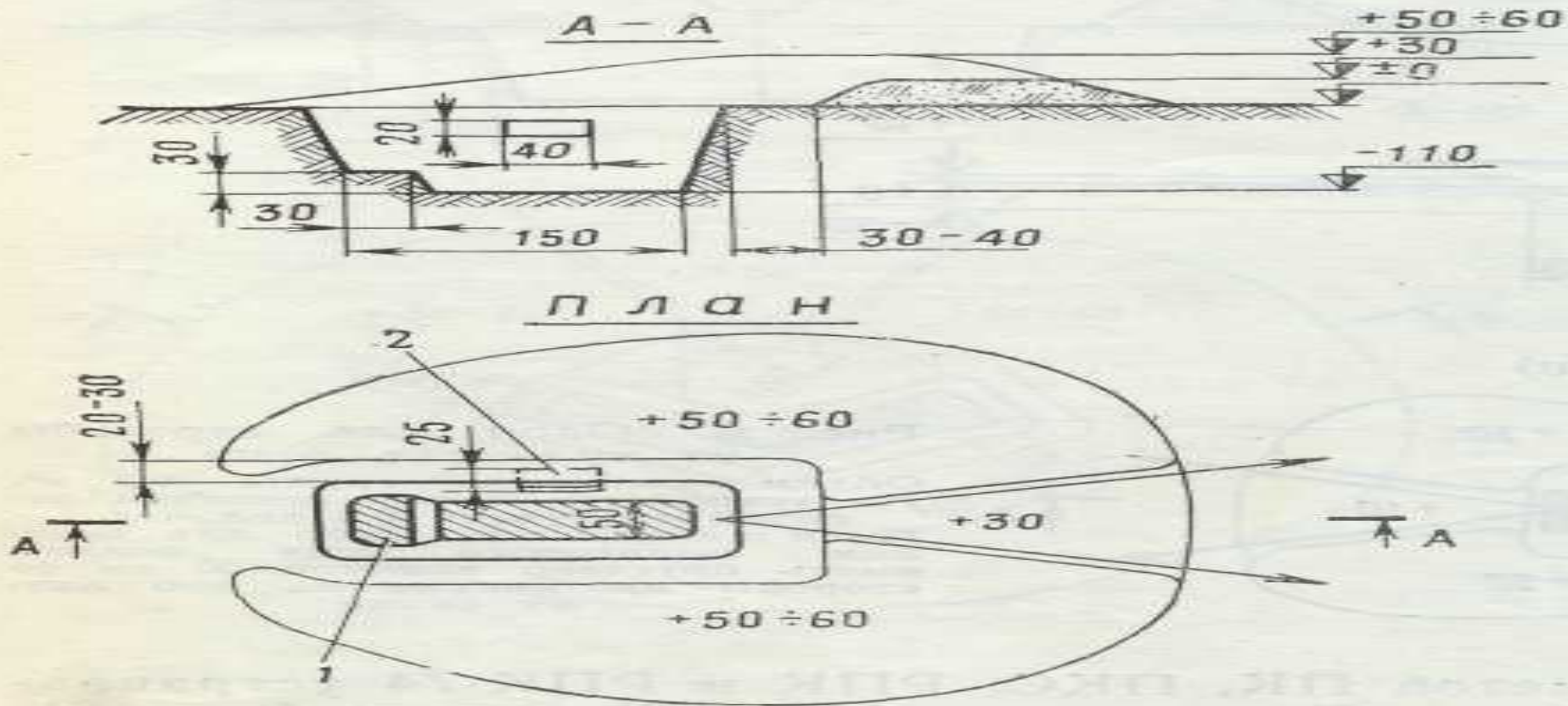
Окоп для двух стрелков (рис. 1.5) устраивается с двумя секторами обстрела и с двумя нишами для боеприпасов.

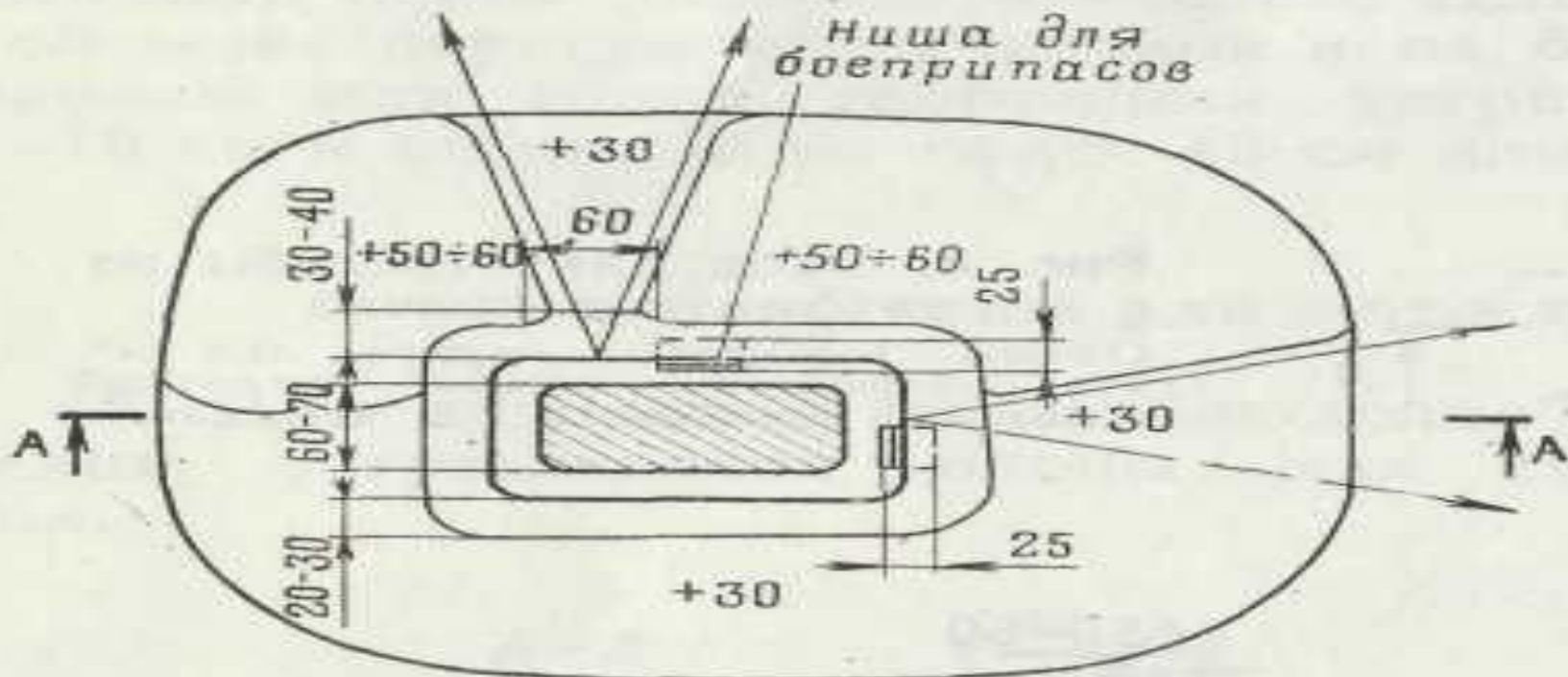
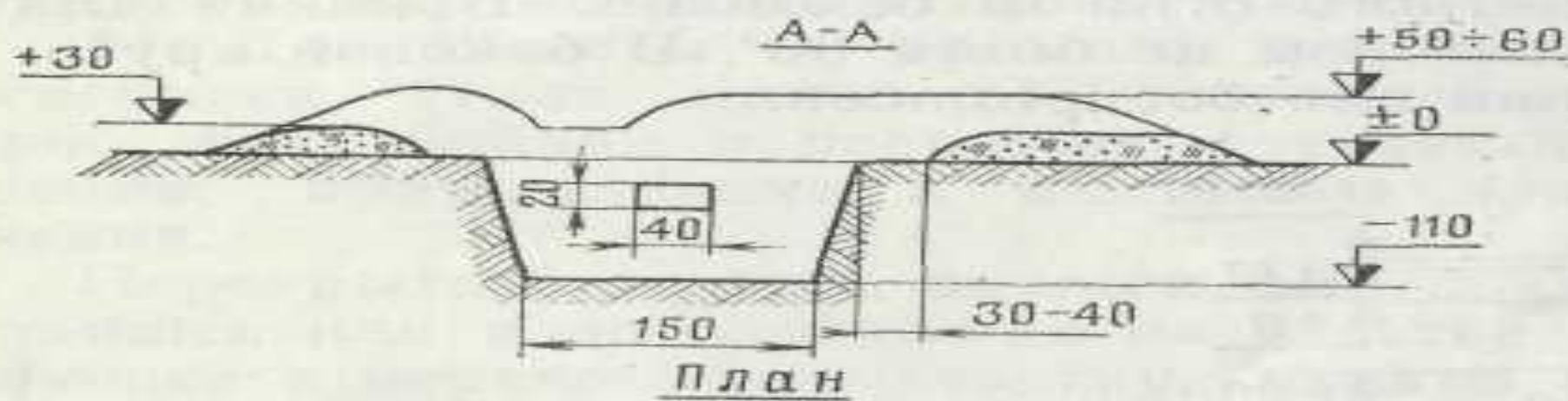

Траншея (рис. 1.12) представляет собой ров глубиной 100...150 см, шириной по дну 40...50 см, оборудованный защитной насыпью с одной или с двух сторон, ячейками для автоматчиков, площадками для пулеметов и других огневых средств, и предназначена для ведения огня, наблюдения и проведения скрытого манёвра силами и средствами вдоль фронта.

В зависимости от обстановки и поставленной задачи могут оборудоваться следующие виды траншей (рис. 1.13): - траншеи основного профиля; - траншеи полного профиля; - ложные траншеи. Основные характеристики траншей приведены в таблице 1.3

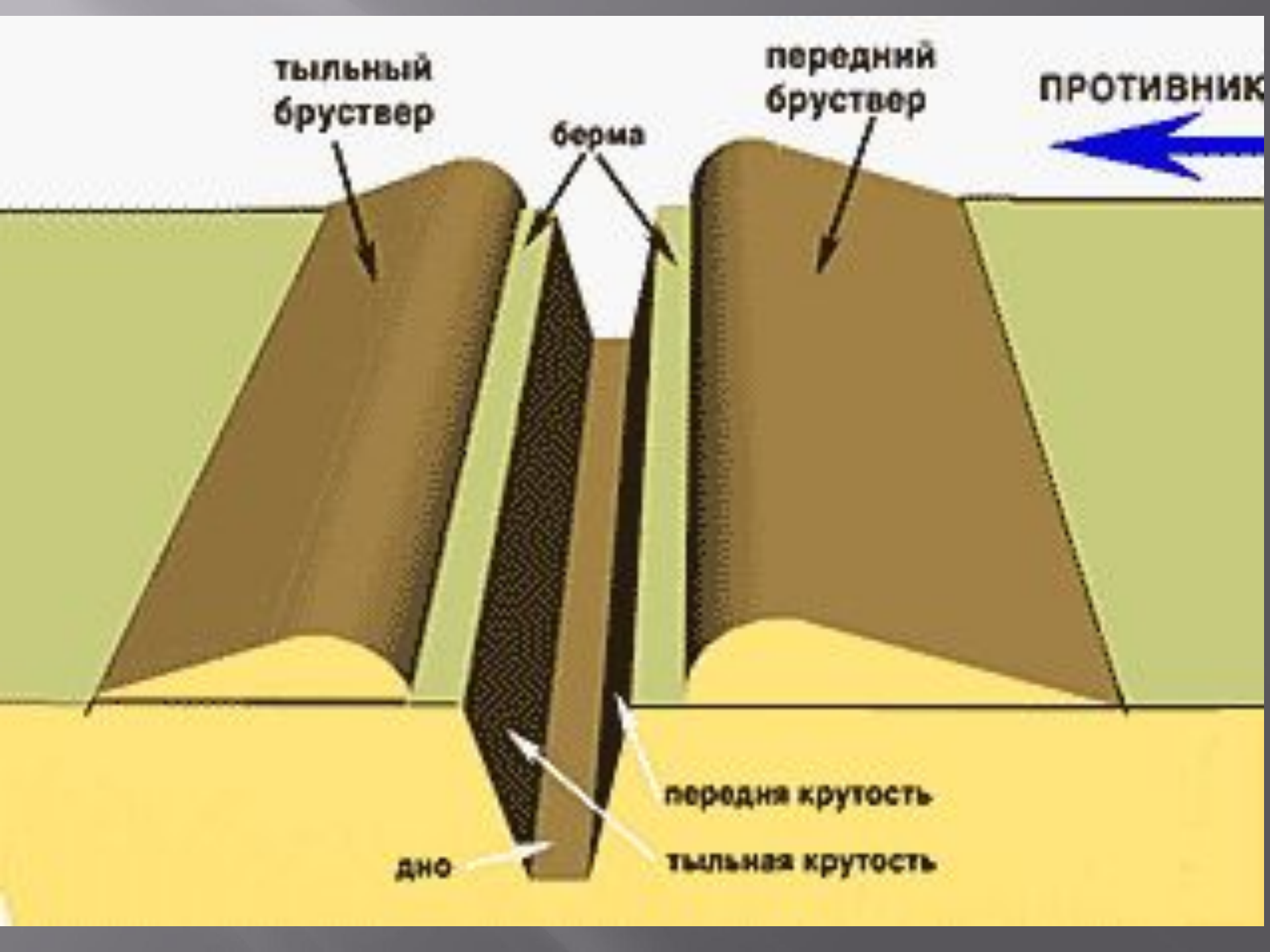



Таблица 1.3. Основные технические характеристики траншей

Показатели	Профиль траншеи		
	основной	полный	ложная
Размеры, см: а) При отрывке вручную: h×b: - по дну/ - по верху;	110× 50	150× 40/ 90-120	60 50
Бруствер Н ×В: - со стороны противника, см	40-60× 180-200	40-60× 250-350	20-30× 90-100
Берма ширина, см	20-30	20-30	20-30
Объем вынутого грунта, с 1 м.п. траншеи, м³	0.8	1.1	0.4
Трудоемкость оборудования, чел.-час	0.8	1.2	0.4
б) При отрывки БТМ-3 (ПЗМ-2) h×b: - по дну -по верху;	110 (110) × 50 (65) -90 (80)	150× 150-110	----- -----
Объем вынутого грунта со 100 м.п , м³	77 (77)	120	-----
Трудоемкость оборудования маш.-час	0.2 (0.7)	0.3	-----

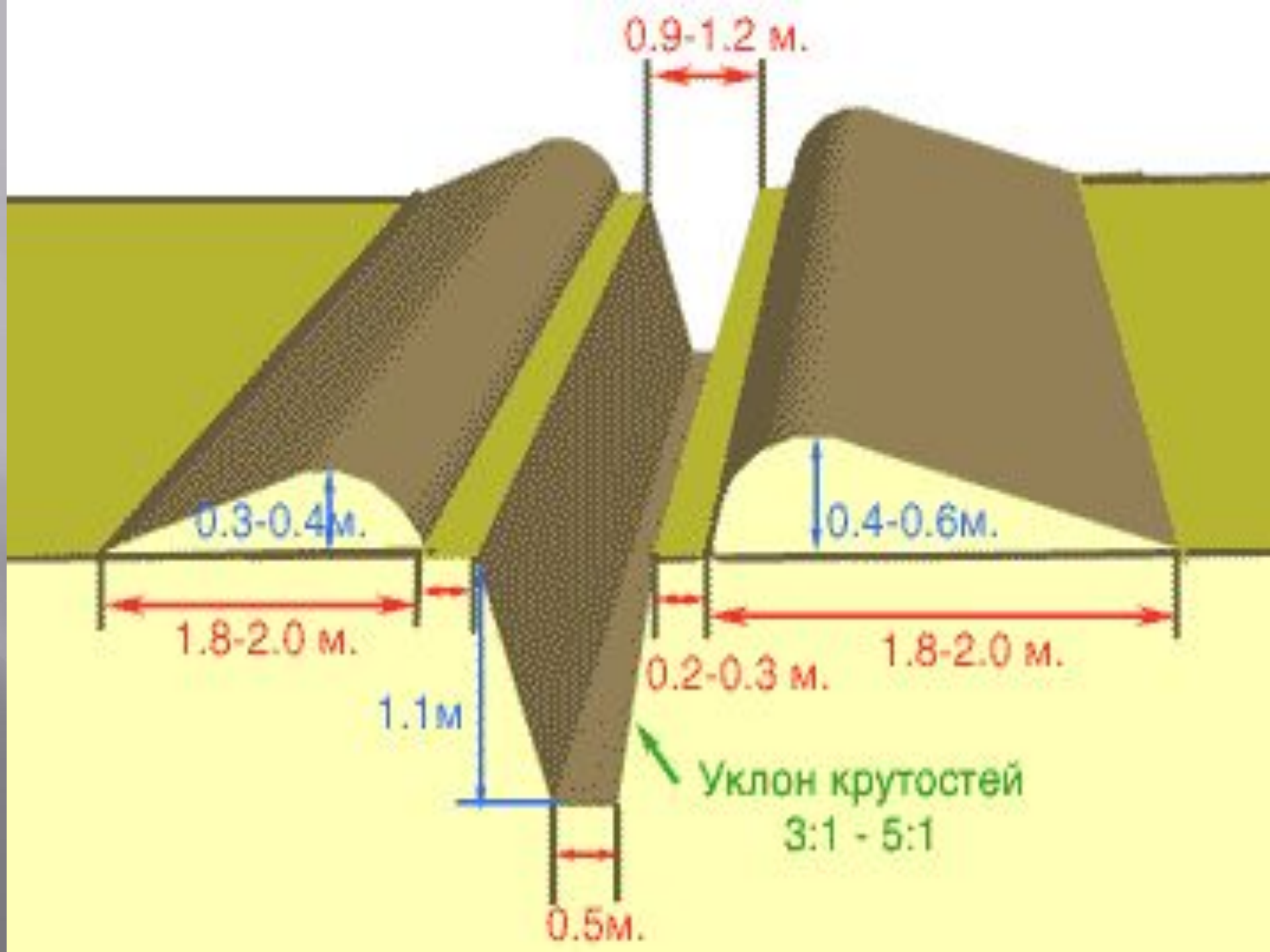

Рис. 1.14 Траншея с одеждой крутости из лесоматериала