

**РОССИЙСКАЯ АКАДЕМИЯ ОБРАЗОВАНИЯ
ИНСТИТУТ ПЕДАГОГИКИ И ПСИХОЛОГИИ ПРОФЕССИОНАЛЬНОГО ОБРАЗОВАНИЯ
ГОУ СПО «СМОЛЕНСКИЙ ПРОМЫШЛЕННО – ЭКОНОМИЧЕСКИЙ КОЛЛЕДЖ»**

Научно – исследовательский проект

**«ФОРМИРОВАНИЕ ПРОФЕССИОНАЛЬНОЙ
КОМПЕТЕНТНОСТИ СПЕЦИАЛИСТА
В ОБРАЗОВАТЕЛЬНЫХ УЧРЕЖДЕНИЯХ СПО НА
ОСНОВЕ ТЕХНОЛОГИИ СОЦИАЛЬНОГО
ПАРТНЕРСТВА»**

**МОРОЗОВА Галина Николаевна, к.п.н.,
старший научный сотрудник ИПП РАО
г. Казань**

Противоречия:

- - между острой востребованностью в подготовке профессионально компетентных специалистов среднего звена и недостаточной разработанностью организационно-педагогических условий этого процесса;
- - между объективной необходимостью в организации процесса обучения студентов ОУ СПО, ориентированного на профессиональную компетентность специалиста среднего звена и преимущественной направленностью содержания профессиональной подготовки на формирование знаний, умений, навыков;
- - между требованиями современного рынка труда к компетенциям специалиста со средним профессиональным образованием и недостаточной разработанностью данной проблемы в теории и практике.

Цель исследования: выявить и обосновать комплекс организационно – педагогических условий эффективного формирования профессиональной компетентности специалиста в образовательных учреждениях СПО на основе технологии социального партнерства.

Объект исследования: процесс формирования профессиональной компетентности специалиста в ОУ СПО.

Предмет исследования: комплекс организационно–педагогических условий эффективного формирования профессиональной компетентности специалиста в ОУ СПО.

Гипотеза исследования. Формирование профессиональной компетентности специалиста в ОУ СПО будет эффективным при следующих условиях:

- разработке и внедрении организационной инфраструктуры образовательного учреждения, адекватной требованиям компетентностного подхода к подготовке будущих специалистов;
- реализации системы мониторинга сформированности профессиональной компетентности в образовательных учреждениях СПО (с целью диагностирования уровня профессиональных компетенций, контроля и, в случае необходимости, корректировании процесса формирования профессиональных компетенций);
- разработке научно – методического сопровождения формирования профессиональной компетентности специалиста в образовательных учреждениях СПО;
- реализации технологии социального партнерства.

В соответствии с целью и гипотезой были сформулированы и намечены пути решения следующих **задач**:

- **Уточнение сущности и содержания профессиональной компетентности** специалиста среднего звена.
- **Разработка модели формирования профессиональной компетентности** специалиста среднего звена в ОУ СПО.
- **Выявление и обоснование комплекса организационно-педагогических условий** формирования профессиональной компетентности специалиста в ОУ СПО.
- **Экспериментальная проверка** эффективности организационно–педагогических условий формирования профессиональной компетентности специалиста среднего звена.

Профессиональная компетентность - проявленная совокупность взаимосвязанных компетенций, отражающая теоретическую и практическую подготовленность специалиста к профессиональной деятельности, включающая в себя как личностные, так и профессиональные способности человека, определяющие успешное выполнение индивидом собственной профессиональной миссии.

Профессиональная компетентность - интегральная характеристика деловых и личностных качеств специалиста, отражающая уровень знаний, умений и опыт, достаточные для достижения цели данного рода деятельности, а также его нравственную позицию и отношение к профессиональной деятельности и к себе как субъекту этой деятельности

Модель формирования профессиональной компетентности специалиста в ссуз

1. Цель: формирование профессиональной компетентности специалиста среднего звена, содействие личности — профессиональному развитию студентов.

2. Педагогические задачи: 1. формирование совокупности профессиональных компетенций, позволяющих будущему специалисту успешно осуществлять юридическую деятельность и эффективно реализовывать собственные потенциальные возможности; 2. формирование профессионально важных качеств; 3. изучение уровней сформированности у студентов профессиональной компетентности.

3. Критерии и показатели эффективности: 1. уровни сформированности профессиональной компетентности специалиста среднего звена; 2. качество результата подготовки выпускника ссуз; 3. уровни сформированности профессионально важных качеств; 4. сформированность способностей (отношений) к профессиональной деятельности.

4. Организационно - педагогические условия: 1. реализация организационной инфраструктуры, обеспечивающей формирования профессиональной компетентности; 2. педагогический мониторинг сформированности профессиональных компетенций; 3. научно – методическое сопровождение процесса формирования профессиональной компетентности; 4. реализация технологии социального партнерства.

5. Субъекты обучения и воспитания будущих специалистов: 1. преподаватели – предметники; 2. руководители практики; 3. кураторы групп; 4. преподаватели – руководители учебных фирм; 5. педагоги – психологи; 6. социальные партнеры.

6. Содержание обучения: общегуманитарная подготовка, общепрофессиональная и специальная подготовка по специализации, предметы по выбору и факультативы, производственная практика (РУП, дидактические информационно – методические комплексы, отвечающие требованиям компетентностного подхода).

7. Основные формы и методы обучения: 1. Лекции (проблемная лекция, лекция – консультация, лекция – пресс – конференция, лекция вдвоем, лекция – беседа, лекция – дискуссия, лекция – провокация, лекция – исследование, лекция с применением техники обратной связи, лекция визуальная и т.д.); 2. активные семинары (дидактические, имитационные, ролевые игры, семинар – «круглый стол», семинар по решению конкретных ситуаций и т.д.); 3. методы проблемного обучения, методы контекстного обучения, интерактивные методы и т.д. 4. Учебная фирма. 5. НИРС.

8. Субъекты будущей профессиональной деятельности: студенты ОУ СПО.

9. Результаты: уровни профессиональной компетентности специалистов среднего звена.

Организационно – педагогические условия формирования профессиональной компетентности специалиста в ОУ СПО:

- организационная инфраструктура инновационного образовательного учреждения СПО, адекватная требованиям компетентностного подхода к подготовке специалиста;
- педагогический мониторинг сформированности профессиональной компетентности;
- научно–методическое сопровождение профессиональной подготовки специалиста среднего звена, способствующее не только формированию профессиональных и надпрофессиональных компетенций, но и личностно–профессиональному развитию студентов ОУ СПО;
- технология социального партнерства, обеспечивающая реализацию компетентностного подхода и адекватность результатов профессиональной подготовки специалистов среднего звена требованиям социума.

**К организационно – педагогическим условиям
эффективного формирования профессиональной
компетентности специалиста правовой сферы в ссуз
относятся:**

**1. Разработка и внедрение организационной инфраструктуры
инновационного образовательного учреждения СПО, включающей:**

- **службу образовательной деятельности и ее научно-методического сопровождения** (кафедры, центр социального партнерства, центр развития творчества «XXI век», экспериментальные площадки Министерства образования РФ, студенческое научное общество; центр психолого-педагогической и социальной поддержки студентов, центр содействия укреплению здоровья студентов, сотрудников колледжа и молодежи района);
- **службу компьютерных и телекоммуникационных технологий** (центр информационных технологий, центр программного и информационного обеспечения, электронная библиотека, виртуальные кабинеты);
- **службу правового обеспечения и комплексной безопасности** (центр углубленной практической профессиональной подготовки, учебные фирмы, правовой центр).
- **службу карьерного менеджмента будущих специалистов**

Открытая информационно – образовательная среда «Электронный колледж»

УНИВЕРСАЛЬНАЯ ОБРАЗОВАТЕЛЬНАЯ ИНФОРМАЦИОННАЯ СИСТЕМА

HTTP://FILES

INTRANET-ПОРТАЛ СПЭК

НОВОСТИ

УЧЕБНАЯ РАБОТА	 <p style="color: red; font-weight: bold;">Поступи правильно!</p> <p style="font-size: 2em; font-weight: bold;">ЭЛЕКТРОННЫЙ КОЛЛЕДЖ</p> <p style="color: white; font-weight: bold;">поиск</p>	ОБРАЗОВАНИЕ		
СТАНДАРТЫ СПО	 1 КУРС		
ПЕДАГОГИЧЕСКАЯ НАГРУЗКА	 ЭКОНОМИЧЕСКОЕ	1 КУРС	
ЭЛЕКТРОННЫЙ ЖУРНАЛ			080110 ЭКОНОМИКА И БУХГАЛТЕРСКИЙ УЧЕТ	
РАСПИСАНИЕ			080501 МЕНЕДЖМЕНТ	
IntraNet-КАНАЛ ДЛЯ ПРЕПОДАВАТЕЛЕЙ			080106 ФИНАНСЫ	
ШКОЛЬНЫЙ КАНАЛ			0606 СТРАХОВОЕ ДЕЛО	
НАУЧНО-МЕТОД. РАБОТА			080112 МАРКЕТИНГ	
ОРГАНИЗАЦИЯ НМР			0613 ГОСУДАРСТВЕННОЕ И МУНИЦИПАЛЬНОЕ УПРАВЛЕНИЕ	
САПР ОМО			080107 НАЛОГИ И НАЛОГООБЛОЖЕНИЕ	
КВАЛИФИКАЦИЯ		 ТЕХНИЧЕСКОЕ	
САМОДИАГНОСТИКА			151001 ТЕХНОЛОГИЯ МАШИНОСТРОЕНИЯ	
ПЕДМАСТЕРСТВО			230105 ПРОГРАММНОЕ ОБЕСПЕЧЕНИЕ ВТ И АС	
I-ТЕСТ			090108 ИНФОРМАЦИОННАЯ БЕЗОПАСНОСТЬ	
Журнал СПО-2003		 ГУМАНИТАРНОЕ	
Журнал СПО-2004		030503 ПРАВОВЕДЕНИЕ		
СНО		030504 ПРАВО И ОРГАНИЗАЦИЯ СОЦОБЕСПЕЧЕНИЯ		
ВОСПИТАТЕЛЬНАЯ РАБОТА		070602 ДИЗАЙН		
ВОСПИТАТЕЛЬНАЯ СИСТЕМА				
Поддержка от ЮНЕСКО				
УЧЕБНО-ПРОИЗВОДСТВ. РАБОТА				
ОРГАНИЗАЦИЯ ПРАКТИКИ				
ЦЕНТР СОДЕЙСТВИЯ ТРУДОУСТРОЙСТВУ				
АДМИНИСТРАТИВНОЕ ОБЕСПЕЧЕНИЕ				
КОНТРОЛЬ ДЕЯТЕЛЬНОСТИ				
ИНФОРМ. О СТУДЕНТАХ				
АБИТУРИЕНТЫ				
КАДРЫ /личные дела/				
ТЕХНИКА				
ДЕЛОВАЯ ИНФОРМАЦИЯ				
ДЕЛОВЫЕ ПОКАЗАТЕЛИ				
ГСС				
НОРМАТИВНОЕ ОБЕСПЕЧЕНИЕ				
ИПС Законодательство России				
ИИС СПО				
ДОКУМЕНТООБОРОТ				
ВХОДЯЩАЯ ДОКУМЕНТАЦИЯ				

* НОВОСТНАЯ ДОРОЖКА *

Внимание!

С 2 по 5 мая 2007 года проходит комплексная оценка деятельности ГОУ СПО «Смоленский промышленно – экономический колледж»

Программа проведения (MS WORD)



26.04.07

23-25 апреля 2007 г. на базе ГОУ СПО СПЭК прошла Всероссийская олимпиада для студентов, обучающихся в учреждениях СПО, по специальности 030503 "Правоведение". [материалы олимпиады и ее результаты]



19.04.07

18 апреля 2007 года в здании Смоленского ЦНТИ открылась выставка "Образование и карьера". СПЭК - активный участник. Фото с места событий.



13.04.07

С 19 марта по 15 апреля 2007 года в Галерее современного искусства проходит выставка работ студентов кафедры "Дизайн" ГОУ СПО СПЭК



03.04.07

26-28 марта 2007 года ГОУ СПО СПЭК принял участие в "Международном конгрессо-выставке "Global Education - Образование без границ - 2007", который проходил в г. Москва, МВЦ "КРОКУС ЭКСПО"

"ВИРТУАЛЬНЫЙ кабинет"

СМОЛЕНСКИЙ ПРОМЫШЛЕННО-ЭКОНОМИЧЕСКИЙ КОЛЛЕДЖ

ЭКСПРЕСС-ОПРОС

Где вы будете проходить производственную практику?

В колледже
 У родителей (у родственников)
 В фирме
 На предприятии

Виртуальный методический кабинет

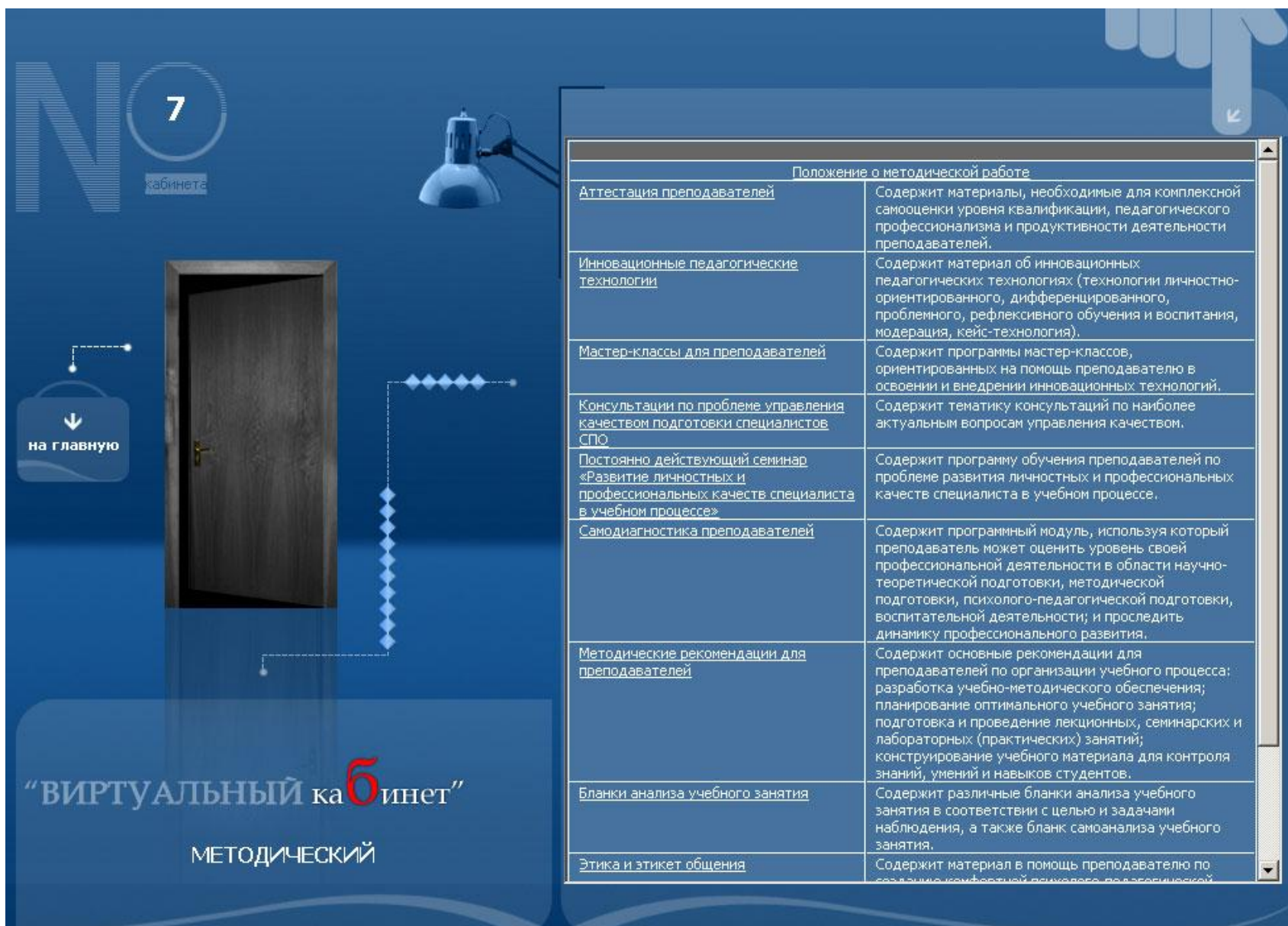

The interface features a dark blue background with a large stylized 'N' and a circle containing the number '7' in the top left, with the word 'кабинета' below it. A desk lamp is positioned in the upper center. On the left, a wooden door is slightly ajar, with a blue handbag icon and a button labeled 'на главную' (to the main page) below it. A vertical line of blue diamond shapes connects the door to a large table on the right. The table is titled 'Положение о методической работе' and contains a list of items with their descriptions. At the bottom left, the text '“ВИРТУАЛЬНЫЙ кабинет”' is displayed in white and red, with 'кабинет' in red, and 'МЕТОДИЧЕСКИЙ' below it. A hand cursor is visible in the top right corner.

кабинета

на главную

“ВИРТУАЛЬНЫЙ кабинет”

МЕТОДИЧЕСКИЙ

Положение о методической работе	
Аттестация преподавателей	Содержит материалы, необходимые для комплексной самооценки уровня квалификации, педагогического профессионализма и продуктивности деятельности преподавателей.
Иновационные педагогические технологии	Содержит материал об инновационных педагогических технологиях (технологии личностно-ориентированного, дифференцированного, проблемного, рефлексивного обучения и воспитания, модерация, кейс-технология).
Мастер-классы для преподавателей	Содержит программы мастер-классов, ориентированных на помощь преподавателю в освоении и внедрении инновационных технологий.
Консультации по проблеме управления качеством подготовки специалистов СПО	Содержит тематику консультаций по наиболее актуальным вопросам управления качеством.
Постоянно действующий семинар «Развитие личностных и профессиональных качеств специалиста в учебном процессе»	Содержит программу обучения преподавателей по проблеме развития личностных и профессиональных качеств специалиста в учебном процессе.
Самодиагностика преподавателей	Содержит программный модуль, используя который преподаватель может оценить уровень своей профессиональной деятельности в области научно-теоретической подготовки, методической подготовки, психолого-педагогической подготовки, воспитательной деятельности; и проследить динамику профессионального развития.
Методические рекомендации для преподавателей	Содержит основные рекомендации для преподавателей по организации учебного процесса: разработка учебно-методического обеспечения; планирование оптимального учебного занятия; подготовка и проведение лекционных, семинарских и лабораторных (практических) занятий; конструирование учебного материала для контроля знаний, умений и навыков студентов.
Бланки анализа учебного занятия	Содержит различные бланки анализа учебного занятия в соответствии с целью и задачами наблюдения, а также бланк самоанализа учебного занятия.
Этика и этикет общения	Содержит материал в помощь преподавателю по созданию комфортной психолого-педагогической

ПОВЫШЕНИЕ ПЕДАГОГИЧЕСКОГО МАСТЕРСТВА

[главная](#)

[для слушателя](#)

[для тьютора](#)

Здравствуйте, Андреева Светлана Александровна!

Темы и задачи для слушателя

№	Тема	Назначенные задания и результаты выполнения																		Итог			
		1	2	3	4	5	6	7	8	9	1	2	3	4	5	6	7	8	9				
1	Сущность методов обучения и их классификация	Текст	<input checked="" type="checkbox"/>	Текст	<input type="checkbox"/>	Текст	<input type="checkbox"/>	Текст	<input type="checkbox"/>	Текст	<input type="checkbox"/>	Текст	<input type="checkbox"/>	Текст	<input type="checkbox"/>	Текст	<input type="checkbox"/>	Текст	<input type="checkbox"/>	Текст	<input type="checkbox"/>	Текст	<input type="checkbox"/>
2	Методическая система и сущность педагогической технологии обучения	Текст	<input checked="" type="checkbox"/>	Текст	<input type="checkbox"/>	Текст	<input type="checkbox"/>	Текст	<input type="checkbox"/>	Текст	<input type="checkbox"/>	Текст	<input type="checkbox"/>	Текст	<input type="checkbox"/>	Текст	<input type="checkbox"/>	Текст	<input type="checkbox"/>	Текст	<input type="checkbox"/>	Текст	<input type="checkbox"/>

Отправить

Комплексная система мониторинга профессиональной компетентности специалиста в ОУ СПО

Существенные признаки	Характеристики и описания
Цели	усиление ориентации управления на формирование профессиональной компетентности; обеспечение всех уровней управления информацией о качестве профессиональной подготовки специалиста среднего звена; соответствие модели формирования профессиональной компетентности специалиста правовой сферы
Функции	диагностическая, информационная, квалиметрическая (оценочная), аналитическая, организационно – управленческая, прогностическая, экспертная, социальная
Объекты	профессиональная компетентность специалиста среднего звена (совокупность взаимосвязанных профессиональных компетенций)
Субъекты	субъекты, представляющие информацию; субъекты, собирающие информацию
Основные критерии	степень соответствия целям, задачам, требованиям, нормам; изменение состояния сформированности профессиональной компетентности
Источники информации	результаты тестирования; статистическая информация; результаты экспертных исследований; материалы опроса работодателей, преподавателей, студентов, социальных партнеров
Основные методы мониторинговых исследований	метод сравнительной оценки; метод экспертных оценок; анализ документальных источников
Основные средства мониторинговых исследований	для оценки профессиональной компетентности в ОУ СПО анкеты, карты наблюдений, социологический инструментарий
Технологии исследования	технологии сбора, обработки, анализа, оценки, прогнозирования
Пользователи мониторинга качества профессиональной подготовки	студенты, преподаватели, руководители, работодатели; прочие социальные заказчики (социальные партнеры)

К организационно – педагогическим условиям эффективного формирования профессиональной компетентности специалиста в ОУ СПО отнесен:

2. Педагогический мониторинг, включающий

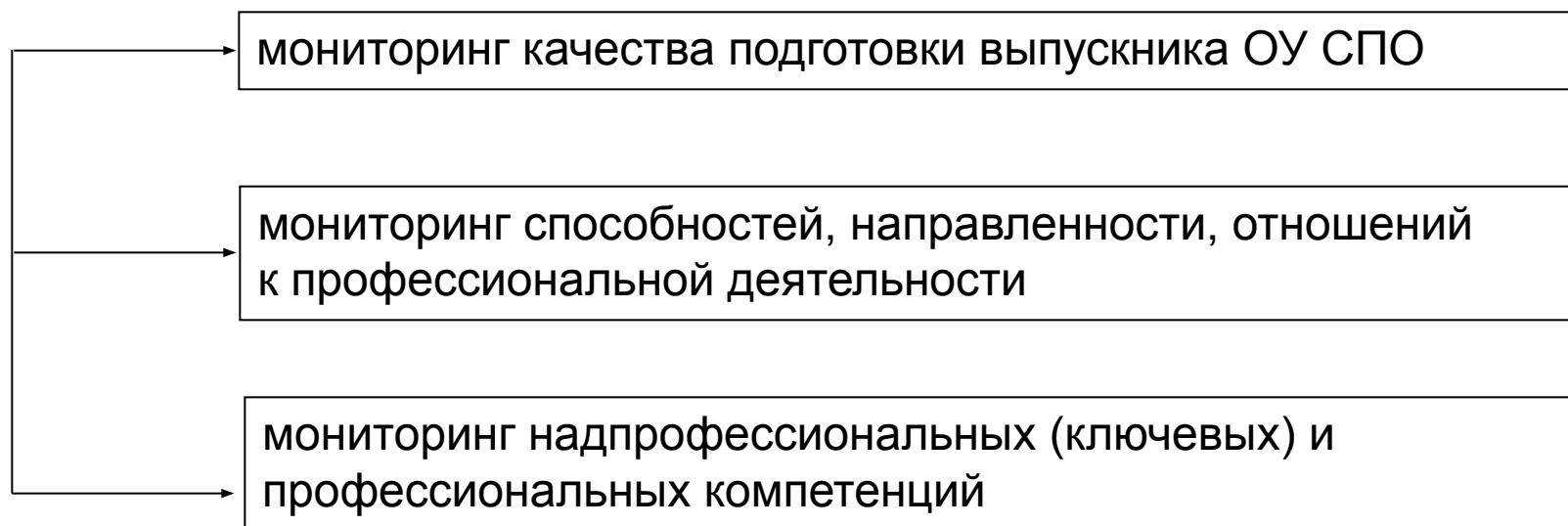

К организационно – педагогическим условиям эффективного формирования профессиональной компетентности специалиста правовой сферы в ссуз отнесено:

3. Научно–методическое сопровождение профессиональной подготовки специалиста среднего звена, способствующее не только формированию профессиональных и надпрофессиональных компетенций, но и личностно–профессиональному развитию студентов ссуз. Включает в себя:

- цели;
- содержание научно – методической деятельности;
- программно–методические средства;
- организационные формы;
- активные методы обучения.

Субъект-субъектные взаимодействия преподавателя и студентов

Разноуровневое содержание научно-методического сопровождения
(с учетом анализа данных мониторинговых исследований)

- применение интерактивных технологий;
- проектирование траектории будущей профессиональной деятельности;
- консультирование по проблемам развития;
- саморефлексия.

- лекционный диалог;
- групповые формы работы;
- контекстное обучение



- требовательность к себе;
- стремление к самореализации.

- включение в профессионально-правовую деятельность;
- опыт выполнения профессионально значимых видов учебной деятельности;
- приобретение опыта будущей профессиональной деятельности.

Принципы: связь с реальной жизнью и запросами социума (рынка труда); научность; системность; комплексность; гуманизация; гуманитаризация; информатизация, систематичность; активизация внутренних потенциалов; конкретность; единство теории и практики; личностно-ориентированной направленности; активизация творчества; субъектности

Дидактический комплекс информационного обеспечения учебной дисциплин

1. Методические материалы (электронные версии):

- государственный образовательный стандарт (в части требований к уровню подготовки выпускника по дисциплине);
- примерная программа по дисциплине;
- рабочая программа по учебной дисциплине;
- технологическая карта по учебной дисциплине;
- технологическая карта контроля по учебной дисциплине;
- планы семинарских занятий с методическими указаниями;
- практические работы и инструкционные карты к ним;
- методические указания по организации самостоятельной работы студентов по учебной дисциплине;
- методические указания по разрешению профессиональных ситуаций;
- методические указания по написанию курсовых и дипломных работ (если таковые предусмотрены учебным планом);
- методические указания по написанию сообщений, докладов и рефератов;
- иные методические материалы, находящиеся в «Электронном колледже».

2. Дидактические материалы:

- тематические тесты;
- рубежные тесты;
- тесты итогового контроля;
- разноуровневые контрольные работы;
- профессиональные ситуации (задачи) (тематический подбор);
- тематические рабочие листы;
- рабочие тетради по учебной дисциплине.

3. Базы данных:

- темы курсовых работ и дипломных работ;
- тематический перечень статей из профессиональных журналов;
- тематический перечень монографических исследований;
- профессиональные базы данных.

4. Программные продукты:

- Автоматизированная система оценки и контроля знаний «Test».

Электронные образовательные ресурсы по учебной дисциплине

- учебник по дисциплине;
- электронный учебник;
- слайд – лекции по учебной дисциплине;
- тезисы лекций;
- практикум;
- электронный практикум;
- глоссарий;
- аннотации к монографическим исследованиям и статьям из профессиональных журналов;
- статьи из профессиональных журналов (тексты);
- электронные страницы преподавателей;
- материалы Internet – сайтов;
- иные информационные материалы, находящиеся в «Электронном колледже».

Структура учебного виртуального кабинета

<i>Название</i>
I. Документационное обеспечение
Нормативная и учебно-методическая документация
II. Учебно-методическое обеспечение
Учебно-методический комплекс
Банк лабораторных и практических работ
Курсовое и дипломное проектирование
Банк данных контрольно-измерительных материалов. Автоматизированная система оценки и контроля знаний «Тест»
III. Внеаудиторная работа студентов
Внеаудиторная самостоятельная деятельность студентов
Электронные презентации к лекциям
Слайд-лекции
Электронные версии учебников
Статьи профессиональных периодических изданий
Страницы преподавателей
Студенческое научное общество
Профессиональные конкурсы, олимпиады
Неделя открытых дверей по специальностям
IV. Непрерывная профессиональная подготовка
Дополнительное профессиональное образование

Виртуальный кабинет

“ВИРТУАЛЬНЫЙ кабинет”
СМОЛЕНСКИЙ ПРОМЫШЛЕННО-ЭКОНОМИЧЕСКИЙ КОЛЛЕДЖ



кабинета
наименование

1. Дизайна
2. ИГА и исследовательской деятельности
3. Информатики
4. Маркетинга
5. Математики
6. Менеджмента и ДОУ
7. Методический
8. Экологии и охраны труда
9. Права
10. Программирования
11. Архитектуры ЭВМ, систем и сетей передачи
12. Управления качеством
13. Юридических дисциплин

14. Бухучета и аудита
15. Бюджетной системы РФ
16. Иностранного языка
17. Информационной безопасности
18. Налогов и налогообложения
19. Электротехнических дисциплин
20. Социально-экономических дисциплин
21. Статистики
22. Теории организации и экономики
23. Финансирования и кредитования
24. ...
25. ...
26. ...



design by Кобизь Алексей



Виртуальный кабинет

№ 13
кабинета

на главную

Виртуальный учебный кабинет создан с целью:

- обеспечения повышения качества подготовки специалистов;
- усиления практической направленности обучения;
- формирования навыка самостоятельной деятельности студентов для развития профессиональных компетенций;
- модернизации сопровождения образовательного процесса

Кабинет содержит материалы по следующим дисциплинам:

Гражданский процесс	Трудовое право	Уголовное право
Уголовный процесс	Экологическое право	Конституционное право
Гражданское право	Право социальной защиты	Арбитражный процесс
Семейное право	Предпринимательское право	Административное право

Название	Назначение и содержание
I. Документационное обеспечение	
<u>Нормативная и учебно-методическая документация</u>	Предназначена для ориентации студентов в образовательном пространстве и содержит рабочие программы, технологические карты, технологические карты контроля, планы лекционных, семинарских и практических занятий по дисциплинам
II. Учебно-методическое обеспечение	
<u>Учебно-методический комплекс</u>	Предназначен для обеспечения реализации требований ГОС СПО к подготовке специалиста и содержит структурные компоненты, из которых складывается целая и достаточная для проектирования и качественной реализации образовательного процесса по учебной дисциплине система
<u>Банк лабораторных и практических работ</u>	Предназначен для отработки практических навыков и формирования профессиональных компетенций и представляет собой содержание лабораторных и практических работ (тема работы, цель выполнения, ход выполнения, карты отчета, контрольные задания по теории вопроса)
<u>Курсовое и дипломное проектирование</u>	Имеет своей целью обобщение и систематизацию знаний студентов по

“ВИРТУАЛЬНЫЙ кабинет”
ЮРИДИЧЕСКИХ ДИСЦИПЛИН

Структура рабочей тетради

1. Рабочая программа (извлечения)

2. Планы семинарских занятий

3. Тезисы лекций

4. Материал для самостоятельной работы, в т.ч разноуровневые задания:

–по проверке знаний основных терминов, характеристик явлений;

–по проверке умений по составлению схем, а также их заполнению;

–по проверке умений по работе с текстами нормативно – правовых актов;

–по решению тестовых заданий;

–по проверке умений по работе с информационно – справочными базами.



Учебные фирмы

- практический курс «Учебная фирма», ориентированный на формирование профессиональных компетенций и обеспечивающий будущему специалисту быструю и адекватную адаптацию к условиям будущей профессиональной деятельности.



СОЦИАЛЬНОЕ ПАРТНЕРСТВО - это система отношений образовательного учреждения с субъектами и институтами рынка труда, научно – исследовательскими институтами, государственными и местными органами власти, общественными организациями, основанная на выявлении, согласовании и реализации интересов всех участников этих отношений.

Участники социального партнерства

Внутренние участники:

- студенты учебного заведения;
- студенческие объединения;
- администрация учебного заведения;
- службы обеспечения и сопровождения образовательного процесса учебного заведения.

Участники социального партнерства

Внешние участники:

- выпускники учебного заведения;
- родители студентов учебного заведения;
- образовательные учреждения всех уровней города и области;
- федеральные, муниципальные органы управления;
- общественные организации и фонды;
- учреждения, организации и предприятия всех форм собственности;
- научно – исследовательские институты;
- иные заинтересованные лица.

Социальное партнерство как диалог с социальными партнерами

- отказ от понимания социального партнерства как системы профессионально ориентированных отношений с социальными партнерами к пониманию социального партнерства как всеобъемлющего, разностороннего диалога с социальными партнерами;
- замена конечной цели взаимодействия: от удовлетворения отдельных интересов социальных партнеров к сотрудничеству ради Человека и гуманизации через формирование его общей и профессиональной культуры;
- смена фундаментальных принципов построения отношений с партнерами: дискретность уступила место непрерывности и системности, краткосрочность – долгосрочности;
- замена механизмов: от разовых мероприятий и действий к систематической совместной деятельности в рамках долгосрочных проектов и программ;
- характер направленности социального партнерства: от однонаправленного (узкопрофессионального) к разнонаправленному (общекультурному).

ГОУ СПО СПЭК

**Область
партнерства**

Социальные партнеры

Перспективы диалога с социальными партнерами

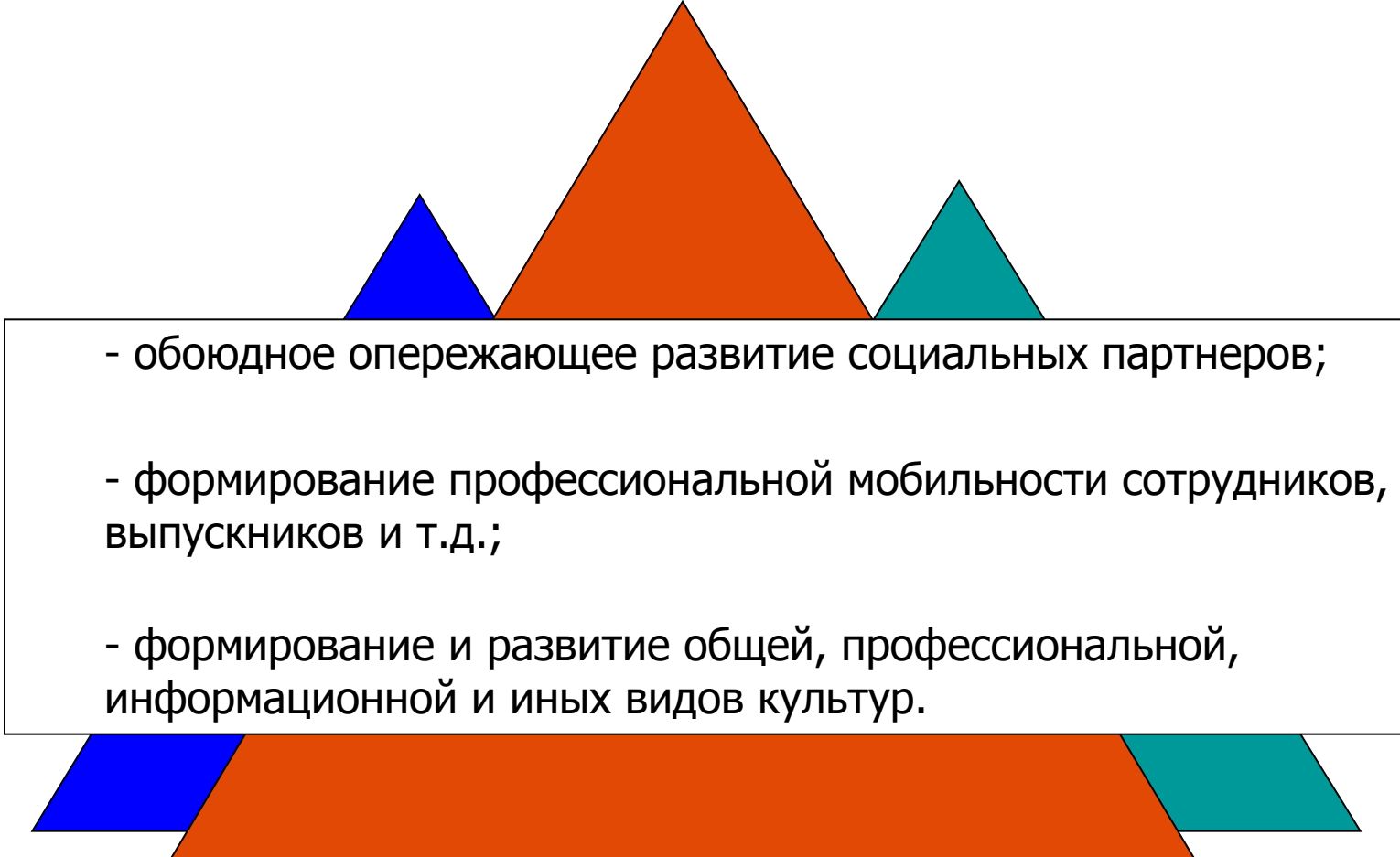
- 
- обоюдное опережающее развитие социальных партнеров;
 - формирование профессиональной мобильности сотрудников, выпускников и т.д.;
 - формирование и развитие общей, профессиональной, информационной и иных видов культур.

ГОУ СПО СПЭК

**Область
партнерства**

Социальные партнеры

Итоги взаимодействия социальных партнеров в системе профессионального образования

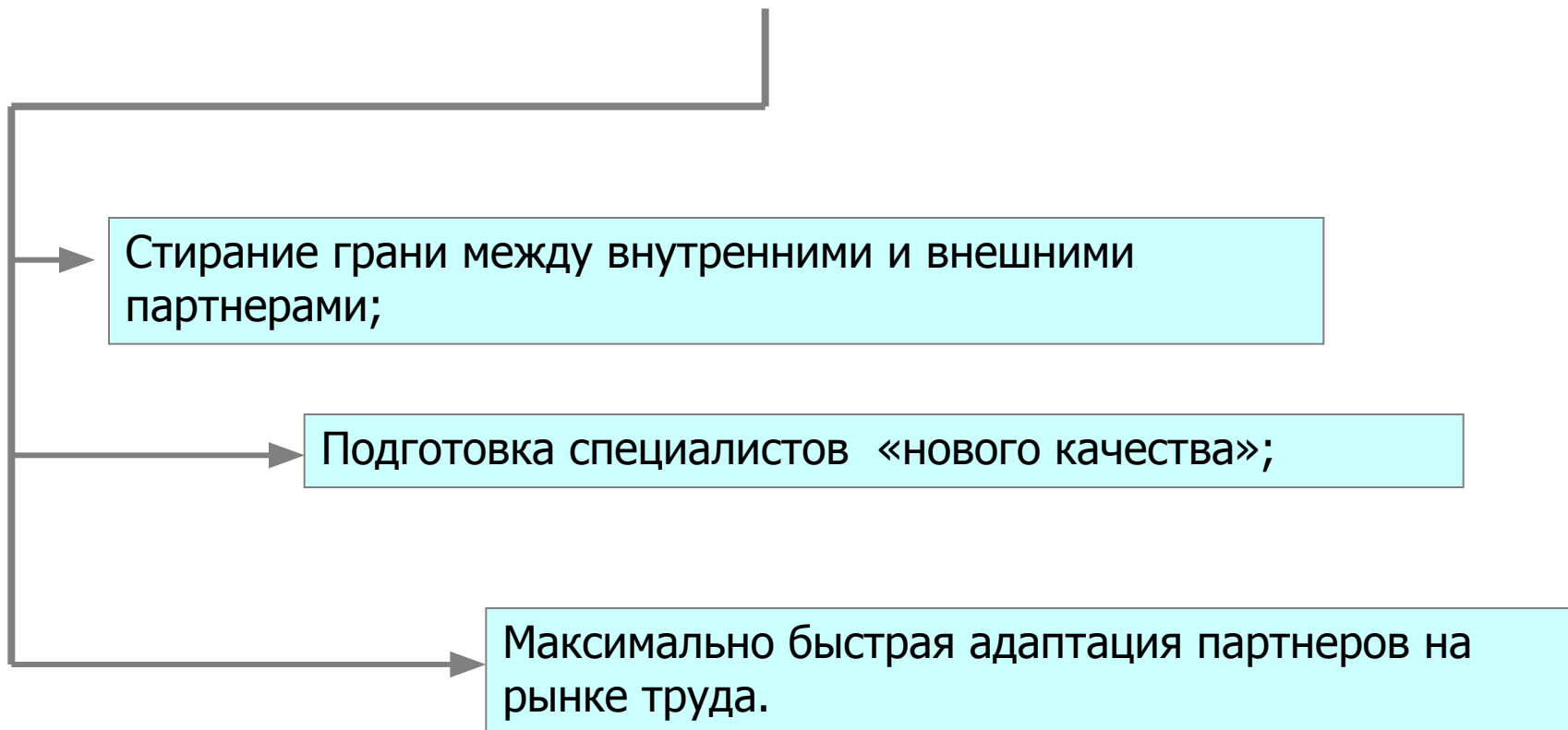

Низкий уровень сформированности профессиональных компетенций (профессиональной компетентности правовой сферы среднего звена)

<i>Специальная компетенция</i>	<i>Деятельностная компетенция</i>	<i>Коммуникативная компетенция</i>	<i>Рефлексивная компетенция</i>	<i>Социально-правовая компетенция</i>
<p>Знания по вопросам права ограничены и фрагментарны, обладает низким уровнем правовой культуры</p>	<p>При планировании учебной деятельности допускает ошибки, планирование осуществляется формально, бессистемно, владеет отдельными приемами, использует их без анализа ситуации, не проявляет творчества при выполнении профессионально значимых видов профессиональной деятельности, отсутствует интерес к выполняемой работе</p>	<p>Общается с людьми без учета индивидуальных особенностей, связь с коллегами носит случайный характер, не умеет слушать, испытывает затруднения при выборе и использовании вербальных и невербальных средств общения, не умеет отстаивать собственную точку зрения, не владеет навыками самоконтроля за соблюдением законности, испытывает затруднения при организации своих действий, не умеет работать в команде и не способен осуществлять руководство</p>	<p>Допущенные в работе ошибки не замечает и не стремится к пополнению недостающих знаний, не способен глубоко осмысливать происходящее, принимает решения без учета реальной ситуации и норм Закона</p>	<p>Знания и умения в области взаимодействия с общественными институтами и людьми ограничены и фрагментарны общественные и нравственные нормы соблюдает формально, не исключено аморальное поведение, знания в области правового регулирования социальных норм и отношений фрагментарны, проявляет нерешительность, не умеет противостоять внешним факторам (лицам, ситуациям), не способен осуществлять правовоспитательную работу среди населения, не всегда соблюдает нормы правовой этики юриста</p>

Средний уровень сформированности профессиональных компетенций

<i>Специальная компетенция</i>	<i>Деятельностная компетенция</i>	<i>Коммуникативная компетенция</i>	<i>Рефлексивная компетенция</i>	<i>Социально-правовая компетенция</i>
<p>Выпускник владеет отдельными правовыми знаниями и использует некоторые из них при выполнении профессиональных значимых видов профессиональной деятельности, обладает средним уровнем правовой культуры, не всегда проявляет творческое отклонение к применению Закона на основе конституционных положений</p>	<p>Выпускник может самостоятельно планировать отдельные виды учебной деятельности, но планирование осуществляется на основе неполного анализа результатов предыдущей профессиональной деятельности, творческое отношение к будущей профессиональной деятельности проявляется не всегда, испытывает затруднения при выполнении своих замыслов</p>	<p>Выпускник не всегда умеет найти подход к людям, доходчиво довести до слушателя свои мысли к намерениям, испытывает затруднения при установлении и поддержании контактов с новыми людьми, общение возникает стихийно, по мере необходимости, не всегда способен осуществлять руководство</p>	<p>Выпускник осознает недостаточное владение необходимыми для профессиональной деятельности знаниями и умениями, видит недостатки, но не всегда способен установить их причину</p>	<p>Выпускник владеет отдельными знаниями и умениями в области взаимодействия с общественными институтами и людьми, осуществляет правовоспитательную работу среди населения, не всегда способен брать на себя ответственность в сложных ситуациях, соблюдает нормы профессиональной этики юриста</p>

Высокий уровень сформированности профессиональных компетенций

<i>Специальная компетенция</i>	<i>Деятельностная компетенция</i>	<i>Коммуникативная компетенция</i>	<i>Рефлексивная компетенция</i>	<i>Социально-правовая компетенция</i>
<p>Выпускник обладает системой фундаментальности и правовых знаний и уверенно использует их при выполнении профессионально значимых видов профессиональной деятельности, может творчески применять Закон на основе конституционных положений, обладает высоким уровнем правовой культуры и гибкостью в правовом мышлении, хорошо ориентируется в российском и мировом научно-правовом материале</p>	<p>Выпускник умеет самостоятельно планировать свою деятельность, владеет всеми действиями и операциями, которые необходимы для конкретной деятельности, проявляя творчество и инициативу, способен анализировать судебную и административную практику</p>	<p>Выпускник умеет владеть навыками самоконтроля по установлению контакта с людьми, учитывая при этом индивидуальные особенности каждого индивида, умеет устанавливать доброжелательные отношения с коллегами, свободно владеет вербальными и невербальными средствами общения, умеет работать в коллективе, а если нужно, то и осуществлять руководство</p>	<p>Выпускник способен выбирать оптимальное решение в различных профессионально-юридических ситуациях, умеет критически использовать знания, замечает свои ошибки в работе и стремится их исправить, умеет принимать выверенные профессиональные решения с учетом реальной ситуации и норм Закона</p>	<p>Выпускник владеет системой знаний и умений в области взаимодействия с общественными институтами и людьми, соблюдает общественные и нравственные нормы, исключаяющие противоправную деятельность и аморальное поведение, испытывает потребность в соблюдении законности, умеет и нравственно готов к защите прав человека и гражданина, способен вести правовоспитательную работу среди населения, занимает четкую гражданскую позицию, всегда строго соблюдает нормы профессиональной этики юриста</p>

Результаты опытно – экспериментальной работы

Мониторинг сформированности ПКВ студентов до и в ходе эксперимента

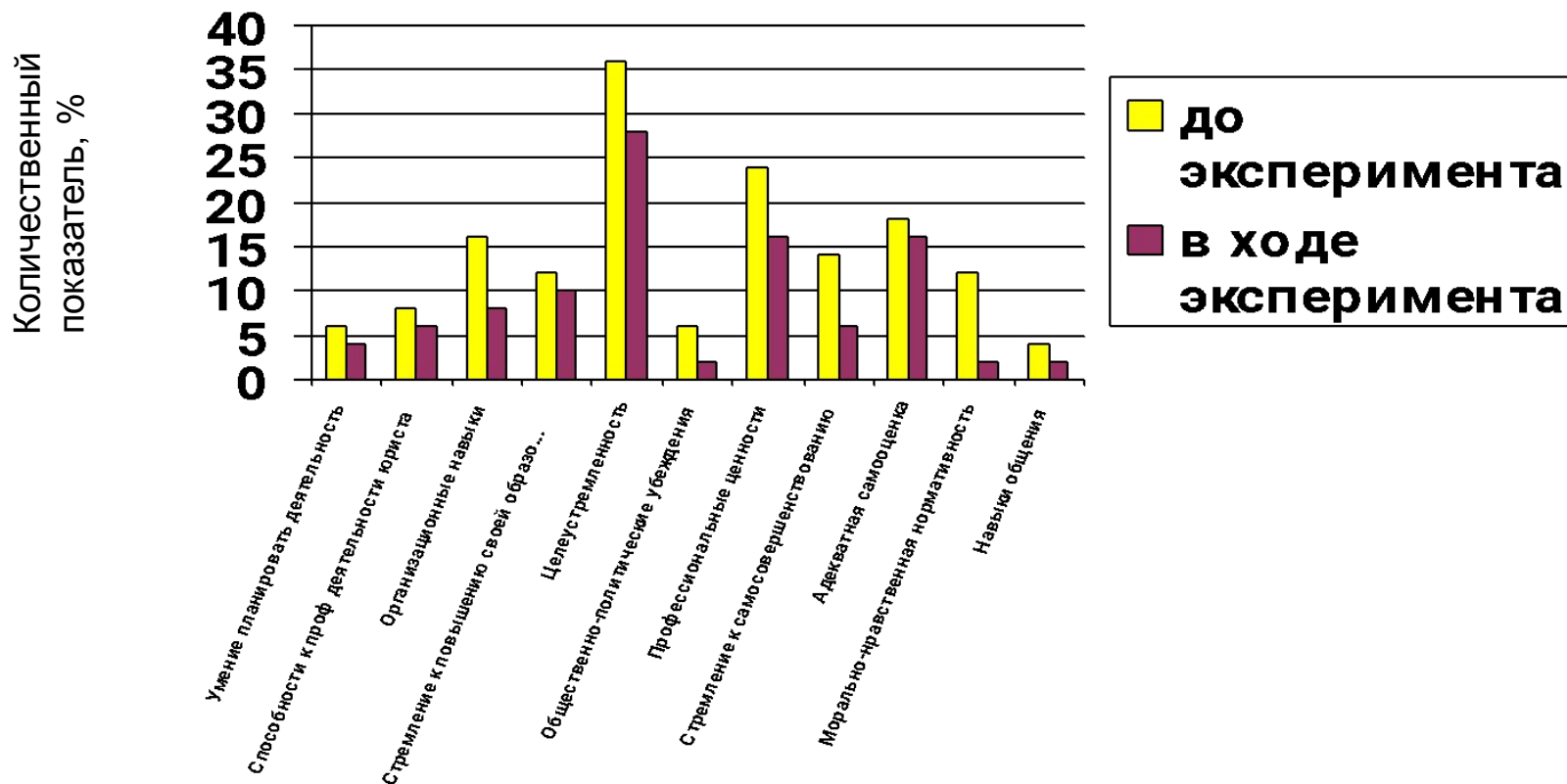

Уровни сформированности ПКВ по «низкому» уровню

Результаты опытно – экспериментальной работы

Мониторинг сформированности ПКВ студентов до и в ходе эксперимента

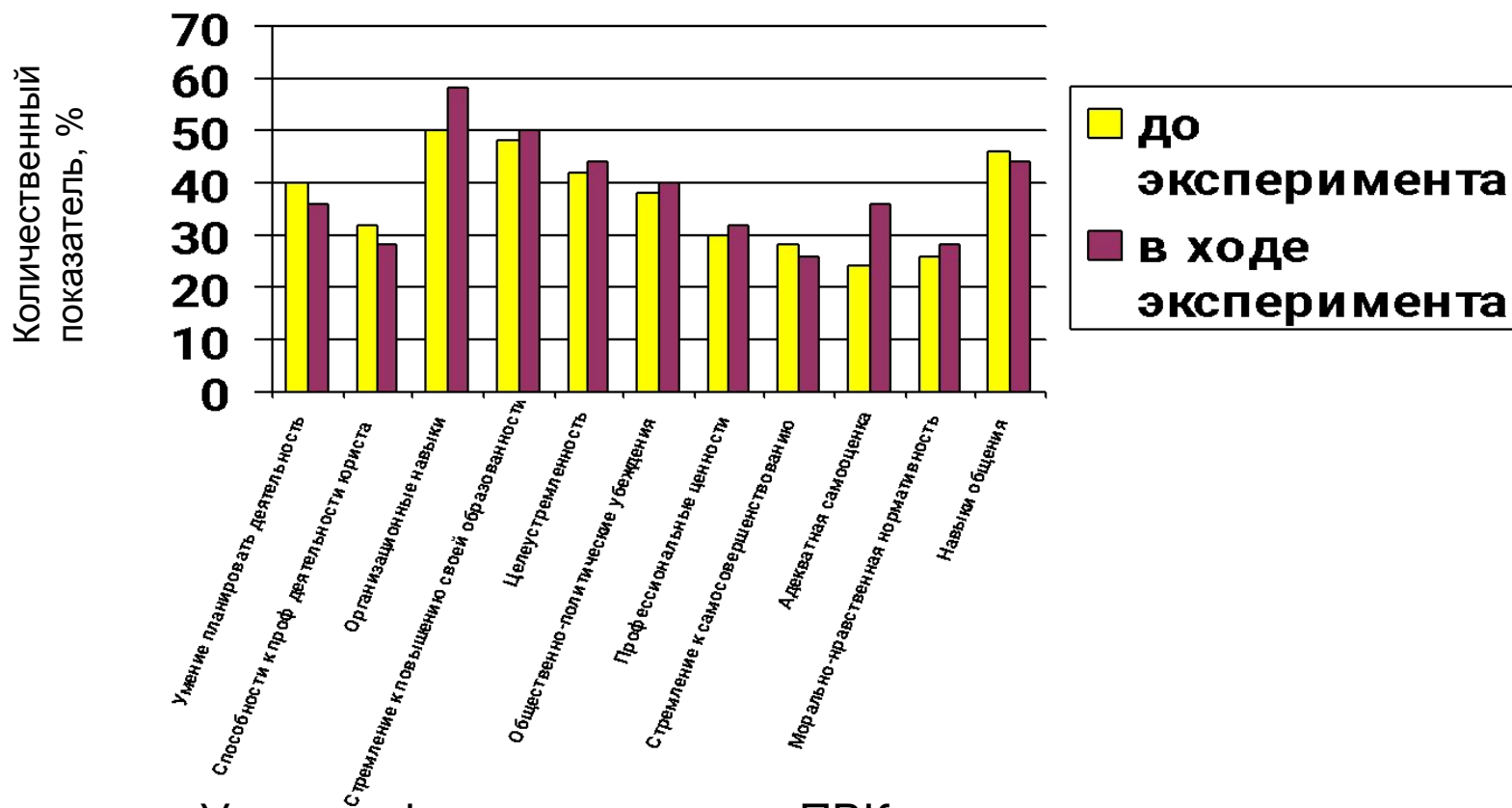

Уровни сформированности ПКВ по «среднему» уровню

Результаты опытно – экспериментальной работы

Мониторинг сформированности ПКВ студентов до и в ходе эксперимента

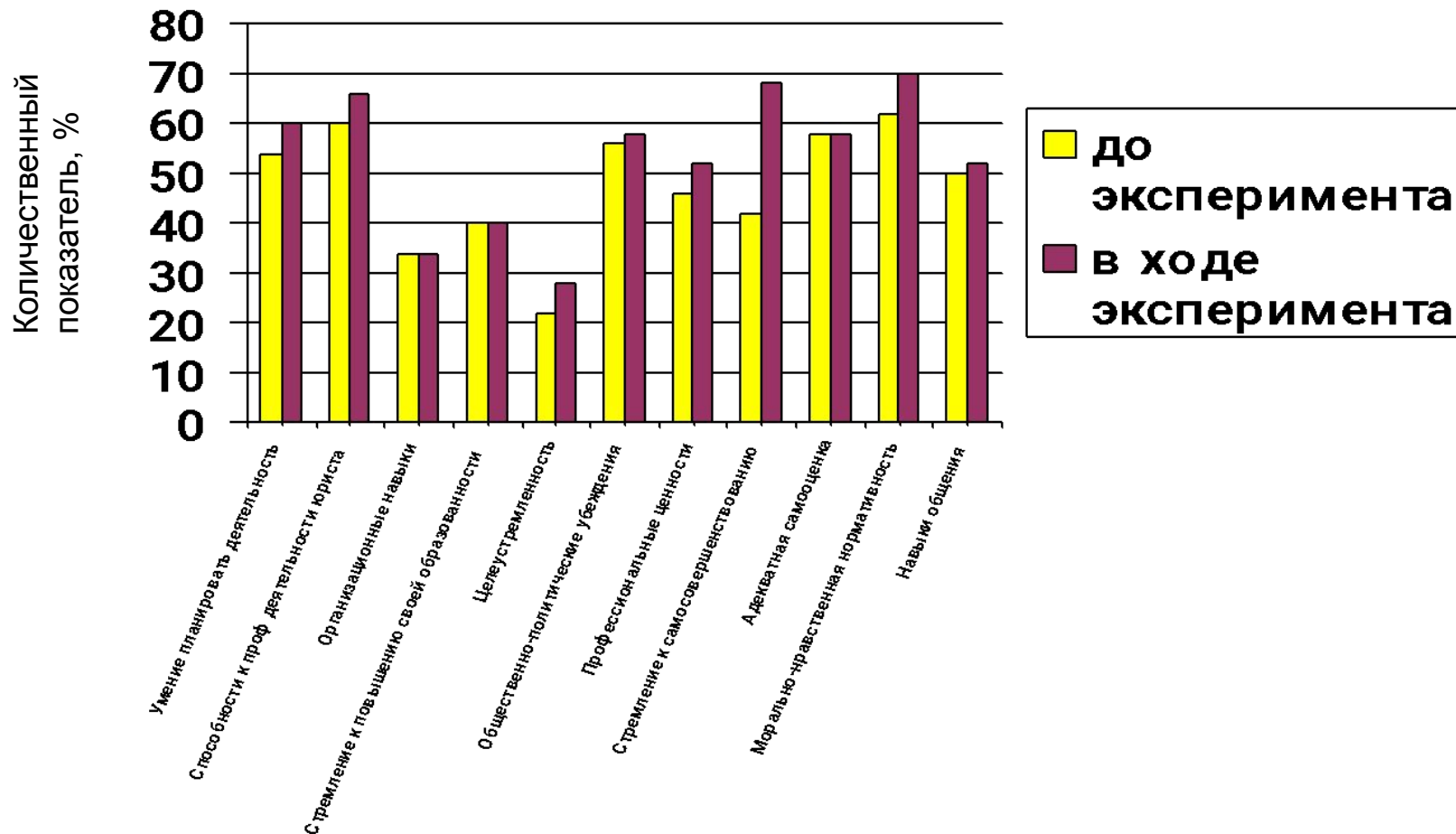

Уровни сформированности ПКВ по «высокому» уровню

Результаты опытно – экспериментальной работы

Сводные данные мониторинга формирования профессиональных компетенций студентов до и в ходе эксперимента

Наименование профессиональных компетенций	Уровни сформированности (в %)					
	До эксперимента			В ходе эксперимента		
	низкий	средний	высокий	низкий	средний	высокий
Коммуникативная	47	33	20	40	26	29
Рефлексивная	71	23	6	55	35	10
Деятельностная	61	27	12	40	35	20
Специальная	46	34	20	36	30	34
Социально-правовая	62	23	15	43	36	21

Результаты опытно – экспериментальной работы

Мониторинг развития профессиональных компетенций студентов

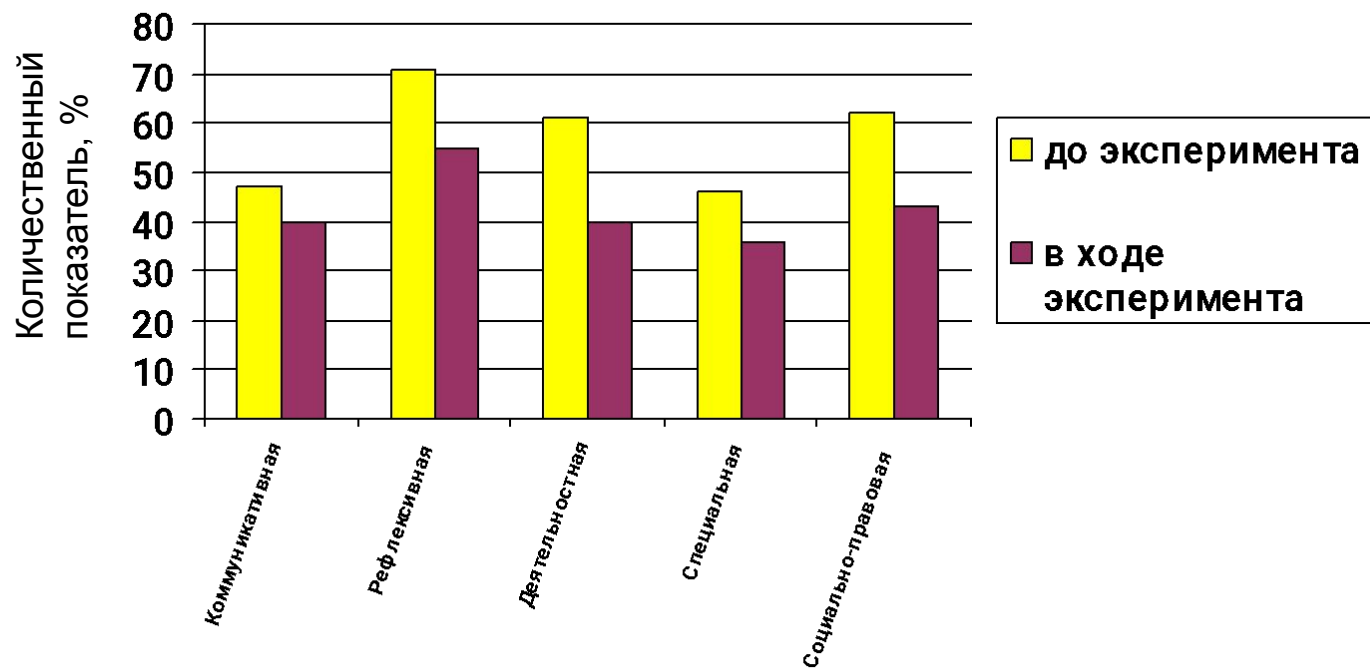

Уровни сформированности профессиональных компетенций «**по низкому уровню**»

Результаты опытно – экспериментальной работы

Мониторинг развития профессиональных компетенций студентов

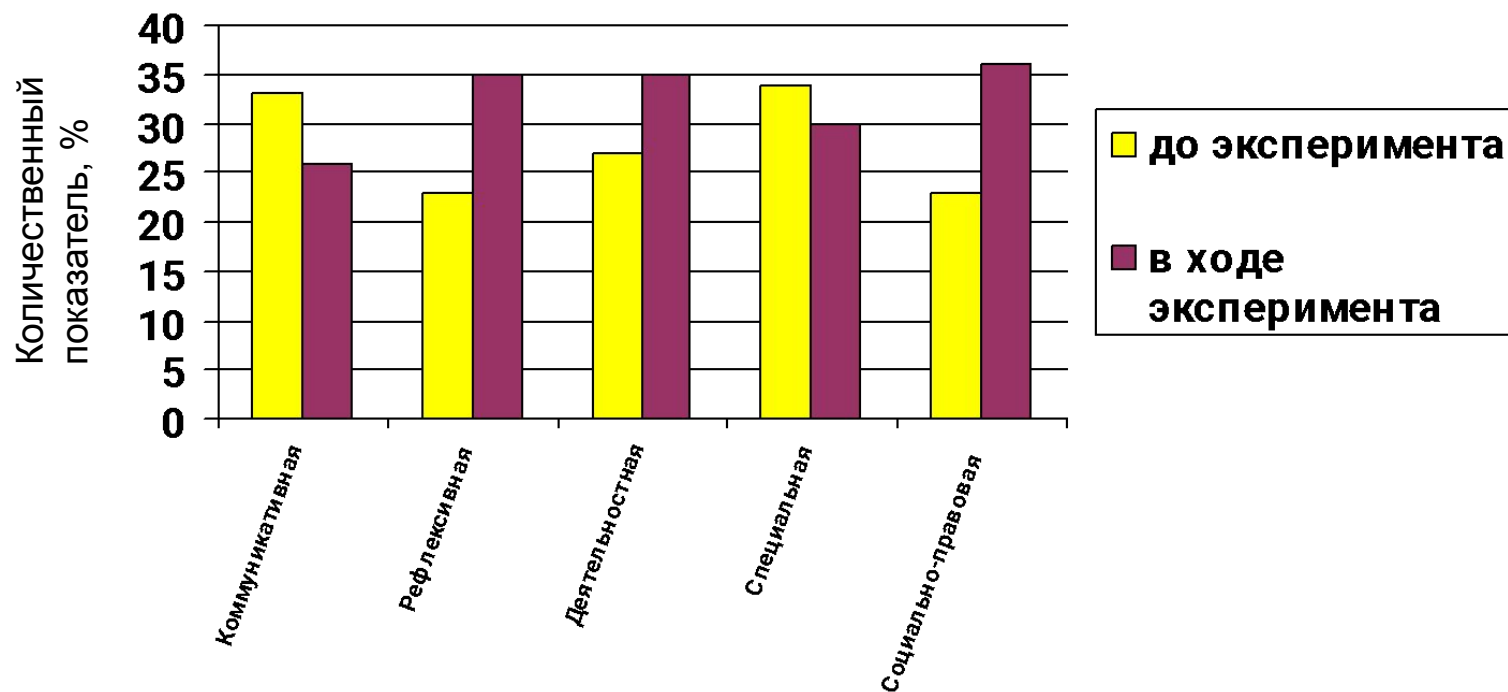

Уровни сформированности профессиональных компетенций «по среднему уровню»

Результаты опытно – экспериментальной работы

Мониторинг развития профессиональных компетенций студентов

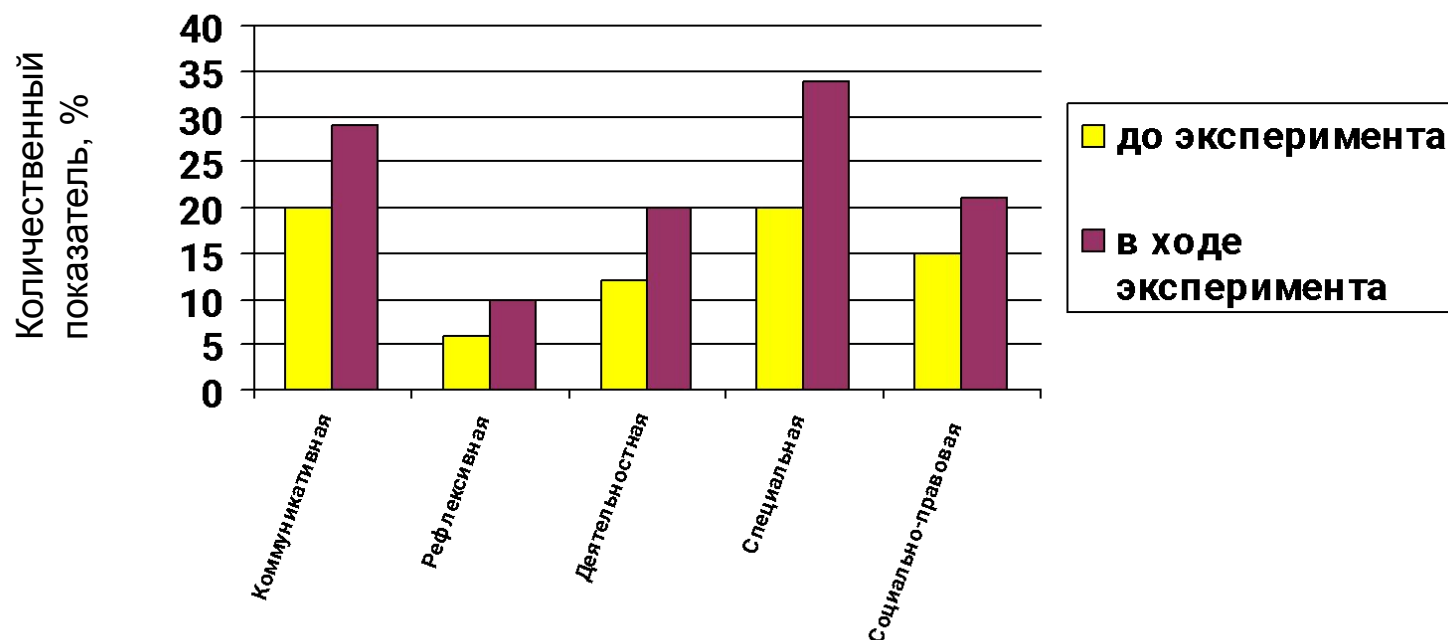

Уровни сформированности профессиональных компетенций «по высокому уровню»

Мониторинг формирования профессиональных компетенций студентов

	Наименование компетенций	2002/03 уч. год	2003/04 уч. год	2004/05 уч. год	2005/06 уч. год	Рост показателей
1	Коммуникативная	2,5	2,8	3,7	4,1	+ 1,6
2	Социально-правовая	4,3	4,5	4,8	4,9	+ 0,6
3	Деятельностная	3,2	3,5	4,0	4,4	+ 1,2
4	Специальная	3	3,2	3,7	3,9	+ 0,9
5	Рефлексивная	3,4	3,6	3,7	4,6	+ 1,2
	Средний балл	3,28	3,52	3,98	4,38	+ 1,2

Мониторинг формирования профессиональной компетентности специалиста правовой сферы в ОУ СПО

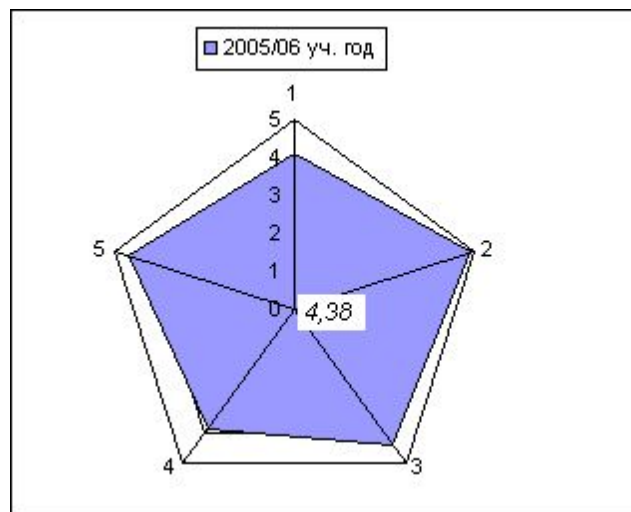
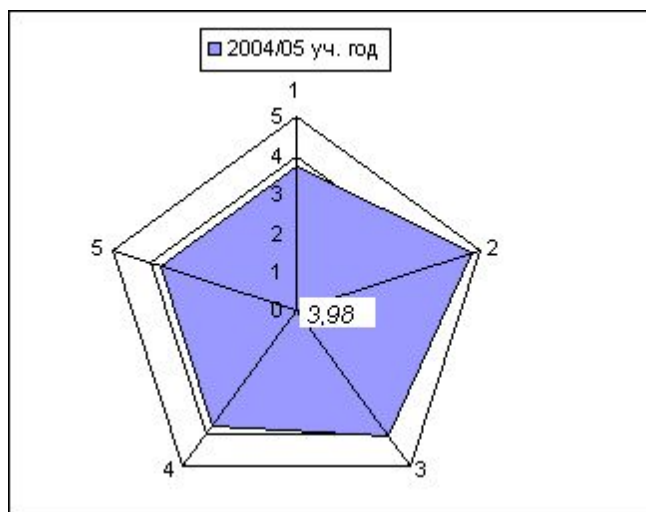
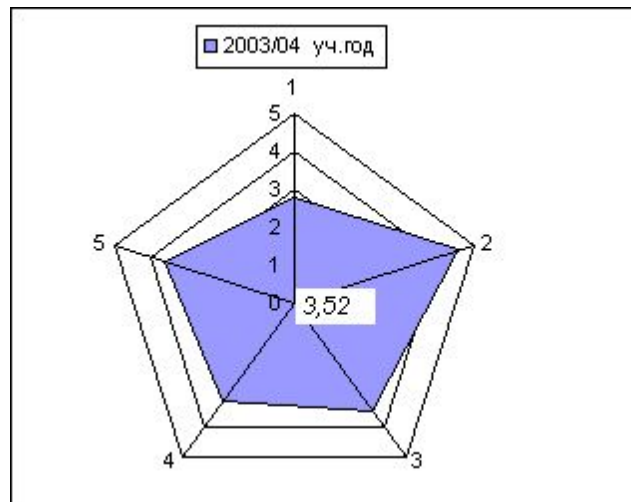
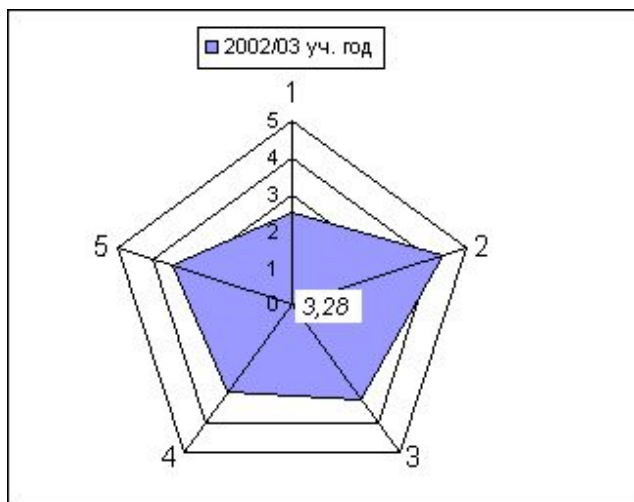

**Благодарю
за внимание!**