

## 2 ОСНОВЫ ПРОЕКТИРОВАНИЯ СХЕМ АВТОМАТИКИ

### 2.1 Алгебра логики



Рисунок 10 – Схемное представление  $n$ -разрядной логической функции

К логическим функциям одной переменной относятся:

1) Нулевая (цепь оборвана):  $y = 0$ .

Таблица 2 – Таблица истинности

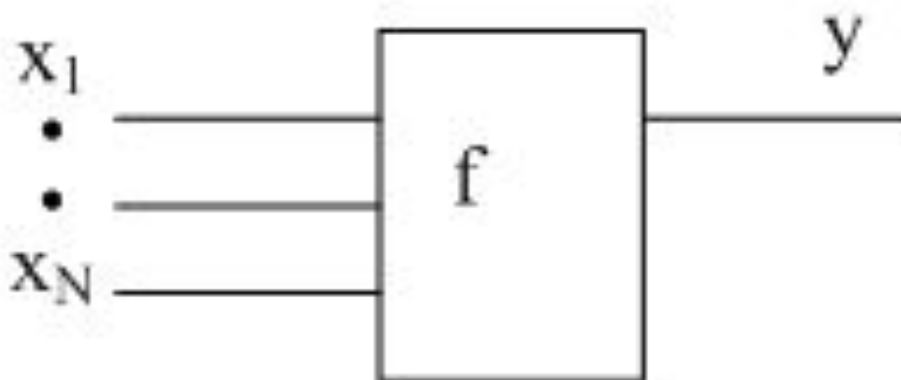
x	y
0	0
1	0



Рисунок 11 – Релеино-контакторная схема

2) Единичная (короткозамкнутая цепь):  $y = 1$ .

Таблица 3 – Таблица истинности

x	y
0	1
1	1

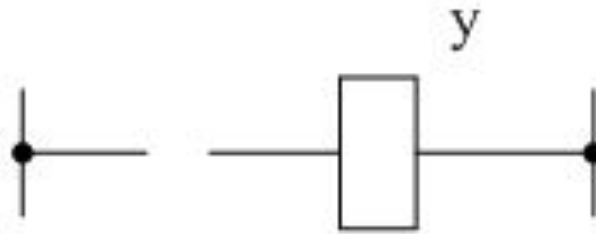

Рисунок 12 – Релеино-контакторная схема

3) Повторение:  $y=x$ .

Таблица 4 – Таблица истинности

x	y
0	0
1	1

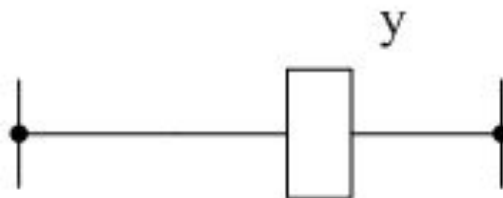
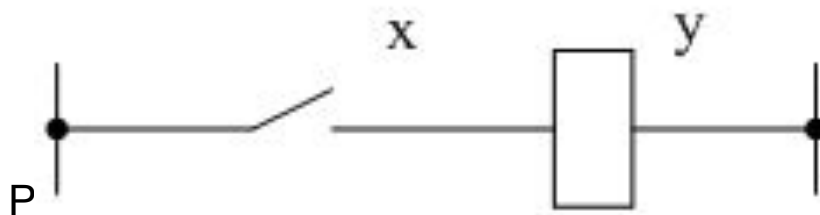

4) Инверсия:

Таблица 5 – Таблица истинности

x	y
0	1
1	0

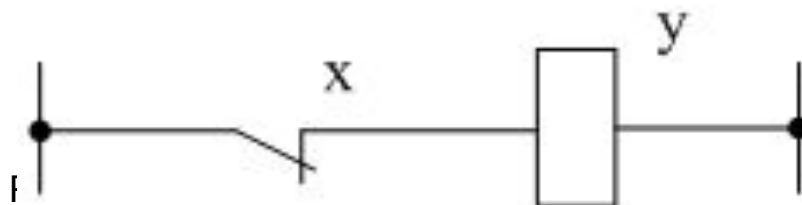

К логическим функциям двух переменных относятся функции вида

$$y=f(x_1, x_2)$$

Таблица 6 – Логические функции двух переменных

Функция	x	1	0	1	0	Обозначение
	1					
1) Нулевая	x	1	1	0	0	$y=0$ – обрыв цепи
2) Единичная	y	1	1	1	1	$y=1$
3) Повторение $x_1$	y	1	0	1	0	$y=x_1$ 
4) Инверсия $x_1$	y	0	1	0	1	$y=\overline{x_1}$ 
5) Повторение $x_2$	y	1	1	0	0	$y=x_2$ $y=\overline{x_2}$
6) Инверсия $x_2$	y	0	0	1	1	
7) Функция «И» («AND»)	y	1	0	0	0	$y=x_1 \cdot x_2$ ( $\vee$ , &) – логическая конъюнкция.  

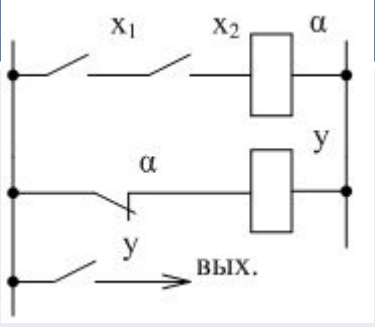
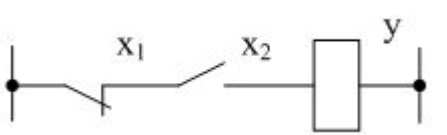
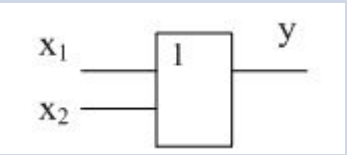
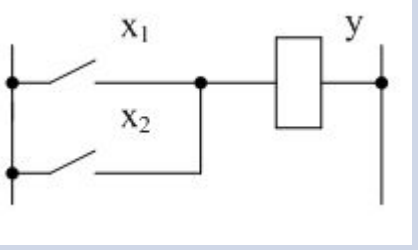
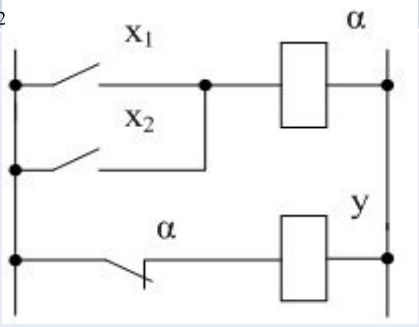
Функция	$x_1$	1	0	1	0	Обозначение
	$x_2$	1	1	0	0	
8) Функция «И-НЕ» («NAND»)	y	0	1	1	1	$y = \overline{x_1 \cdot x_2}$ 
9) Запрет $x_1$	y	0	1	0	0	$y = \overline{x_1} \cdot x_2$ 
10) Запрет $x_2$	y	0	0	1	0	$y = x_1 \cdot \overline{x_2}$
11) Функция «ИЛИ» («OR»)	y	1	1	1	0	$y = x_1 + x_2 (y = x_1 \vee x_2)$  
12) Функция «ИЛИ-НЕ» («NOR»)	y	0	0	0	1	$y = \overline{x_1 + x_2}$ 
13) Импликация $x_1$	y	1	0	1	1	$y = x_1 + \overline{x_2}$

Функция	$x_1$	1	0	1	0	Обозначение
	$x_2$	1	1	0	0	
14) Импликация $x_2$	$y$	1	1	0	1	$y = \bar{x}_1 + x_2$
15) Равнозначность	$y$	1	0	0	1	$y = x_1 \cdot x_2 + \bar{x}_1 \cdot \bar{x}_2$ $x_1 \equiv x_2$ 
16) Неравнозначность (EXOR)	$y$	0	1	1	0	$y = x_1 \cdot \bar{x}_2 + \bar{x}_1 \cdot x_2$ $x_1 \neq x_2$ 

#### 2.2 Основные законы алгебры логики

Закон нулевого множества.

а) Функция «И».

$$0 \cdot x = 0$$

б) Функция «ИЛИ».

$$0 + x = x$$



Рисунок 15 – Релейно-контакторные схемы

2) Закон универсального множества.

а) Функция «И».

$$1 \cdot x = x$$

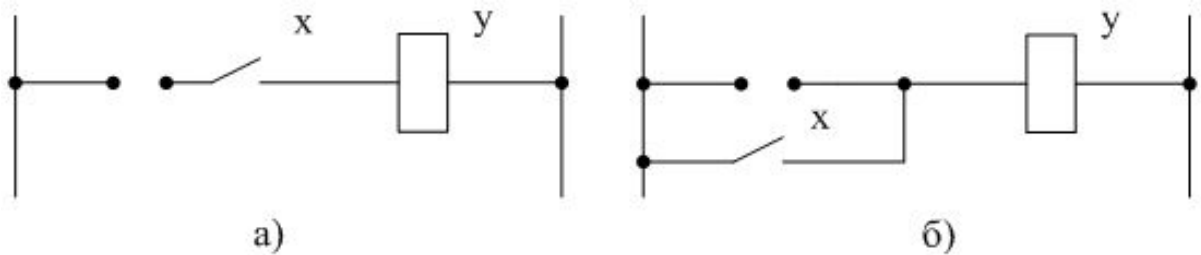
б) Функция «ИЛИ».

$$1 + x = 1$$



Рисунок 16 – Релейно-контакторная схема

3) Закон двойной инверсии.

$$\overline{\overline{x}} = x$$

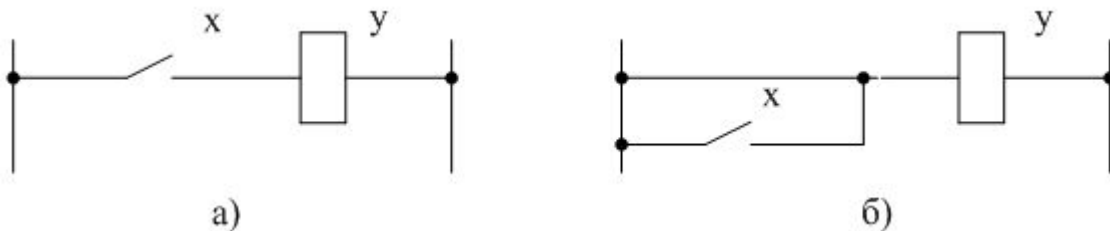

Рисунок 17 – Релейно-контакторная схема

4) Закон повторения.

а) Функция «И».

$$x \cdot x = x$$

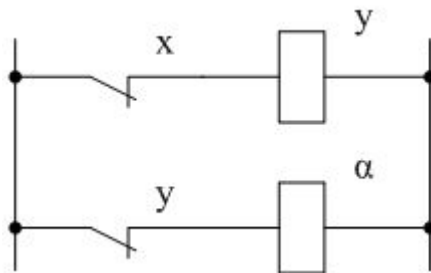
б) Функция «ИЛИ».

$$x + x = x$$



Рисунок 18 – Релейно-контакторные схемы

5) Распределительный закон.

$$x_1 \cdot (x_2 + x_3) = x_1 \cdot x_2 + x_1 \cdot x_3$$

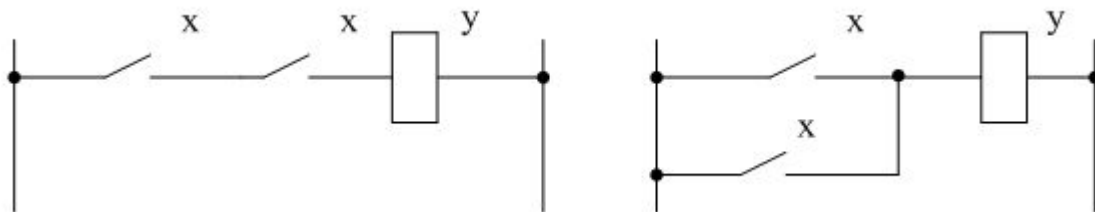
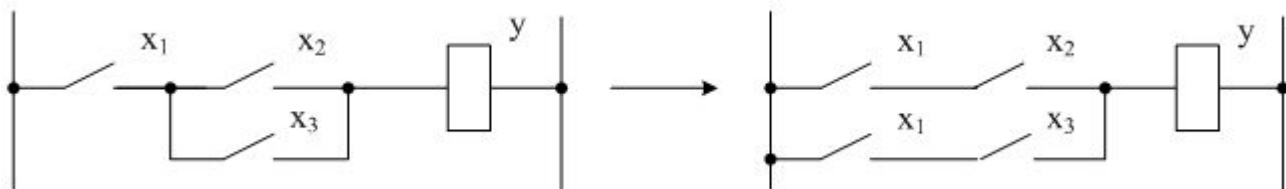

## 6. Закон поглощения.

$$x_1 \cdot (x_1 + x_2) = x_1,$$

$$x_1 \cdot x_1 + x_1 \cdot x_2 = x_1 + x_1 \cdot x_2 = x_1 \cdot (1 + x_2) = x_1$$

## 7. Закон склеивания.

$$x_1 \cdot x_2 + x_1 \cdot \overline{x_2} = x_1,$$

$$(x_1 + x_2) \cdot (x_1 + \overline{x_2}) = x_1$$

## 2.3 Синтез таблицы истинности и нормальные формы записи

Пример – Требуется синтезировать схему, предотвращающую пуск двигателя при определенных условиях.

A = 1 – дверь закрыта;

A = 0 – дверь открыта;

B = 1 – перегрузка;

B = 0 – нет перегрузки;

C = 1 – кнопка нажата;

C = 0 – кнопка не нажата.

Таблица 7 – Таблица истинности

A	B	C	y
0	0	0	0
0	0	1	0
0	1	0	0
0	1	1	0
1	0	0	0
1	0	1	1
1	1	0	0
1	1	1	0

1) Совершенная, дизъюнктивная, нормальная форма (СДНФ).

$$y = \underbrace{A \cdot B}_{m_0} + \underbrace{\bar{A} \cdot \bar{B}}_{m_3}$$

Таблица 8 – Таблица истинности

DEC	A	B	A·B	$\bar{A} \cdot \bar{B}$	A· $\bar{B}$	$\bar{A} \cdot B$	y
0	0	0	0	0	0	1	1
1	0	1	0	1	0	0	0
2	1	0	0	0	1	0	0
3	1	1	1	0	0	0	1

$$y = A \cdot B \cdot 1 + \bar{A} \cdot \bar{B} \cdot 0 + A \cdot \bar{B} \cdot 0 + \bar{A} \cdot B \cdot 1 = A \cdot B + \bar{A} \cdot \bar{B}$$

Таблица 9 – Таблица истинности  $y = \sum_{i=0}^i m_i \cdot x \cdot f(x)$

x <sub>1</sub>	x <sub>2</sub>	x <sub>3</sub>	y
0	0	0	1
0	0	1	1
0	1	0	0
0	1	1	1
1	0	0	1
1	0	1	1
1	1	0	0
1	1	1	1

$$y = \bar{x}_1 \cdot \bar{x}_2 \cdot \bar{x}_3 + \bar{x}_1 \cdot \bar{x}_2 \cdot x_3 + \bar{x}_1 \cdot x_2 \cdot \bar{x}_3 + x_1 \cdot \bar{x}_2 \cdot \bar{x}_3 + x_1 \cdot \bar{x}_2 \cdot x_3 + x_1 \cdot x_2 \cdot \bar{x}_3 + x_1 \cdot x_2 \cdot x_3,$$



2) Совершенная, конъюнктивная, нормальная форма (СКНФ).

$$y = \underbrace{(A+B)}_{M_2} \cdot \underbrace{(\bar{A}+\bar{B})}_{M_6}$$

$$y = (A+B+0) \cdot (\bar{A}+B+1) \cdot (A+\bar{B}+1) \cdot (\bar{A}+\bar{B}+0) = (A+B) \cdot (\bar{A}+\bar{B})$$

Таблица 10 – Таблица истинности

A	B	y	DEC
0	0	0	0
0	1	1	1
1	0	1	2
1	1	0	3

Пример – СКНФ.

Таблица 11 – Таблица истинности

x <sub>1</sub>	x <sub>2</sub>	x <sub>3</sub>	y
0	0	0	1
0	0	1	1
0	1	0	0
0	1	1	1
1	0	0	1
1	0	1	1
1	1	0	0
1	1	1	1

$$y = (x_1 + \bar{x}_2 + x_3) \cdot (\bar{x}_1 + \bar{x}_2 + x_3)$$

$M_2$

$M_6$

## 2.4 Способы минимизации логических уравнений

$$\begin{aligned}
 y &= x_0 \cdot \overline{x_1} \cdot x_2 \cdot x_3 + x_0 \cdot x_1 \cdot x_2 \cdot x_3 + x_0 \cdot x_1 \cdot \overline{x_2} \cdot x_3 + \\
 &+ \overline{x_0} \cdot x_1 \cdot x_2 \cdot x_3 + \overline{x_0} \cdot x_1 \cdot \overline{x_2} \cdot x_3 = \\
 &= x_0 \cdot x_2 \cdot x_3 + x_0 \cdot x_1 \cdot x_3 + \overline{x_0} \cdot x_1 \cdot x_3 = \\
 &= x_0 \cdot x_2 \cdot x_3 + x_1 \cdot x_3 = x_3 \cdot (x_0 \cdot x_2 + x_1)
 \end{aligned}$$

Пример – Минимизация при помощи карты Карно.

$$y = \overline{x_1} \cdot x_2 + x_1 \cdot \overline{x_2} + x_1 \cdot x_2$$

Таблица 12 – Таблица истинности

$x_1$	$x_2$	$y$	Dec
0	0	0	0
0	1	1	1
1	0	1	2
1	1	1	3

Сконструируем диаграмму так, чтобы при переходе от одного поля к другому изменялась только одна переменная.



Подставим в поля значения  $y$  как показано на рисунке 21.



Рисунок 21

$$I_1 = m_2 + m_3 = x_1 \cdot \overline{x_2} + x_1 \cdot x_2 = x_1$$

$$I_2 = m_1 + m_3 = \overline{x_1} \cdot x_2 + x_1 \cdot x_2 = x_2$$

$$y = I_1 + I_2 = x_1 + x_2$$

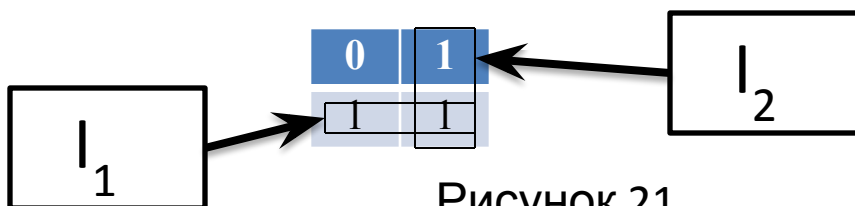
Карта Карно для трех переменных:

$$y = \overline{x_1} \cdot x_2 \cdot \overline{x_3} + \overline{x_1} \cdot x_2 \cdot x_3 + x_1 \cdot x_2 \cdot \overline{x_3} + x_1 \cdot x_2 \cdot x_3$$

	$\overline{x_2} \cdot \overline{x_3}$	$\overline{x_2} \cdot x_3$	$x_2 \cdot x_3$	$x_2 \cdot \overline{x_3}$
$\overline{x_1}$			1	1
$x_1$			1	1

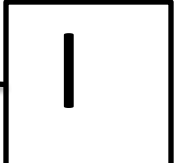

Необходимо убрать те переменные, которые в зоне импликанта меняют свое значение.

$$y = x_2$$

Этот метод работает, когда в каждое слагаемое входят все переменные.

Пример – Построение карты Карно для трех переменных.

$$y = x_1 \cdot x_2 \cdot x_3 + x_1 \cdot x_3 + x_1 \cdot \overline{x_3} \cdot \overline{x_2} + \overline{x_1} \cdot \overline{x_2}$$

Таблица 13 – Таблица истинности

$x_1$	$x_2$	$x_3$	$y$
0	0	0	1
0	0	1	1
0	1	0	0
0	1	1	0
1	0	0	1
1	0	1	1
1	1	0	0
1	1	1	1

$$y = \overline{x_1} \cdot \overline{x_2} \cdot \overline{x_3} + \overline{x_1} \cdot \overline{x_2} \cdot x_3 + x_1 \cdot \overline{x_2} \cdot \overline{x_3} + x_1 \cdot \overline{x_2} \cdot x_3 + x_1 \cdot x_2 \cdot x_3$$

	$\overline{x_2} \cdot \overline{x_3}$	$\overline{x_2} \cdot x_3$	$x_2 \cdot \overline{x_3}$	$x_2 \cdot x_3$
$\overline{x_1}$	1	1		
$x_1$	1	1	1	

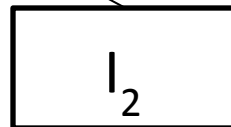
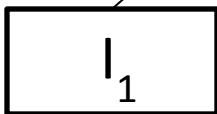

$$y = \overline{x_2} + x_1 \cdot x_3$$

## Карта Карно для четырех переменных:

$$\begin{aligned}
 y = & \overline{x_1} \cdot \overline{x_2} \cdot \overline{x_3} \cdot \overline{x_4} + \overline{x_1} \cdot \overline{x_2} \cdot x_3 \cdot \overline{x_4} + \overline{x_1} \cdot x_2 \cdot \overline{x_3} \cdot \overline{x_4} + \\
 & + x_1 \cdot \overline{x_2} \cdot \overline{x_3} \cdot \overline{x_4} + x_1 \cdot \overline{x_2} \cdot x_3 \cdot \overline{x_4} + x_1 \cdot x_2 \cdot \overline{x_3} \cdot \overline{x_4} + \\
 & + x_1 \cdot x_2 \cdot \overline{x_3} \cdot x_4 + x_1 \cdot x_2 \cdot x_3 \cdot x_4.
 \end{aligned}$$

	$\overline{x_1} \cdot \overline{x_2}$	$\overline{x_1} \cdot x_2$	$x_1 \cdot x_2$	$x_1 \cdot \overline{x_2}$
$x_3 \cdot x_4$		$I_3$	1	$I_2$
$\overline{x_3} \cdot x_4$		1	1	$I_4$
$\overline{x_3} \cdot \overline{x_4}$	1	$I_6$	1	1
$x_3 \cdot \overline{x_4}$	1	$I_1$	$I_5$	1

Некоторые комментарии к использованию карт Карно:

- 1) Края карты можно состыковывать как показано на рисунке 22.

1			1
1			1

Рисунок 22

- 2) Необходимо образовывать как можно большие области, тогда логика будет проще.

3) Методом карт Карно можно пользоваться для решения СКНФ, тогда в полях нужно указывать логический ноль как показано на рисунке 23.

		0	
		0	0
	0		
	0		

Рисунок 23 – Карта Карно для СКНФ

## 2.5 Основные правила построения схем по уравнениям алгебры логики

Правила построения релейных схем:



Рисунок 24 – Правила построения схем

Комментарий ко второму правилу:

$$y = x_1 \cdot \overline{x_2 \cdot x_3} + x_4$$

$$\alpha = x_2 \cdot x_3 \Rightarrow y = x_1 \cdot \overline{\alpha} + x_4$$

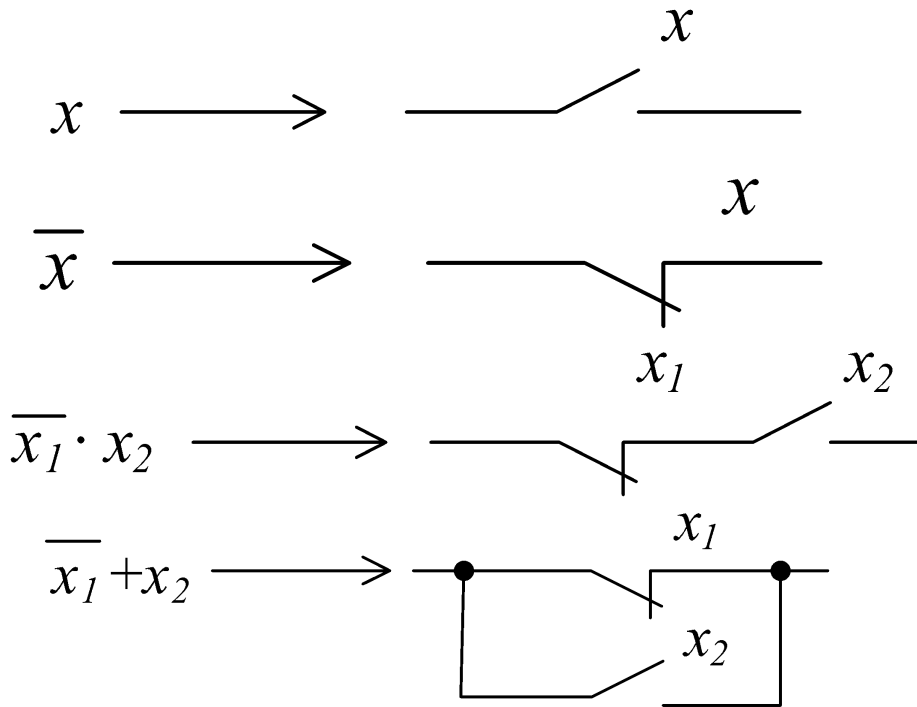

Рисунок 25 – Схема с использованием промежуточного

$$\overline{x_2 \cdot x_3} = \overline{x_2} + \overline{x_3}$$

$$y = x_1 \cdot (\overline{x_2} + \overline{x_3}) + x_4$$

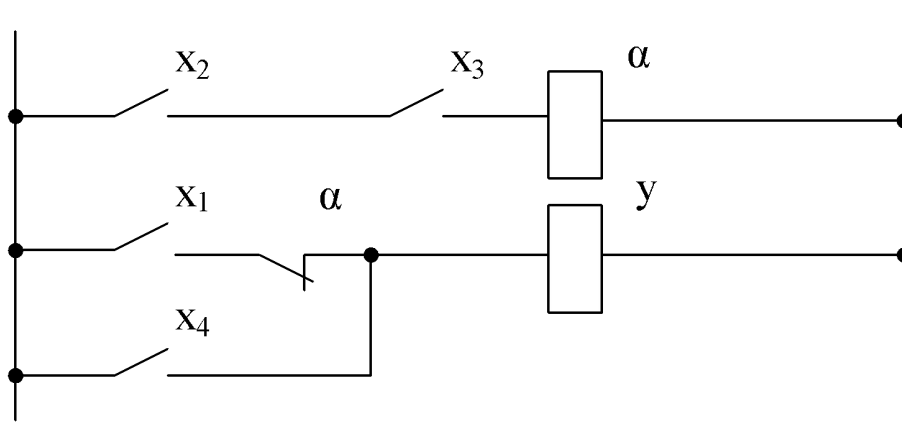

Рисунок 26 – Схема без использования промежуточного реле



## Правила построения бесконтактных схем:

- 1) Исходное логическое уравнение необходимо привести к виду, состоящему только из элементарных логических операций ("И", "ИЛИ", "НЕ") и минимизировать.
- 2) Очень часто управляющая схема должна быть построена на основе элементарной базы одного типа ("И-НЕ", "ИЛИ-НЕ"), тогда исходное уравнение необходимо преобразовать в уравнение, содержащее только это элемент.
- 3) Каждой элементарной логической операции в уравнении в принципиальной схеме соответствует логический элемент, реализующий эту операцию.

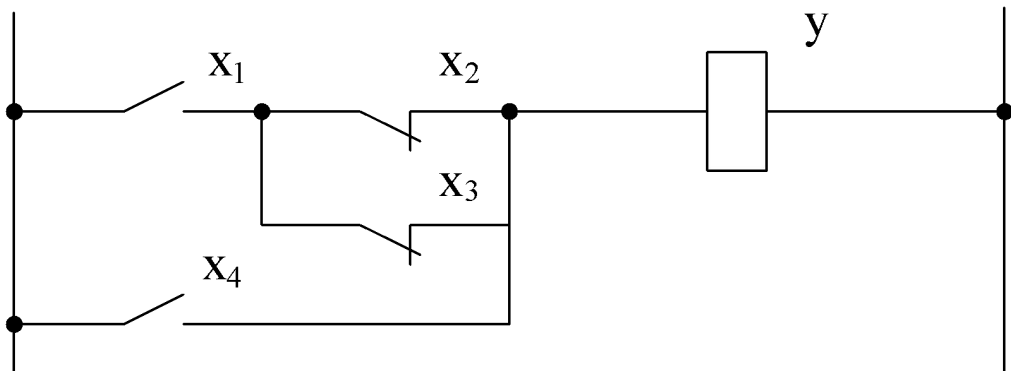

Рисунок 27 – Принципиальная схема

- 4) При многократной входимости в уравнение элементарных логических функций друг в друга начертание схемы следует начинать от последней внутренней входимости и заканчивать – внешней.

$$y = \overline{x_1 + x_2}$$

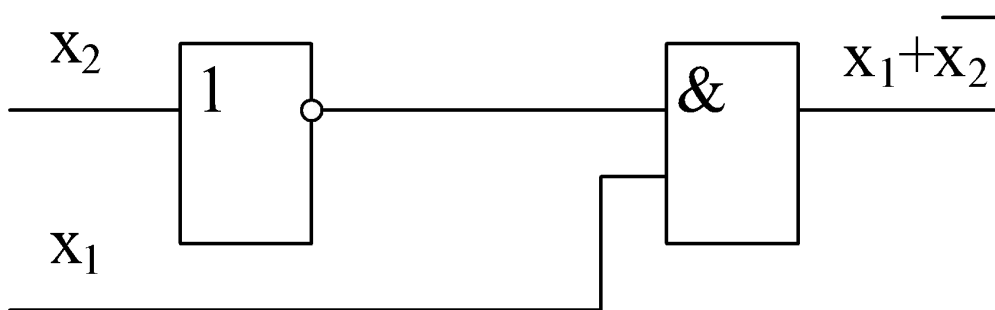

Рисунок 28 – Принципиальная схема

# Примеры

1 Дана функция

$$y = x_1 \cdot x_2 + \overline{x_3} + x_4 + \overline{x_5}$$

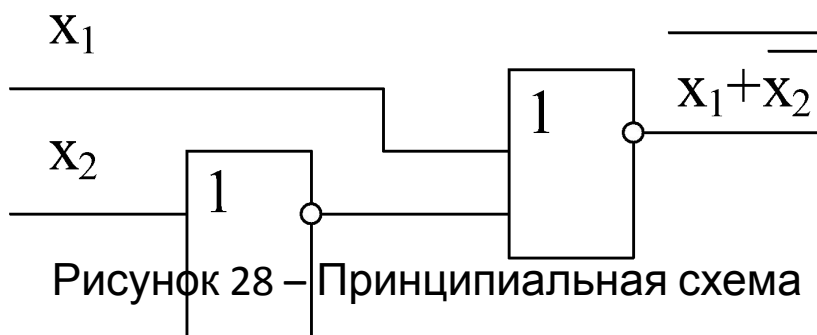
Необходимо реализовать схему на элементах “И-НЕ”

$$y = \overline{x_1 \cdot x_2}$$

Закон Де Моргана

$$y = \overline{\overline{(x_1 \cdot x_2 + x_4)} + \overline{\overline{(x_3 + x_5)}}},$$

$$y = \overline{\overline{x_1 \cdot x_2 \cdot x_4} + \overline{\overline{x_3 \cdot x_5}}},$$

$$y = \overline{\overline{x_1 \cdot x_2 \cdot x_4 \cdot x_3 \cdot x_5}}.$$

Допустим имеются в наличии только элементы “2 И-НЕ” (двухвходовые элементы “И-НЕ”).

$$y = \overline{\overline{\overline{x_1 \cdot x_2 \cdot x_4 \cdot x_3 \cdot x_5}}}$$



Рисунок 29 – Принципиальная схема

2 Дана функция

$$y = x_1 \cdot x_2 + \overline{x_3} + x_4 + \overline{x_5}$$

Реализовать схему на элементах «2ИЛИ-НЕ».

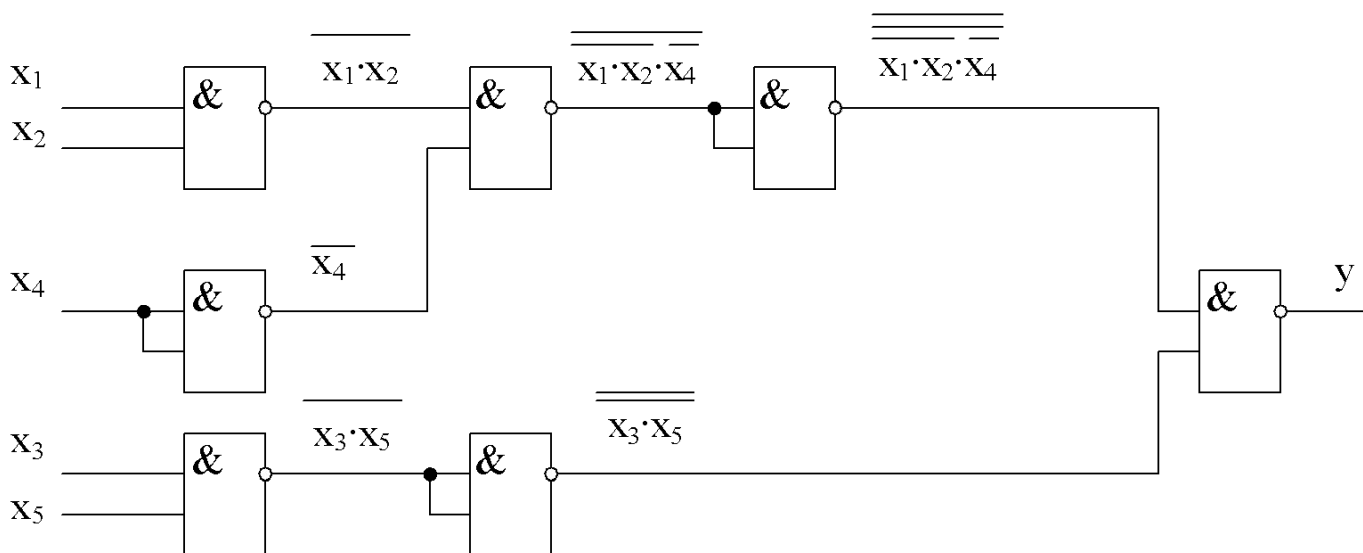
$$y = \overline{\overline{x_1 \cdot x_2} + \overline{x_3} + x_4 + \overline{x_5}},$$

$$y = \overline{\overline{\overline{x_1} + \overline{x_2}} + \overline{x_3} + x_4 + \overline{x_5}},$$

$$y = \overline{\overline{\overline{\overline{x_1} + \overline{x_2}} + \overline{x_3} + x_4} + \overline{x_5}}.$$



Рисунок 30 – Принципиальная схема

## 2.6 Графическая формулировка работы электроавтоматики



Рисунок 31 – Циклограмма

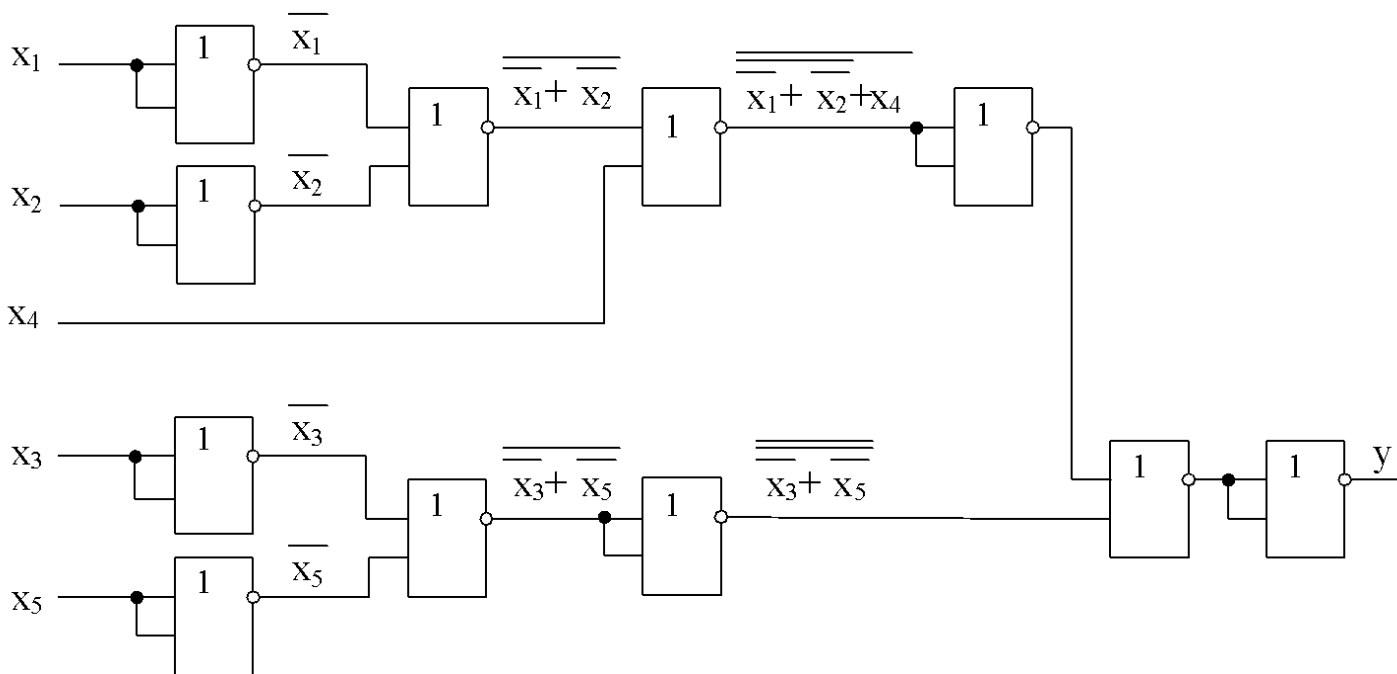

Рисунок 32 – Циклограмма с временной задержкой

# Примеры

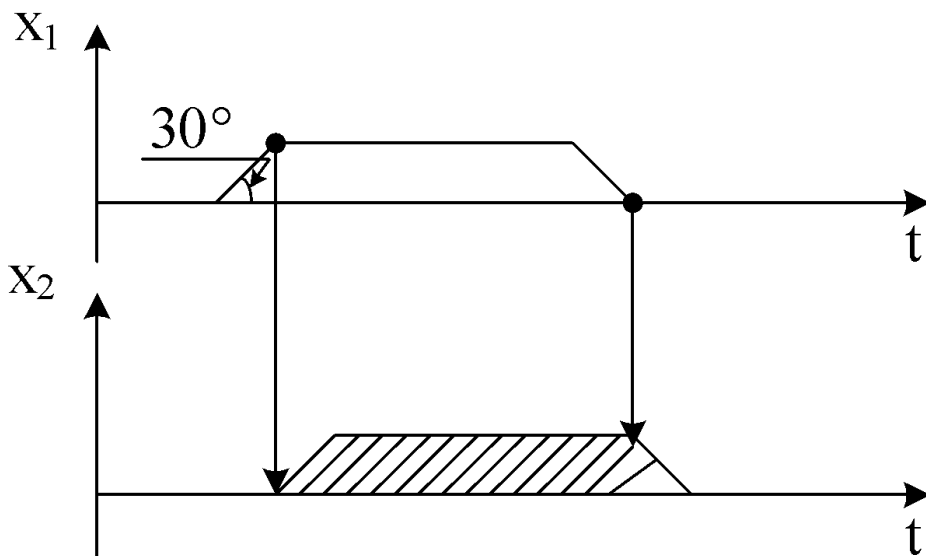
1 По циклограмме, представленной на рисунке 33 составить логические уравнения.

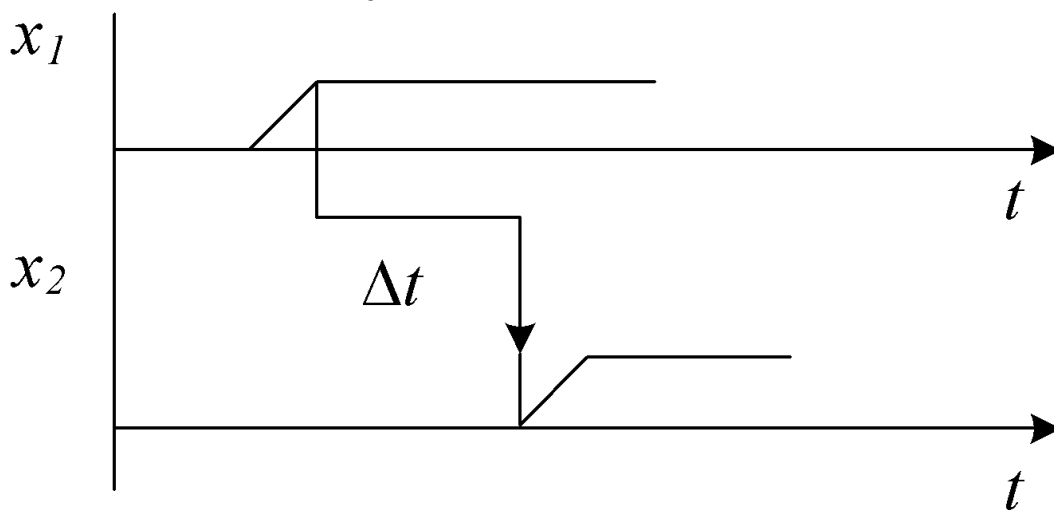

Рисунок 33 – Циклограмма

$$y_1 = x_1 \cdot x_2,$$

$$y_2 = x_1 \cdot \overline{x_2},$$

$$y_3 = \overline{x_1} \cdot \overline{x_2} + x_1 \cdot \overline{x_2} + \overline{x_1} \cdot x_2 = \overline{x_1} + \overline{x_2},$$

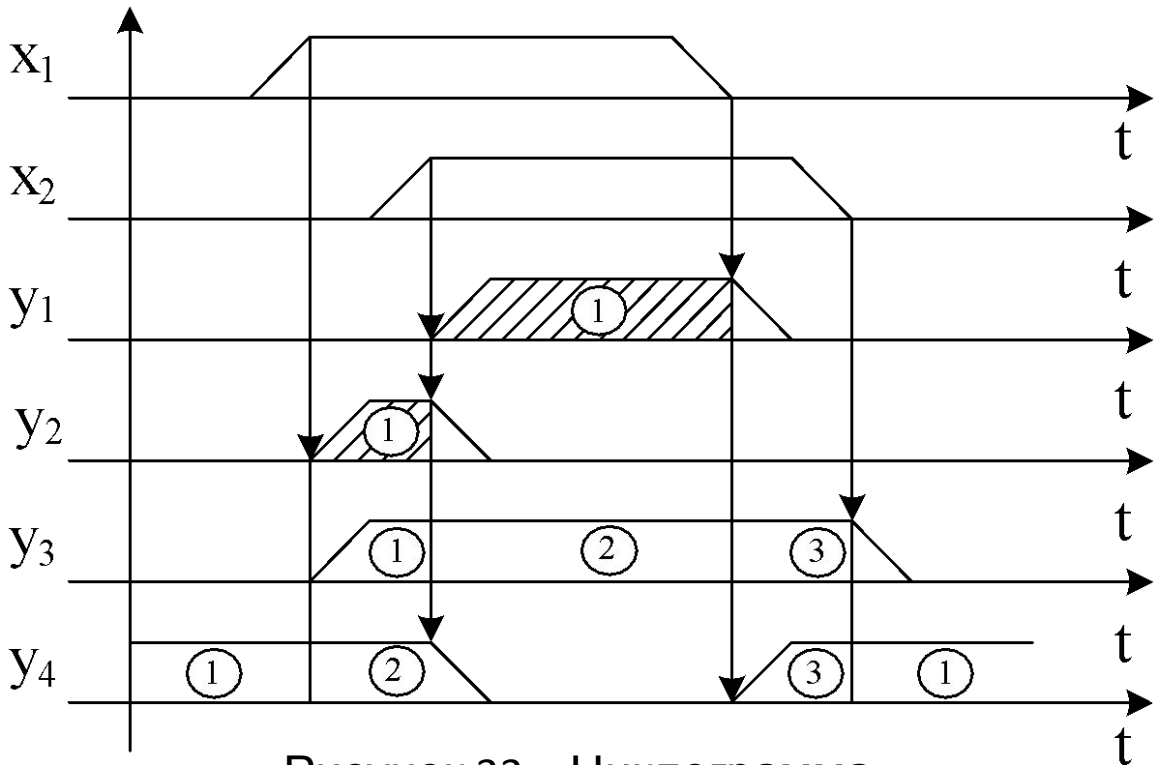
$$y_4 = \overline{x_1} \cdot \overline{x_2} + x_1 \cdot \overline{x_2} + \overline{x_1} \cdot x_2 = \overline{x_1} + \overline{x_2}.$$

2 По циклограмме, представленной на рисунке 34 составить логическое уравнение.



Рисунок 34 – Циклограмма

$$y = x_1 \cdot \overline{x_2} + \overline{x_1} \cdot x_2 = x_1 \leftrightarrow x_2.$$

3 По циклограмме, представленной на рисунке 35 составить логическое уравнение.

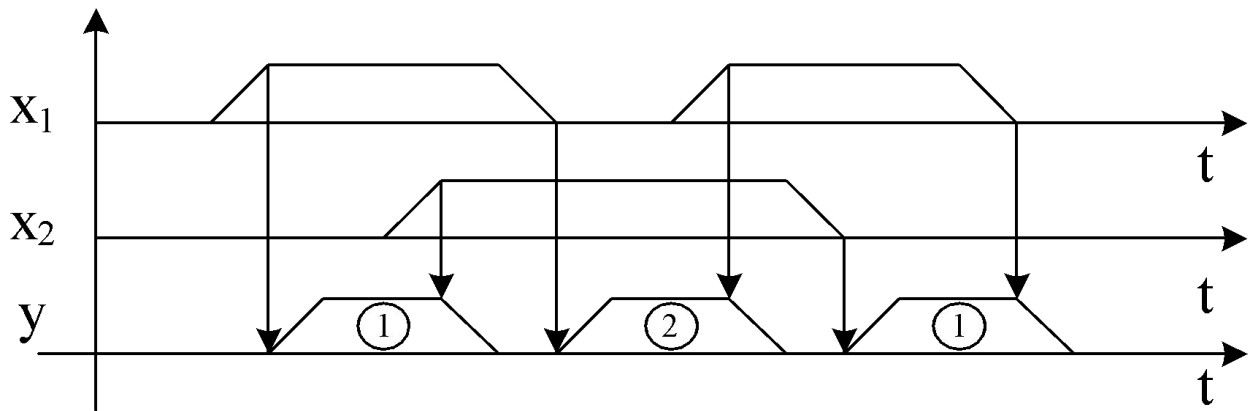

Рисунок 35 – Циклограмма

$$y = \overline{x_1} \cdot \overline{x_2} \cdot \overline{x_3} + \overline{x_1} \cdot \overline{x_2} \cdot x_3 + \overline{x_1} \cdot x_2 \cdot \overline{x_3} = \overline{x_1} \cdot x_3 + \overline{x_1} \cdot \overline{x_2} = \overline{x_1} \cdot (x_3 + \overline{x_2})$$



4 Решить циклограмму, построить уравнение, минимизировать, построить релейно-контакторную схему.

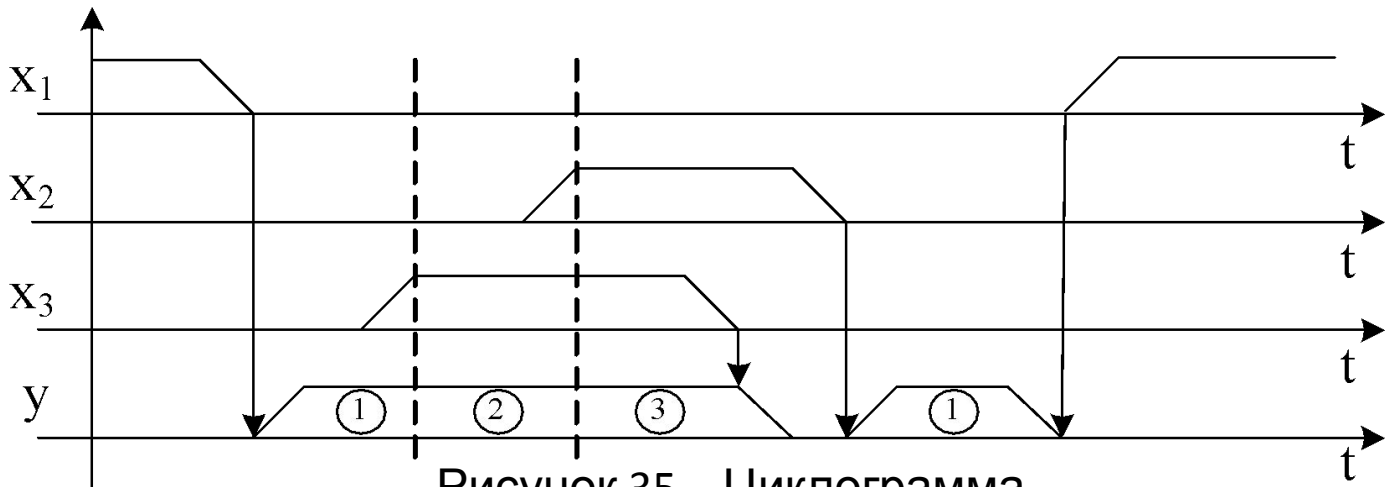
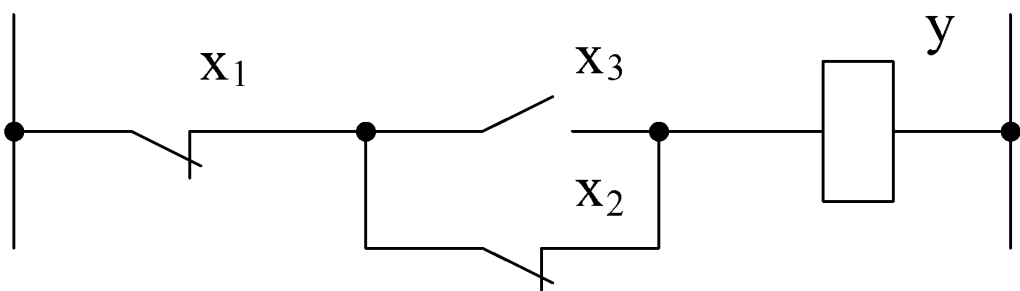

Рисунок 37 – Циклограмма

$$y = \overline{x_1} \cdot \overline{x_2} \cdot \overline{x_3} \cdot \overline{x_4} + \overline{x_1} \cdot \overline{x_2} \cdot \overline{x_3} \cdot \overline{x_4} + \overline{x_1} \cdot \overline{x_2} \cdot \overline{x_3} \cdot \overline{x_4} + \overline{x_1} \cdot \overline{x_2} \cdot \overline{x_3} \cdot \overline{x_4} + \overline{x_1} \cdot \overline{x_2} \cdot \overline{x_3} \cdot \overline{x_4}.$$



$$y = \overline{x_1} \cdot (x_2 \cdot x_4 + x_3 \cdot x_4 + \overline{x_2} \cdot \overline{x_4}).$$

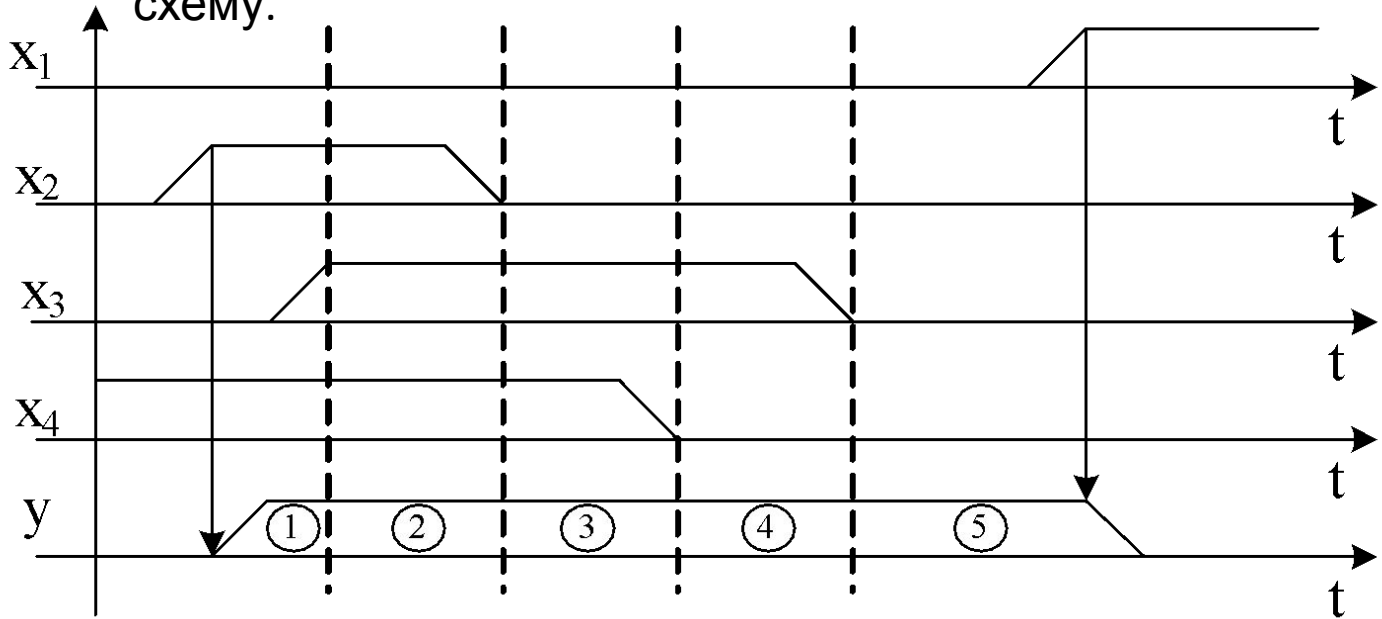
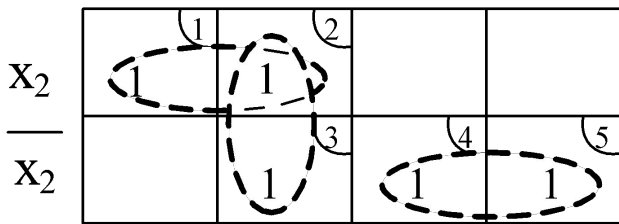
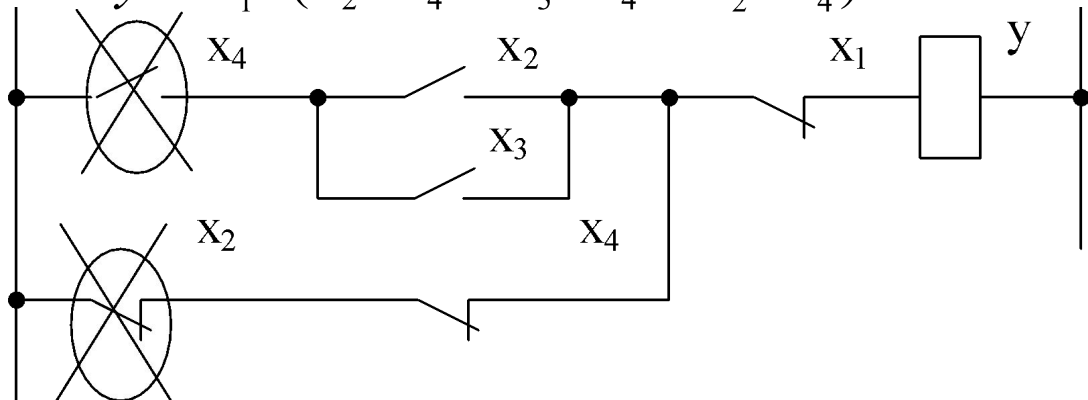

# Примеры

## 1 Решить циклограмму.



Рисунок 39 – Циклограмма

$$y = x_1 \cdot \overline{x_2} + \overline{x_1} \cdot \overline{x_2}$$

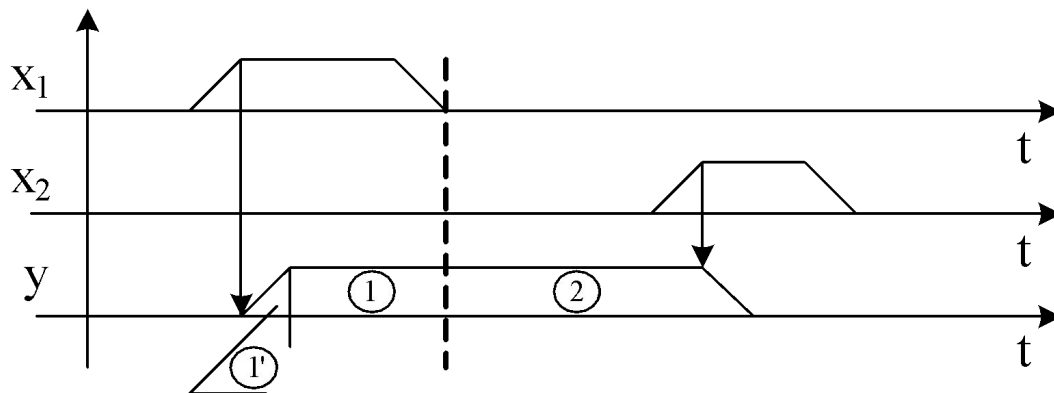

Рисунок 40 – Релейно-контакторная схема

$$y = x_1 \cdot \overline{x_2} + \overline{x_1} \cdot \overline{x_2} \cdot y + \overline{x_1} \cdot \overline{x_2} \cdot y = x_1 \cdot \overline{x_2} + \overline{x_2} \cdot y = \overline{x_2} \cdot (x_1 + y)$$



Рисунок 41 – Релейно-контакторная схема после введения в циклограмму дополнительной подзоны

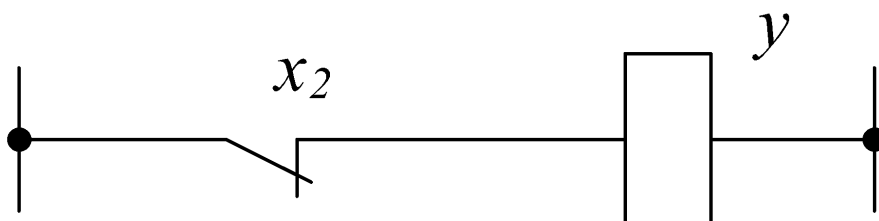

$$y = (S + y) \cdot \bar{R}$$

$$y = (S + y) \cdot R$$

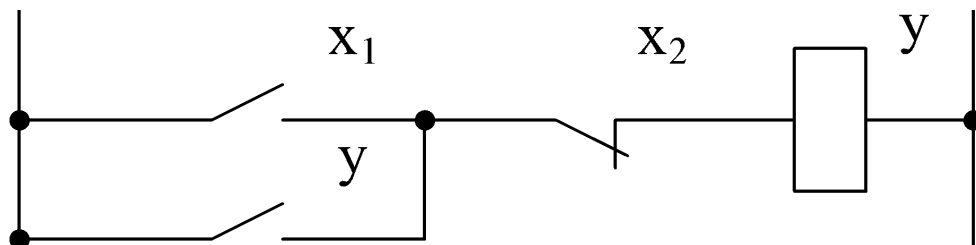
где  $S$  – set – установка;

$R$  – Reset – сброс.

2 Решить циклограмму.



Рисунок 42 – Циклограмма

$$S = x_1,$$

$$R = x_2 \cdot x_3$$

$$y = (x_1 + y) \cdot (\bar{x}_2 + \bar{x}_3),$$

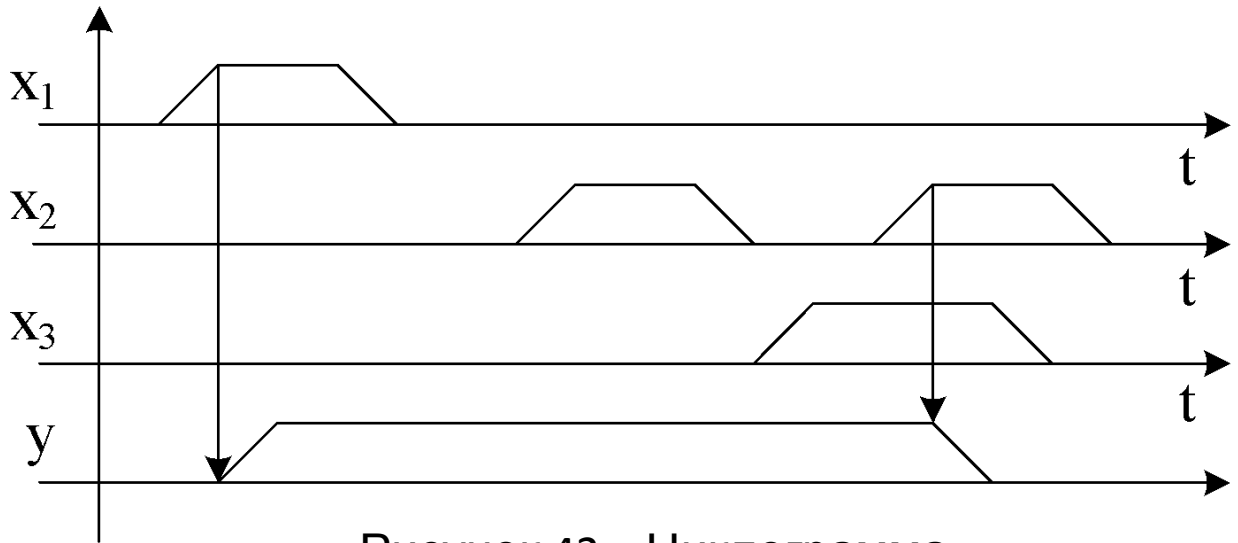
$$\bar{R} = \overline{x_2 \cdot x_3} = \bar{x}_2 + \bar{x}_3$$

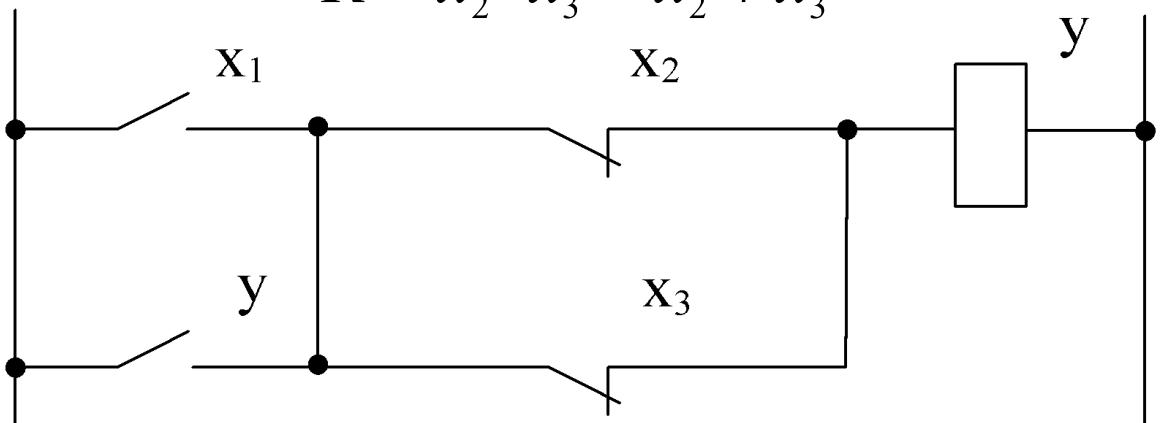

В некоторых случаях для решения задач применяется введение промежуточного сигнала.

Примеры

1 Решить циклограмму, изображенную на рисунке 44.



Рисунок 44 – Циклограмма с введением промежуточного сигнала

$$S = x_1 + x_2,$$

$$R = x_2 + x_1$$

$$\overline{R} = \overline{x_1 + x_2} = \overline{x_1} \cdot \overline{x_2}$$

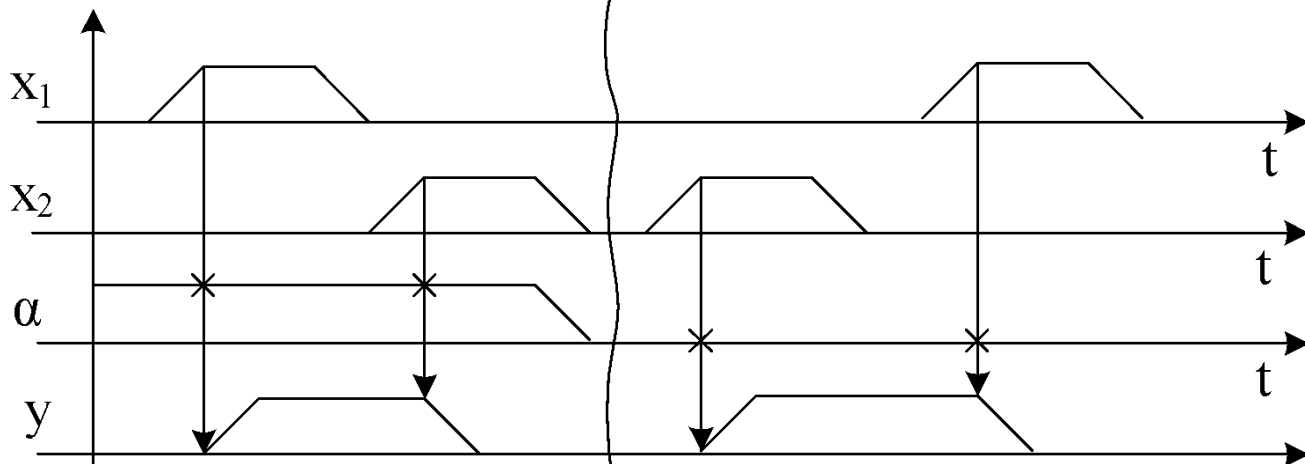

Рисунок 45 – Релейно-контакторная схема после введения промежуточного сигнала

$$S = x_1 \cdot \alpha + x_2 \cdot \bar{\alpha},$$

$$R = x_1 \cdot \bar{\alpha} + x_2 \cdot \alpha,$$

$$\bar{R} = \overline{x_1 \cdot \bar{\alpha} + x_2 \cdot \alpha} = \overline{x_1 \cdot \bar{\alpha}} \cdot \overline{x_2 \cdot \alpha} = (\bar{x}_1 + \alpha) \cdot (\bar{x}_2 + \alpha),$$

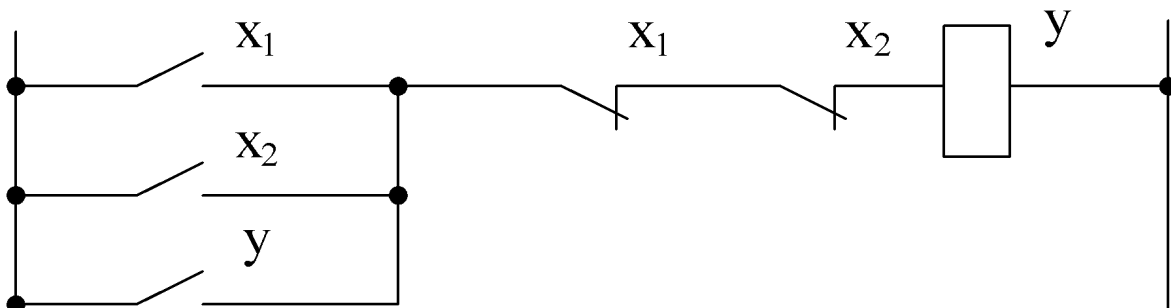
$$y = (x_1 \cdot \alpha + x_2 \cdot \bar{\alpha} + y) \cdot (\bar{x}_1 + \alpha) \cdot (\bar{x}_2 + \alpha),$$

где  $\alpha$  – промежуточный сигнал.

2 Создать схему, обеспечивающую прямую последовательность включения сигналов в начале цикла и обратную при его окончании.



Рисунок 46 – Циклограмма



Рисунок 47 – Циклограмма с использованием промежуточного сигнала

$$\alpha = (K_{нП} + \alpha) \cdot \overline{K_{нС}}$$

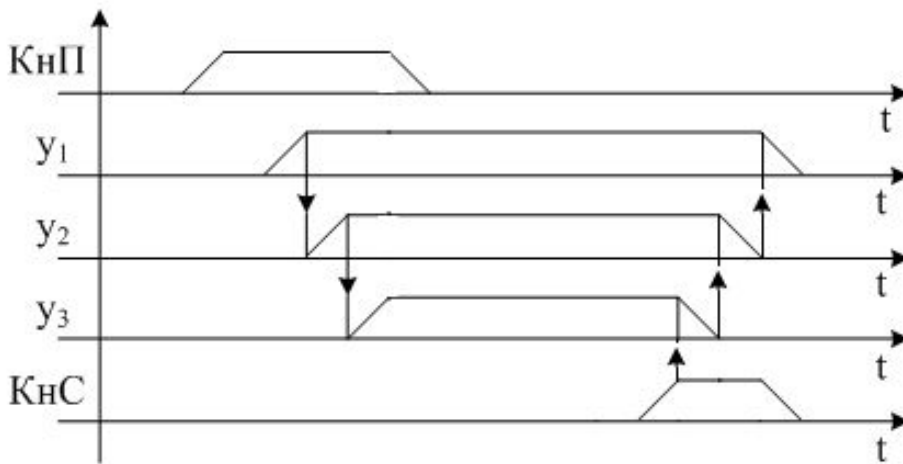
$$y_1 = \alpha + y_2$$

$$y_2 = y_1 \cdot \alpha + y_3$$

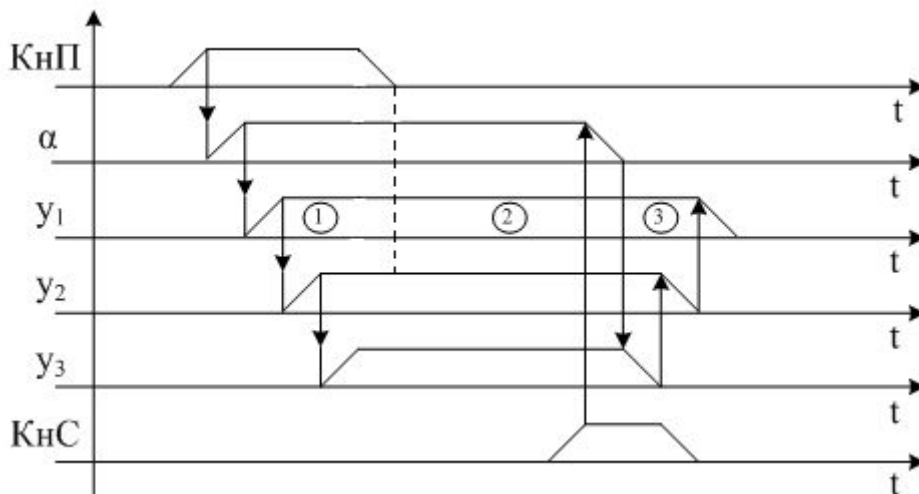
$$y_3 = y_2 \cdot \alpha$$

где  $K_{нП}$  – кнопка пуск,  
 $K_{нС}$  – кнопка стоп.



Рисунок 48 – Релейно-контакторная схема после введения в циклограмму промежуточного сигнала

### 3 Счетная схема.

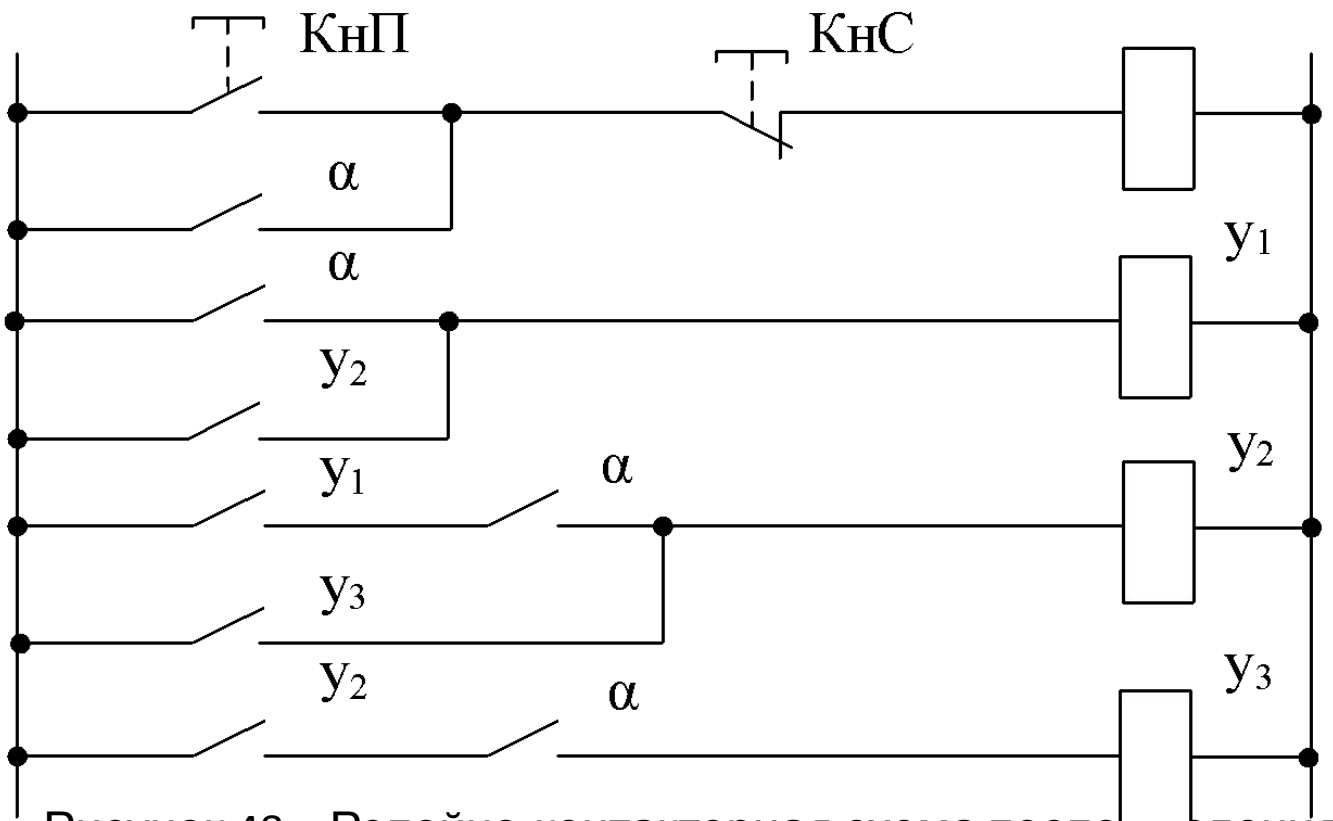

Рисунок 49 – Циклограмма

Для выходного сигнала  $y$  записываем следующие уравнения:

$$S = x \cdot \bar{\alpha}$$

$$R = x \cdot \alpha$$

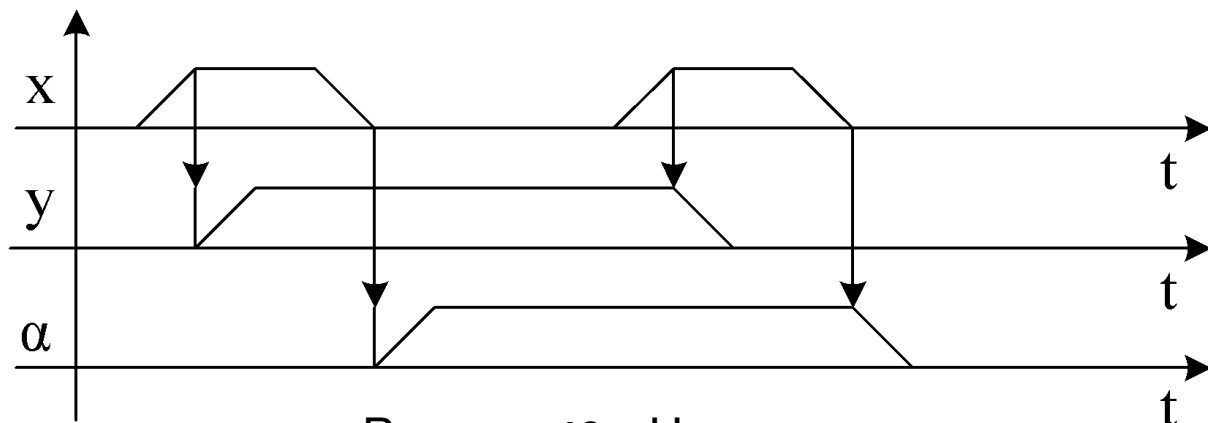
$$\bar{R} = \overline{x \cdot \alpha} = \bar{x} + \bar{\alpha}$$

Для промежуточного сигнала  $\alpha$  записываем следующие уравнения:

$$S = \bar{x} \cdot y$$

$$S = \bar{x} \cdot y$$

$$\bar{R} = \overline{\bar{x} \cdot y} = x + y$$



Рисунок 50 – Релейно-контакторная схема



Рисунок 51 – Циклограмма с выдержкой времени при включении

$$T = x$$

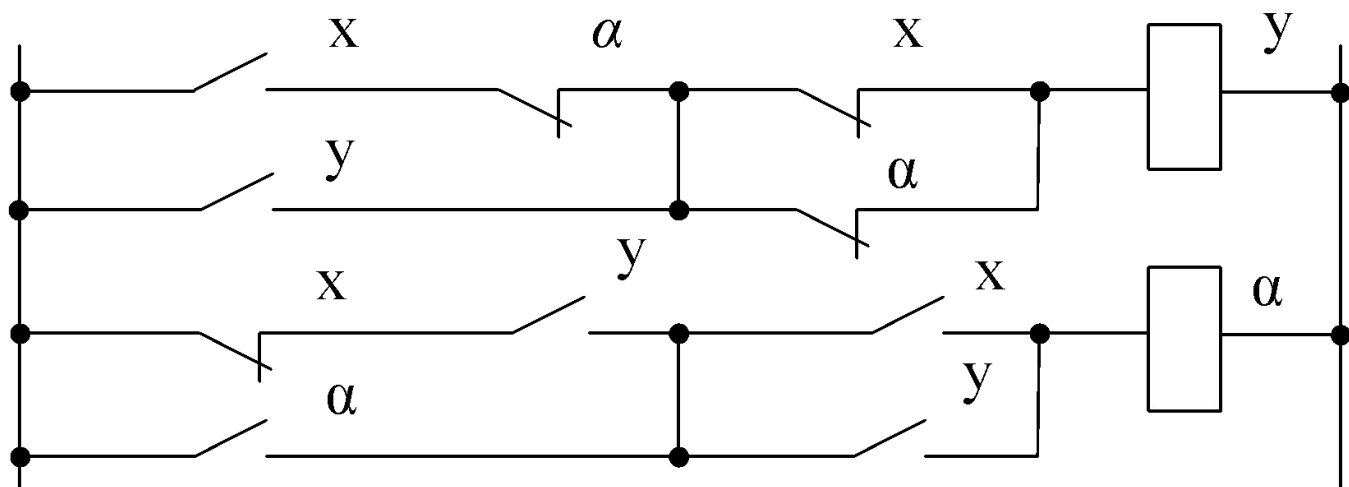
$$y = \kappa T,$$

где  $T$  – реле времени,

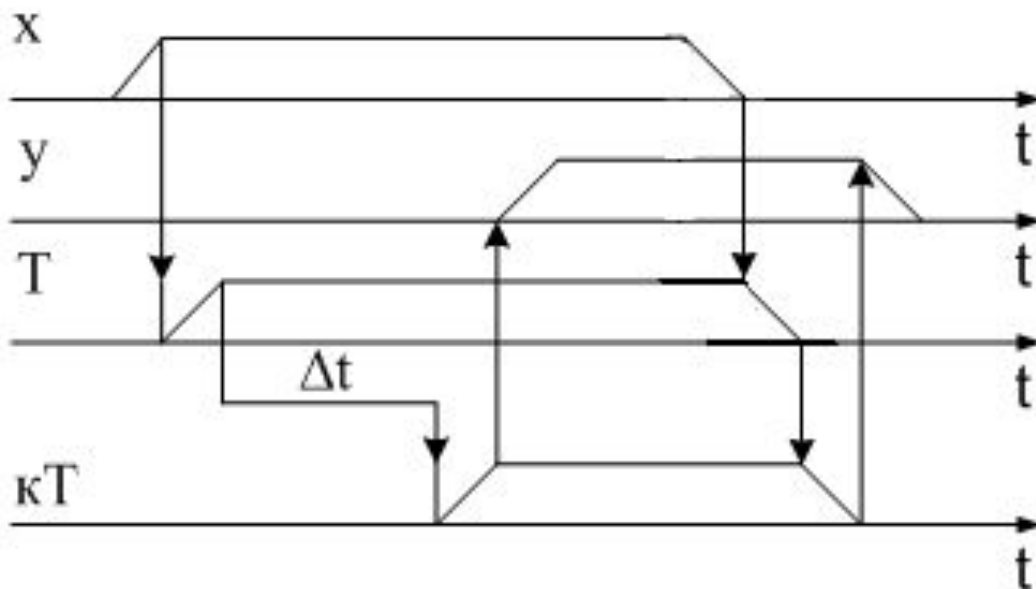
$\kappa T$  – кнопка с выдержкой времени.



Рисунок 52 – Релейно-контакторная схема с выдержкой времени при включении



Рисунок 53 – Циклограмма с задержкой на выключение

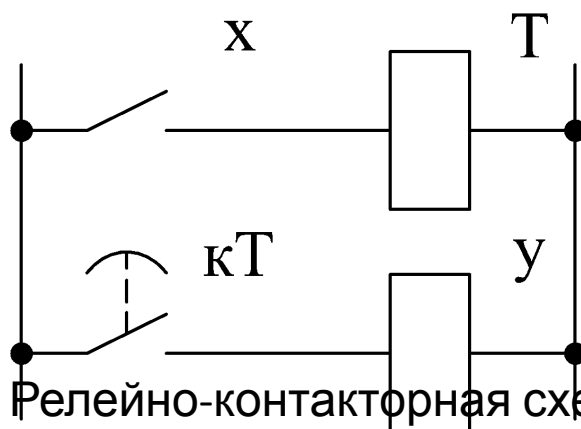

Рисунок 54 – Релейно-контакторная схема с задержкой на включение

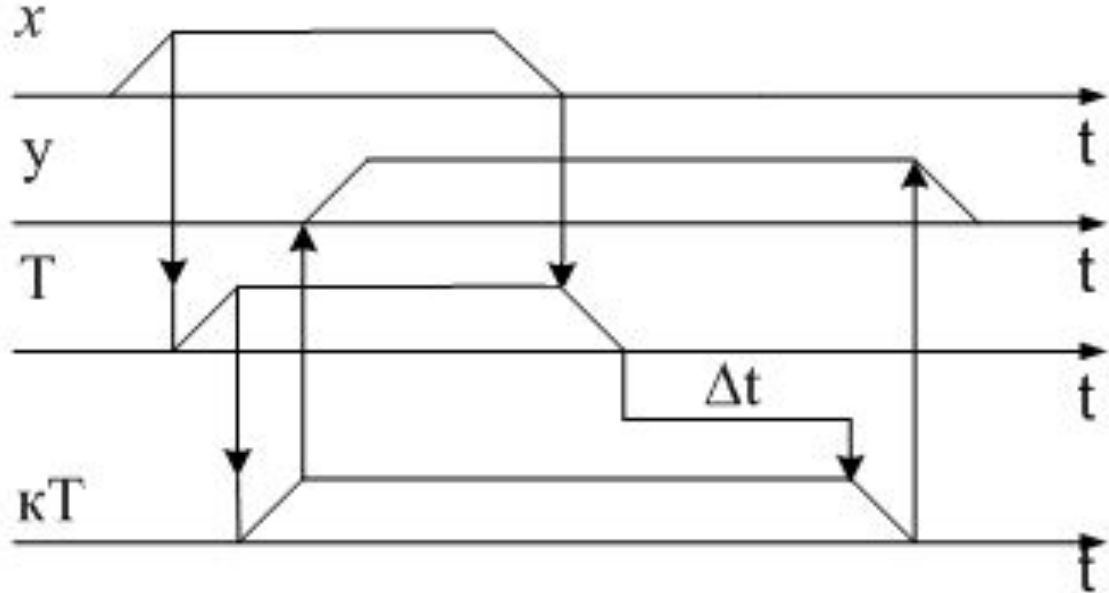

Рисунок 55 – Циклограмма одновибратора

$$y = (K_{нП} + y) \cdot \overline{KT}$$

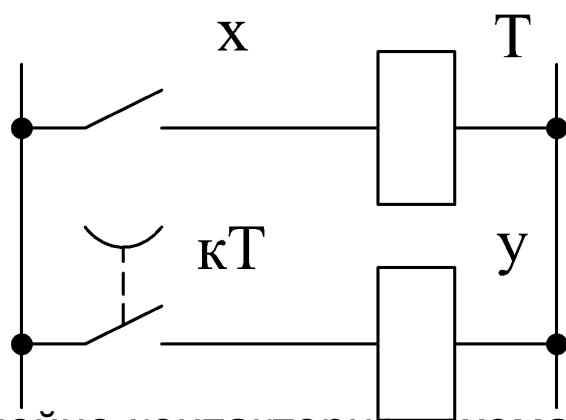
$$T = y$$

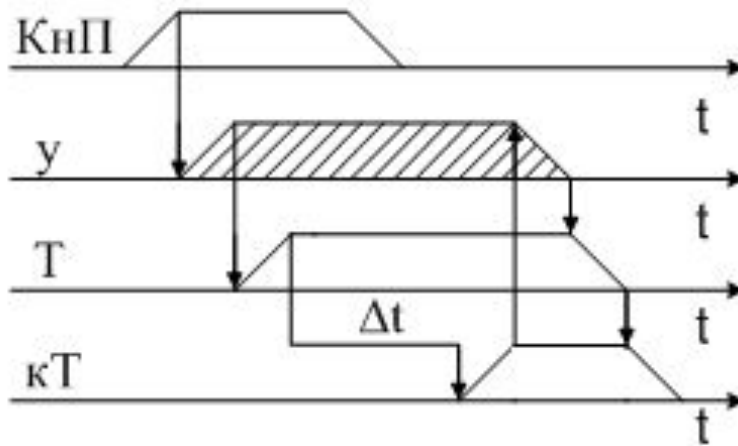

Рисунок 56 – Релейно-контакторная схема одновибратора



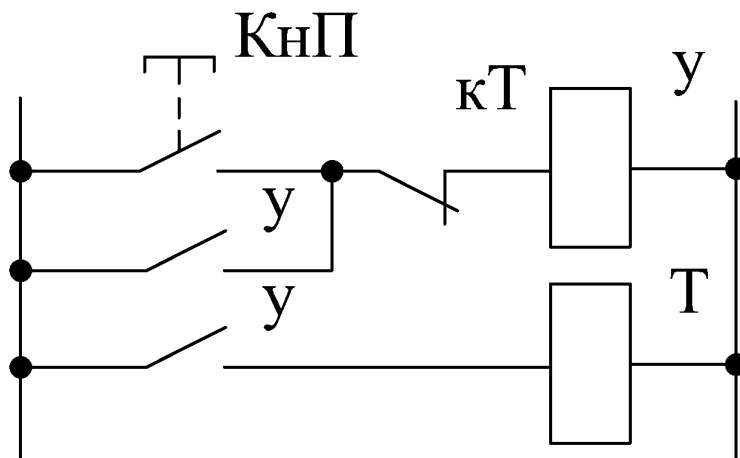

Рисунок 57 – Циклограмма мультивибратора

$$T1 = x_{разр} \cdot \overline{KT2}$$

$$T2 = x_{разр} \cdot KT1$$

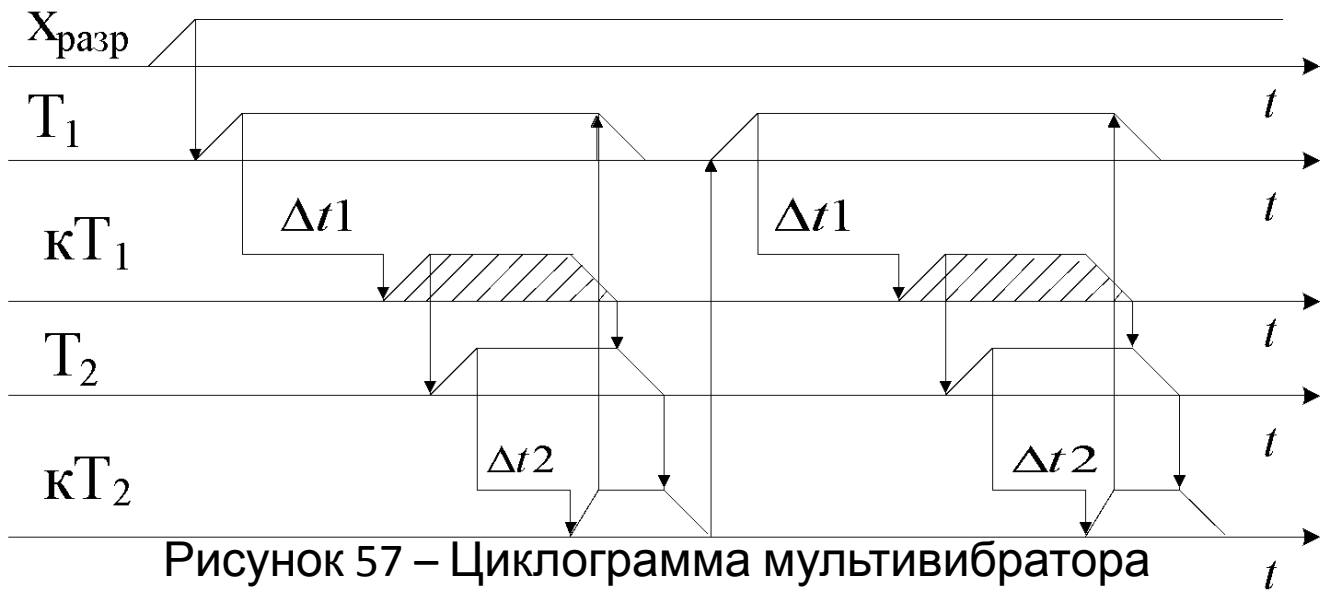

Рисунок 58 – Релейно-контакторная схема мультивибратора



Рисунок 59 – Циклограмма генератора тактовых импульсов

## 2.7 Примеры проектирования дискретных устройств электроавтоматики

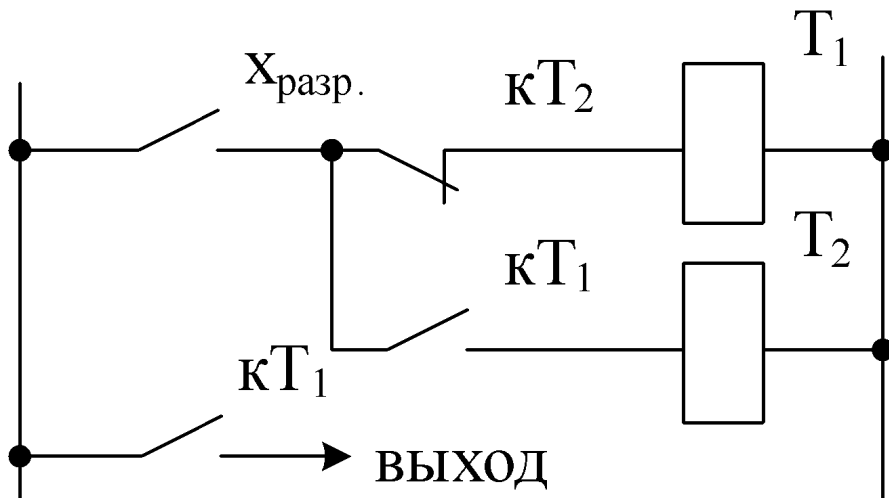
### 1) Продольно-строгальный станок.

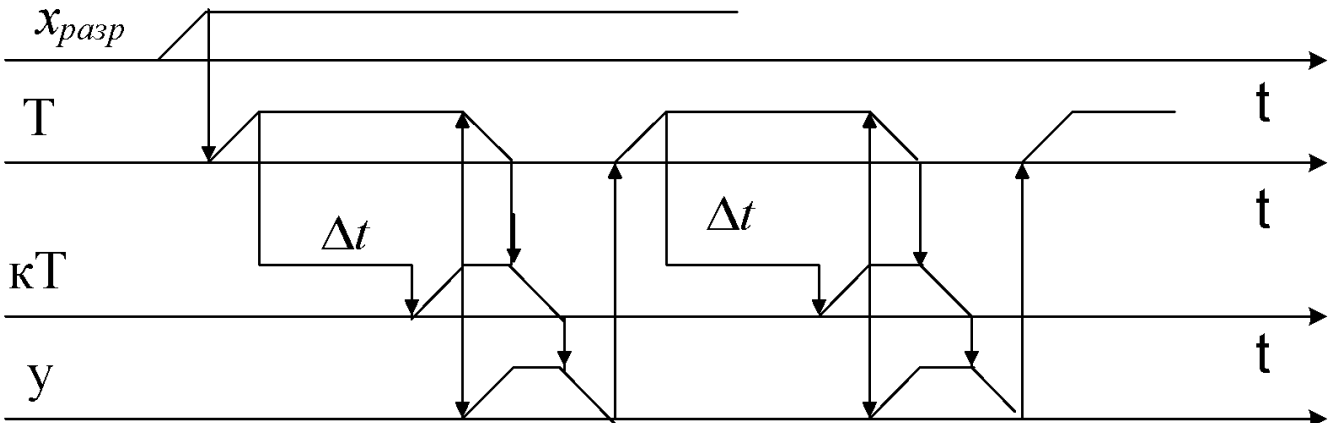

Рисунок 60 – Схема продольно-строгального станка



Рисунок 61 – Циклограмма продольно-строгального станка

$$B = (KnЦ \cdot ДН + B + PB) \cdot \overline{ДК} \cdot \overline{KnС}$$

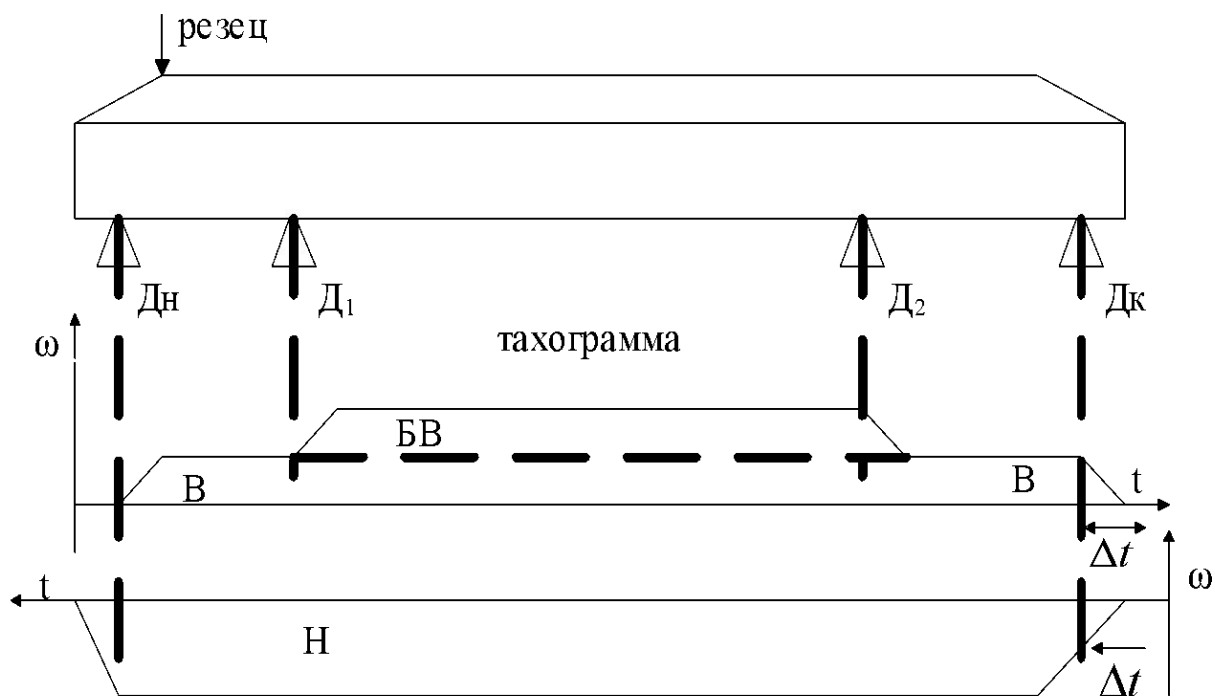
$$БВ = (Д_1 + БВ) \cdot \overline{Д_2} \cdot \overline{KnС}$$

$$H = (кТ \cdot ДК + H) \cdot ДН \cdot \overline{KnС}$$

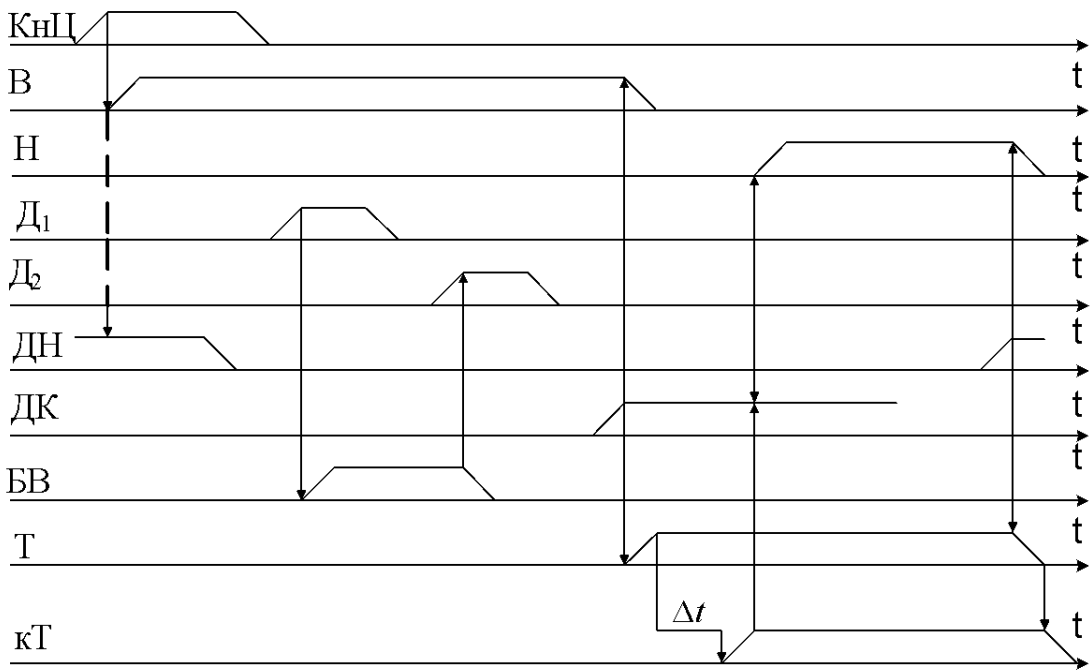
$$T = (ДК + T) \cdot \overline{ДН}$$

$$БВ = (Д_1 + БВ \cdot B) \cdot \overline{Д_2}$$



Рисунок 62 – Релейно-контакторная схема продольно – строгального станка



Рисунок 63

## 2) Автоматизация работы подъемника в горнодобывающей шахте

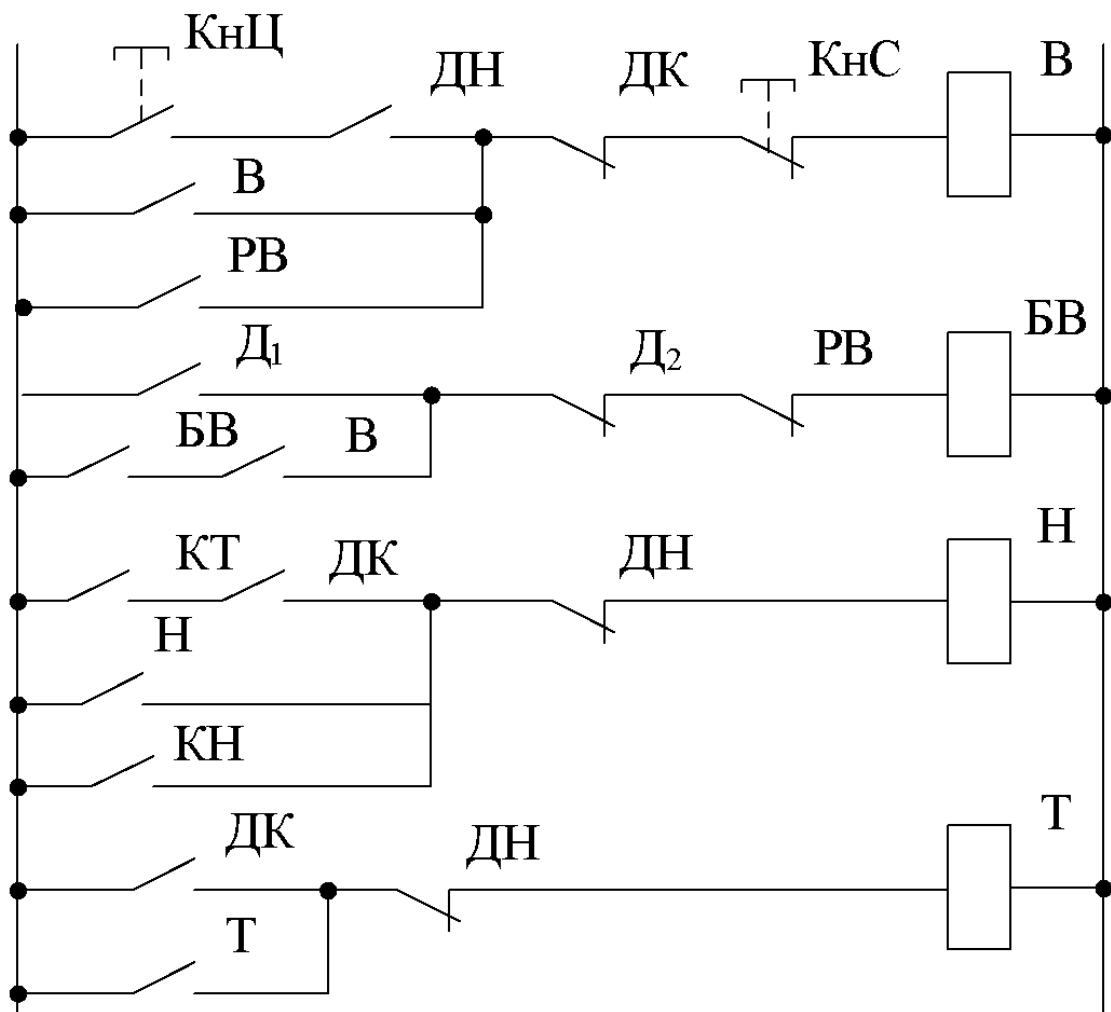

Рисунок 64 – Схема работы подъемника

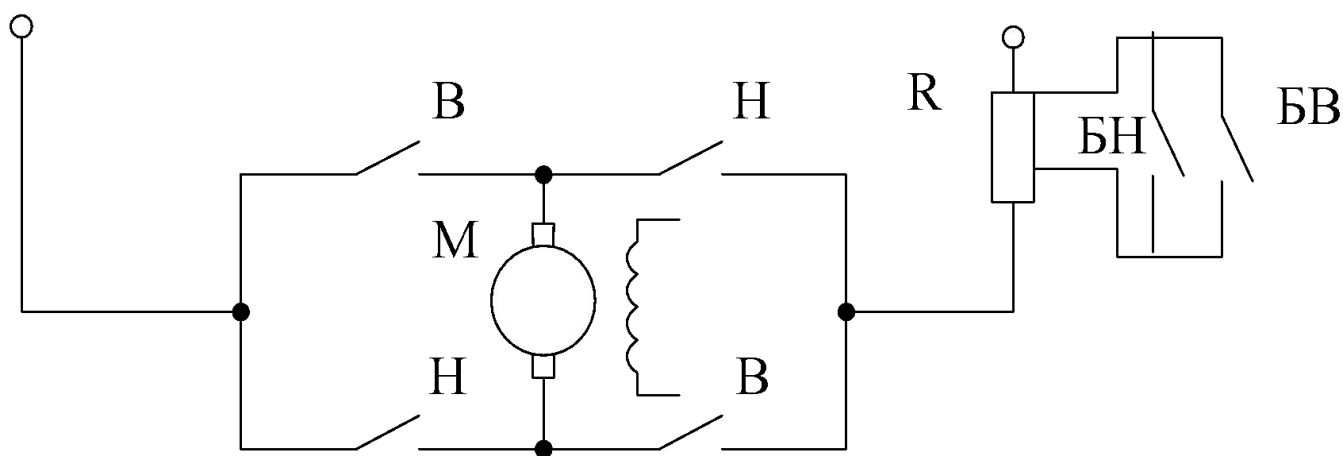
$$P_{кнВв} = (K_{нВв} \cdot T_{наОткр} + P_{кнВв}) \cdot \overline{Дк_2}$$

$$T_{наЗакр} = (P_{кнВв} + T_{наЗакр}) \cdot O_{дв} + (P_{кнВн} + T_{наЗакр}) \cdot O_{дв}$$

$$M_{Вв} = T_{наЗакр} \cdot \overline{ПДк_1} \cdot \overline{Дв} \cdot \overline{КнС} \cdot \overline{БВв} \cdot \overline{МВн} \cdot \overline{БВн}$$

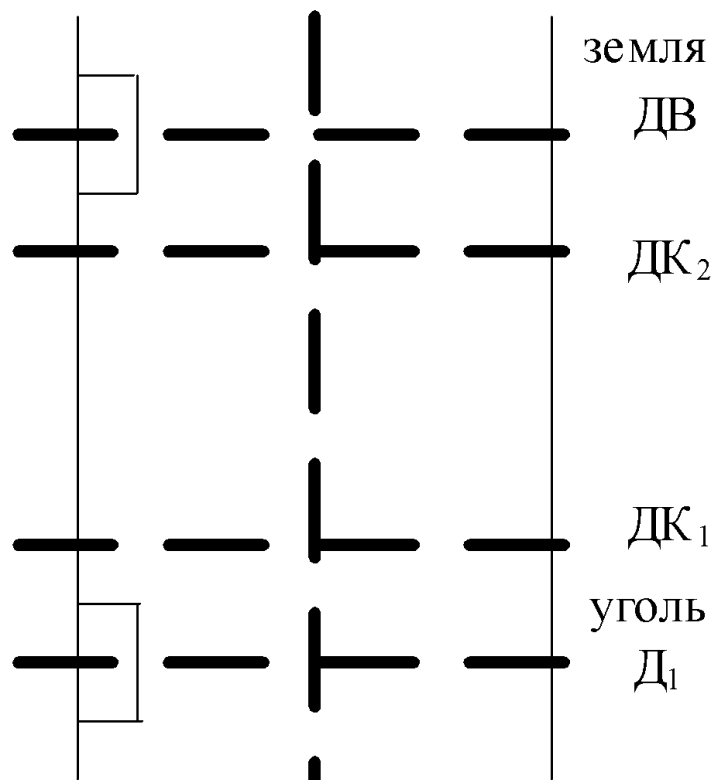
$$B_{Вв} = \overline{ПДк_1} \cdot \overline{КнС} \cdot \overline{БВн} \cdot \overline{МВн} \cdot \overline{МВв}$$

$$\overline{ПДк_1} = (\overline{Дк_1} + \overline{ПДк_1}) \cdot \overline{Дк_2}$$

$$\overline{ПДк_2} = (\overline{Дк_2} + \overline{ПДк_1}) \cdot \overline{Дк_1}$$

$$T_{наОткр} = \overline{Дв} \cdot \overline{МВв} + \overline{Дн} \cdot \overline{МВн} + \overline{КнС}$$

$$P_{кнВн} = (K_{нВн} \cdot K_{ТнаО} + P_{кнВн}) \cdot \overline{Дк_1}$$

$$З_{дв} = P_{кнВв} + P_{кнВн}$$

$$O_{дв} = T_{наО}$$

$$B_{Вн} = \overline{ПДк_2} \cdot \overline{КнС} \cdot \overline{МВн} \cdot \overline{БВв} \cdot \overline{МВв}$$

$$M_{Вн} = T_{наЗ} \cdot \overline{ПДк_2} \cdot \overline{Дн} \cdot \overline{КнС} \cdot \overline{БВн} \cdot \overline{БВв} \cdot \overline{МВв}$$

Рисунок 65 – Циклограмма работы продольно – строгального станка