

Романский стиль



Римский историк Тацит писал, что если Рим падет, то от рук германцев.

Так и случилось - в 476 году Западная римская империя пала, и решающую роль в этом сыграли германцы.

В 8 - 9 веках империя короля франков Карла Великого объединила в себе обширные варварские земли.

И именно Карл Великий способствовал восприятию античных традиций молодой европейской культурой.

С 7 века в Европе утверждается христианская религия, но не забыты и некоторые языческие традиции.

После распада империи Карла, уже в 10 веке, в общих чертах сложились границы основных европейских государств - Франции, Германии, Англии, Италии, феодально-раздробленных и ведущих натуральное хозяйство.



РОМАНСКИЙ СТИЛЬ

Слово произошло от латинского romanus - римский.

Англичане называют этот стиль "норманнским".

Романский стиль развивался в западноевропейском искусстве X-XI вв.



Характерна
ясность архит. силуэта.
Здание тщательно
вписывалось в
окружающую природу,
выглядело прочно и
основательно.

**Церковь Санкт-Михаэль
в Хильжесхеиме,
Германия**

Около 1010-1033гг.

Суровость и мощь романских сооружений были порождены заботами об их прочности. Строители ограничивались простыми и массивными формами из камня, которые впечатляют своей мощью, внутренней силой, сочетающейся с внешним спокойствием.



**Норманнская крепость,
X-XI вв.,
север Франции**

- Romanus-лат.
возник на территории
бывшей Романской
империи
- Влияние
византийского
зодчества
- Стремление к
строгости и простоте



Средние века

- Романский стиль (от лат. *romanus* — римский) развивался в западноевропейском искусстве X—XII веков.
- Этот художественный стиль один из важнейших этапов развития средневекового европейского искусства.



Бамбергский собор

Романский стиль - первый после Античности крупный художественный стиль, господствовавший в Западной Европе (Франция, Германия, Италия и др.) в 10-13 веках, объединивший в единое целое монументальную живопись и скульптуру, архитектуру и ДПИ, один из важнейших этапов развития средневекового европейского искусства.

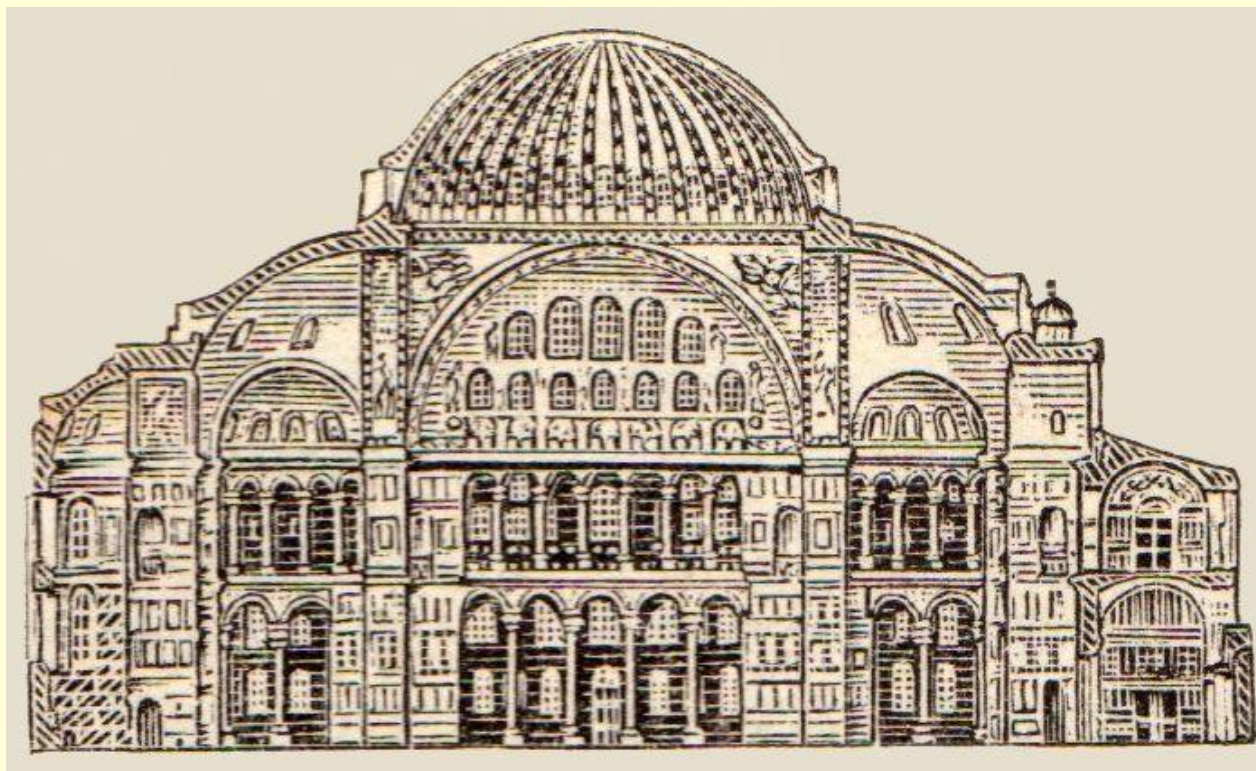

Храм св Софии в Константинополе

РОМАНСКИЙ СТИЛЬ (интерпретация названия)

Первоначально **романским стилем** называли архитектуру **римского образца**, т.е. из камня со сводчатым перекрытием



Крепость



Замок



Собор

Романский (римский) стиль
– господствовал в архитектуре X-XII веков

**За образец взяты римские
базилики**



**Использовался при
строительстве замков (Тауэр в
Лондоне) и при
строительстве храмов.**



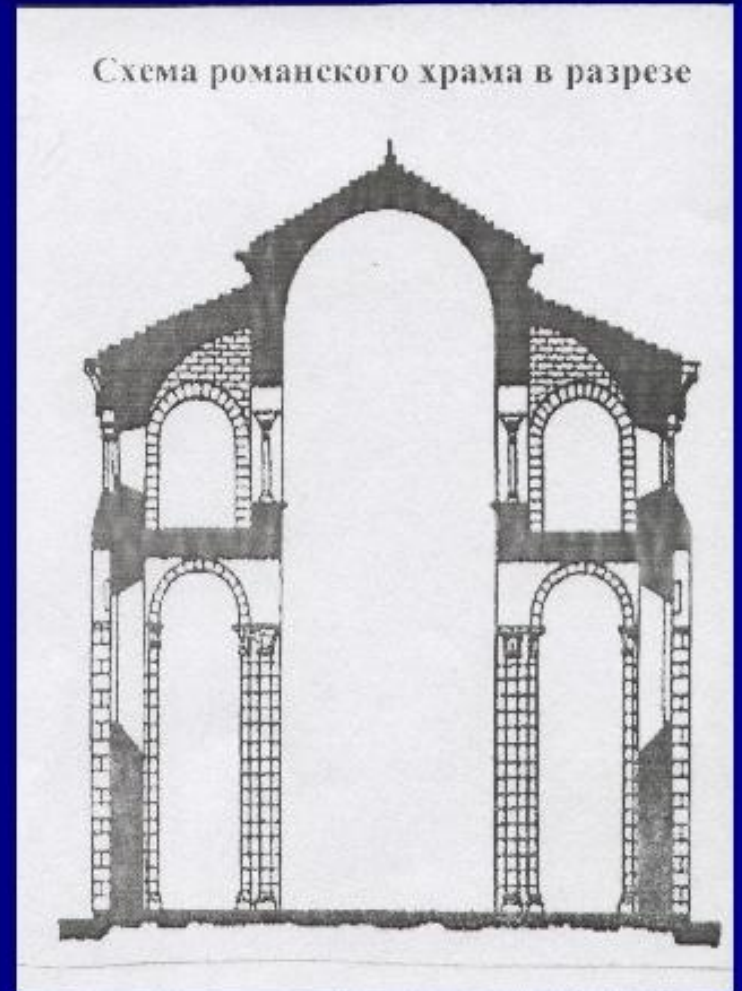
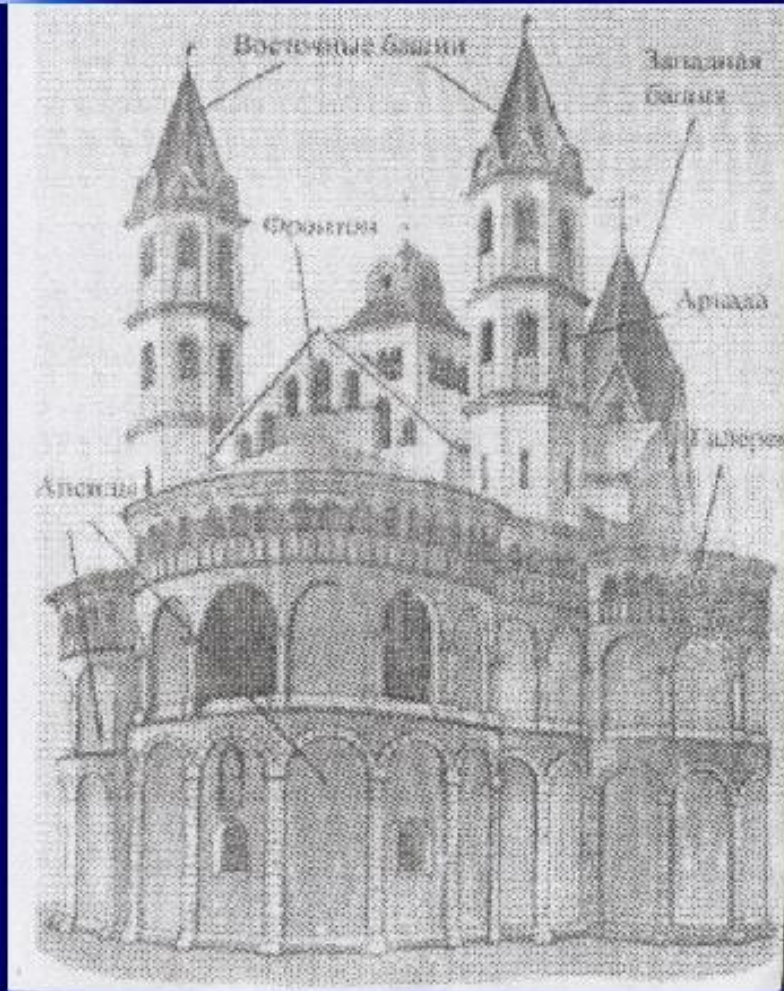

Романский период (10 -12 века)

Факторы влияния на искусство Романского периода:

- Христианская вера.
- Феодальная раздробленность + натуральное хозяйство.
- Влияние языческих традиций.
- Влияние культуры Античного Рима и Византии.

Архитектура романского периода.

Романский - термин условный от названия города Рим (Рома).

От античности в Романской архитектуре:

- В основе храма - базиликальный тип постройки.
- Сводчатые конструкции. (Кроме купола.)
- Ордерная система.(В основном - декор.)

В целом искусство этих феодальных стран оставалось простонародным, «мужицким», грубоватым.

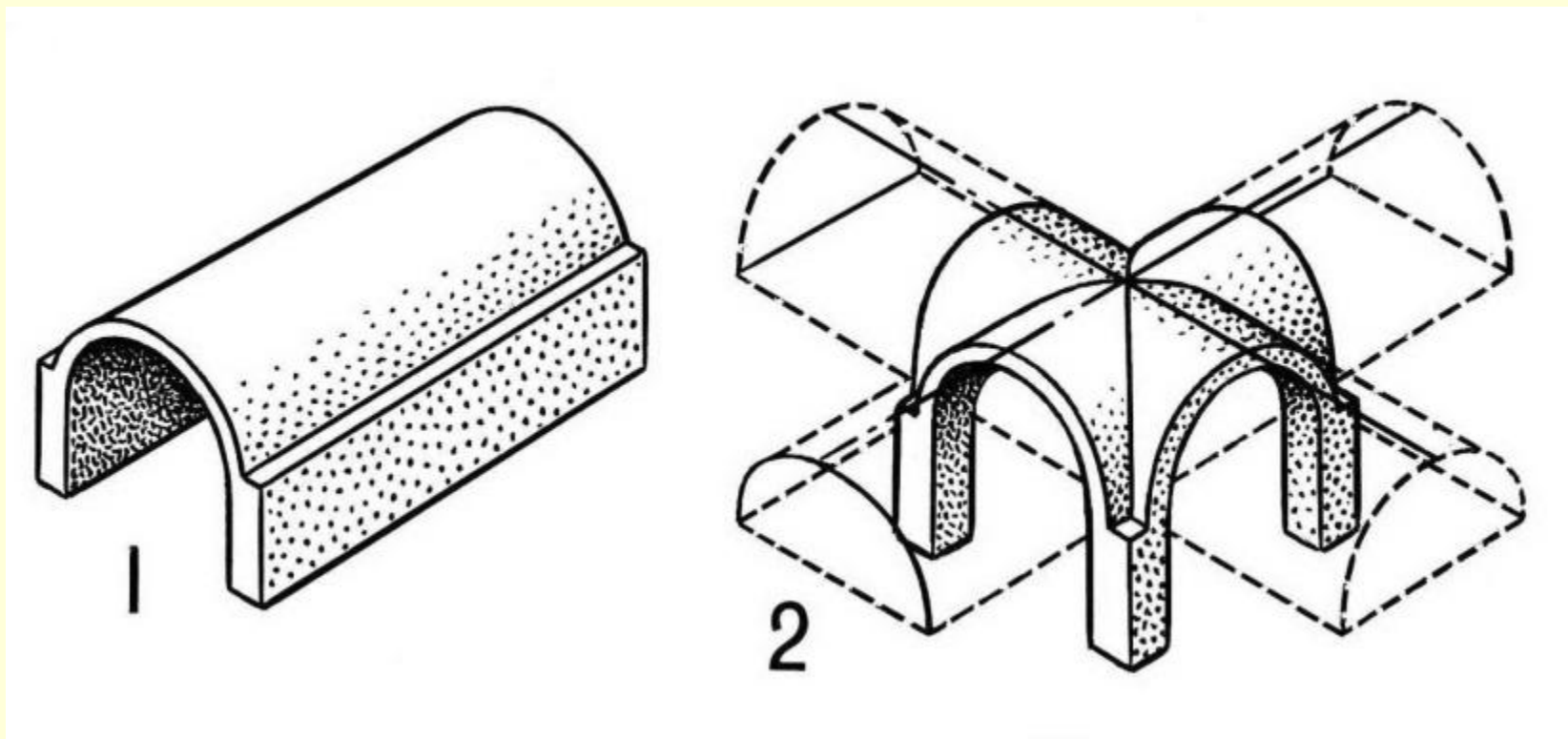

Высокие башни, круглые и квадратные в плане. Массивные апсиды. Зубчатые стены.

**Использовались:
Полуциркульный и крестовый типы сводов**



Церковь Нотр-Дам-ля-Гранд,
Франция

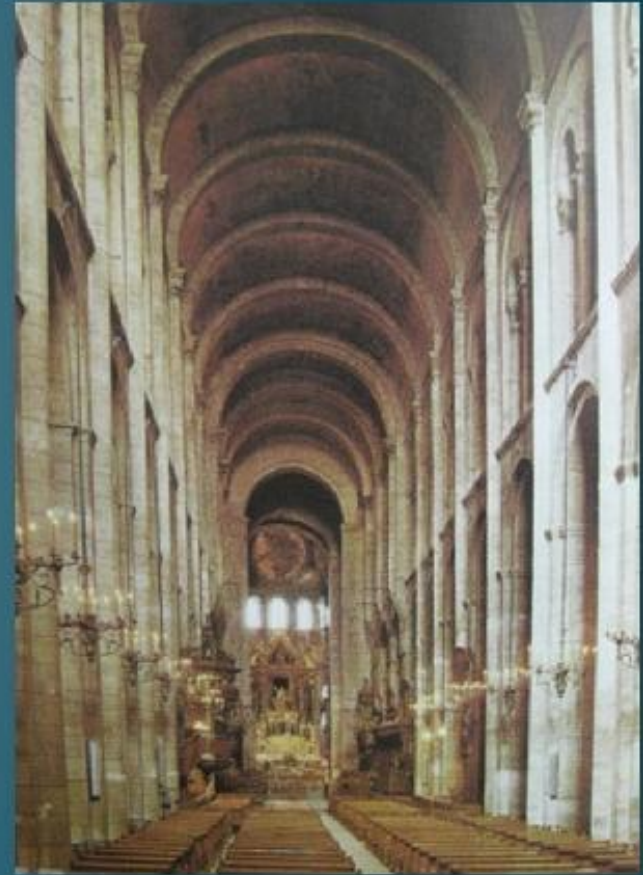

Интерьер церкви
Сен-Сернен в Тулузе.
Франция.

Особенности архитектуры:

- Постройки обособлены, замкнуты. Храмы и замки.
- Имеют вид крепости (массивность, простота).
- Своды низкие, окна маленькие.
- Стены толстые.
- Постройки - монументальные, тяжеловесные, простые и суровые.
- Декор грубоват, очень скупой и снаружи, и внутри (скульптура - рельеф).
В рельефах и круглой скульптуре - орнаментика близкая «звериному стилю».
- Скульптура неразрывно связана с архитектурой
- В рельефах явное влияние орнаментики, витиеватости, фантастичности звериного стиля (причудливые капители колонн).

Черты романского стиля

Массивность, строгость, простота, арочные проемы, прорезные окна-бойницы

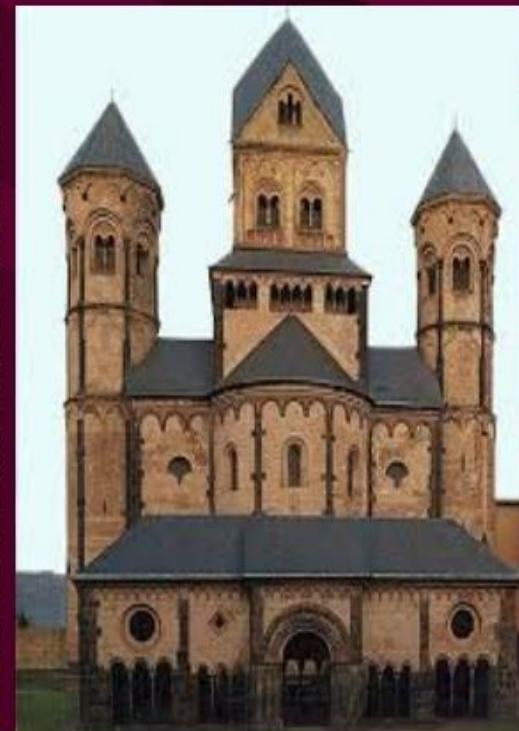

**Замок - дом феодала. Храм - дом Бога. Дом
нужно защищать от врага.**



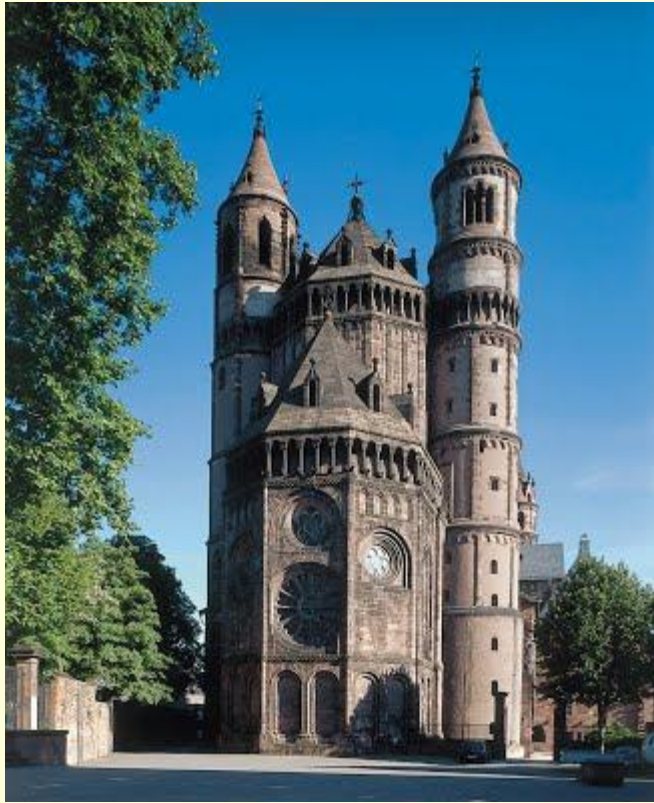

Германия.
Собор в Вормсе (1181 - 1234 г.г.)

Использован крестовый свод. На каждый пролет центрального нефа по два пролета - боковых.
Декор - аркатурные пояса , круглые окна.

Массивная базилика с толстыми стенами и узкими окнами. Четыре высокие круглые башни с шатровым завершением, приземистая граненая башня на средокрестье. Строгие геометрические формы, суровый вид.



Романская базилика (схема)

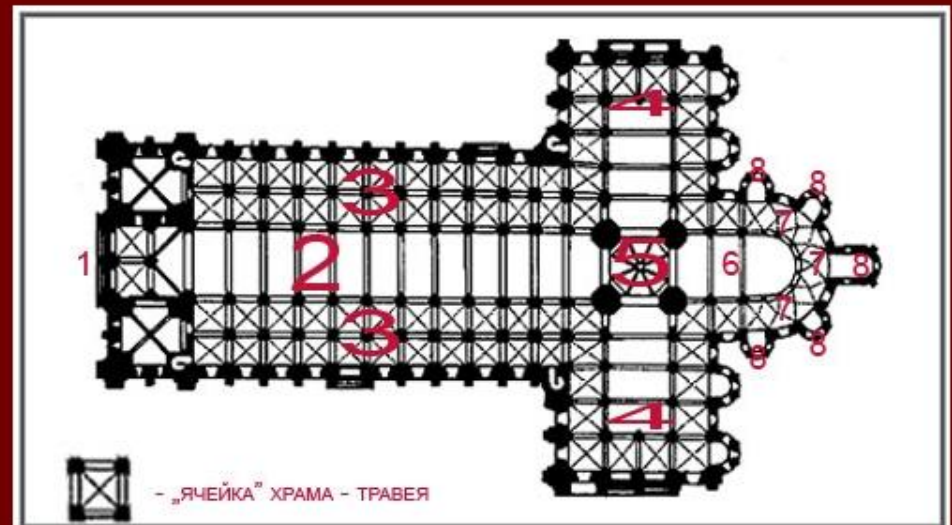
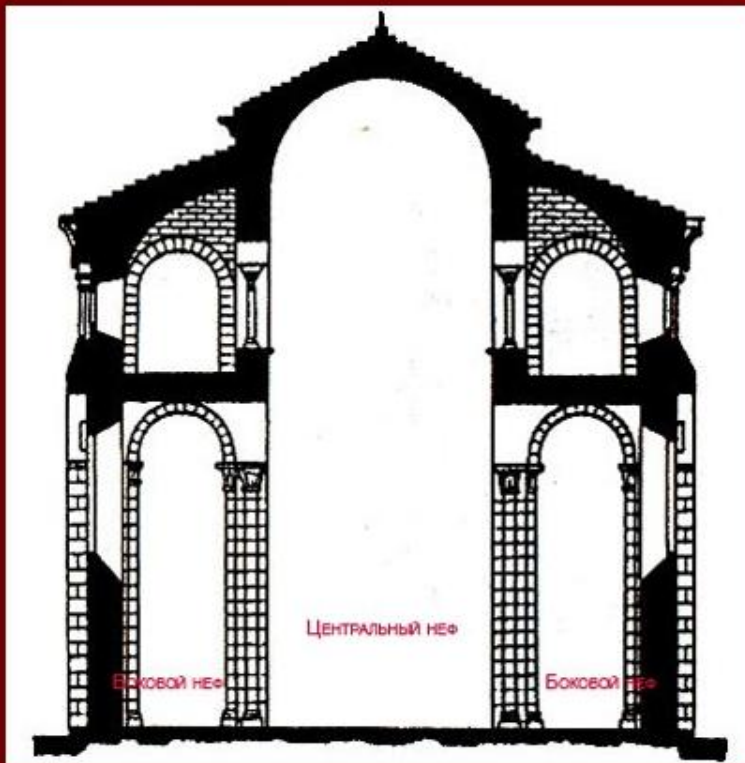

1. - Входной портал
2. - Центральный неф
3. - Боковые нефы
4. - Трансепт
5. - Средокрестия
6. - Хор
7. - Обход
8. - Капеллы

Романский стиль впитал многочисленные элементы раннехристианского искусства, а также искусства античности, Византии и мусульманского Ближнего Востока.

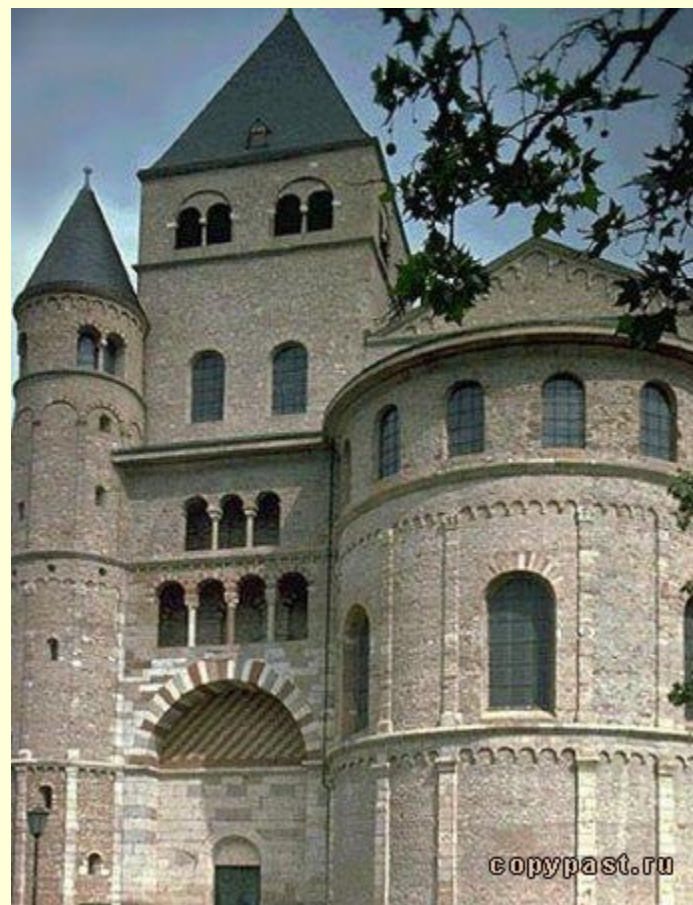

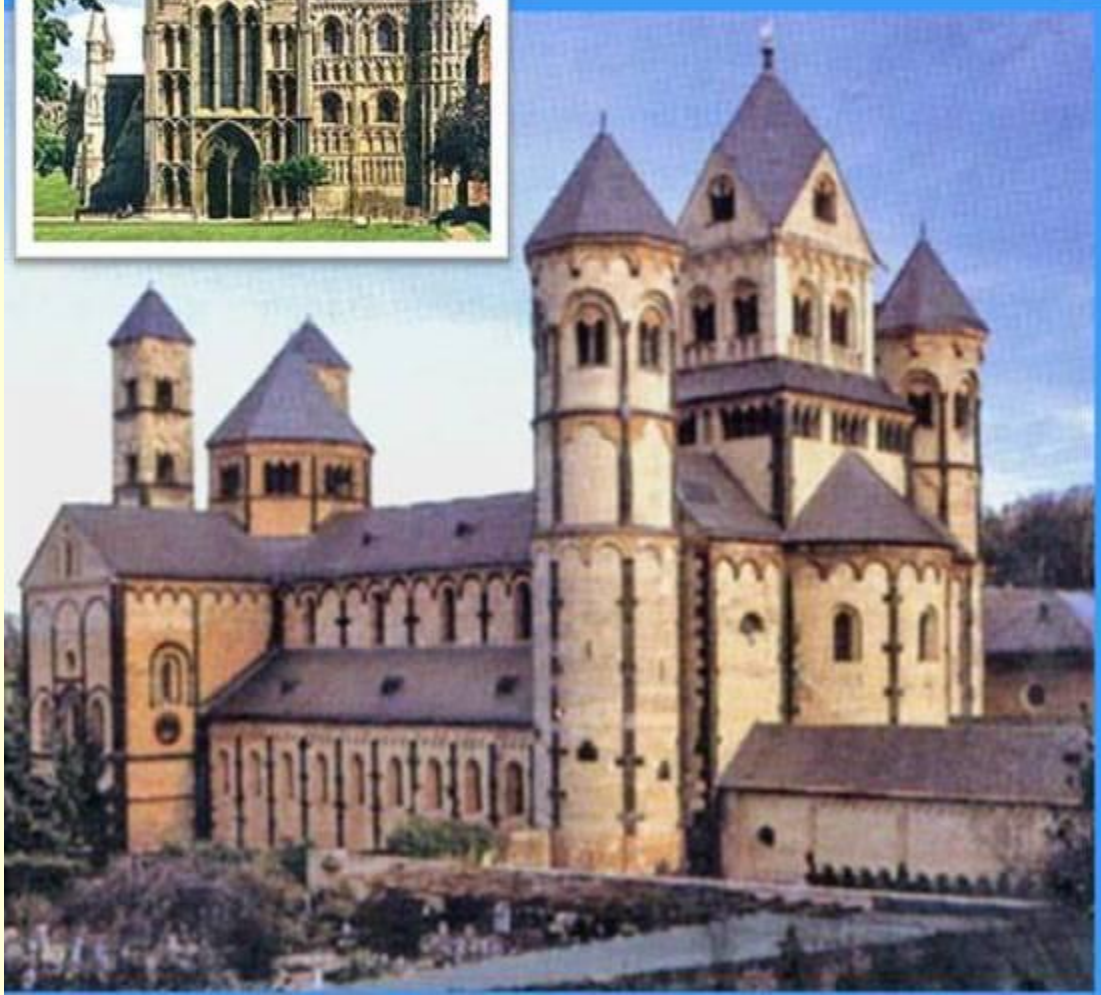
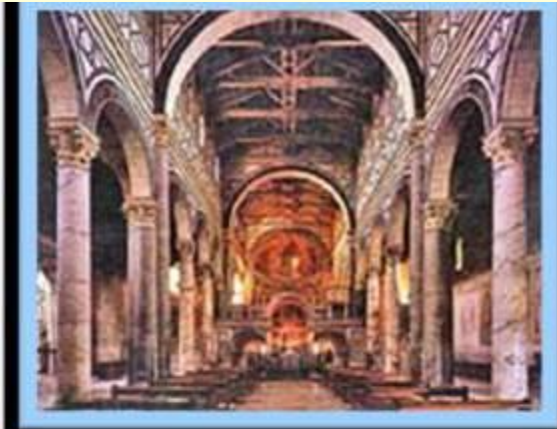
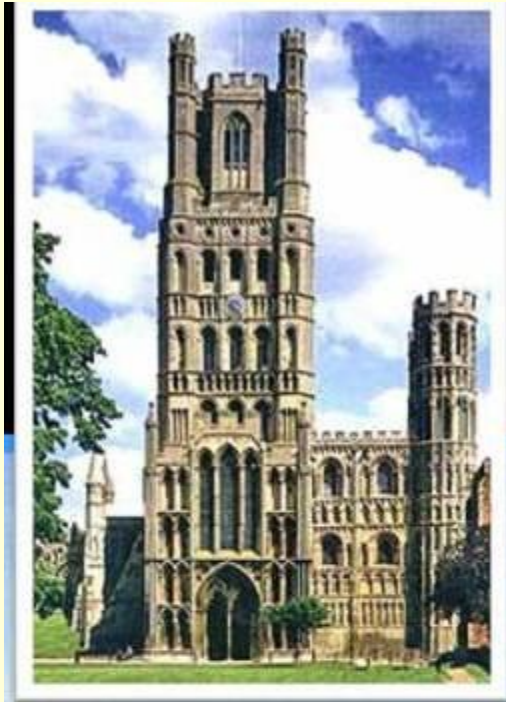



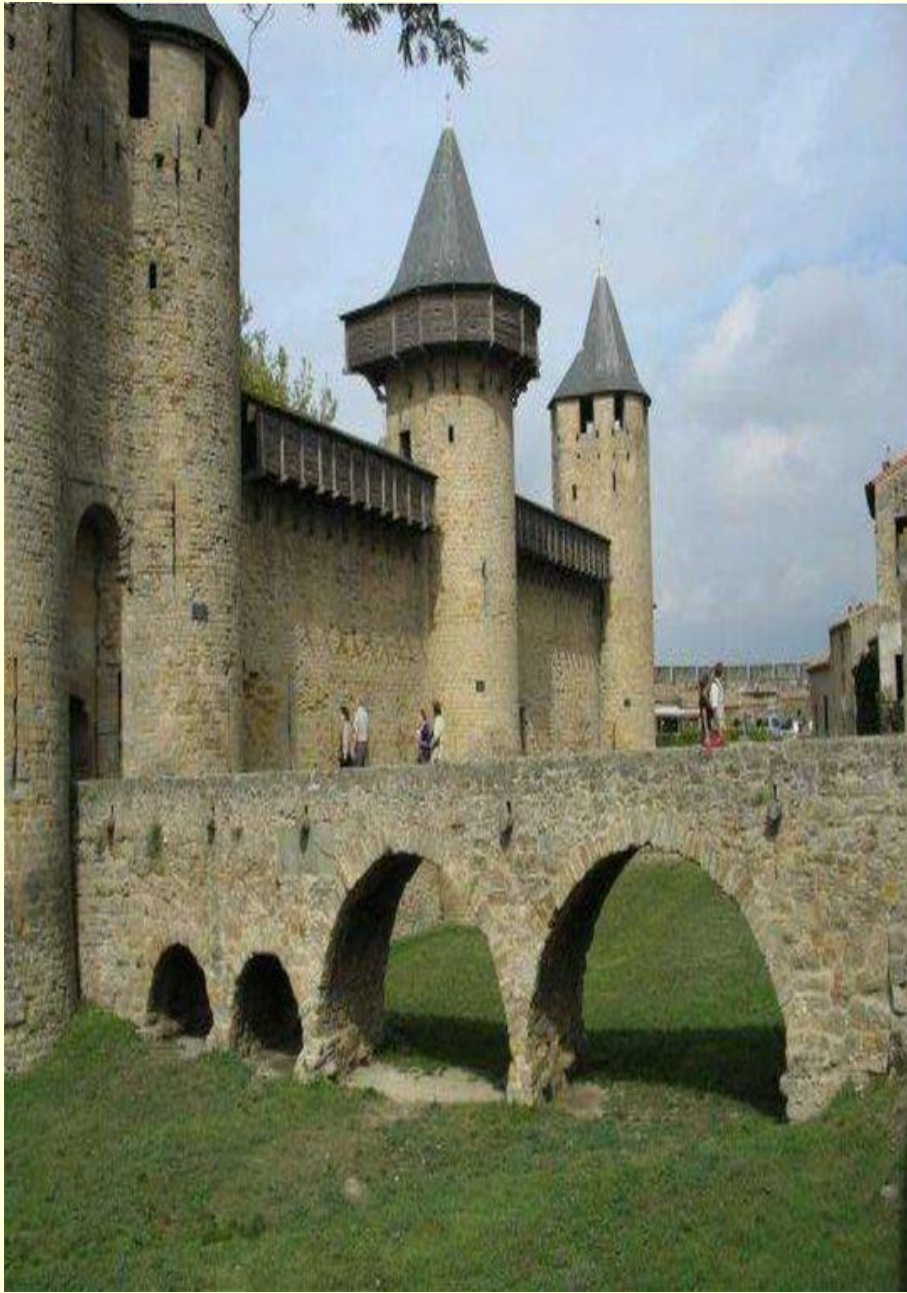



Ведущую роль в романском искусстве играла архитектура, поскольку насущной потребностью времени была постройка церквей, монастырей, аббатства, рыцарских замков и крепостей.



Главными покровителями искусств в большинстве государств были монастырские ордена, а строителями, рабочими, живописцами, переписчиками и декораторами рукописей-монахи.

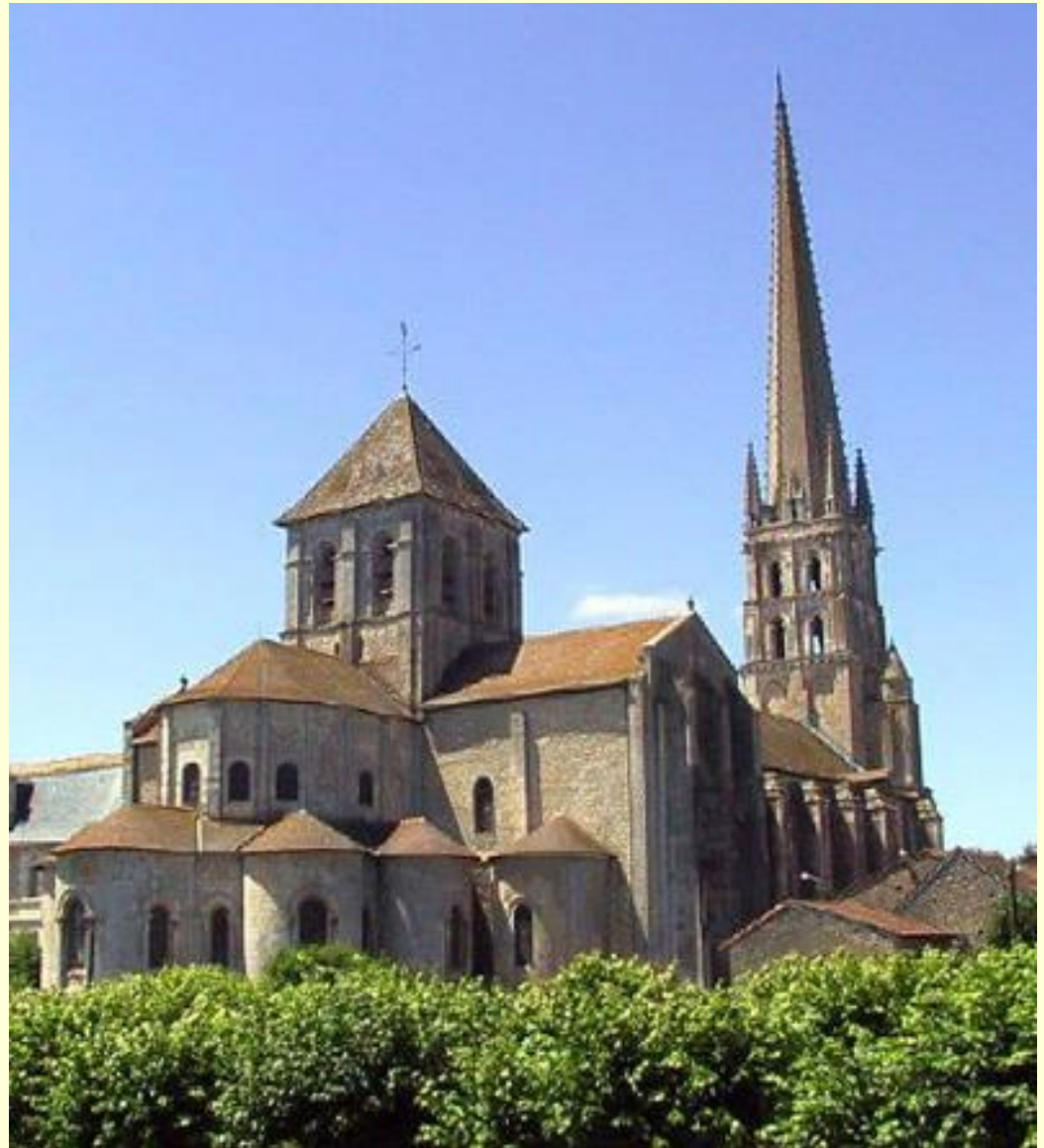

Церковь Сен- Савен- Гартан в Пуату

**Лишь в конце 11
века появились
бродячие артели
каменотесов- мирян
(строителей и
скульпторов).**



Отдельные романские здания и комплексы (церкви, монастыри, замки) нередко создавались среди сельского ландшафта и, размещаясь на холме или на возвышенном берегу реки, господствовали над округой как земное подобие «града божьего» или наглядное выражение могущества сюзерена.



Романские здания прекрасно гармонируют с природным окружением. Их компактные формы и ясные силуэты как бы повторяют и обогащают естественный рельеф.



Местный камень, чаще всего служивший строительным материалом, органично сочетается с почвой и зеленью.



**Наружный облик
построек
романского стиля
исполнен спокойной
и торжественно –
суровой силы.**



В создании этого впечатления немалую роль играли массивные стены, тяжеловесность и толщина которых подчеркивались узкими проемами окон и ступенчато углубленными порталами.



А также башни с узкими окнами - донжоны, которые становятся в романском стиле одним из важнейших элементов архитектурных композиций.



Романское здание представляло собой систему простых стереометрических объемов – кубов, параллелепипедов, призм, цилиндров.

Германия. Церковь Святой Марии.

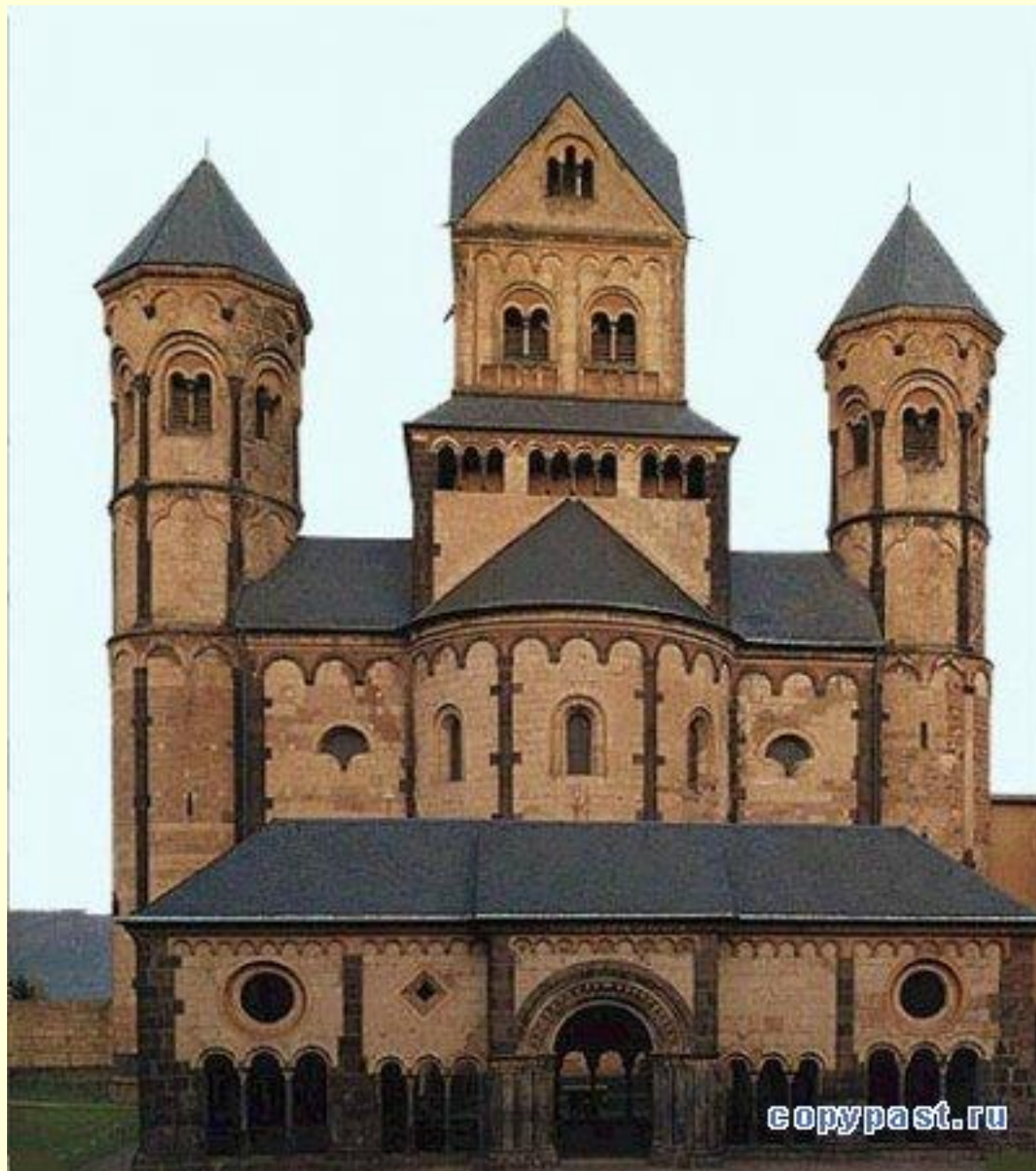

- Романскому стилю присущи стремление к завершённой целостности, строгости и простоте, отсутствие украшений и орнамента. Её характерный элемент – арочная форма дверных и оконных проёмов. В очертаниях преобладают вертикальные и горизонтальные линии. Сложная структура внешне выглядит чёткой и ясной. Каменные храмы созданы простыми объёмами и формами.



*Капелла кающихся грешников,
Франция*

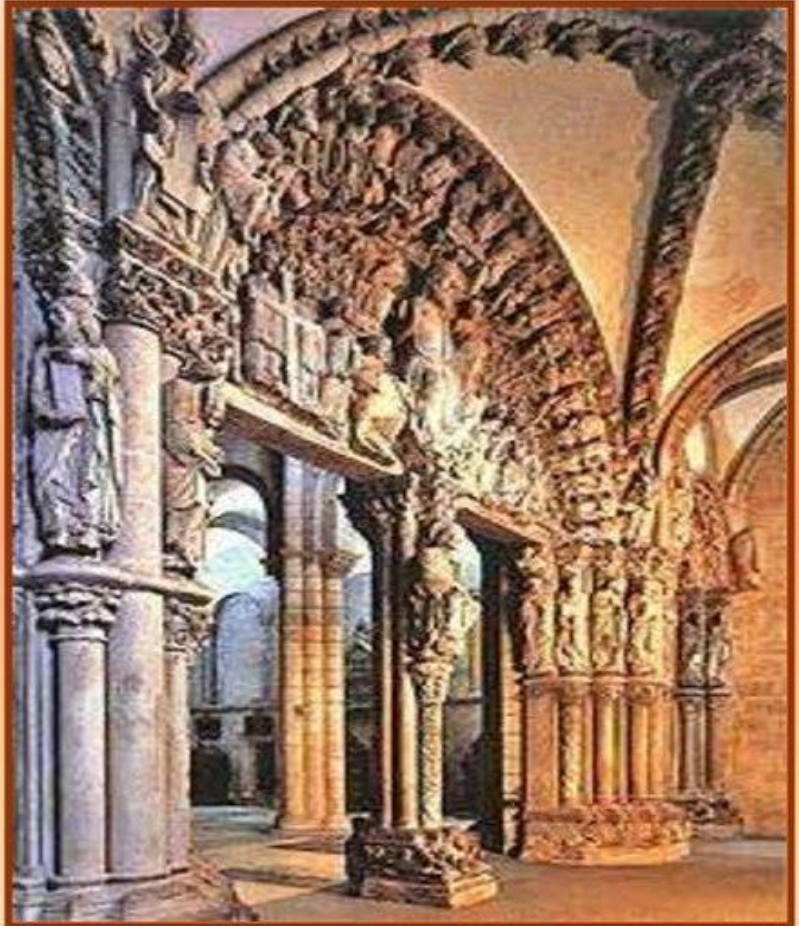
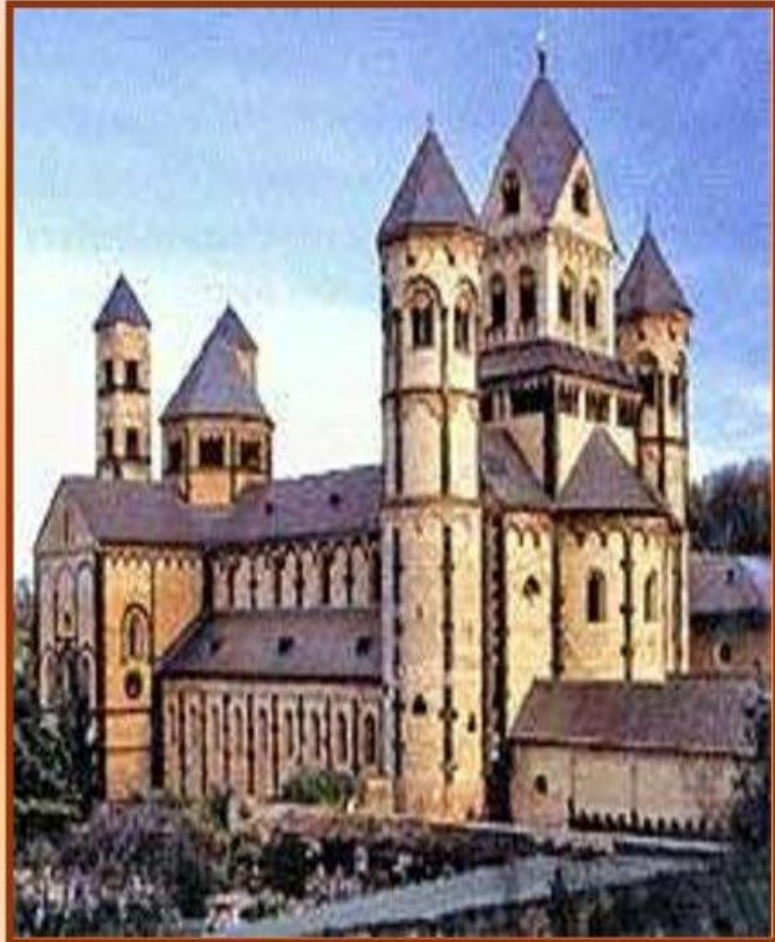



- Романский стиль возник в Западной Европе в средние века (XI-XII вв). Это архитектура толстых стен и узких окон – бойниц в монастырях, замках и храмах.

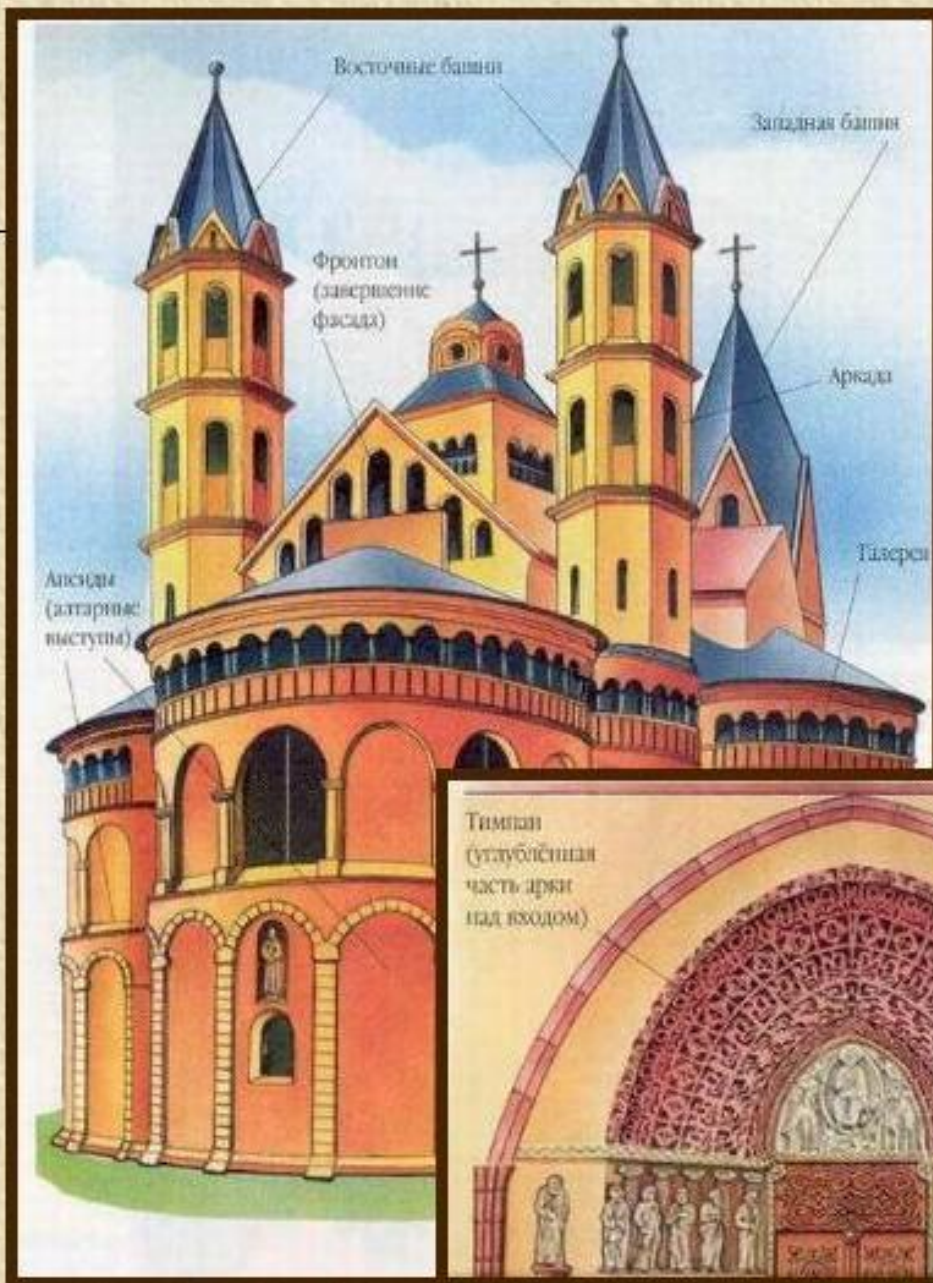

Апсида
(алтарный выступ)

Восточные башни

Западные башни

Фронтон
(завершение
фасада)

Аркада

Таблица

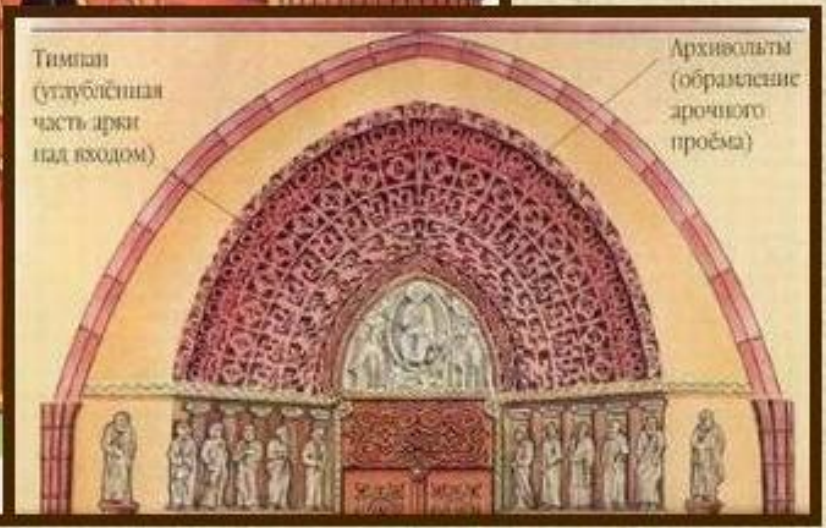

Тимпан
(углублённая
часть арки
над входом)

Архивольты
(обрамление
арочного
проёма)



Франция.

Клуатр монастыря сан Пьер в Муассаке.
12 век

(Клуатр - античного типа двор.)
Романское решение капителей .

Скульптура тимпана и портала собора отличается условностью, орнаментальностью, плоскостностью, знаковостью, декоративностью.

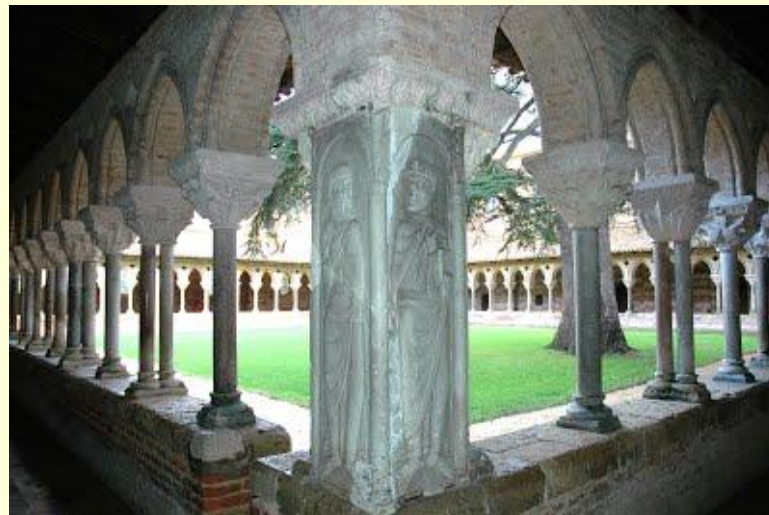
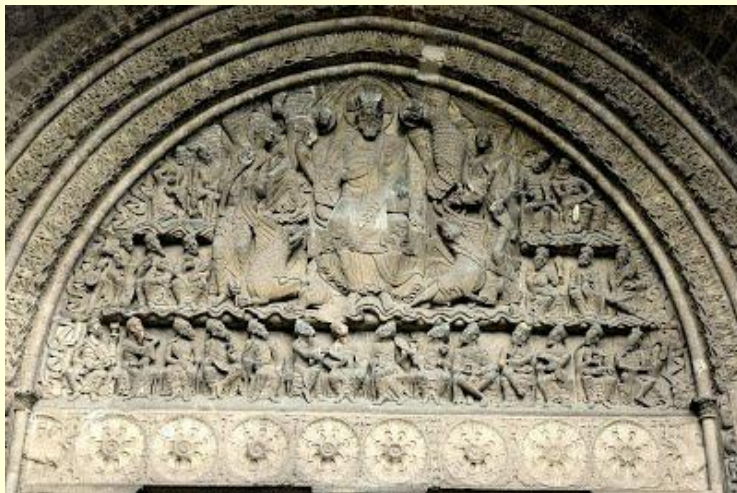
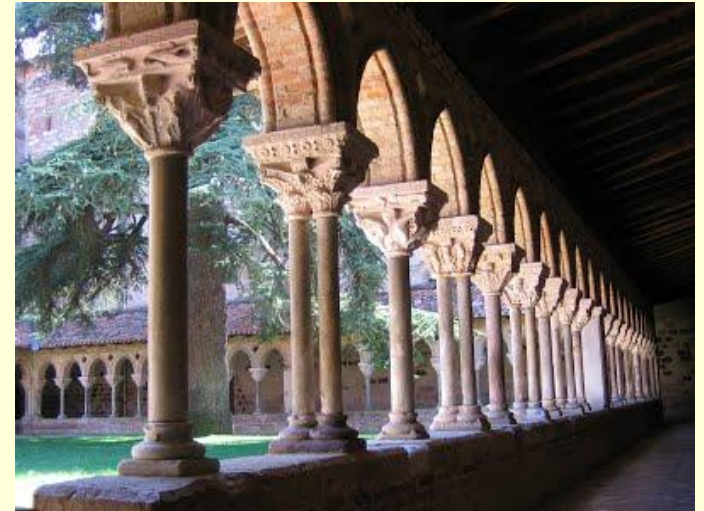

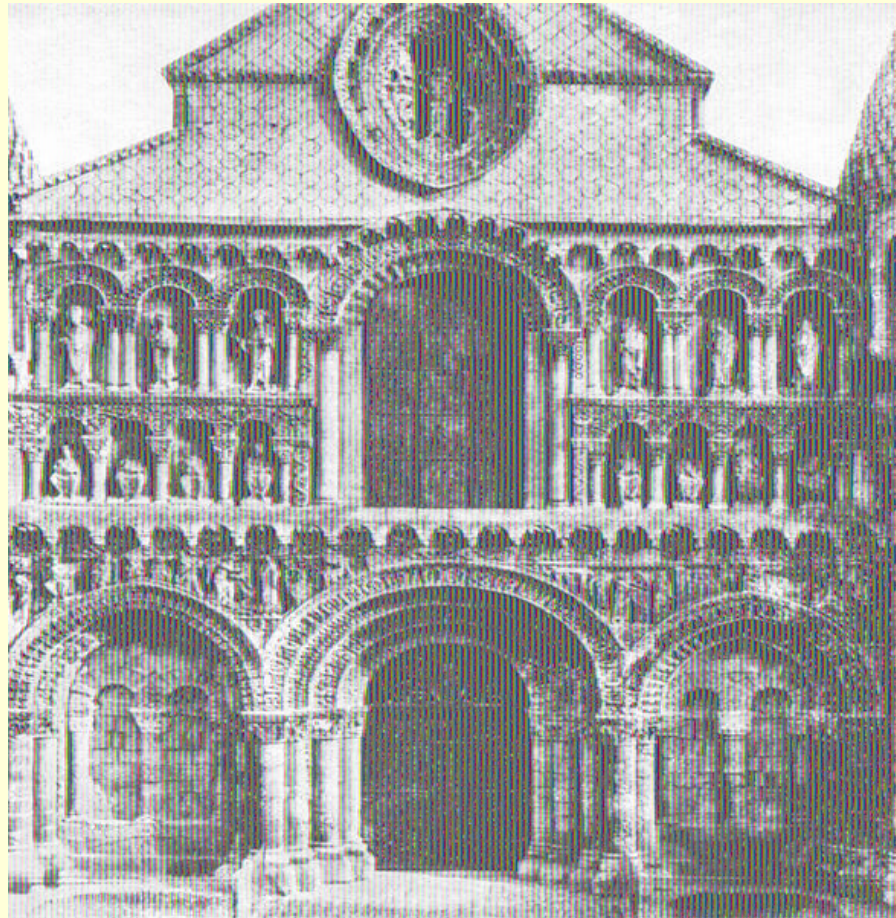



Архитектура

Романский стиль
(11 – 12 века)

Готический стиль
(13 – начало 16 века)

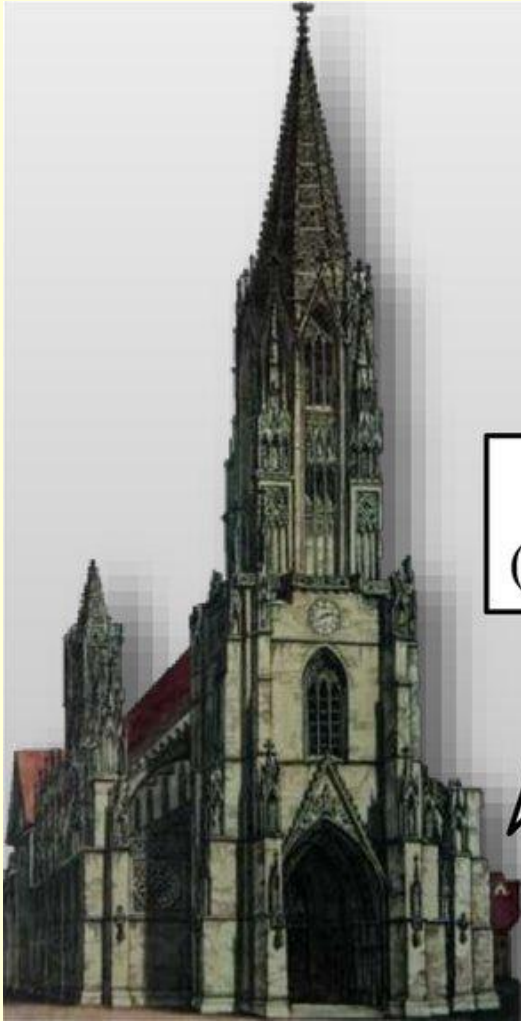

Обобщение (кратко)

«Романский» - термин условный от слова Рома (Рим), таким образом отмечено влияние древне - римской культуры на европейскую.

Основные страны: Германия, Франция, Англия, отчасти Италия.

В основе - культура варварских племен - германцы и кельты.

Катализатором развития культуры стало новое мировоззрение - христианство.

Античные элементы в архитектуре романского периода:

- **Базилика**
- **Сводчатые конструкции**
- **Ордерная система**

Но скомбинировано и преобразовано в храмовых постройках все это было на собственный лад. Существенными оставались языческие традиции в искусстве («звериный» стиль).

Феодальная раздробленность и натуральное хозяйство определили замкнутый и обособленный характер зданий монастырей и замков.



Германия 12 век, **Замок Эльц.**

Таким образом для романских построек характерно:

- сочетание ясного архитектурного силуэта и лаконичности наружной отделки — здание всегда тщательно вписывалось в окружающую природу
- массивные гладкие стены с узкими проёмами окон и ступенчато-углубленными порталами
- наличие каменного свода
- толстые стены, прорезанные маленькими окнами, преобладание горизонтальных членений над вертикальными
- циркульные и полуциркульные арки.



Эпоха романского стиля
явилась также периодом
расцвета книжной миниатюры, в
целом отличающейся крупными
размерами и
монументальностью
композиций.

МИНИАТЮРА. I.



1. Из вьенской книги Библия. 2. Из ирландской рукописи. 3. Из С.-Галленской „Золотой Псалтири“. 4. Фигурная прописная буква XII ст. 5. Из французской рукописи XV ст. 6. Из итальянской рукописи XV ст.

А также различных отраслей декоративно-прикладного искусства: литья, чеканки, резьбы по кости, эмальерного дела, художественного ткачества, ковроделия, ювелирного искусства.



Медальон с изображением фантастического животного 12 век.



Книжная миниатюра



Резьба по дереву

РОМАНСКИЙ ОРНАМЕНТ

ЭЛЕМЕНТЫ



растения



звери



чудовища

ФИГУРЫ



квадрат



круг



завитки



узлы, вязь

ОСНОВНЫЕ ЧЕРТЫ



основательность, массивность



строгая симметричность
и периодичность

ХАРАКТЕРНЫЕ МОТИВЫ



завитки, перехваченные хомутом



сказочные, фантастические
существа и сюжеты



Решетка в романском стиле

Основные элементы орнамента — геометрические мотивы (плетенка), розетки, стилизованные цветы, фантастические растения, ленты, извилистые стебли с виноградными лозами, пальметки, птицы, животные. Большое место занимают образы чудовищ, частично занесенные с Востока.





Мозаика

Голубь — один из первых христианских символов. Самые ранние изображения его в этом качестве относятся ко II веку, хотя уже более чем за четыре тысячелетия до этого голубь был символом души или небесного вестника.



Мозаика



Задание: создать композицию (нарисовать или выполнить аппликацию), состоящую из нескольких элементов: название «Романика», архитектура или ее элемент, орнамент, символ «благой вести».

Романика

