

Авиационные машины постоянного тока (генераторы)

*Выполнил: Есжанов Ж.Н.
студент группы АТ(АВ)-14-1
Проверил: Алексеев Н.Ю.*

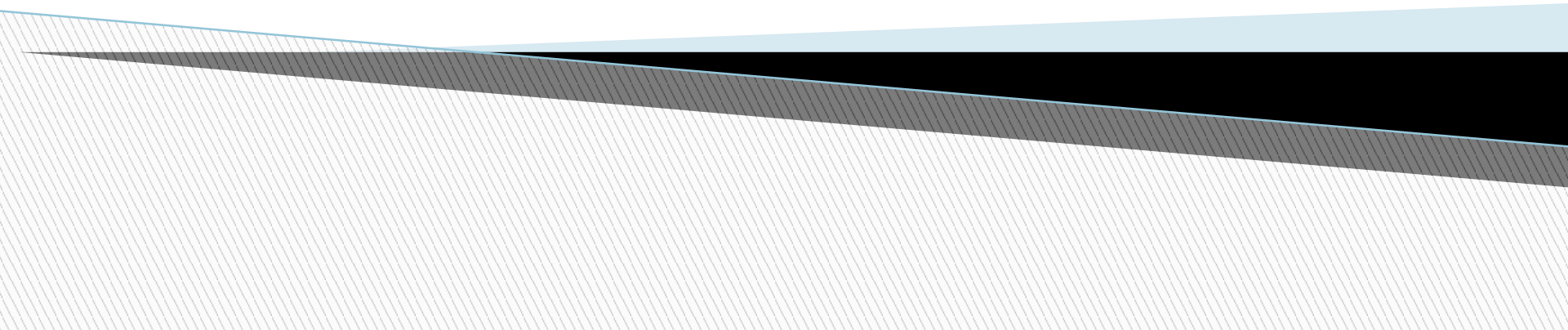

План

- ▣ 1. Устройство и принцип действия машин постоянного тока (МПТ)
- ▣ 2. Генераторы постоянного тока (ГПТ): классификация, характеристики
- ▣ 3. Способы возбуждения машины постоянного тока

- ▣ *Машина постоянного тока* — электрическая машина, предназначенная для преобразования механической энергии в электрическую постоянного тока (генератор) или для обратного преобразования (двигатель).
- ▣ *Машины постоянного тока (МПТ)* – обратимые – они могут работать в качестве генератора (ГПТ) или двигателя (ДПТ) без изменения схемы.
- ▣ Основные части *МПТ* (рис. 9.1) *статор* и *якорь*, отдалённые друг от друга воздушным зазором (0,3...0,5 мм).
- ▣ Часть машины, в которой индуктируется ЭДС, принято называть *якорем*, а часть машины, создающей основное магнитное поле (магнитный поток) – *индуктором*. В машинах постоянного тока *якорем* является ротор, а *индуктором* – статор.



Рис. 9.1

- *Машина постоянного тока состоит следующих основных частей: неподвижной части – статора; вращающейся части – якоря; двух подшипниковых щитов, на которые опирается вал якоря и щеточного аппарат.*
- *Статор - это стальной цилиндр 1, внутри которого крепятся главные полюса 2 с полюсными наконечниками 3, образуя вместе с корпусом магнитопровод машины.*
- *Якорь состоит из: коллектора. Предназначен для преобразования переменной ЭДС в постоянную – в генераторе и постоянный ток в переменный – в двигателе. Основными элементами коллектора являются медные коллекторные пластины, собранные таким образом, что коллектор приобретает цилиндрическую форму.*

- *Генератор преобразует механическую энергию первичного двигателя в электрическую энергию. Принцип работы ГПТ основан на явлении электромагнитной индукции.*
- *Если приложить к проводнику, помещенному в магнитное поле движущую силу F , то он начнет перемещаться перпендикулярно силовым линиям поля. В результате этого в нем будет индуцироваться ЭДС E , направление которой определяется по правилу правой руки. Величина ЭДС определяется по формуле : $E=B*V*L$*
- *B – магнитная индукция (Тл);*
- *V -скорость перемещения проводника;*
- *L -активная длина проводника.*

a)

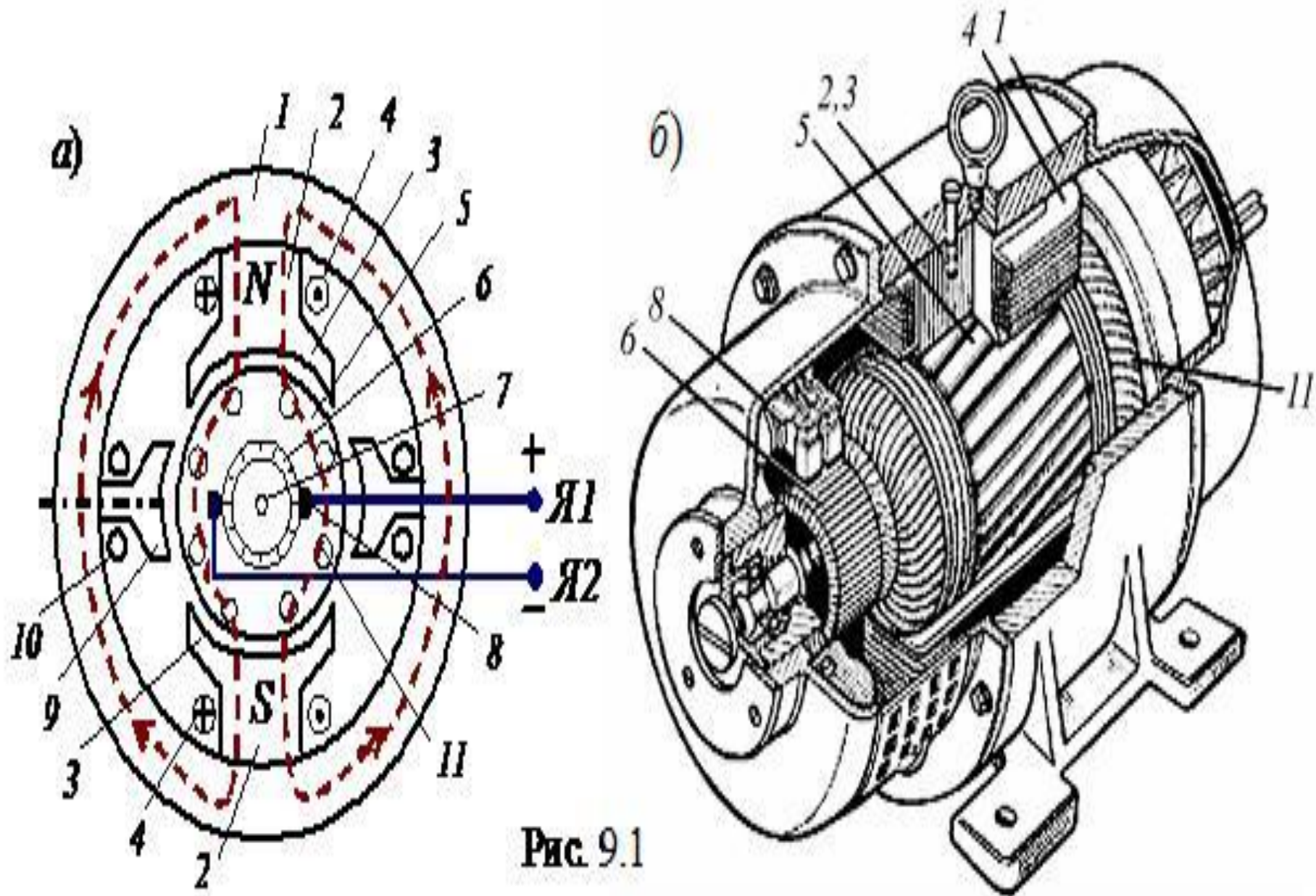
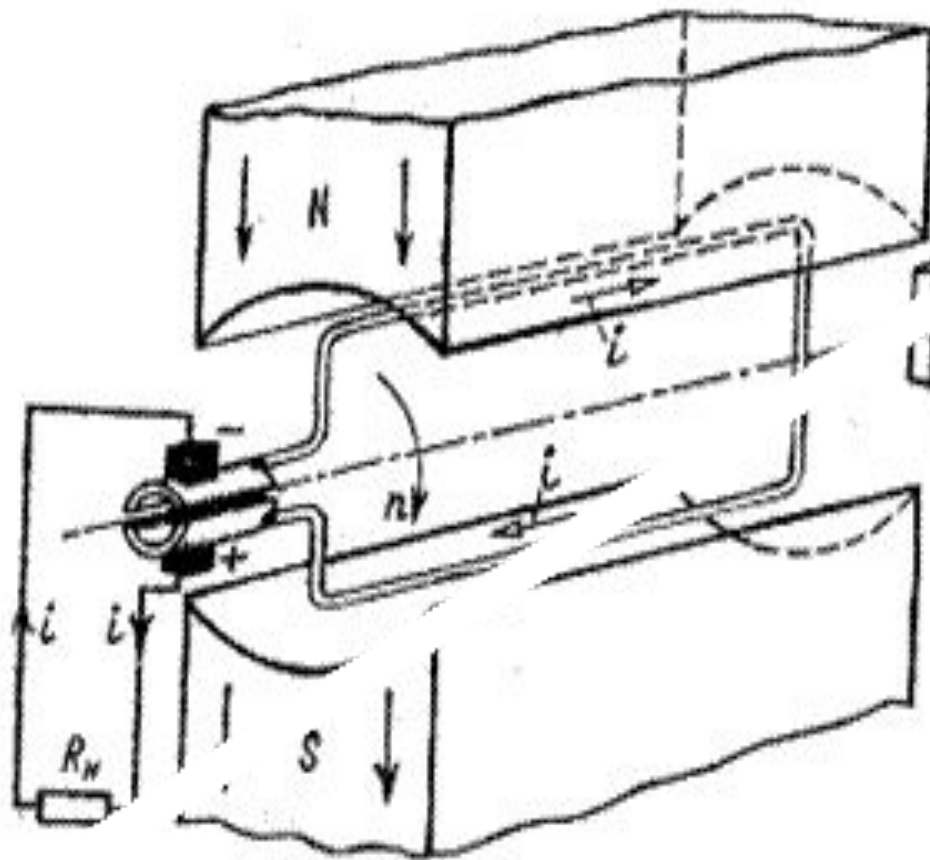

б)



Рис.1.4

Принцип действия генератора постоянного тока



При вращении якоря в витке
якорной обмотки наводится ЭДС

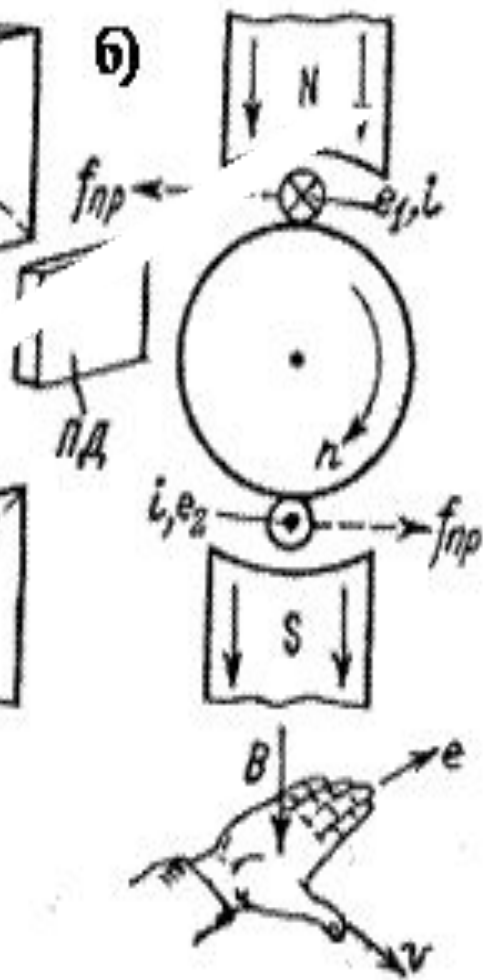
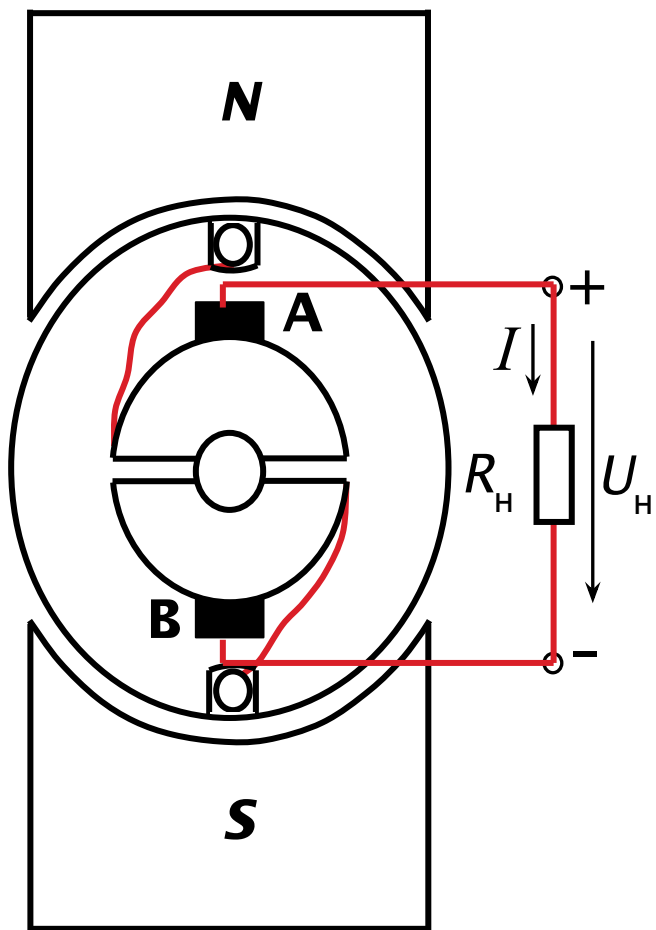
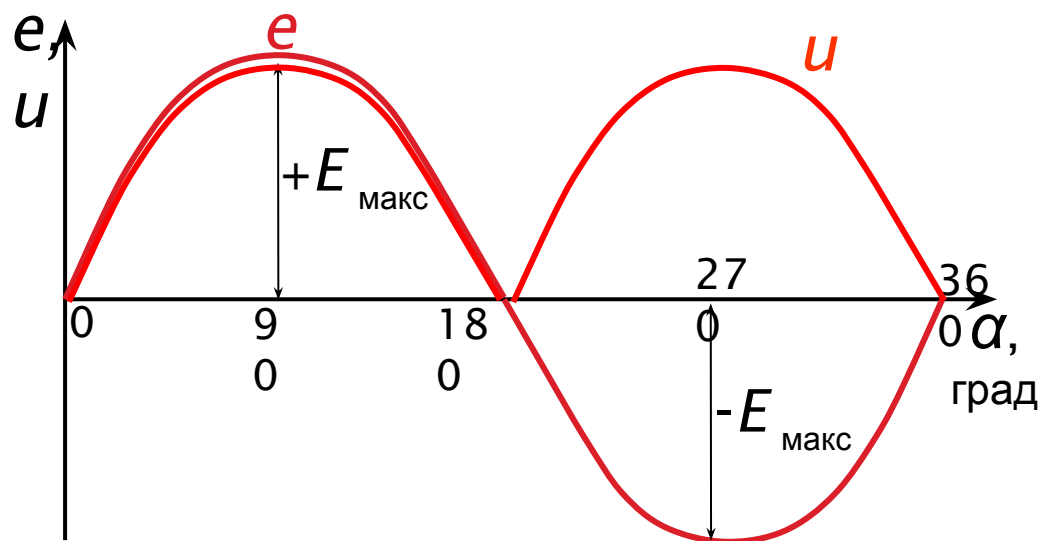

Способы возбуждения машины постоянного тока

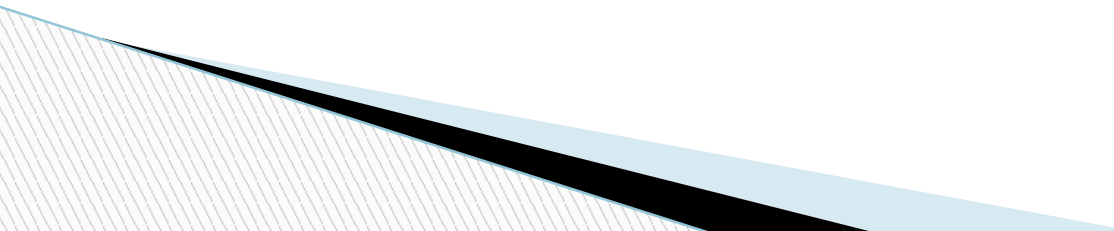
- 1. Независимое возбуждение*
 - 2. Параллельное возбуждение*
 - 3. Последовательное возбуждение*
 - 4. Смешанное возбуждение*
- 

Независимое возбуждение

- *Характеристика с независимым возбуждением:*
 - *1. холостого хода*
 - *2.нагрузочное характеристика*
 - *3. внешняя характеристика*

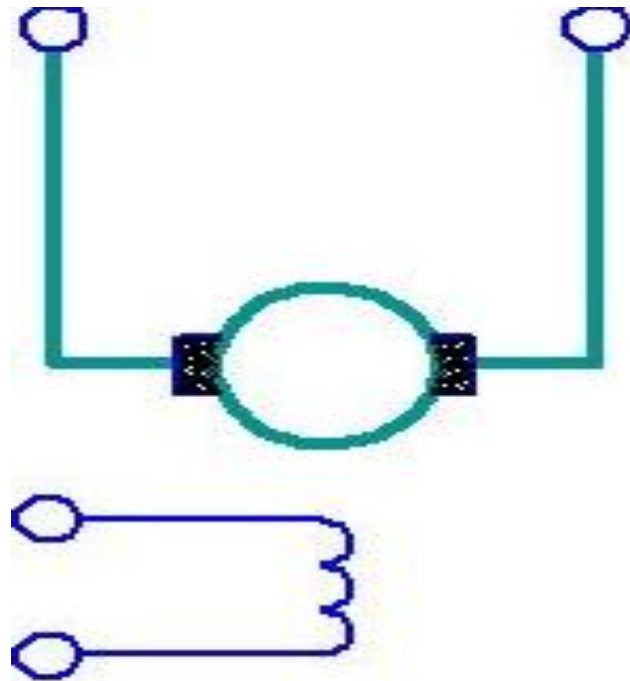

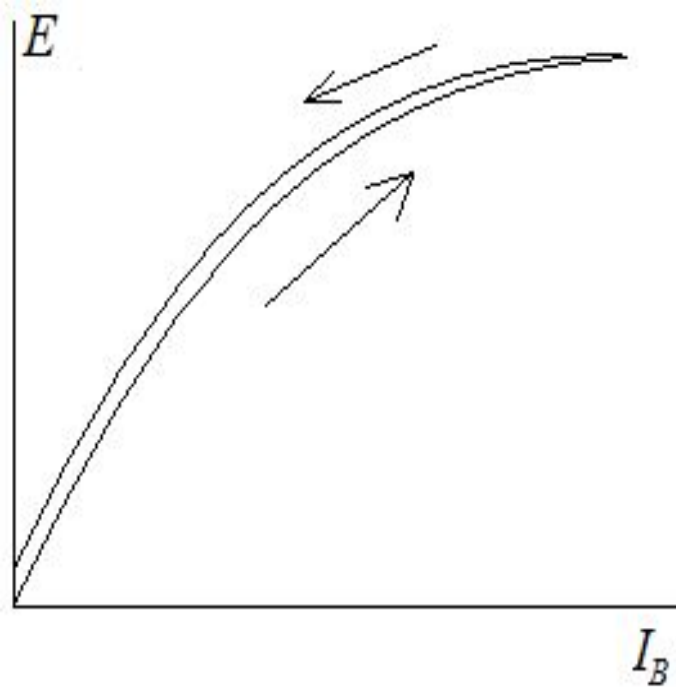

Характеристика холостого хода, $E(I_B)$ снимается при разомкнутой цепи якоря ($I_{\text{я}}=0$) и постоянной частоте вращения ($n=\text{const}$)

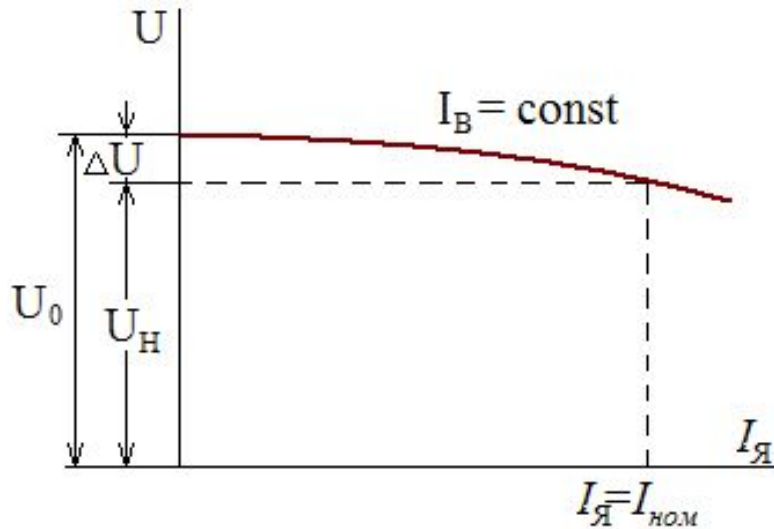

Внешняя характеристика $U(I_{\text{Я}})$ определяется при неизменном токе возбуждения и частоте вращения.

- Если бы ЭДС якоря была строго постоянна, то внешняя характеристика изображалась бы прямой линией. Но из-за влияния реакции якоря напряжение с ростом нагрузки уменьшается, а кривая внешней характеристики загибается в сторону оси тока.

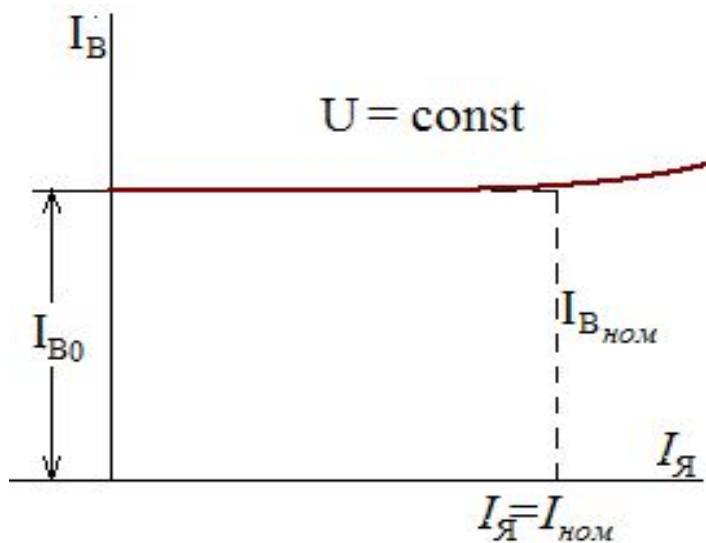

Нагрузочная характеристика $I_{\text{В}}(I_{\text{Я}})$
показывает как надо менять ток возбуждения, чтобы сохранять постоянным напряжение генератора

- *В большей своей части кривая почти прямолинейна, но при больших токах она загибается в сторону от оси абсцисс из-за влияния насыщения магнитной цепи машины.*

Параллельное возбуждение (Шунтовое)

□ В машинах параллельного возбуждения обмотку возбуждения включают параллельно цепи обмотки якоря. В этом случае обмотка возбуждения выполняется из большого числа витков тонкого провода. Ток возбуждения составляет (1-5)% от номинального тока якоря.

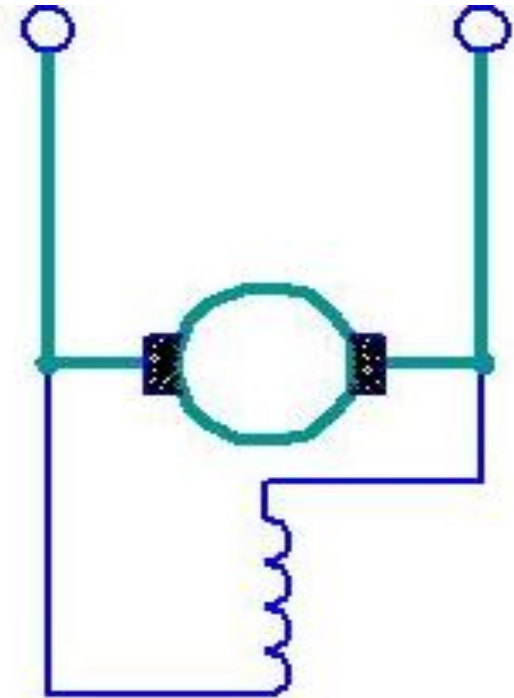

Внешняя характеристика генератора параллельного возбуждения (2) проходит ниже характеристики при независимом возбуждении (1).

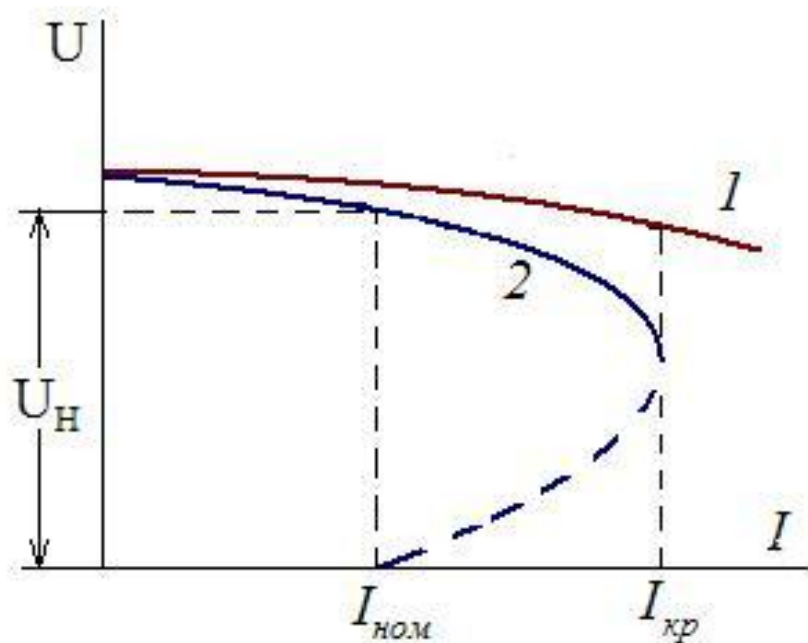

Последовательное возбуждение (Серийное)

□ *Обмотка возбуждения генератора с последовательным возбуждением включена последовательно в цепь якоря и обтекается током якоря. Процесс самовозбуждения генератора протекает очень бурно. Такие генераторы практически не используются.*

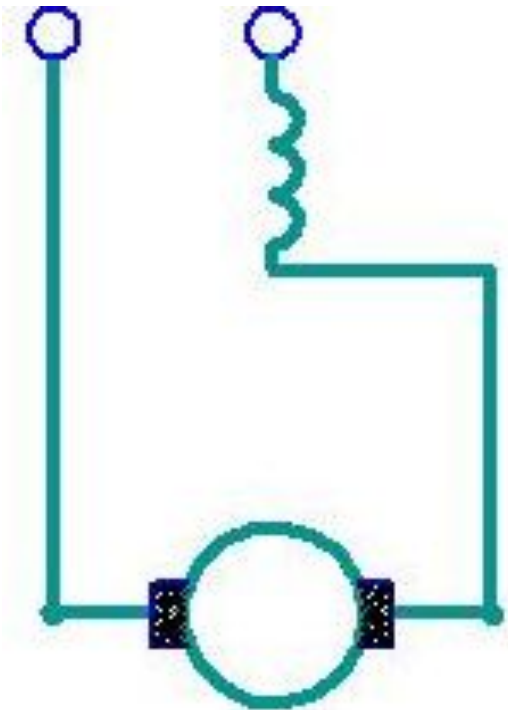

Смешанное возбуждение (Компаундное)

- В машинах смешанного возбуждения на основных полюсах имеется по две катушки: одна принадлежит параллельной обмотке возбуждения, другая – последовательной. Схема возбуждения магнитного поля машины определяет особенности ее работы.*

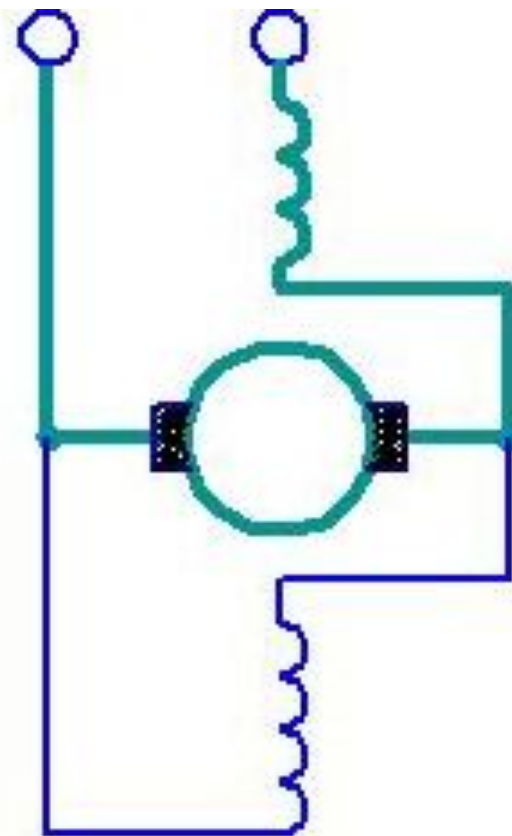

*Спасибо за
внимание!*