

Организация как функция менеджмента

**Организация – это процесс создания
структуры предприятия и
упорядочение происходящих в ней
событий.**

Линейная структура

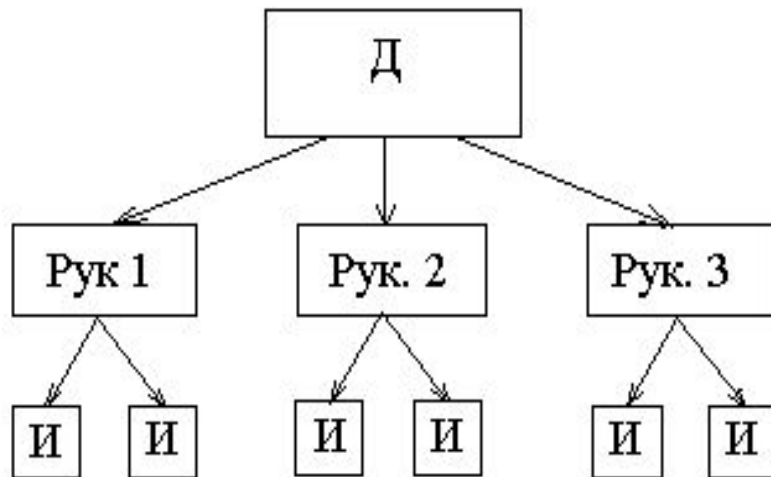

Д - директор; Рук. - руководители подразделений; И - исполнители

**Эффективна при узком круге проблем.
Обеспечивает полную ответственность
руководителя за результат работы.
Обеспечивает единство управления сверху
донизу**

Функциональная структура

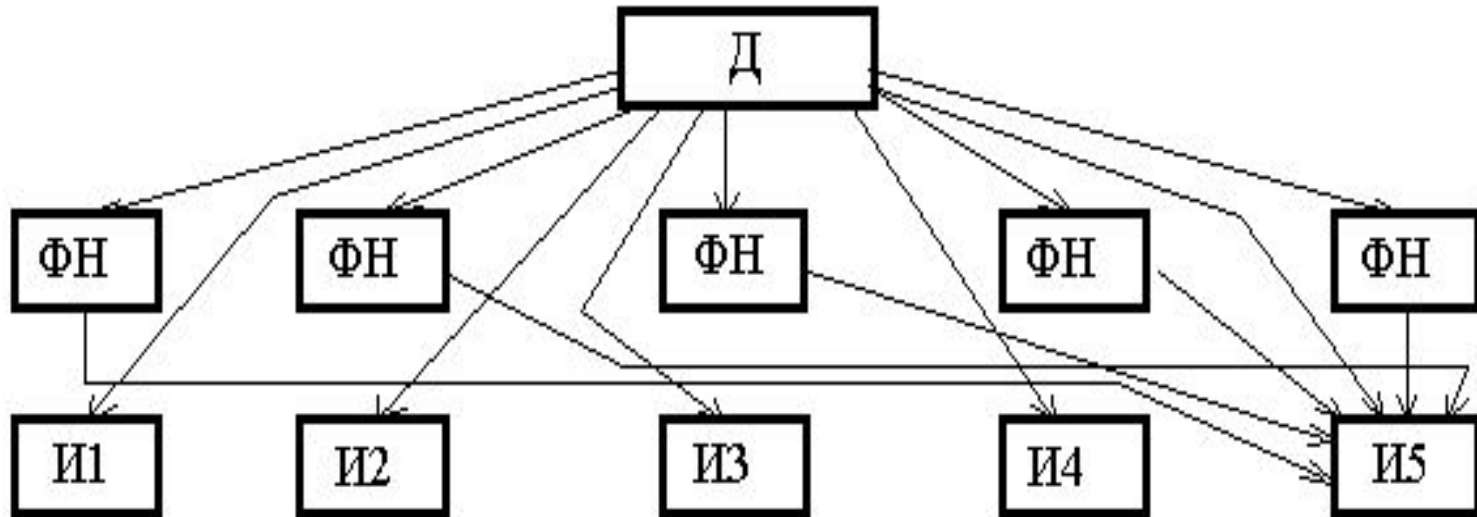

Д- директор; ФН - функциональные начальники; И - исполнители

- Позволяет привлечь квалифицированных специалистов.**
- Нарушается единство управления.**
- Снижается ответственность.**

Штабная структура

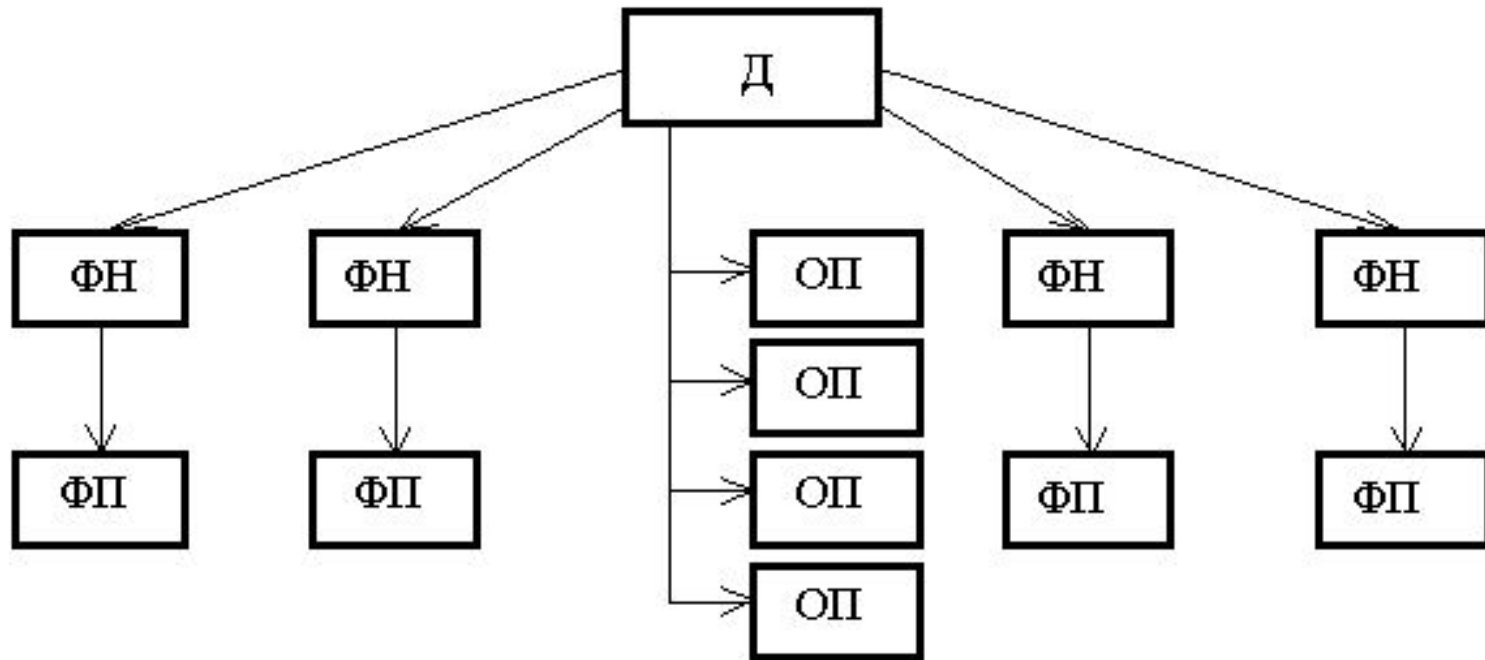

д – директор; фн- функциональный начальник; фп – функциональные подразделения; оп – подразделения основного производства.

Штаб состоит из ячеек, отвечающих за конкретные функции.

Решение принимает непосредственно начальник.

Матричная структура



Нир- научно-исследовательская работа;

Окр - сопровождение (кадровое финансовое экономическое)

Удобна при разработке новой продукции или технологии.

Руководители проектов непосредственно руководят цехами, а функциональные подразделения обеспечивают кадровое, финансовое и экономическое сопровождение.

Позволяет освободить высшие органы управления от оперативного руководства

Дивизиональная структура

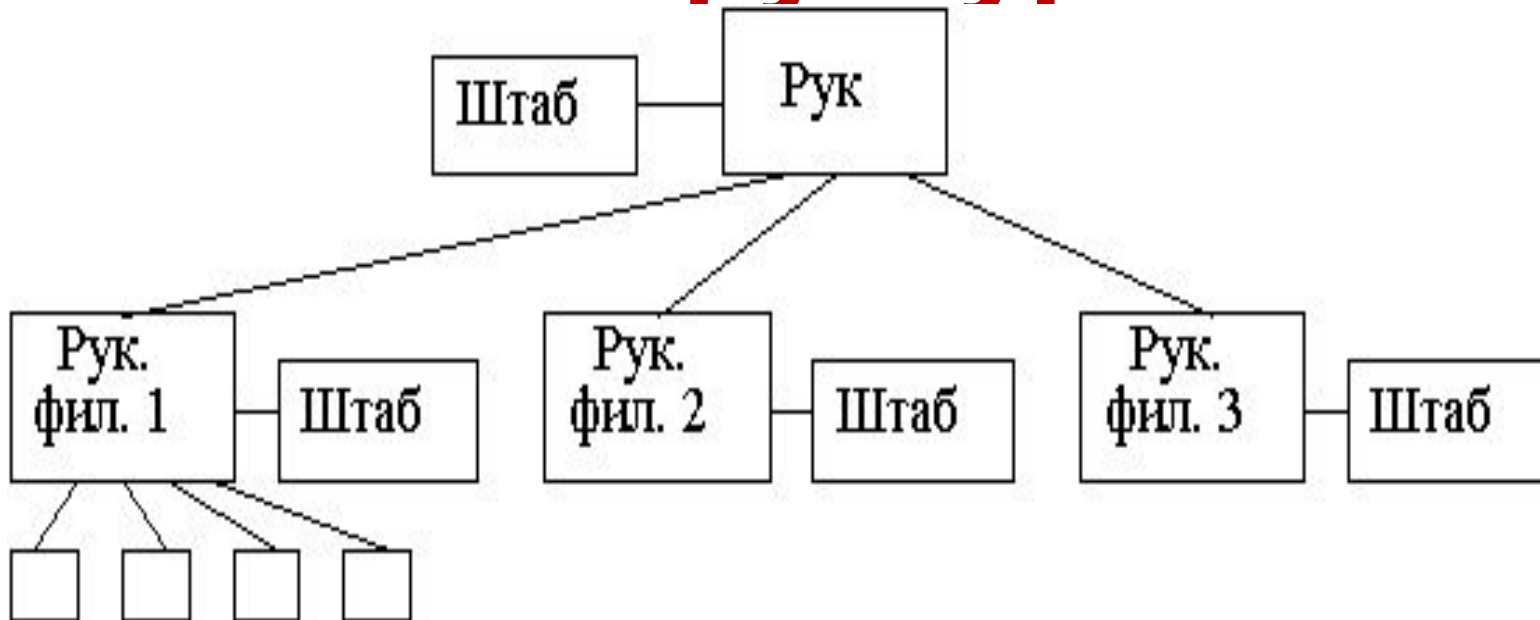

Первому лицу подчинены дирекции, которые разделены по продуктовому или географическому принципу.

В рамках каждого блока может быть использована любая организационная структура.