

Академиялық адалдық және парасаттылық

<https://hse.kazguu.kz/ru/2018/03/14/akademicheskaya-chestnost-glazami-studentov>

Академиялық адалдық және парасаттылық

- Білім алушылардың этикасы
- Студенттің ар-намыс кодексі
- Университеттің академиялық адалдық ережесі
- Академиялық адалдықты сақтамағаны үшін жауапкершілік және жаза қолдану тәртібі
- Зерттеу этикасының ережелері. «Плагиатқа нөлдік төзімділік» принципі
- Практикалық тапсырма



БЛОГ РЕКТОРА



**БЛОГ
УПОЛНОМОЧЕННОГО
ПО ЭТИКЕ**



**АНТИКОРРУПЦИОННАЯ
ПОЛИТИКА
УНИВЕРСИТЕТА**

**DULATY
UNIVERSITY**

Текст для поиска...



для слабовидящих



Изменить язык
Русский

[🏠](#) [О НАС](#) [ИНСТИТУТЫ / ФАКУЛЬТЕТЫ](#) [ПОСТУПЛЕНИЕ](#) [ОБУЧЕНИЕ](#) [НАУКА](#) [БИБЛИОТЕКА](#) [ЖИЗНЬ DU](#) [БАКАНСИИ](#)

АНТИКОРРУПЦИОННАЯ ПОЛИТИКА УНИВЕРСИТЕТА



1. Антикоррупционная стратегия Республики Казахстан на 2015-2025 гг. [↗](#)
2. Национальный доклад о противодействии коррупции [↗](#)
3. Антикоррупционные рекомендации для ВУЗов [↗](#)
4. План мероприятий по противодействию и формированию нетерпимости к проявлениям коррупции на 2020-2021 учебный год [↗](#)
5. Совет по противодействию коррупции и профилактики правонарушений [↗](#)
6. Положение о Совете по борьбе с коррупцией и профилактике правонарушений [↗](#)

[Блог уполномоченного по этике](#)

[Положение о совете](#)

[Положение об уполномоченном по этике](#)

[Положение об уполномоченном по правам студентов](#)

[Положение о сибудсмена по правам студентов](#)

[Кодекс корпоративной этики](#)

[Кодекс чести преподавателя](#)

[Кодекс чести студентов](#)

[План работы совета](#)

[Состав совета](#)

[Протоколы](#)

[Материалы и доклады](#)

[Видеоролики и плакаты](#)

Академиялық адалдық

жұмысты өз бетінше орындауда, басқаның зияткерлік еңбегін құрметтеуде және теріс пиғылды тәжірибеде бас тартуда көрінетін адал, шынайы және жауапты мінез-құлықты қамтитын, академиялық және ғылыми ортадағы құндылықтардың, қағидаттар мен мінез-құлық ережелерінің жиынтығы.

Білім беру процесіндегі (бірақ олармен шектелмейді) академиялық адалдықтың негіздері төменде тізбеленген қағидаттар болып табылады:

- ▶ **Адал ниеттілік** – талап етілетін жұмыс түрлерін адал, лайықты орындау
- ▶ **Парасаттылық** дегеніміз – әрқашан өз уәделерін орындауға тырысатын және басқаларға қасақана зиян тигізбейтін адамның адамгершілік қасиеті
- ▶ **Автордың және оның ізбасарларының құқықтарын қорғау** – басқа біреудің сөзін, ойларын дұрыс жеткізу және ақпарат көздерін көрсету арқылы авторлықты тану және авторлық құқықтың мәні болып табылатын туындыларды қорғау
- ▶ **Ашықтық** – айқындылық, өзара сенім, білім алушылар мен оқытушылар арасында ақпарат пен идеялармен ашық алмасу
- ▶ **Құқықтар мен бостандықтарды құрметтеу** - пікірлер мен идеяларды еркін білдіру құқығы
- ▶ **Теңдік** - әркімнің Академиялық адалдық ережелерін сақтау міндеті және оларды бұзғаны үшін бірдей жауапкершілік

Құқықтары мен міндеттері

Оқытушылар, қызметкерлер және білім алушылар **құқылы**:

- 1) танысу парақтарында қол қоюмен расталатын және тиісті құрылымдық бөлімшелерде сақталуға тиіс осы Ережелердің мәтінімен танысуға құқылы;
- 2) Осы Ережелерді бұзды деп негізсіз айыптаудан қорғауға және дәлелдемелер ұсынуға құқылы;
- 3) Университет қабырғасында академиялық қызмет барысында өз пікірін еркін білдіруге;
- 4) Университет оқытушысының ар-намыс кодексінде және ЖОО студенттерінің ар-намыс кодексінде жазылған өзге де құқықтар.

Сонымен қатар студенттер **құқылы**:

- 1) аралық және қорытынды бақылау нәтижелерін мынадай негіздер бойынша апелляцияға беруге болады:
 - сұрақтардың дұрыс қойылмауы, олардың бағдарлама шеңберінен шығуы, тапсырмалар мен тест тапсырмаларына жауаптардағы қателер;
 - оқытушының аралық немесе қорытынды бақылау жүргізудің белгіленген рәсімін бұзуы;
 - жұмыс үшін баға қою әдістемесін бұзу;
 - оқытушылардың жұмысын объективті бағалауға кедергі келтіретін жағдайлар.
- 2) оқытушылар, қызметкерлер немесе басқа да білім алушылар тарапынан Академиялық адалдық ережелерінің бұзылғаны анықталған жағдайда, тиісті құрылымдық бөлімшелерге - факультет деканатына / институт директорына, Тіркеу офисіне немесе тікелей Әдеп жөніндегі кеңеске, студенттік омбудсмендерге жүгінуге, сондай-ақ бұл үшін университет сайтындағы «ректор блогын» пайдалануға құқылы.











Құқықтары мен міндеттері

Білім алушылар міндетті:

- барлық бақылау іс-шараларын орындау кезінде Академиялық адалдық ережелерін мүлтіксіз сақтау; академиялық адалдықтың көрінісі үшін жауапкершілік туралы білуге;
- тапсырмалардың барлық түрлерін өз бетінше орындауға;
- тапсырмалардың барлық түрлерін өз бетінше орындауға;
- басқа білім алушыларға өз жұмыстарын ұсынбауға;
- басқа адамдардың зияткерлік меншігін пайдаланудың негізгі қағидаларын сақтауға; кез-келген жазбаша жұмыстың соңында пайдаланылған әдебиеттер тізімін көрсетуге;
- университеттің оқытушылары, қызметкерлері мен білім алушылары тарапынан Академиялық арсыздық көріністері туралы белгіленген тәртіппен хабарлауға міндетті.

Обратиться к уполномоченному по правам студентов
STUDENTSKIE OMBUDSMENY UNIVERSITETA DZILATI

Студенческий омбудсмен по правам студента – это лицо регионального университета имени Н.С.Дулати «Астана» обязанное защитой прав и законных интересов студентов, удовлетворению их интересов, способствовать повышению качества образовательного процесса в университете, поддержке и реализации образовательных инициатив и интересов, правовому просвещению и формированию активной гражданской позиции обучающихся.

| | | | |
|---|--|---|--|
|  <p>НАДИРБАЕВА АЛИНА САМАТОВНА Факкультет "Информационные технологии, робототехника и телекоммуникации" ☎ +7 707 459 5758 ✉ @_malina.11</p> |  <p>САРСЕН АДИБАЙАН Факкультет "Информационные технологии и автоматизация и телекоммуникации" ☎ +7 747 412 6904 ✉ @carsenadilbayan</p> |  <p>СЕРИК МИСА МАНСАЕВ Институт "Водолея, хобби, экология и строительство" ☎ +7 747 776 4835 ✉ @vswis_ombudsman</p> |  <p>КЕРМІМБАЕВА ДАРИН Факкультет "Применение социальных наук" ☎ +7 707 712 8182 ✉ @darin_jan</p> |
|  <p>БЕКТАС ДИАНА Телекоммуникации Факкультет ☎ +7 707 371 9319 ✉ @bektas_diana</p> |  <p>ҚЫРҒЫБАЙ АЙГЕРІМ ФАКҰЛТЕТІ Факкультет "Экономика и права" ☎ +7 708 665 7420 ✉ @kyrykbayeva_a</p> |  <p>ГЕНКАЕВ МОЛАС ОМБУДСМЕН</p> <p>Факкультет "Экономика и права" ☎ +7 700 169 1010 ✉ @yulhas21</p> |  <p>НҰРМАЛІЕВ АЛДОС ЕҒУЖЫЛТЫМ</p> <p>Факкультет "Нақты пәле және медицина" ☎ +7 708 365 5845 ✉ @nurmaliev_</p> |
|  <p>ІСЕЛ ТАЙМХАНОВА Факкультет "Экономика и права" ☎ +7 778 606 0512</p> |  <p>ЗЕЙІРА ЕРМЕКЕБАЕВА Институт: «Бизнес» ☎ +7 747 878 3017</p> | | |

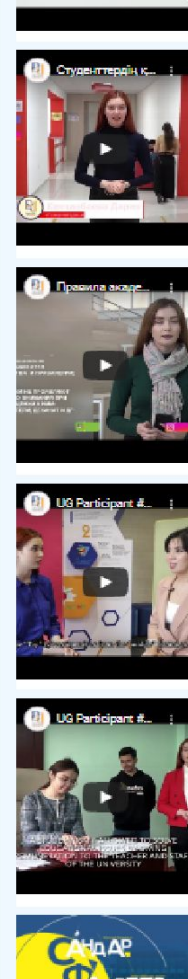

Студенттердің қ...
Презентация ақса...
UG Participant #...
UG Participant #...

Академиялық адалдық ережелері

Академиялық адалдықты бұзу түрлері



Академиялық адалдық ережелерін бұзғаны үшін жауапкершілік

Академиялық адалдықты бұзғаны үшін тәртіптік жаза қолдану Дулати университет Ректорының бұйрығымен рәсімделеді. Дулати университетінің басшылығы білім алушылар мен қызметкерлер үшін академиялық адалдықты бұзудың алдын алу және оған жол бермеу, оның ішінде кеңес беру арқылы қолайлы жағдайлар жасайды. Жауапкершілік кінәсі дәлелденген жағдайда ғана туындайды, ол үшін жазбаша өтініштер мен түсініктемелер, растайтын қағаздағы материалдар немесе фото және аудиоматериалдар, Дулати университетінің компьютерлік базасынан басып шығарылған деректер пайдаланылады. Әрбір білім алушы, оқытушы немесе ЖОО қызметкері академиялық адалдық ережелерін бұзу мәселелері бойынша өтінішті немесе қызметтік хатты тиісті орындарға қарауға беруге құқылы.

5.6.2 Академиялық адалдық нормаларын бұзғаны үшін жауапкершілік нысандары

Академиялық адалдықтың барлық құқық бұзушылықтары, сондай-ақ университетте нормаларды бұзғаны үшін тәртіптік жазалар **үш санатқа бөлінеді**.

Тиісінше:

- елеусіз болып сараланатын бірінші санаттағы құқық бұзушылықтар кафедрада немесе құрылымдық бөлімшеде қаралады,
- орта ретінде жіктелетін екінші санат - факультет/институт Кеңесіне шығарылады,
- үшінші санат елеулі бұзушылықтар ретінде жіктеледі және этика Кеңесінде талқылауға жатады.

Академиялық адалдық ережелерін бұзғаны үшін жауапкершілік

Бірінші санаттағы академиялық құқық бұзушылықтар.

Бұл құқық бұзушылықтар білмеуі салдарынан туындауы мүмкін және ниеттің салдары емес, мысалы:

- а) білім алушылар үшін: көлемі бойынша шағын тапсырмаларда сілтемелердің немесе дереккөздерге тиісті сілтемелердің болмауы; дәйексөздерде қателердің болуы және т.б., оқытушыны дұрыс хабардар етпеу және т. б.,
- ә) оқытушылар мен қызметкерлер үшін: оқудан шығару немесе курсты қайта оқу түрінде ауыр зардаптарға әкеп соқтырмайтын академиялық саясат мәселелері бойынша білім алушыларды дұрыс хабардар етпеу немесе хабардар етуден бас тарту және т. б.

Академиялық бұзушылықтың бірінші санаттағы түрі бойынша қолданылатын тәртіптік жазалар:

- а) білімгерлер үшін: қайта тапсыру құқығынан айырылып, нақты тапсырма үшін «0» балл немесе қосымша тапсырма беру, Сыбайлас жемқорлыққа қарсы тақырыптағы университет іс-шараларына міндетті түрде қатысу, хаттамада ақпаратты белгілей отырып, академиялық топ отырысында міндетті талқылау;

Академиялық адалдық ережелерін бұзғаны үшін жауапкершілік

Екінші санаттағы академиялық бұзушылықтар:

- тәртіптік жазалардың бұрын қолданылуына қарамастан, бірінші санат бойынша қайталанған (хаттамаларда тіркелген жағдайлар) бұзушылықтар, сондай-ақ:
 - а) білім алушылар үшін :*
 - басқа жұмыстың көшірмесі немесе едәуір бөлігі болып табылатын жұмысты, оның ішінде біреуден көп курс бойынша талаптарды қанағаттандыру мақсатында тапсыру;
 - емтихан кезінде алдау; емтихан кезінде шпаргалкаларды, ұялы телефондарды және басқа материалдарды немесе құрылғыларды рұқсатсыз пайдалану; емтихан уақыты аяқталғаннан кейін жұмысты жазуды жалғастыру;
 - емтихан кезінде көшіруге ықпал ету; емтихан кезінде басқа адамдарды көмекке тарту;
 - жазбаша жұмыстардағы плагиат (түпнұсқалықтың шарттары мен пайызы тиісті құжаттарда сипатталған, қараңыз);
 - тапсырмаларды, сауалнамаларға жауаптарды және т. б. жүктеу мақсатында «Сириус» ОБАЖ немесе «Платонус» ААЖ жеке логині мен паролін үшінші тұлғаларға беру;
 - оқытушыдан немесе емтихан алушыдан емтихан материалдарын сатып алу, тарату, соның ішінде хакерлік әрекеттерді қолдану;
 - емтихан кезінде рұқсатсыз ақпарат алмасу әдістерін әзірлеу мақсатында емтихан алдында сөз байласу;
 - емтихан сессиясы кезінде ережелерді бұзу;
 - имперсонация және сөз байласу;
- Екінші санаттағы академиялық бұзушылықтар үшін тәртіптік жазалар :
 - а) білім алушылар үшін :*
 - жұмыс нәтижелерін жою арқылы пән үшін «F» бағасын қою;
 - ескерту немесе сөгіс, өкім және жеке іске енгізе отырып тәртіптік жаза қолдану хаттамасы;
 - факультет /институт кеңесінде, Әдеп жөніндегі кеңесте қарау;
 - хаттамада ақпаратты тіркей отырып, академиялық топтың отырысында міндетті түрде талқылау.

Академиялық адалдық ережелерін бұзғаны үшін жауапкершілік

Үшінші санаттағы академиялық бұзушылықтар:

а) барлығы үшін:

- тәртіптік жазалардың бұрын қолданылуына қарамастан, екінші санат бойынша қайталап бұзушылық;
- қолдан жасалған немесе жалған /әдейі бұрмаланған материалдарды (ғылыми-зерттеу жұмыстары, медициналық анықтамалар, ведомостар, хаттамалар және т. б.) ұсыну арқылы деректерді қолдан жасау немесе бұрмалау, дәл осы фактіні жасыру;
- емтихан тапсыру үшін басқа адамды ауыстыру немесе басқа адам үшін емтихан тапсыру, сондай-ақ осындай әрекеттерге мәжбүрлеу;

б) білім алушылар үшін:

- қандай да бір ірі оқу тапсырмасын, емтиханды, курстық жұмысты, дипломдық жұмысты (жобаны), магистрлік немесе докторлық диссертацияны, ғылыми мақаланы, баяндаманы немесе кез келген басқа жазбаша жұмысты өз жұмысы ретінде ұсыну;

Үшінші санаттағы академиялық бұзушылықтар үшін тәртіптік жаза қолдану:

а) білім алушылар үшін:

- Әдеп жөніндегі кеңесте қарау,
- білім алушыны университеттен шығару

КОДЕКС ЧЕСТИ СТУДЕНТА

[М.Х. Дулати атындағы Тараз өңірлік университеті студентінің ар-намыс кодексі](#)

[Кодекс чести студента Таразского регионального университета имени М.Х.Дулати](#)

[Student code of honor M.Kh.Dulaty Taraz Regional University](#)

[Resmi дәл terjime talyplaryň hormat kodeksi M.H.Dulati adyndaky Taraz regional uniwersiteti](#)



Блог уполномоченного по этике

Положение о совете

Положение об уполномоченном по этике

Положение об уполномоченном по правам студентов

Положение омбудсмена по правам студентов

Кодекс корпоративной этики

Кодекс чести преподавателя

Кодекс чести студентов



КОДЕКС ЧЕСТИ СТУДЕНТА
Таразского регионального университета имени М.Х.Дулати

Студент Таразского регионального университета имени М.Х.Дулати, основывая свою ответственность за реализацию Миссии университета, принимает настоящий Кодекс чести и, подтверждая свою осведомленность о данном документе и приверженность стандартам академической честности на протяжении всех лет обучения, обязуется неукоснительно ему следовать.

➤ Студент Университета Дулати стремится стать достойным гражданином Республики Казахстан, востребованным специалистом, владеющим устойчивыми умениями и навыками выполнения профессиональных обязанностей, развивать в себе лучшие качества творческой личности.

➤ Студент Университета Дулати добросовестно относится к учебно-и всем формам контроля знаний, соблюдает принятые стандарты обучения.

➤ Студент Университета Дулати отстаивает ценности Кодекса чести и не допускает нарушений академической честности, а именно:

- при выполнении контрольных работ, эссе, рефератов, сдачи письменных экзаменов, проектов, курсовых и дипломных работ соблюдает научную этику, то есть не присваивает себе результаты чужой работы (плагиат), ищет, утверждения или высказывания другого человека без указания источников, включая веб-источники, Интернет; не пользуется специальными сервисными услугами по написанию работ, услугами других обучающихся для написания работы, не использует перевод с иностранного языка и не выдает материал за свою собственную оригинальную работу;
- не использует шпаргалки, мобильные телефоны, книги, калькуляторы или другие материальное устройства во время экзамена; не списывает с экзаменационного листа другого обучающегося с разрешения или без такового, не позволяет другому обучающемуся списывать со своего экзаменационного листа; не притрагивается и не вмешивается в работу других обучающихся во время выполнения заданий; не приводит ложную причину в просьбе продления срока сдачи экзамена или письменной работы; не просит другого обучающегося выполнить за него экзаменационное задание или тест; не разговаривает во время проведения экзамена;
- не занимается фальсификацией документов, что является одной из форм академического обмана, а именно: не представляет поддельное заявление, заявление о финансовой помощи или любые другие официальные документы, передаваемые в Университет; не представляет поддельную или ложную медицинскую справку за пропущенные занятия, экзамена, несвоевременно выполненные работы или по другим причинам;
- не стремится к получению несправедливого преимущества: к таковым относятся: кража, копирование, распространение или получение доступа иным путем к экзаменационным материалам до того, как такие материалы будут розданы самим преподавателям; кража, уничтожение, повреждение или скрывание библиотечных материалов; принятие помощи от других лиц при выполнении академического задания; использование родственных и служебных связей для получения более высокой оценки; намеренное вмешательство в академическую работу других обучающихся; выдача себя за другого человека целью получения академической выгоды во время сдачи экзаменов, тестов, выполнения лабораторных работ или других заданий; получение обманным путем доступа к экзаменационным материалам, тестовым вопросам и другим материалам, в том числе с использованием хакерских действий;
- не оказывает помощь в нарушении правил академической честности, что само по себе рассматривается как нарушение принципов академической честности, то есть не

передает другому обучающемуся задание, которое уже было дано на другом занятии, не разрешает продублировать часть задания и сдать его, как своё собственное;

• строго и четко соблюдает дедлайны для проявления взаимного уважения преподавателя и студента к качественному и своевременному выполнению студенческих работ;

• проявляет нулевую терпимость по отношению к студентам, нарушающим правила академической честности и настоящего Кодекса.

➤ Студент Университета Дулати обязан:

• соблюдать политическую корректность при осуществлении деятельности на территории университета или на мероприятиях, проводимых от имени вуза;

• соблюдать нормы студенческой этики и правила делового поведения в общении с другими обучающимися;

• проявляет терпимость и уважение к обычаям и традициям других народов, учитывать культурные и иные особенности различных этнических, социальных групп и религиозных конфессий;

➤ Студент Университета Дулати, проживая в общежитии, поддерживает атмосферу добросовестности, избегает конфликтов с другими проживающими и администрацией.

➤ Студент Университета Дулати проявляет вежливость в отношениях с преподавателями, сотрудниками, с представителями администрации университета, не допускает фамильярного обращения к ним и избегает проявлений грубости и некорректности.

➤ Студент Университета Дулати заботится о поддержании высокой академической культуры, атмосферы доверия и взаимного уважения в студенческом сообществе, стремится разрешать конфликты мирными путями, не допускает применения насилия по отношению к другим студентам.

➤ Студент Университета Дулати воздерживается от поведения, способного нанести ущерб репутации студенческого сообщества, авторитету Университета Дулати.

➤ Студент Университета Дулати ведет здоровый образ жизни, опирается в одежде, поведении и мышлении, а также уважает традиции вуза, бережет его имущество, следит за чистотой и порядком.

➤ Студент Университета Дулати признает полезной деятельность, направленную на укрепление системы студенческого самоуправления, развитие студенческой творческой активности, на повышение корпоративной культуры и влияния вуза.

➤ Студент Университета Дулати имеет право обратиться Уполномоченному по этике, Уполномоченному по правам студентов, Студенческими объединениями и Совет по этике и высказать свое мнение по поводу любых организационных вопросов, процесса обучения, участвовать в разборе ситуаций, делать замечания студентам, нарушающим принципы академической честности и положения настоящего Кодекса.

➤ Если студент Университета Дулати нарушает Правила академической честности, то по отношению к нему могут быть применены штрафные санкции и дисциплинарные взыскания.

Студент Университета Дулати подписывает Кодекс Чести, выражая свою осведомленность о стандартах академической честности, принятых в университете, и осознавая свою ответственность за соблюдение положений указанного документа.

Факультет _____

Курс _____ Специальность _____ Группа _____

ФИО студента/магистранта _____

Подпись _____ Дата _____

Плагиат академиялық адалдықты бұзудың бір түрі ретінде

Плагиат: біреудің еңбегінің қорғалатын нәтижелерін, академиялық, ғылыми, зерттеу, публицистикалық және аналитикалық қызметтің нәтижелерін әдейі немесе абайсызда, толық немесе ішінара заңсыз пайдалану, иемдену немесе билік ету, яғни бұл басқа адамдарға өзі туралы шынайы автор ретінде жалған ақпарат берумен қатар жүреді. Плагиаттың негізгі және міндетті белгісі - авторлық құқық. Сюжетті, жұмыстың тақырыбын немесе ғылыми идеяны алынған еңбектен емес, басқа өрнек түрінде келтірілуі арқылы пайдалану плагиат деп танылмайды. Кейбір идеялардың сәйкестігі плагиат ретінде де таныла алмайды, өйткені авторлар көбінесе бір-біріне тәуелсіз шығармашылықтың ұқсас нәтижелеріне келеді.

Плагиат деп
мыналар
танылады:

- дереккөздерді тиісті түрде көрсетпестен басқа адамның идеяларын, тұжырымдарын, пайымдауларын немесе пікірлерін ұсыну, мәтінді бір тілден екінші тілге бастапқы **дереккөзіне сілтеме жасамай аудару**;
мәтіннің бөліктерін немесе барлық мәтінді тиісті дәйексөзсіз және дереккөзге сілтеме жасамай басқа адамның жазбаша **жұмысынан тікелей көшіру** (сонымен қатар интернеттен немесе басқа электрондық көздерден материалдарды көшіруге қатысты);
мәтіннің мағынасын өзгертпей сөйлемдерді қайтақұру немесе дереккөзді тиісінше көрсетпестен **сөздерді ішінара ауыстыру**;
бастапқы **дереккөзді көрсетпей** және/немесе автордың келісімінсіз графиктерді, кестелерді, суреттерді, сызбаларды және ақпараттың басқа да **көрнекі көріністерін пайдалану**;
бірлескен зерттеулердің нәтижелерін немесе басқа оқу тапсырмаларын беру;
басқа адам толық немесе ішінара орындаған жұмысты **өз атынан тапсыру немесе жариялау**;
жұмыс мәтінін қасақана бұрмалау, атап айтқанда, қаріпті ауыстыру, басқа алфавиттердің символдарын пайдалану, жұмыс мәтініне арнайы символдарды қосу, **сөздердегі символдар ретін өзгерту**, мәтіннің символдар бөлігінен айыру және т. б.

Бірегейлігі. Плагиат

- ▶ **Плагиат** - бұл әдейі немесе байқаусызда біреудің жұмысын қарызға алу
- ▶ **Плагиат** - бұл дереккөздерге сілтемелермен расталмай, кез-келген нысанда жұмысты пайдалану, парафраздау және қорытындылау және оны өз жұмысы ретінде ұсыну (Севостьянова И.О. плагиатқа тексеру жүйелеріне шолу: бүкілресейлік және шетелдік // ғылыми шолу. Педагогикалық Ғылымдар. – 2017. – № 5. - 162-166 бет; URL: <https://science-pedagog.ru/ru/article/view?id=1681> (өтініш берген күні: 16.08.2020)
- ▶ **Плагиат** - басқа біреудің ғылым, әдебиет немесе өнер туындысына авторлық құқықты қасақана иемдену
- ▶ Шығарманың немесе оның мазмұнын құрайтын ғылыми идеялардың тақырыбын немесе сюжетін, оларды білдіру формасын қарызға алмай қарызға алу плагиат болып саналмайды



Авторлық құқықты бұзу - бұл құқық бұзушылық, оның мәні авторлық құқықпен қорғалатын ғылым, әдебиет және өнер туындыларын авторлардың немесе авторлық құқық иелерінің рұқсатынсыз немесе осындай туындыларды пайдалану туралы шарттың талаптарын бұза отырып пайдалану болып табылады. Авторлық құқықты бұзудың негізгі әдістерінің бірі - шығарманы заңсыз көшіру және тарату, сондай-ақ плагиатта жатады

Плагиатты анықтау әдістері



Ұқсастықты бағалау түрі бойынша:

- жергілікті ұқсастықты бағалау
- жаһандық ұқсастықты бағалау

Плагиатты анықтау үшін:

- ▶ маңызды бөлігі немесе бүкіл мәтін;
- ▶ мәтіннің аз бөлігі;
- ▶ терминнің пайда болуын талдау
- ▶ плагиатты дәйексөзге анықтау
- ▶ дәйексөзге негізделген
- ▶ тілдік стильдерді үйрену



Плагиатты анықтау әдістері



Антиплагиат жүйелері



Антиплагиат - бұл мәтіндік құжаттардан қарыз алуды анықтауға арналған мамандандырылған іздеу жүйесі

Классификация систем для поиска заимствований

Негізгі және ең танымал жүйелер:

- ▶ Антиплагиат ру
- ▶ Страйк плагиаризм
- ▶ Turnitin
- ▶ ETXT антиплагиат
- ▶ Адвего
- ▶ Текст ру
- ▶ Руконтекст
- ▶ Контент Вотч
- ▶ Be1
- ▶ progaonline

Метапоисковые системы

Это системы, которые не имеют собственной базы документов. Метапоисковые системы отправляют запрос в поисковые системы сети Интернет, а также проверяют документ специальными методами



Поисковые системы сети Интернет

системы, которые имеют собственный алгоритм для поиска заимствований и свою базу документов



Поисковые системы сети Интернет

Это системы, которые не позволяют обнаружить заимствования. Но некоторые поисковые системы (например, Google) позволяют найти статьи, которые опубликованы в мировых изданиях, и цитирования в них, хотя и не обозначенные как заимствования

Осы плагиатқа қарсы қайсысы жақсы екенін білмес бұрын, плагиатқа қарсы адамдарды шартты түрде 2 санатқа бөлу керек, өйткені олардың әрқайсысы әртүрлі мақсаттарға ие және сәйкесінше олар үшін әртүрлі тексеру жүйелері қолайлы.

Пайдаланушылар тобы - студенттер мен оқытушылар

Бүгінгі таңда барлық университеттер студенттерді жазбаша жұмыстардың, оның ішінде міндетті түрде курстық немесе дипломдық жұмыстардың тәуелсіздігі үшін тексереді, сәйкесінше студент жұмысты тапсырмас бұрын оның бірегейлігінің қанша пайызын біліп, уақытында түзетулер енгізуі керек. Мұны істеу үшін Сіз түпнұсқалықтың қанша пайызы жақсы деп саналатынын және мұғалім қандай жүйені тексеретінін білуіңіз керек

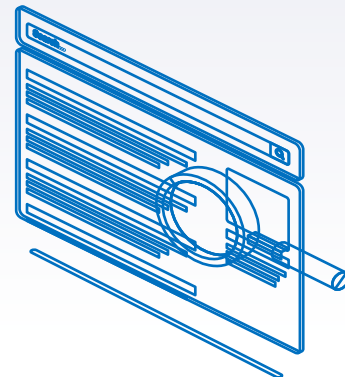

Screenshot of the ANTIPLAGIAT website interface. The browser address bar shows <https://kazgau.antiplagiat.ru>. The page header includes the ANTIPLAGIAT logo with the tagline "ТВОРИТЕ СОБСТВЕННЫМ УМОМ" and the KazGU logo. Below the header, there are navigation links for "Корпоративным клиентам", "Помощь", and "Студентам". The main content area features the text "Первая и лучшая российская система обнаружения текстовых заимствований". Below this is a screenshot of the "Кабинет" (Dashboard) interface, which displays a list of documents with their submission dates and similarity percentages. The table shows the following data:

| Название | Дата загрузки | Заимствование | Оригинальность | Категория отчета | Отчет |
|--|-------------------|----------------------|----------------------|------------------|-------|
| Неравенство Бернулли как раскодающийся | 25 сен-2015 12:44 | 34% | 66% | категория отчета | отчет |
| Стремющийся метод последовательных | 25 сен-2015 19:29 | 50% | 50% | категория отчета | отчет |
| Линейное программирование как умнож | 25 сен-2015 17:31 | 41% | 59% | категория отчета | отчет |
| Экспериментальный воспроизводимый ин | 25 сен-2015 16:17 | Документ проверяется | Документ проверяется | категория отчета | отчет |

Біздің ЖОО-да
[Антиплагиат ру.](https://antiplagiat.ru)

Пайдаланушылар тобы - вебмастер, копирайтерлер, блогерлер

Блог жазумен, сайттарға ақпарат пен мақалалар жариялаумен, өз ресурстарының қызықты мазмұнын толтырумен байланысты барлық адамдар-веб-шеберлер, копирайтерлер, блогерлер, SEO мамандары. Тек түпнұсқа мәтінді іздеу жүйелерінің жоғарғы жағына жылжытуға болады



A screenshot of the TEXT.RU website. The header includes the logo, navigation links like 'Правила' and 'Новости', and a search bar. Below the header, there are several service categories: 'Биржа копирайтинга', 'Биржа рерайтинга', 'Магазин статей', 'Магазин новостей', 'Уникальность текста', 'Проверка орфографии', 'SEO анализ', 'Синонимы к слову', 'Уникальность сайта', 'Уникальность документа', 'Регулярная проверка', 'API уникальности', and 'Пакеты символов'. The main section is titled 'ОНЛАЙН-СЕРВИС ПРОВЕРКИ ТЕКСТА НА УНИКАЛЬНОСТЬ' and features a large text input field with the placeholder 'Вставьте текст...'. At the bottom, there are counters for 'Всего символов', 'Без пробелов', and 'Количество слов', along with buttons for 'Заказать текст' and 'Проверить на уникальность'.

Вебмастерлер, копирайтерлер блогерлері үшін плагиатқа қарсы тамаша тексеру жүйесі text.ru

- 1) мәтінге керемет талдау жасайды және кез-келген сәйкестікті табады.
- 2) ETXT және Advego-мен салыстырғанда тез тексереді,
- 3) ETXT және Advego-мен салыстырғанда тез тексереді

Плагиатты тексерудің кейбір жүйелеріне шолу

ҚР-да ЖОО-ның оқытушылары мәтіндегі плагиатты анықтау үшін қолданатын бірнеше жүйені бөліп көрсетуге болады:

- ▶ **Антиплагиат.ru** - Қазақстандағы мәтіндерді тексерудің негізгі жүйесі, үлесі төмен
- ▶ **ЕТХТ** жүйесі - өте жиі қолданылады, бірақ жұмысты ұзақ уақыт тексереді (80 беттен тұратын диплом бір бөлігін ала алады)
- ▶ **Advego** плагиатқа қарсы өте танымал жүйе емес, сонымен қатар мәтінді ұзақ уақыт тексереді
- ▶ **Поиск жүйесі** **Strike plagiarism** қысқартты тексеру алгоритмі бап



БАСТАПҚЫ БЕТ /

Кабинет

ҚҰЖАТТЫ ҚОСУ

МӘТІНДІ ҚОСУ

ҚАЛТАЛАР

Барлық құж.

Түбірлік қалта 6

Статьи 6
На рецензию 3
Методические пособия 2
Обходы 6

ҚҰРУ

ЖОЮ

Құжаттардың атаулары бойынша іздеу

1/1

ҚАЙТА ТЕКСЕРУ ОРНЫН АУЫСТЫРУ ЖОЮ ЕСЕПТЕР ТАРИХЫ ИНДЕКСКЕ ІШІНЕН ТОПТАМАЛАР

| Атауы | Жүктеу күні | Түпнұсқалық | |
|------------------|----------------------|-------------|-------------|
| Пример 1 | 25 Ақп 2019 15:06 | 70.11% | SEE RESULTS |
| Пример 2 | 06 Ақп 2019 16:15 | 2.34% | SEE RESULTS |
| Регламент | 08 Қаз 2018 14:03 | 81.94% | SEE RESULTS |
| Сборник 12_2016 | 10 Мам 2017 18:07 | 57.64% | SEE RESULTS |
| Сборник 1-2_2017 | 10 Мам 2017 13:52 | 49.19% | SEE RESULTS |

Бүгінгі таңда плагиатқа қарсы-бұл мәтіндік құжаттардан қарыз алу үшін Ресей мен ТМД елдерінің жетекші нарығы. плагиатты анықтау үшін ең жақсы ресейлік жүйе болып саналады.

-нарықта 14 жыл

-6 елден танымал корпорациялардың 1100-ден астам

-өнімдердің кең және үнемі жаңартылып отырады

-өз жүйелерімен интеграция

-пайдаланушыларды оқыту

-ыңғайлы интерфейс, оның ішінде қазақ тілінде

-әр түрлі тілдердегі мәліметтер базасы

Жұмыстың қарапайым сұлбасы

1-ші қадам

Құжатты жүйеге жүктеу

2-ші қадам

Жүйе құжатты өңдейді

3-ші қадам

Тексеру нәтижесі туралы есеп алу

4-ші қадам

Есепті талдау шығу!

RT
F

Нәтижелер бетінің мысалы

АНТИПЛАГИАТ
ТВОРИТЕ СОБСТВЕННЫМ УМОМ

Университет

ЭКСПЕРТ
История антиплагиата.ru

ГЛАВНАЯ / КАБИНЕТ /

| | | | | | | | |
|----------------|--------|-----------|-------|-------------|-------|-----------------|--------|
| Оригинальность | 22,98% | Замещение | 50,9% | Цитирование | 8,03% | Самодитирование | 18,09% |
|----------------|--------|-----------|-------|-------------|-------|-----------------|--------|

Полный отчет | Краткий отчет | История отчетов

РАСПЕЧАТАТЬ | ВЫГРУЗИТЬ | СОЗДАТЬ ССЫЛКУ

Свойства документа

Имя исходного файла: ДИПЛОМ туризм.pdf

Авторы документа: Филиппова Ольга Анатольевна

Название документа: ДИПЛОМ туризм

Тип документа: Не указано

РЕДАКТИРОВАТЬ СВОЙСТВА

Полный отчет

ПАРАМЕТРЫ ПРОВЕРКИ | ЭКСПОРТ | СПРАВКА | СОХРАНИТЬ | ЕЩЕ...

ВКР (до)

ПРОВЕРЕНО: 22.05.2019 15:13:48

ТЕКСТОВЫЙ ВИД | ИСХОДНЫЙ ВИД | Скрыть номера источников

Однако мало кто знает, сколь долгий путь прошла реклама, сколько было удивительных необыкновенных открытий, сколько оригинальных находок, которые активно используются современной рекламой.

Бурное развитие рекламных коммуникаций в новейшей реалии России определяет возрождение интереса к раскрытию механизмов творческой деятельности. Реклама во многих своих проявлениях замещает мировоззренческие, эстетические, моральные устои российского общества на идеологию массового потребления. Не всегда такое влияние можно считать положительным. Тем не менее, весьма характерная для отечественной интеллигенции тяга к воспитанию общества в целом обуславливает поступательно возрастающий интерес именно к творческой части замысла и исполнения рекламы. Поэтому осмысление законов творчества — актуальная проблема становления новейшего постиндустриального общества.

Объектом данного исследования является искусство рекламы.

В качестве предмета рассматриваются основы обучения рекламе на

| | |
|--------|-----------------|
| 8,72% | ЗАИМСТВОВАНИЯ |
| 0% | САМОДИТИРОВАНИЯ |
| 4,47% | ЦИТИРОВАНИЯ |
| 86,81% | ОРИГИНАЛЬНОСТЬ |

ПОИСК ПО БЛОКАМ

Замещение | Самоцитирование | Цитирование | Выключенные блоки

ИСТОЧНИКИ: 99 ИЗ 99 | ПЕРЕСЧИТАТЬ

| № | Процент | Имя источника |
|------|---------|---|
| [01] | 2,53% | Ситуационный анализ Стр... Модуль поиска "Интернет Плюс" |
| [02] | 1,19% | Скачать Модуль поиска "Интернет Плюс" |
| [03] | 8,1% | Совершенствование реклам... Модуль поиска "Интернет Плюс" |
| [04] | | Творчество и рекламный кре... |

Жүйе StrikePlagiarism.com ЕО, Шығыс Еуропа, Орталық Азия, Латын Америкасы, Таяу Шығыс және Қиыр Шығыста танымал болды,

Интуиция - құжатты бірнеше қарапайым қадамдарға жүктеу

Құрылым- әр түрлі құпиялылық деңгейі бар есептік жазбалардың түрлері. Тексеру нәтижелерінің өлшемдері, пайдаланушылар және т. б. бойынша әртүрлі есептер қалыптастырады.

Жылдамдық - қарыз алуды талдау нәтижелері бірнеше минут ішінде қол жетімді

Икемділік -жүйе клиенттің қажеттіліктеріне бейімделеді және LMS-мен біріктіріледі **КӨПТІЛДІ АЛГОРИТМ**



The screenshot shows the website interface for StrikePlagiarism.com. At the top, the logo features a stylized document icon with a red checkmark and the text "StrikePlagiarism.com" in red and black, with the tagline "ORIGINALITY IS A VALUE" below it. The browser address bar shows "strikeplagiarism.com/ru/". The website header includes the logo, a language dropdown menu, and buttons for "Вход" (Login) and "Регистрация" (Registration).

Три простых шага для проверки документов на индивидуальной учетной записи:

Для получения корпоративных, университетских и издательских учетных записей, а также для доступа посредством API и Moodle, просим связаться с нами
Проверка 500 символов - бесплатна

- 1**
Зарегистрируйтесь
Пройдите регистрационную форму, либо посредством своего аккаунта в Facebook
- 2**
Загрузите документ и купите Токены
После загрузки документа система сама подсчитывает необходимое количество Токенов
- 3**
Кликните на "Проверка" и получите Отчет Подобия Активация Windows
Отчет Подобия доступен в консоли "Документы", перейдите в "Проверка".
Инструкции доступны в консоли "Помощь"

+ **Новый текст**

0 текстов в очереди

1 текст в очереди

Проверка уникальности

Уникальность: **0.12%**

referatplus.ru/menejment/rfunmanager_2.php
topref.ru/referat/161069.html

99%
98%

Подробнее

Проверка орфографии

В тексте найдено 15 ошибок:

-
- процессами а
- следовательно

Подробнее

SEO-анализ текста

Всего символов: **3096** Заспамленность: **42%**
 Без пробелов: **2668** Вода: **16%**
 Количество слов: **431**

Подробнее

Подсвечено: Неуникальные фрагменты

Но прежде чем говорить о менеджере и его функциях, надо ввести понятие "менеджмента". Этот термин пошел от американского management - управление. Менеджмент - это самостоятельный вид профессиональной деятельности, направленный на достижение в ходе любой хозяйственной деятельности фирмы, действующей в рыночных условиях, определенных намеченных целей путем рационального использования материальных и трудовых ресурсов с применением принципов, функций и методов экономического механизма менеджмента(2).

Это понятие более узкое и применяется лишь к управлению социально-экономическими процессами а уровне фирмы, действующей в рыночных условиях, хотя в последнее время его стали применять в США и в отношении непредпринимательских организаций.

Если немного раскрыть определение "менеджмента", то мы увидим, что в него входит: -изучение рынка (спроса, потребления), т.е. маркетинг и прогнозирование; -производство продукции с минимальными затратами и реализация ее с максимальной прибылью; -управление персоналом, следовательно знание социологии, психологии, а также анализ информации и разработка программ для достижения поставленной цели.

Ведь основная функция менеджмента, я считаю, - это умение достигать поставленных целей. В мелких фирмах эту роль выполняет сам директор, а в крупных - менеджер (организатор, управляющий, руководитель) (1). С одной стороны, в связи с многоуровневой системой управления директор не может довести свои решения сам и контролировать их выполнение на более низких ступенях, к тому же, у него много других дел более глобальных задач и проблем. С другой стороны, профессиональный менеджер решит многие проблемы зачастую лучше

Вы можете повысить уникальность текста на нашей бирже рерайтинга.

Повысить уникальность

Версии текста:

| 3 минуты назад (UTC +03:00) | | | |
|-----------------------------|------|----------------|-----|
| Уникальность | 0% | Орфография | 15 |
| Всего символов | 3096 | Заспамленность | 42% |
| Без пробелов | 2668 | Вода | 16% |
| Количество слов | 431 | | |
| Вчера в 19:35 (UTC +03:00) | | | |
| Уникальность | 100% | Орфография | 2 |
| Всего символов | 1564 | Заспамленность | 36% |
| Без пробелов | 1372 | Вода | 12% |

+ **Новый текст**

0 текстов в очереди

19 текстов в очереди

Проверка уникальности

Уникальность: **100.00%**

[Получить ссылку на проверку](#)
[Зафиксировать уникальность](#)
[Получить кнопку уникальности](#)

Подробнее

Проверка орфографии

В тексте найдены **2** ошибки:

- *повтор пробела*
- *повтор пробела*

Подробнее

SEO-анализ текста

Всего символов: **1564** Заспамленность: **36%**
 Без пробелов: **1372** Вода: **12%**
 Количество слов: **190**

Подробнее

Подсвечено: Неуникальные фрагменты

Мы понимаем цифровую трансформацию не только как инвестиции в новые технологии, но и как глубокое преобразование стратегии развития, структуры организации и корпоративной культуры.

По мере распространения цифровых технологий становится понятно, что такое управление ставит целью принятие быстрых, обоснованных и верных решений. Сложный период пандемии ясно дал почувствовать, что классические рецепты менеджмента не всегда работают, на первый план вышли управленцы с новыми качествами. Здесь не обойтись без стратегической креативности и позитивной неугомонности. Безусловно, новая способность должна быть основана на глубоком понимании сложного взаимодействия людей, организационных процессов и «умных» технологий. Вузы всегда были среди первых по внедрению цифровых трендов в повседневную деятельность. Комплексное решение по цифровизации для нас представляет собой перевод на «Smart-рельсы» всех основных и вспомогательных процессов и их связь в едином информационном пространстве с целью кардинального повышения качества образовательного процесса.

Развитие такой системы управления вузом в свете подобных инноваций несет в себе определенное противоречие: априори предполагается ускоренное внедрение инноваций, однако, при этом существует опасность их недостаточной эффективности. То есть на практике они могут оказаться несостоятельными из-за неучтенных особенностей вследствие таких причин как – слишком быстрый или, наоборот, длительный отклик, задействование больших ресурсов и сложности «разворота», невозможность просчитать риски из-за новизны ситуации.]

Вы можете повысить уникальность текста на нашей Бирже реайтинга.

[Повысить уникальность](#)

Версии текста:

🔒 **Минуту назад** (UTC +03:00)

| | | | |
|-----------------|-------------|----------------|------------|
| Уникальность | 100% | Орфография | 2 |
| Всего символов | 1564 | Заспамленность | 36% |
| Без пробелов | 1372 | Вода | 12% |
| Количество слов | 190 | | |



Turnitin плагиатқа қарсы-қарыз алуды тексеру бағдарламалары нарығындағы әлемдік көшбасшылардың бірі. Жүйе өзінің ықпалын көптеген елдерге таратады, олардың қатарына АҚШ, Канада, ЕО мемлекеттері, Қазақстан және т. б. сияқты әлемдік державалар кіреді.

- Плагиаттың алдын алу
- Авторлық тексеру
- Пікір беру,
- тиімді кері байланыс
- Академиялық дағдыларды жетілдіру және басқа да артықшылықтар :

<https://xn----7sbbaar5acc1ard1a0beh.xn--p1ai/turnitin-antiplagiat-cto-eto-takoe-i-kak-ego-oboiti>

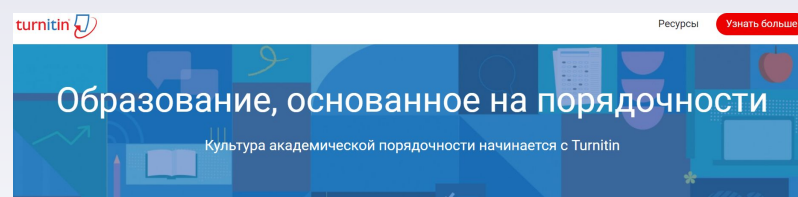

Комплексные решения для аутентичного обучения

| | | |
|--|--|---|
| Веб-сайт Turnitin Для пользователей, получающих доступ к Turnitin через сайты Turnitin.com или TurnitinUK.com. | Внешний инструмент Внешний инструмент подключения к системе LMS на вашем сайте. (Только на английском языке) | iOS Руководство для поиска и загрузки доступа к Turnitin и его использование с устройствами iOS. (Только на английском языке) |
| Blackboard Справка по интеграциям Basic, Direct V2 и LTI в Blackboard. (Только на английском языке) | Moodle Справка по интеграциям Moodle Direct V2 и LTI в Turnitin. (Только на английском языке) | Canvas Используйте платформу LTI для внешнего инструмента LTI? Справка здесь! (Только на английском языке) |
| D2L Brightspace Руководство по расширенной интеграции LTI в Brightspace. (Только на английском языке) | Sakai Комплексное руководство по использованию нашей интеграции LTI с Sakai. (Только на английском языке) | Другое Ищете рекомендации по другой интеграции? Попробуйте здесь! (Только на английском языке) |

Тапсырма:

1. БАҚ-тағы кез-келген мәтінге аннотация жасаңыз (күні - 2021 жыл). Мақаланың көлемі $\frac{1}{4}$ бұрылыстан кем емес. Аннотация көлемі - 2500 белгіден аспайды. Microsoft Word Құжаты

2. Кез-келген тегін жүйемен плагиатқа жұмысыңызды тексеріңіз, скриншот жасаңыз, оны аннотациясы бар бір құжатқа салыңыз және орындалған тапсырманы LMS "Платонус" жеке кабинеті арқылы 3 аптаның соңына дейін жіберіңіз

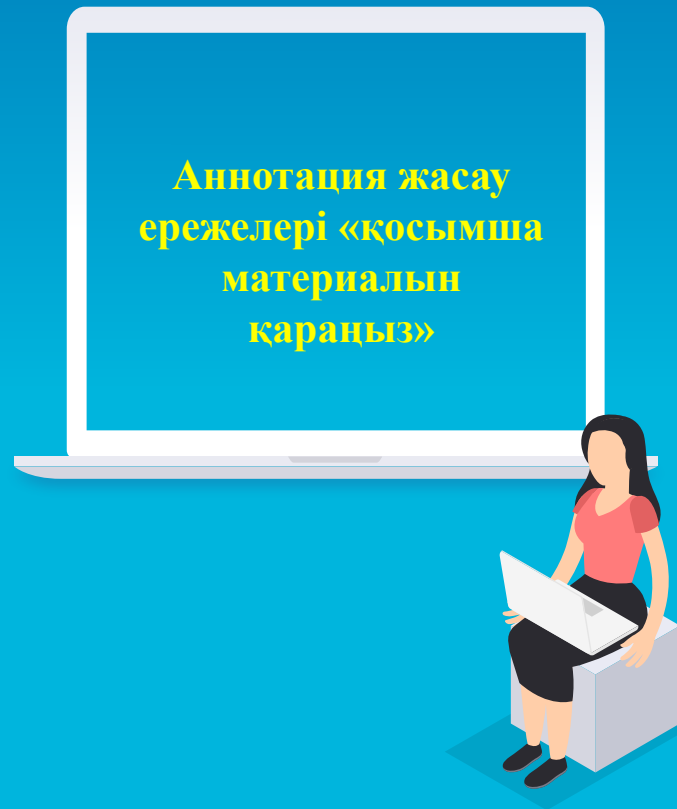

Аннотация жасау ережелері. Міндеттері мен мазмұны. Типтік сөз тіркестерін қолдану - клише.

Аннотация (лат. annotation-ескерту) - баспа (кітап, мақала және т.б.) немесе қолжазба шығармасы мазмұнының қысқаша сипаттамасы, бастапқы мәтіннің мазмұны туралы ақпарат береді. Аннотация құжаттың (жұмыстың) мазмұнын ашпайды, тек оның бар екендігі туралы хабарлайды және оған таныс емес жарияланым туралы жалпы түсінік береді және сол арқылы оған қажетті ақпаратты іздеуге және іріктеуге көмектеседі. Онда библиографиялық сипаттама болуы керек.

Аннотация жасауға қойылатын негізгі талаптар :

- ▶ 1. Аннотацияның құрамы ішкі жағынан логикалық болуы керек және аннотацияланған құжаттың құрамынан өзгеше болуы мүмкін.
- ▶ 2. Аннотация үшін ақпаратты таңдау, олардың қалыптасуы мен орналасуы аннотацияланатын жұмыстың мазмұны мен сипатына, аннотацияның мақсатына және ол есептелген тұтынушыға байланысты.
- ▶ 3. Аннотация тілі әдеби, қысқа, қарапайым және айқын, ұзын және күрделі сөйлемдерсіз, абзацтарсыз болуы керек.

Аннотация жасау ережелері.

Міндеттері мен мазмұны. Типтік сөз тіркестерін қолдану - клише

Аннотация жасауға қойылатын негізгі талаптар (жалғасы):

Аннотация - ғылыми сөйлеудің ең стандартталған жанры, сондықтан Аннотация мәтінінде арнайы құрылымдар (лексикалық клишелер) қолданылады.

Мысал: мәселені талдау; мәселені (о), сұрақтарды қарастыру; мәнін баяндау; материалды (о) жинақтау; сұрақтарды жариялау; сипаттамада тоқтау; күрделілігін белгілеу; мағынасын баса көрсету; жұмысқа арнау; назар аудару (на); назар аудару (на); назар аудару; қажеттілігін көрсету; деректерді (о) келтіру; сұраққа (о) қатысты; қорытынды жасау (о); мәнін көрсету; баға беру; мәнін ашу: тәсілін сипаттау ...

-аннотация жасау кезінде қажетті сөздерді есте сақтаңыз

-әрекет субъектісін белгілеу үшін: автор, авторлар, зерттеуші, ғалым;

-дереккөзді белгілеу үшін: мақала, жинақ, тарау, монография, жұмыс, зерттеу, кітап, еңбек;

-аннотация фрагменттерінің байланысын белгілеу үшін: ең алдымен, алдымен, содан кейін; әрі қарай; сонымен қатар; екіншіден; соңында ...!

-аннотацияны құрастыру кезінде тек белсенді, бірақ пассивті құрылымдар қолданылатынына назар аударыңыз: автор мәселені қарастырады ... Автор мәселені қарастырады ..., Автор мәселені қарады ..., мақалада мәселе қаралды ... мәселе қарастырылды ...

Аннотация жасау ережелері.

Міндеттері мен мазмұны. Типтік сөз тіркестерін қолдану - клише

Мысал. 1-КІТАПҚА ЕГЖЕЙ-ТЕГЖЕЙЛІ АННОТАЦИЯНЫҢ КОМПОНЕНТТЕРІ МЕН КЛИШЕЛЕРІ

- 1.Кітаптың тақырыбы (Кітап...туралы...; әңгіме ...қалай...; кітап ... туралы проблемалар туғызады...)
- 2.Автордың кітапқа қойған мақсаты (бұл кітап оқуға көмектеседі..., ұсыныстар береді....)
- 3.Бұл жұмыс кімге арналған (кітап... Мектеп жасына дейінгі балаларға, кіші оқушыларға, жасөспірімдерге, ата-аналарға арналған. Кітап көптеген оқырмандарға арналған).
- 4.Кітаптың көлемі (шағын, бірақ мазмұны жағынан сыйымды кітап).
- 5.Безендірудің артықшылығы (... айқын суреттелген немесе: жарқын суреттермен).
- 6.Кітаптың авторы (әйгілі, сүйікті, танымал, қызықты).
- 7.Оқырманға кеңес (оқып, ойланыңыз..., мұқият оқыңыз...).
- 8.Жарнамалық (Автор тапқыр әдістерді қолданады ... кітап ... қызықты ойлар тудырады, ойлануға шақырады...).

Рахмет!

*Сіз тапсырманы орындауға жауапкершілікпен қарайсыз деп
үміттенемін*

Сұрақтар бар ма?

Сіз оларды маған жібере аласыз:

chnp_2019@mail.ru

**Содан кейін біз оларды чатта
талқылаймыз!**

Үй тапсырмасын ұмытпаңыз

▶ deadline 17 қыркүйек 2021 ж.!

