

Замки для браслетов и цепей

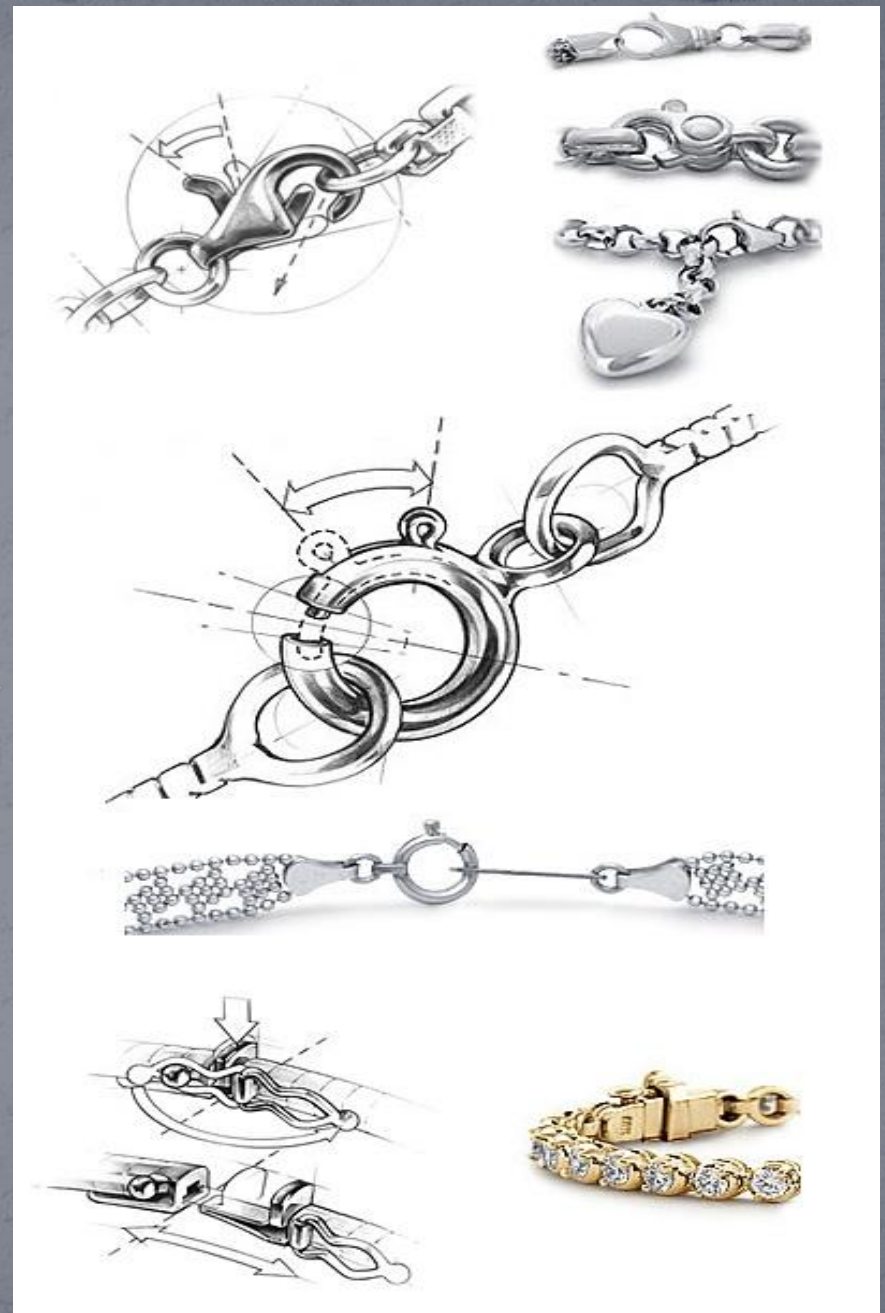

Застёжка на костыль (тоггл, тогл)

Популярным замочком для браслетов-цепей является так называемый тогл (*англ. toggler clasp*), который иногда называют Т-замок, или *костыль*. Замочек состоит из крупного звена круглой формы и Т-образного штифта, который вставляется в круг и замыкается в нем за счет силы натяжения. Это один из самых простых для изготовления замков, пришедших из античных времен. Именно поэтому его любят ставить на украшения в этно-стиле. Несмотря на примитивность, застёжка-костыль является довольно надёжной — для случаев, если не надеваете украшение, которое слишком велико.



Шпрингельный замок, носящий еще название «фе-дерник», находит широкое применение. Он состоит из корпуса, задвижки, пружинки и концевого ушка.

Он изготавливается обычно машинным способом, часто применяется в украшениях крупносерийного производства. Легкий вес, прочность и маленький размер сделали этот замок для браслетов популярным как для браслетов-цепей, так и для цепочек на шею.

К недостаткам можно отнести то, что пружина, которая возвращает задвижку в первоначальное положение, может выйти из строя. Если вовремя не заметить, то украшение можно потерять.

Защелки замка из-за своего миниатюрного размера вызывает некоторые затруднения в эксплуатации.



Цепной замок — упрощенная разновидность коробчатого замка, который особенно часто применяют для цепочек. Корпус замка изготавливают из трубки: к одному ее концу припаивают полусферический колпачок, а к другому — плоскую планку с квадратным или прямоугольным отверстием для защелки. На закругленном конце корпуса и на конце запора напаивают по одному соединительному ушку.



Замок для браслета с предохранителем. Его части соединяет пружинная защелка. Для надежности на одну из частей замка припаивают шарнир с петлей, на другую — шарик. После закрытия замка петля набрасывается на шарик.

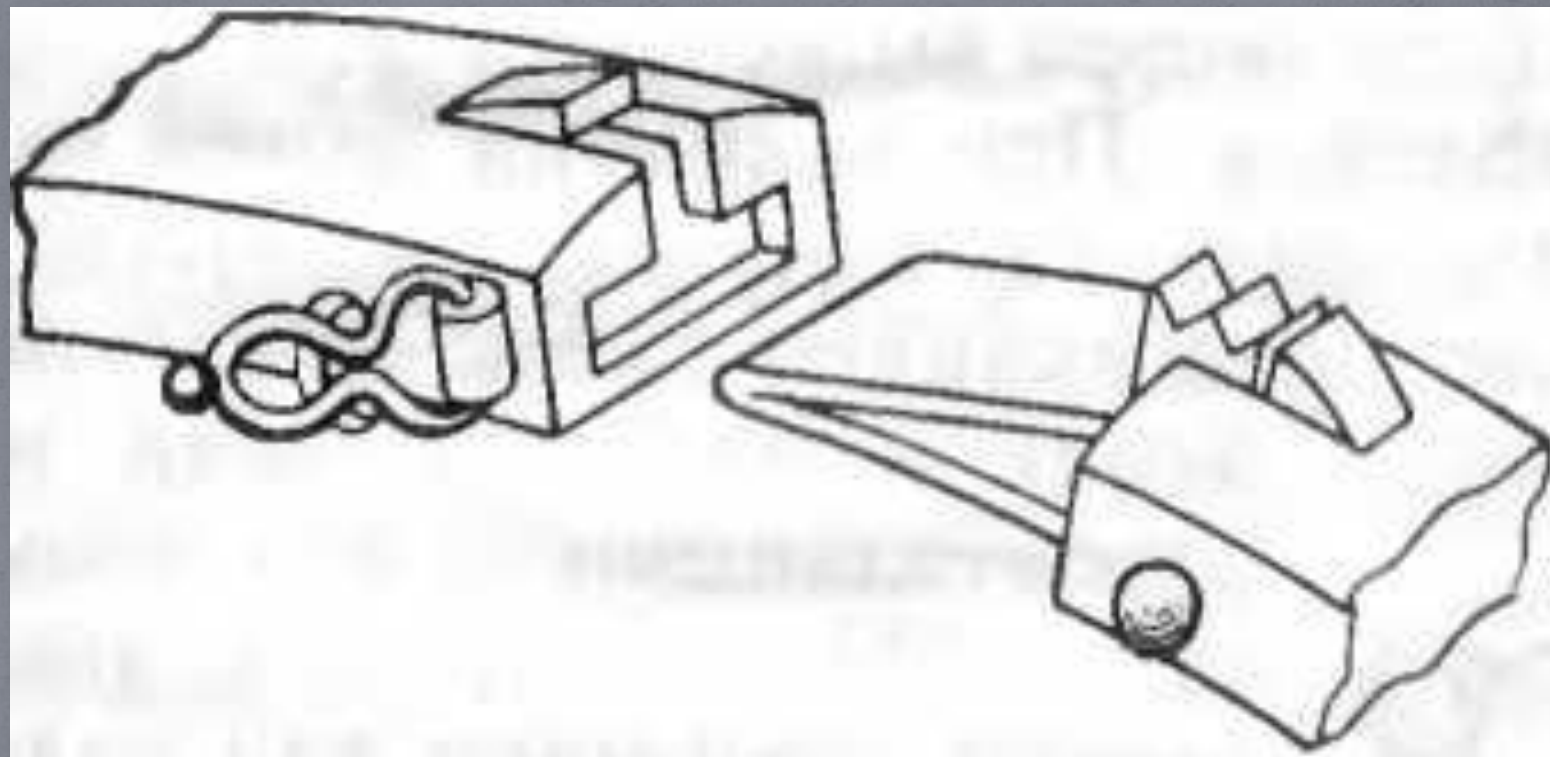



Замок с горизонтальной защелкой представляет собой коробку овальной формы, в боковых гранях которой пропилены окна для фиксации запора. Защелку изготавливают из упругого металла. Один из концов запора выполнен в виде ушка; на другой конец нанесены рифления. При закрытии замка вертикальные ребра корпуса охватываются изнутри прямоугольными пазами защелки и надежно предохраняют замок от раскрытия.

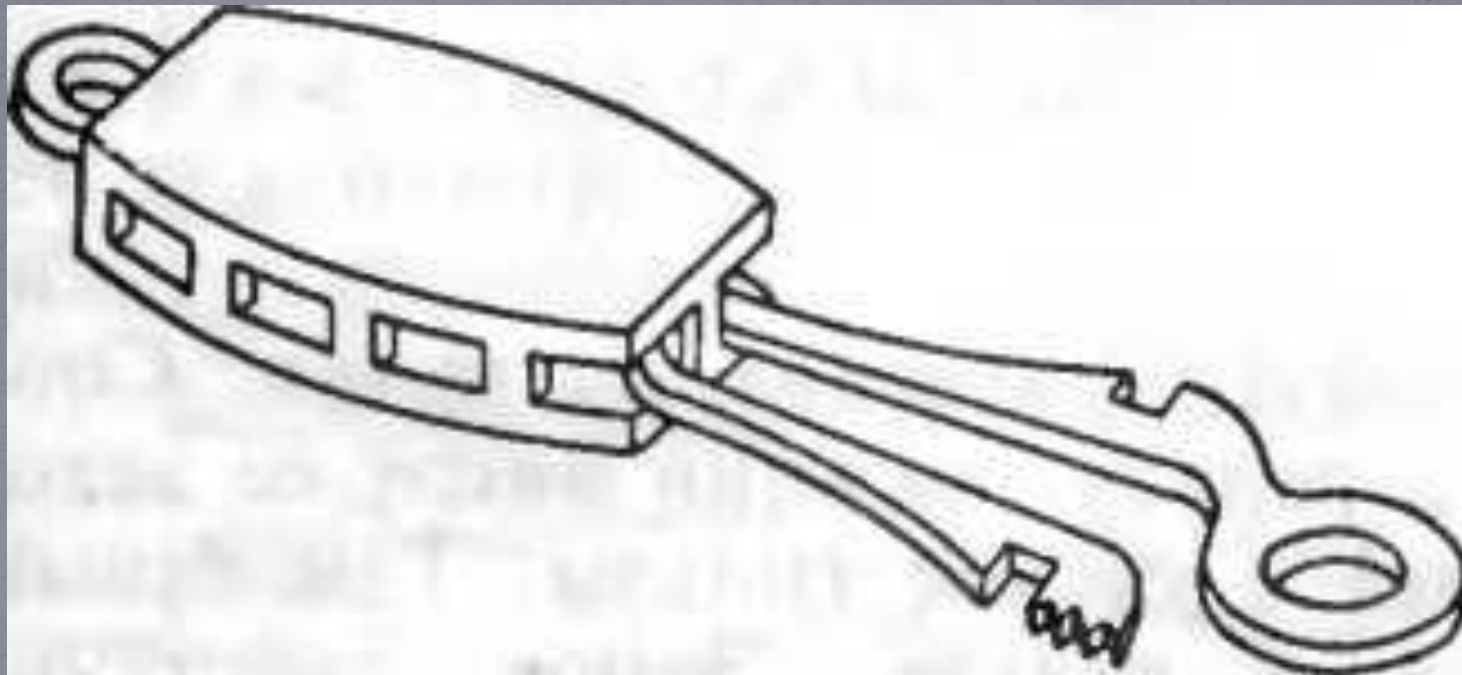



Более надежными являются замки с двусторонними горизонтальными защелками. Эти типы применяются для колец и браслетов.

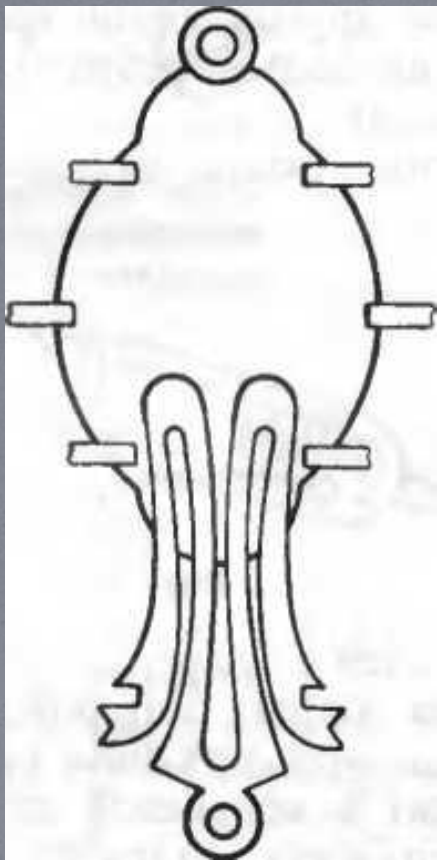

Замок для колец с двойной защелкой (крышка корпуса снят)

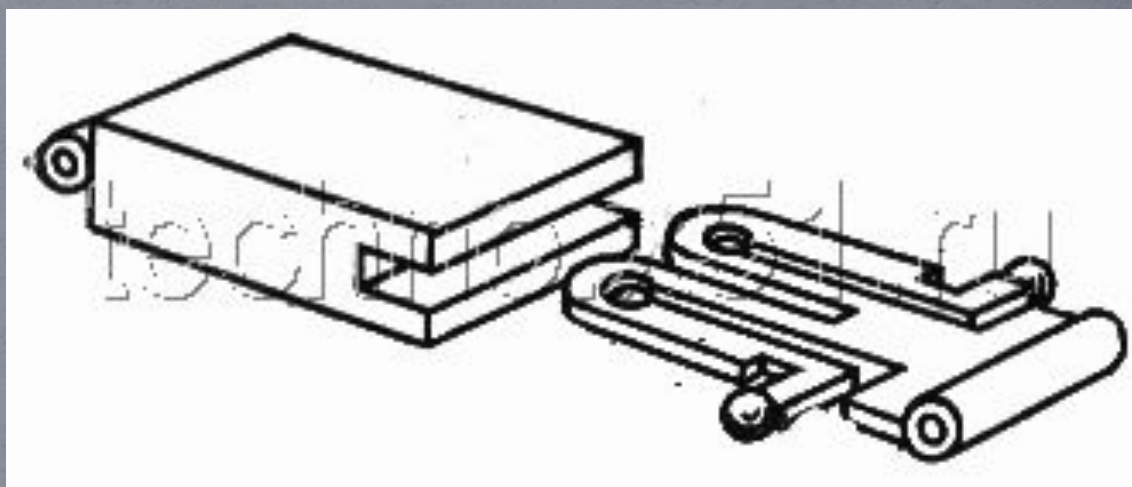

Замок для браслетов с горизонтальной двойной защелкой.



Бугельные замки применяют в основном для браслетов.

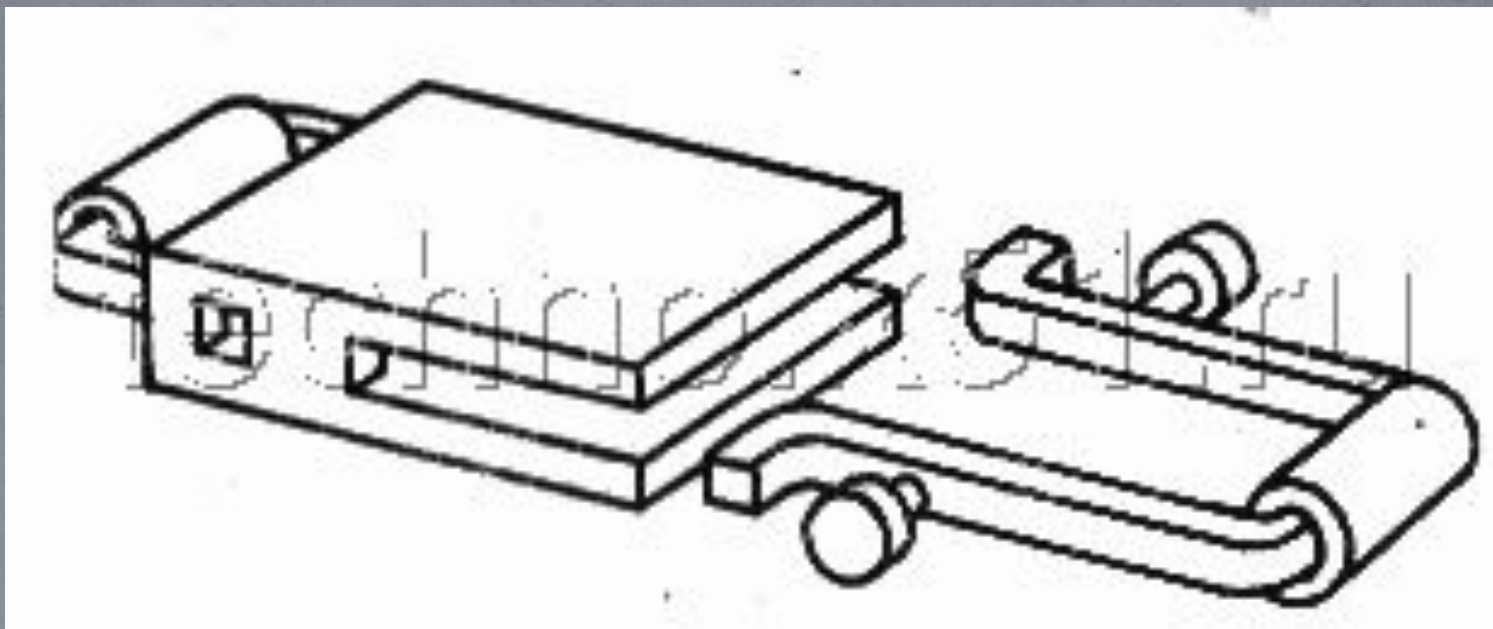

Штыковые замки используют в цепочках и ожерельях.

Запорный палец замка изготавливают из трубки, на концы которой напаивают полусферические колпачки. Спиральную пружину вкладывают в гильзу: ее нижний виток заходит в кольцевой паз, расточенный в стенке гильзы, тем самым надежно удерживая пружину в гильзе. Замок действует по следующему принципу: когда палец вдвигается в гильзу, сжимая пружину, направляющий штифт с головкой, имеющийся на пальце, скользит по пазу гильзы до его закругления. После небольшого поворота вокруг продольной оси запорный палец под действием сжатой пружины поднимается обратно; при этом штифт скользит по соседнему пазу до упора и, останавливаясь, надежно фиксируется в этом положении.

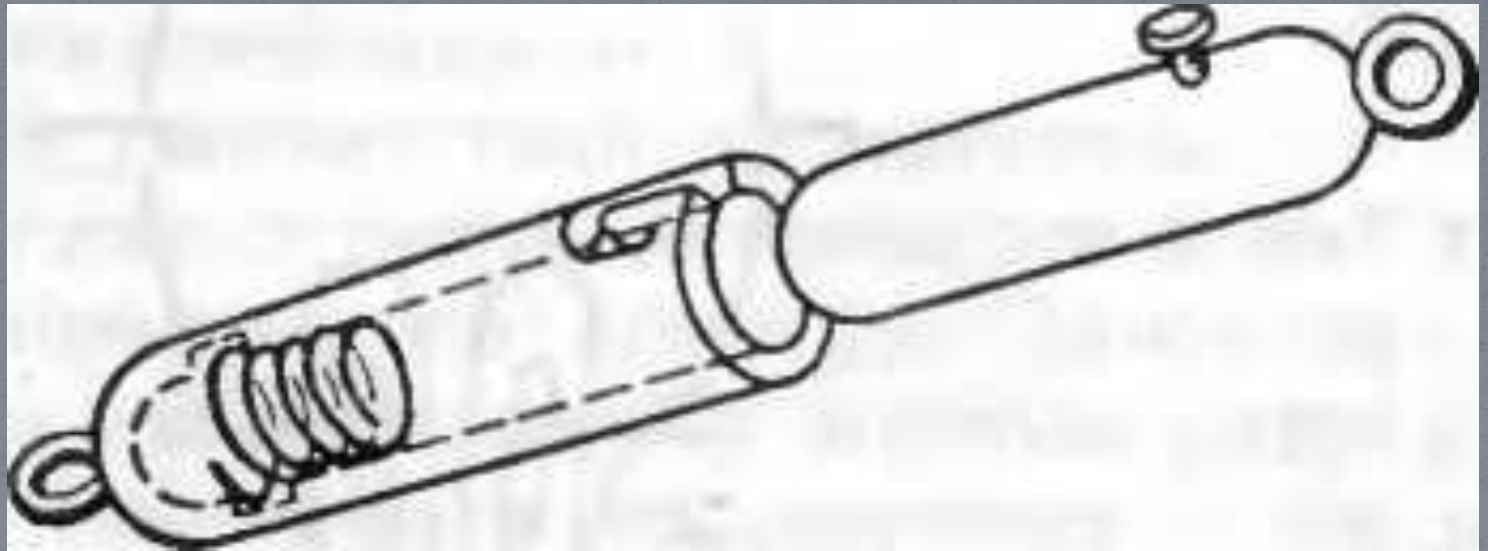

Линзовые замки применяют для цепочек с массивными украшениями. На кольцо из плоской четырехгранной проволоки напаивают с обеих сторон выпуклые листовые пластины и соединительное ушко из круглой проволоки. Ниже ушка в шинке кольца просверливают отверстие с диаметром, соответствующим ширине шинки. Плоским напильником, ширина которого равна примерно половине ширины шинки, выпиливают паз по направлению от отверстия к середине шинки. На штифт диаметром, равным ширине паза, наплавляют шарик, который точно входит в отверстие шинки. К штифту припаивают ушко из круглой проволоки. Чтобы закрыть замок, шарик Штифта вставляют в отверстие шинки, находящееся слева, и смещают штифт по пазу против часовой стрелки до упора. Оба ушка должны быть при этом установлены точно друг против друга.

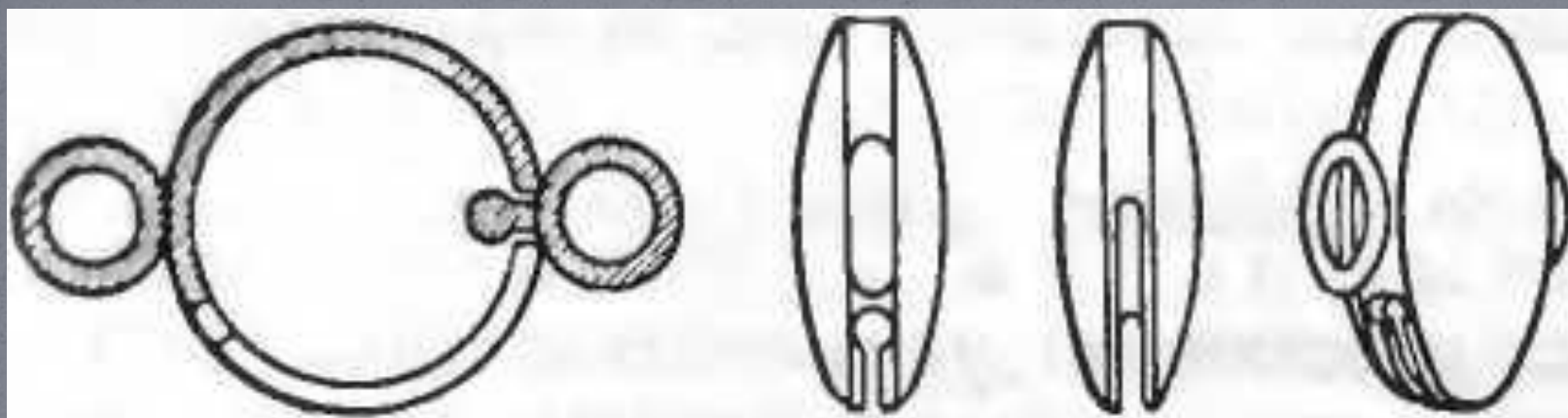

а

б

в

г

- а — продольный разрез;
- б — вид сбоку со стороны соединительного ушка;
- в — вид сбоку с противоположной стороны;
- г — перспективное изображение

Винтовой замок особенно часто применяют для ожерелий. С помощью резьбы обе половинки замка свинчивают вместе. Его недостаток заключается в том, что винт при эксплуатации может сломаться, поэтому нет полной гарантии от раскрытия замка. При изготовлении винтового замка в двух пустотелых шарах, спаянных из полушарий, просверливают отверстия для винта и резьбовой втулки. На противоположной стороне шаров просверливают маленькие отверстия для штифтов. Штифты с направленными на концы шариками свободно вставляют в маленькие отверстия изнутри и припаивают к ним ушки из круглой проволоки. В последнюю очередь в отверстия впаивают винт и резьбовую втулку.

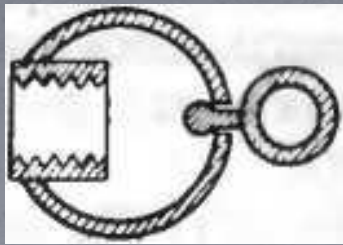
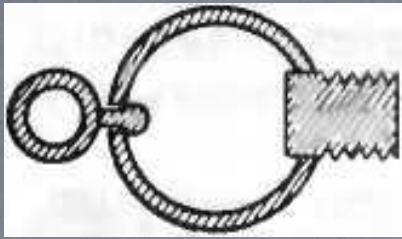



Шарнирные замки чаще всего применяют в браслетах и реже в ожерельях. Разновидностями штифтовых замков являются замки с вращающимся и неподвижным штифтами, а также бугельные замки с накидной скобой с открытым шарниром.

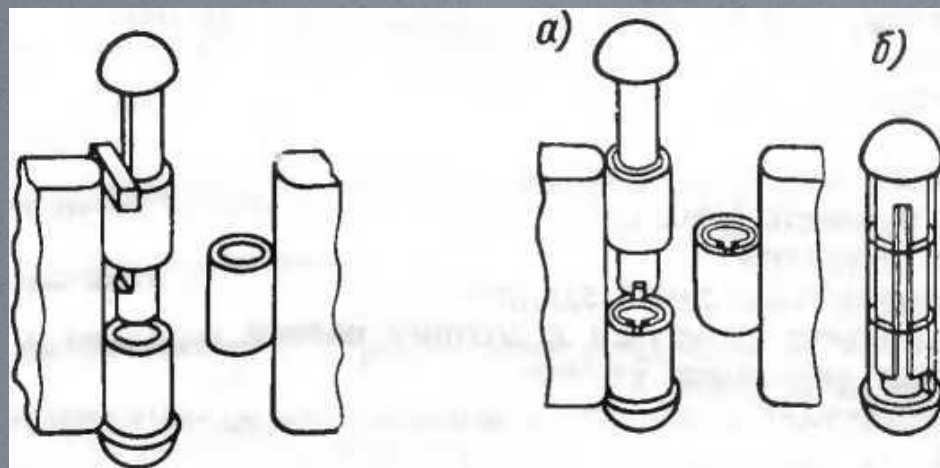

Простой шарнирный замок

Поворотный штифтовой замок:

а — в открытом состоянии;
б — в закрытом состоянии

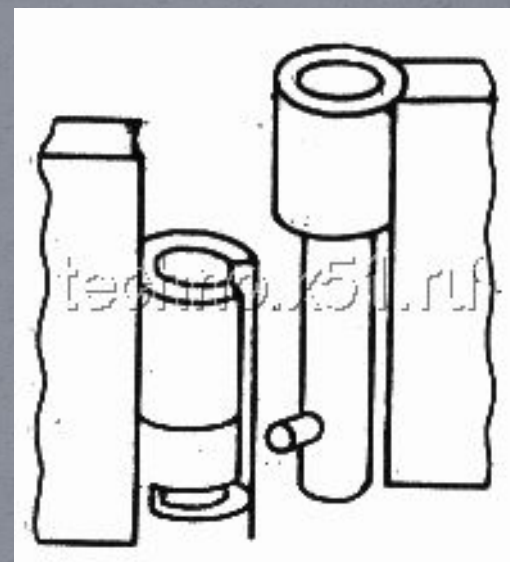

Замок с
неподвижным
штифтом

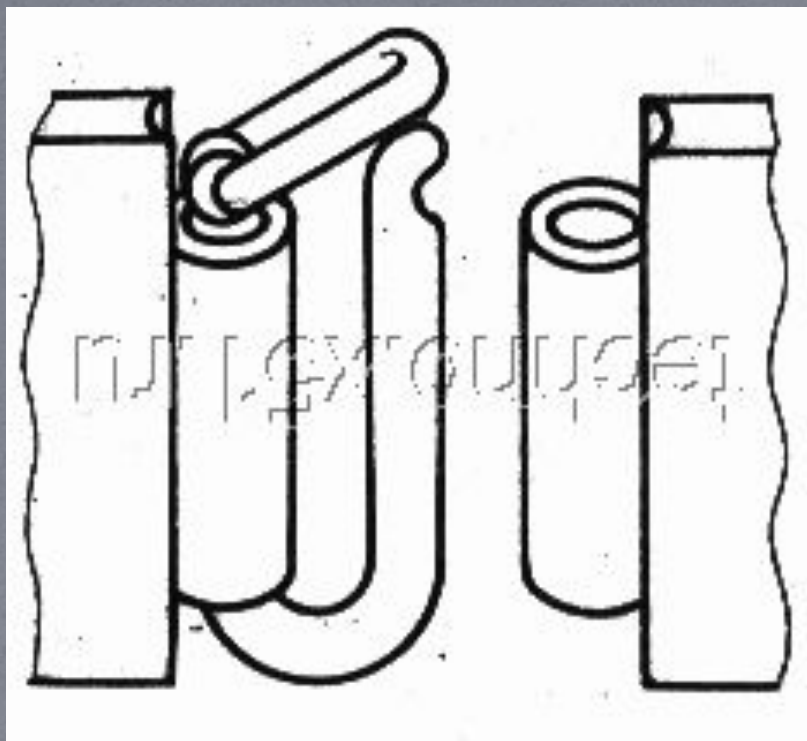

Бугельный замок с
накидной скобой

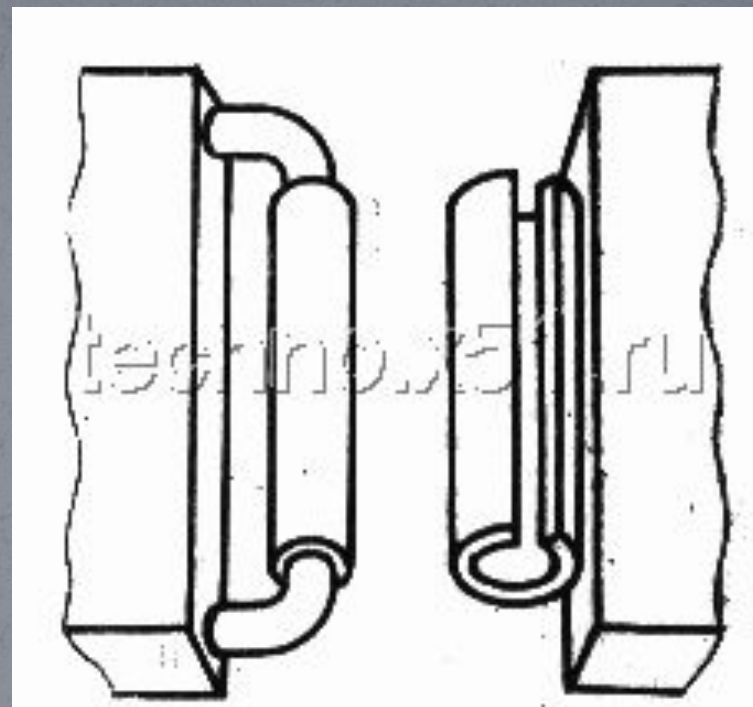

Бугельный
замок с открытым
шарниром

