

Паспорт объекта
Торгового центра «БРАВОсити» г. Тамбова
ул. Чичерина/Мичуринская, 27/211

Ответственный:

**Начальник управления надзорной деятельности Главного
управления МЧС России по Тамбовской области**

Полковник внутренней службы Комлев Анатолий Васильевич

телефон: 8-4752-72-11-22

ЛИСТ СОГЛАСОВАНИЯ

Фамилия, инициалы и занимаемая должность лица, с которым согласовывается проект документа	Замечания по проекту документа. Подпись должностного лица и дата согласования
1-ый ЗНЦ г-л м-р вн. сл. Мирошниченко С. А.	
ЗНЦ по ЭР г-л м-р Миронов А. М.	
ЗНЦ по ИАО г-л м-р Солохов И. В.	
ЗНЦ по АСУ п-к Богданов С.Н.	
ЗНЦ – НУ п-к Епихин А. В.	
ЗНЦ – НУ п-к Курочкин В.П.	
ЗНЦ – НУ п-к Юдин С.А.	



ПАСПОРТ ОБЪЕКТА
Торгового центра «БРАВОсити» г.Тамбова
(Содержание)

№ п/п	Наименование	Номер слайда
1	Содержание	3
2	Условные обозначения	4
3	Общая информация	5
4	Основные характеристики	6
5	Сведения по должностным лицам	7
6	Оценка защищенности, исходя из рисков возникновения ЧС	8
7	Схема 1-го этажа	9
8	Схема 2-го этажа	10
9	Схема 3-го этажа	11
10	Схема расстановки сил и средств при ликвидации последствий ЧС	12
11	План эвакуации 1-го этажа	13
12	План эвакуации 2-го этажа	14
13	План эвакуации 3-го этажа	15
14	Риски возникновения аварий на системах ЖКХ	16
15	Места расположения лечебных учреждений	17
14	Места дислокации сил и средств привлекаемых при ликвидации ЧС	18
15	Расчет сил и средств привлекаемых для ликвидации последствий ЧС	19
16	Схема размещения элементов оповещения на 1-ом этаже	20
17	Схема размещения элементов оповещения на 2-ом этаже	21
19	Схема организации связи при возникновении ЧС	22
20	Схема организации оповещения населения	23

ПАСПОРТ ОБЪЕКТА

Торгового центра «БРАВОсити» г.Тамбова

(Условные обозначения)

	Управа района		Газопровод
	Пожарная часть		Пожарный кран
	Вертолетная площадка		Противопожарный щит
	Отдел внутренних дел		Маршрут эвакуации
	Объектовая пожарная часть		Средства оповещения объекта
	Поисково-спасательная станция		ТК ОКСИОН
	Психиатрическая больница		
	Многопрофильная больница		
	Теплоэлектроцентраль		
	Квартальная тепловая станция		
	Водовод		
	Канализационный коллектор		
	Тепломагистраль		



Торговый центр «БРАВОсити»
Г.Тамбов



Ген.директор
Варданян
Нвер Фелорович
8-910-257-45-72



Общая информация					
Год постройки	Площадь (м2)	Количество этажей	Количество персонала (чел.)	Среднее количество нахождения людей в здании (чел.)	Количество выходов
2012			20	300	14

ПАСПОРТ ОБЪЕКТА
 Торгового центра «БРАВОсити» г.Тамбова
(Основные характеристики)

Основные справочные данные по этажам торгового центра «БРАВОсити»

Этаж	Кол-во входов			Лифт			Эскалаторная группа	Лестницы	Антенны «МЕОАР»	Общая площадь
	Для клиентов	Служебных	Эвакуационных	Клиентский	Служебный	Грузовой				
1	1	1	5	-	-	3	1	2	-	3388,5
2	1	1	2	-	-	-	1	2	-	3234,7

Основные справочные данные по паркингу и внешней территории.

Наименование	Количество входов					Мест для а/м	Высота потолка (мм)	Общая площадь
	Для клиентов	Служебный	Эвакуационный	Лифт	Эскалатор			
Периметр	1	1	5	3	1	110	-	15000
Въезд в паркинг	-	-	-	-	-	-	-	-
ИТОГО:						110	-	15000

Показатели по витринам, оборудованным взрывобезопасной пленкой.

Количество витрин (ед.)	
Ул. Шлихтера, 5А	
ИТОГО: 0	

ПАСПОРТ ОБЪЕКТА
Торгового центра «БРАВОсити» г.Тамбова
(Сведения по должностным лицам)

№ п/п	Должность	Фамилия, имя, отчество	Телефоны
1.	Генеральный директор ТЦ «БРАВОсити»	Варданян Нвер Федорович	Рабочий: 58-26-63 Моб.: 8-910-257-45-72
2.	Председатель эвакуационной комиссии, заместитель ген.директора	Чигрин Александр Владимирович	Рабочий: 58-26-63 Моб.:8-910-752-27-62
3.	Председатель комиссии по чрезвычайным ситуациям и ГО	Благов Сергей Юрьевич	Рабочий:58-26-63 Моб.:8-953-710-44-77
4.	Председатель комиссии по пожарной безопасности, начальник службы эксплуатации	Баранов Валентин Алексеевич	Рабочий: 58-26-63 Моб.:8-909-232-30-70
5.	Заместитель председателя по чрезвычайным ситуациям, начальник отдела административного контроля		Рабочий: Моб.
6.	ЧОП «МЕГА»	Орлюк Олег Иванович	Рабочий:58-25-69 Моб. 8-906-598-06-39

ПАСПОРТ ОБЪЕКТА
Торгового центра «БРАВОсити» г.Тамбова
(Оценка защищенности, исходя из рисков возникновения ЧС)

№ п/п	Наименование риска	Показатель риска	Временные показатели риска
1	Возникновение пожара	Приемлемый риск 0,77 $\times 10^{-4}$	Круглогодично
2	Обрушение здания	Приемлемый риск 0,87 $\times 10^{-6}$	Декабрь-Март
3	Террористический акт	Приемлемый риск 0,18 $\times 10^{-7}$	Круглогодично
4	Применение отравляющих веществ	Приемлемый риск 1,22 $\times 10^{-8}$	Круглогодично

ПАСПОРТ ОБЪЕКТА
Торгового центра «БРАВОсити» г.Тамбова
(Схема 1-го этажа)

1-3
1-38
1-4
1-10

- торговые помещения и оборудование
- служебные помещения.
- основные выходы из здания.
- аварийные выходы из здания

ПАСПОРТ ОБЪЕКТА
Торгового центра «БРАВОсити» г.Тамбова
(Схема 2-го этажа)

1-24	– торговые помещения и оборудование
1-25	– служебные помещения.
1,2	– основные выходы из здания.
1-5	- аварийные выходы из здания

ПАСПОРТ ОБЪЕКТА
Торгового центра «БРАВОсити» г.Тамбова
(Схема 3-го этажа)

1	- служебные помещения
1	- основные выходы

ПАСПОРТ ОБЪЕКТА
Торгового центра «БРАВОсити» г.Тамбова
(Схема расстановки сил и средств при ликвидации последствий ЧС)

ПАСПОРТ ОБЪЕКТА
Торгового центра «БРАВОсити» г.Тамбова
(Схема 1-го этажа)

1-3	– торговые помещения и оборудование
1-38	– служебные помещения.
1-4	– основные выходы из здания.
1-10	- аварийные выходы из здания

ПАСПОРТ ОБЪЕКТА
Торгового центра «БРАВОсити» г.Тамбова
(Схема 2-го этажа)

1-24	– торговые помещения и оборудование
1-25	– служебные помещения.
1,2	– основные выходы из здания.
1-5	- аварийные выходы из здания

ПАСПОРТ ОБЪЕКТА
Торгового центра «БРАВОсити» г.Тамбова
(Схема 3-го этажа)

1	- служебные помещения
1	- основные выходы

ПАСПОРТ ОБЪЕКТА

Торгового центра «БРАВОсити» г.Тамбова

(Риски возникновения аварий на системах ЖКХ)

ПАСПОРТ ОБЪЕКТА

Торгового центра «БРАВОсити» г.Тамбова

(Места расположения лечебных учреждений)



Торговый центр
«БРАВОсити»

МЛПУ «Городская больница №3»
Дежурная смена: (4752)53-64-85
Количество коек: всего-428, терапевтическое-45,
кардиологическое-60, нейрохирургическое-45,
отоларингологическое-45, для беременных и
рожиц-20, патологии беременности-25,
гинекологическое-80, хирургическое-48,
неврологические-60, дневной стационар при
стационаре для взрослых-67.

ГУЗ «Тамбовская областная больница»
Дежурная смена: (4752)72-32-05
Количество коек : всего – 1140, кардиология-125,
гастроэнтерология-40, эндокринология-70,
гематология-40, нефрология-47, хирургия-73,
нейрохирургия-30, торакальная хирургия-10,
сосудистая хирургия-40, травматология-20,
ортопедия-30, урология-60, токсикология-10,
стоматология-35, для беременных и рожениц-65,
патологии беременности-55, гинекология-41,
неврология-100, отоларингология-40,
проктология-20, ревматология-40, онкология-39,
гнойно-хирургическое-50, пульмонология-60,
дневной стационар при стационаре для
взрослых-39, дневной стационар при амбулаторно-
поликлиническом учреждении-7.

МЛПУ "Городская больница
№4" г. Тамбова - это лечебно-
профилактическое
учреждение, оказывающее
поликлиническую и
стационарную медицинскую
помощь жителям г.Тамбова.

ОГУЗ «Тамбовская инфекционная больница»
Дежурная смена: (4752)47-28-15
Количество коек: всего-170, инфекционные для
взрослых-65, инфекционные для детей-105,
наркологическое-140, кроме того дневной
стационар при стационаре для взрослых - 5

МЛПУ «Станция скорой
медицинской помощи»
Дежурная смена: 03

ПАСПОРТ ОБЪЕКТА

Торгового центра «БРАВОсити» г.Тамбова

(Места дислокации сил и средств привлекаемых при ликвидации ЧС)

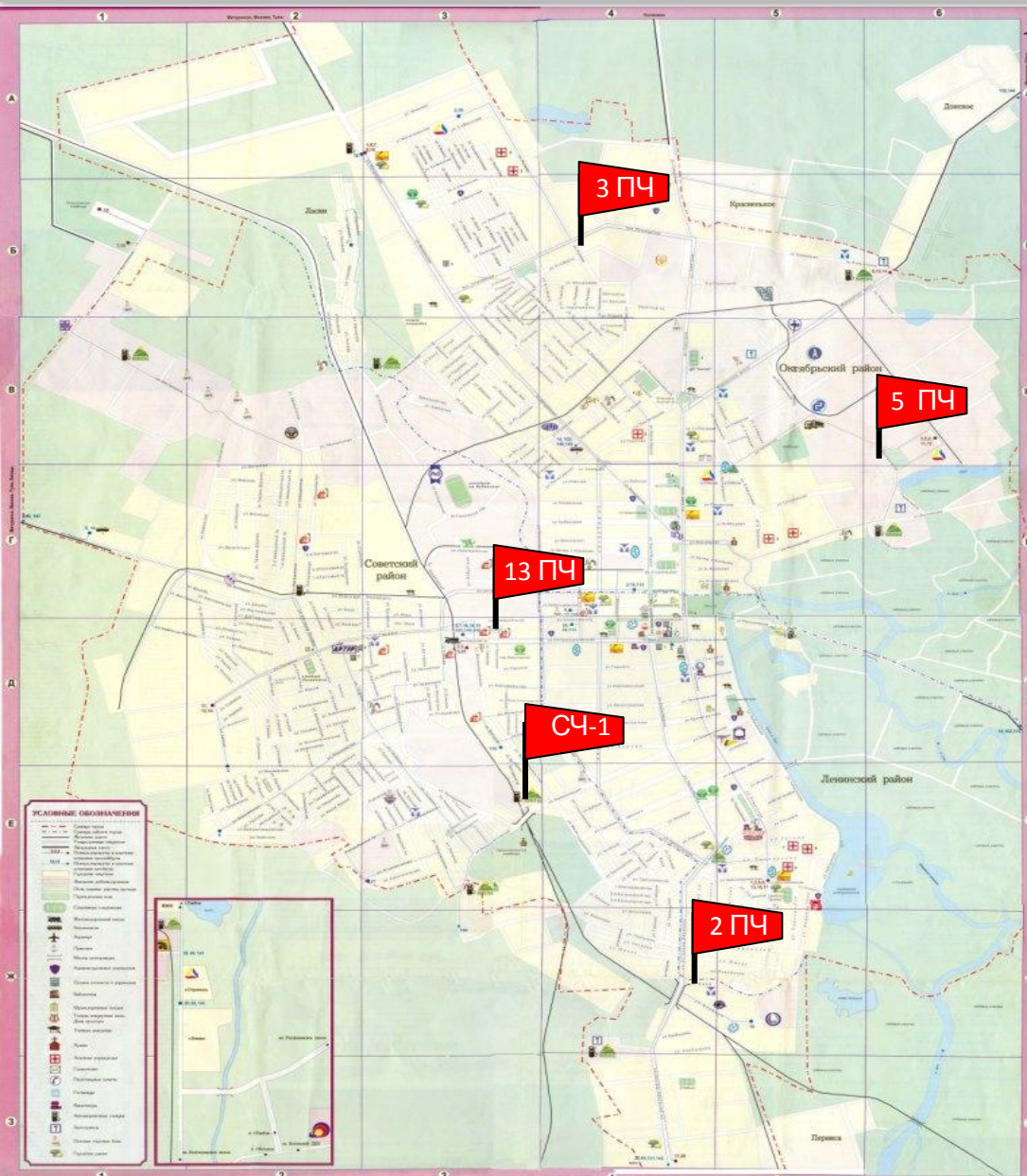

Силы и средства ФПС					
№ п/п	Пожарная часть	Численность боевого расчёта, чел.	Состав ПЧ		Номер телефона
			Техника		
			Пожарная	Специальная	
1	СЧ-1	11	АЦ-40 - 2	АЛ-30 - 1 АСО - 1 АГДЗС - 1	72-30-21
2	ПЧ-2	9	АЦ-40 - 2	АЛ-30 - 1	75-87-93
3	ПЧ-3	8	АЦ-40 - 2	АЛ-30 - 1	53-61-25
4	ПЧ-5	8	АЦ-40 - 3	АКП-50 - 1	56-16-84
5	ПЧ-13	4	АЦ-40 - 1		71-94-11
6	ПК ТВРЗ	4	АЦ-40 - 1		
7	ПК-в/ч ТВВАИУРЭ	4	АЦ-40 - 1		

ПАСПОРТ ОБЪЕКТА

Торгового центра «БРАВОсити» г.Тамбова

(Расчет сил и средств привлекаемых для ликвидации последствий ЧС)

Наименование подразделения	Привлекаемые силы и средства		Нормативное время		Нормативный документ	Расстояние до места ЧС
	л/с	техника	убытия	прибытия		
МЧС России						
<i>Органы управления</i>						
ОГ ГУ МЧС России	4	1	10 мин	10 мин		3 км.
Психологи ГУ	2	1	10 мин	10 мин		3 км.
<i>Силы и средства</i>						
СЧ-1	12	3	2 мин	10 мин		3 км.
ПЧ-2	10	2	2 мин	10 мин		6 км.
ПЧ-3	9	2	2 мин	10 мин		5 км.
ПЧ-5	7	2	2 мин	10 мин		5 км.
ПЧ-13	7	2	2 мин	10 мин		2 км.
ДСПТ	3	1	2 мин	10 мин		3 км.
Итого за МЧС России:	54	14				
Функциональные подсистемы						
<i>Органы управления</i>						
УМВД	10	3	2 мин	10 мин		6 км.
ЦМК	6	2	2 мин	10 мин		5 км.
Центр гигиены и эпидемиологии	3	1	10 мин	10 мин		5 км.
<i>Силы и средства</i>						
Кинологическая служба УМВД	4	2	10 мин	10 мин		6 км.
ДПС УМВД	6	3	10 мин	10 мин		5 км.
Итого за ФП:	29	11				

ПАСПОРТ ОБЪЕКТА
Торгового центра «БРАВОсити» г.Тамбова
(Схема расположения средств оповещения 1-го этажа)

1-3	– торговые помещения и оборудование
1-38	– служебные помещения.
1-4	– основные выходы из здания.
1-10	- аварийные выходы из здания

ПАСПОРТ ОБЪЕКТА
Торгового центра «БРАВОсити» г.Тамбова
(Схема расположения средств оповещения 2-го этажа)

1-24	– торговые помещения и оборудование
1-25	– служебные помещения.
1,2	– основные выходы из здания.
1-4	- аварийные выходы из здания

ПАСПОРТ ОБЪЕКТА

Торгового центра «БРАВОсити» г.Тамбова

(Схема организации связи при возникновении ЧС)

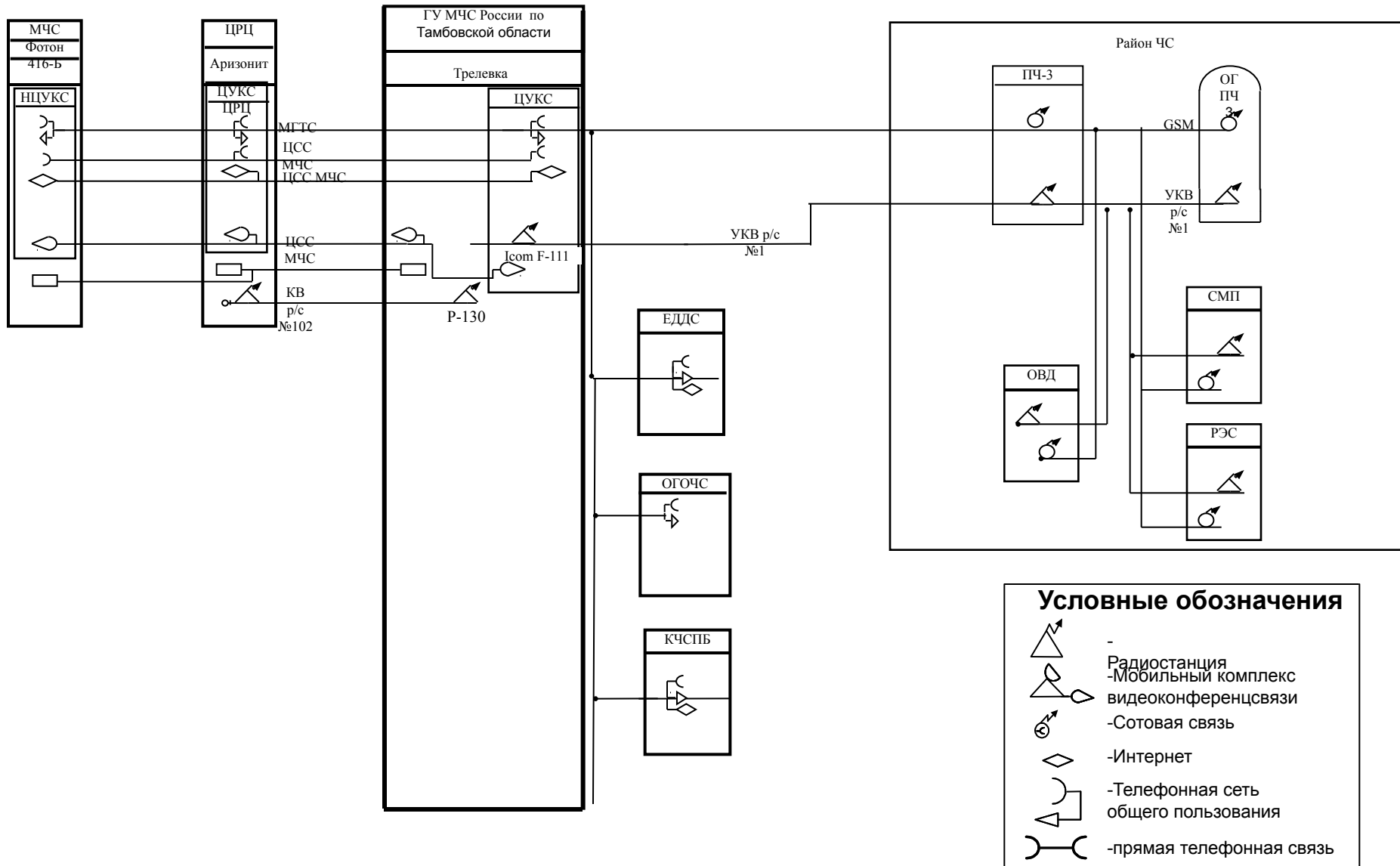

ПАСПОРТ ОБЪЕКТА

Торгового центра «БРАВОсити» г.Тамбова

(Схема организации оповещения населения)

