

Разметка и строгание заготовок из древесины

(технология обработки древесины 5 класс)



учитель технологии
МБОУ «Горковская СОШ»
Замятин Александр Николаевич



Разметка и строгание древесины.

Цель:

- *Изучить инструменты для строгания*
- *Научить приёмам разметки и строгания древесины*

Задачи:

- *Расширять представления о способах обработки древесины*
- *Способствовать развитию навыков работы чертёжным и измерительным инструментом*
- *Прививать навыки аккуратности, ответственности, стремления к самосовершенствованию и взаимопомощи*



Строгальные инструменты.



Шерхебель



Рубанок

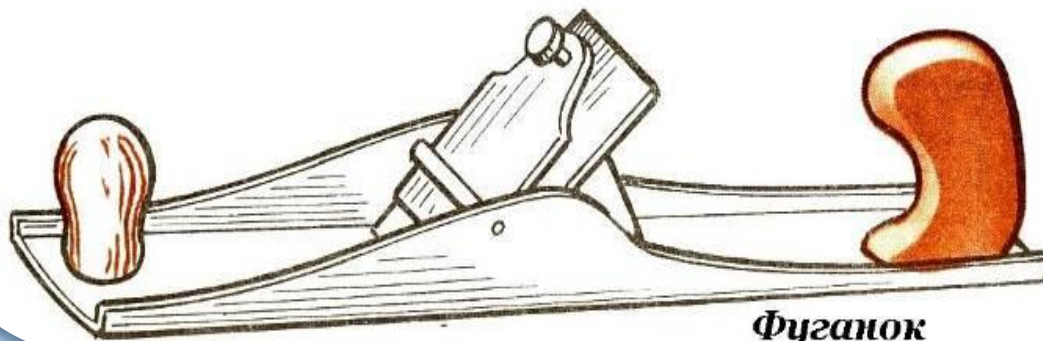

Фуганок



Устройство шерхебеля.



«Шерхебель» — слово немецкого происхождения, что означает «струг для грубого срезания».



Устройство рубанка.



Рубанок предназначен для сострагивания тонких стружек и получения гладких поверхностей на древесине, а также сострагивания заготовки в нужный размер.



Устройство фуганка.

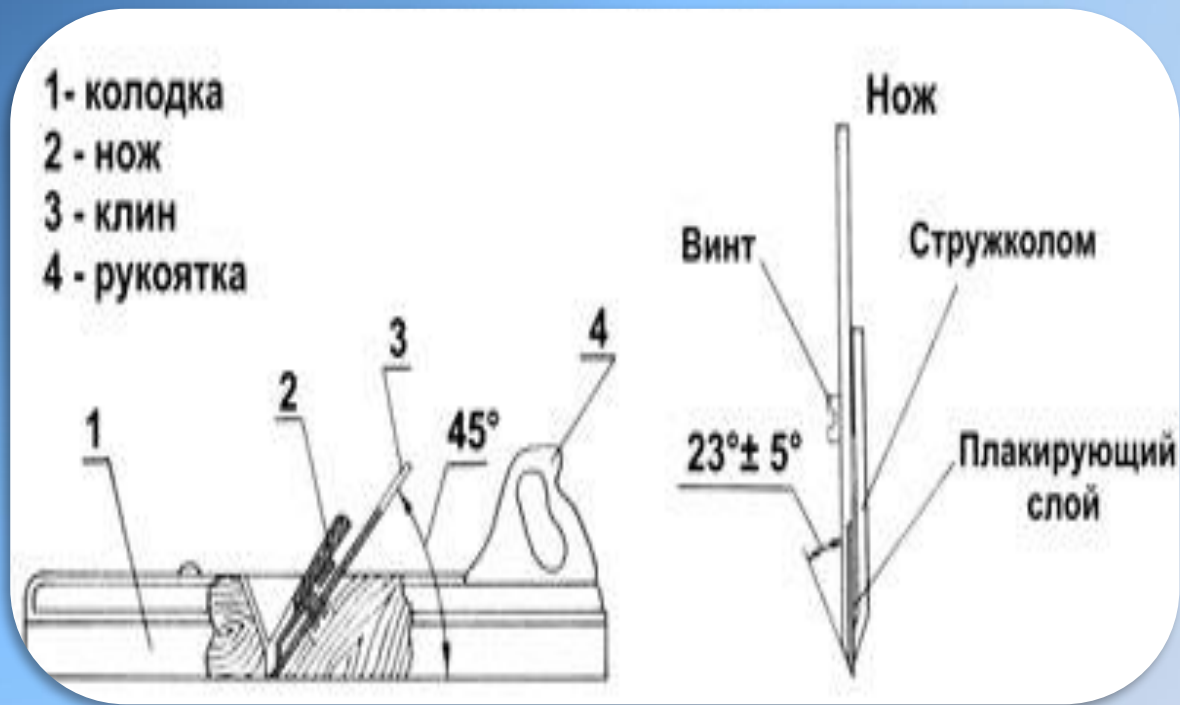

Фуганки намного длиннее рубанков. Ими удобно получать ровные, плоские поверхности.



Форма ножа

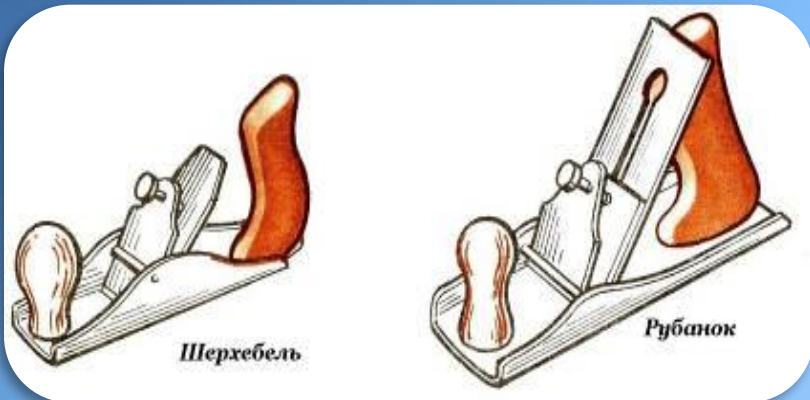

Наладка инструмента



У правильно установленного ножа лезвие расположено над подошвой колодки без перекосов и выступает на 1...3 мм у шерхебеля или на 0,1 ...0,3 мм у рубанка.



Закрепление заготовки

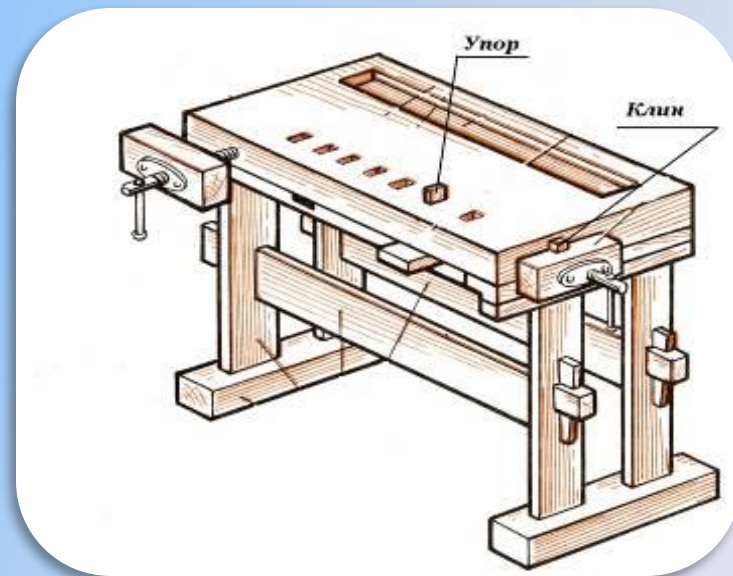
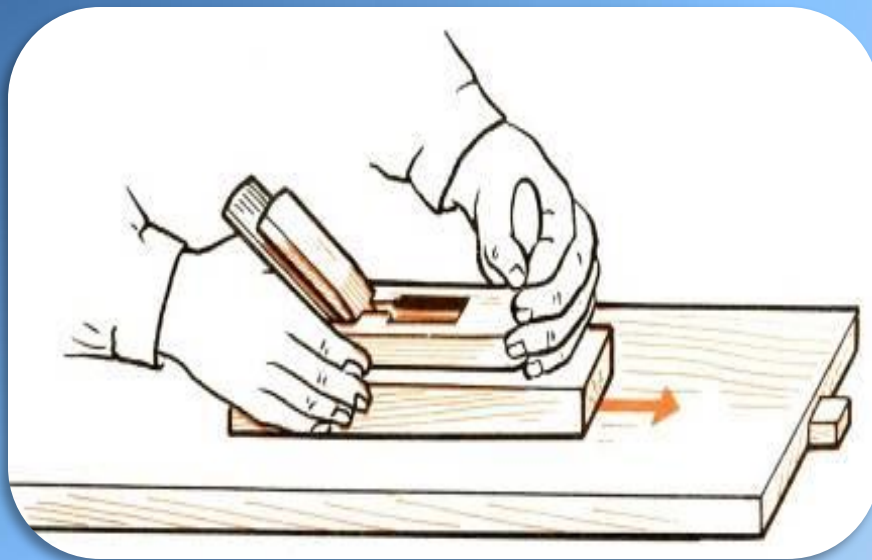

Обрабатываемую деталь крепят на верстаке, зажимая или заклинивая между упором и клином так, чтобы сострагиваемая сторона была направлена вверх.



Приёмы работы рубанком

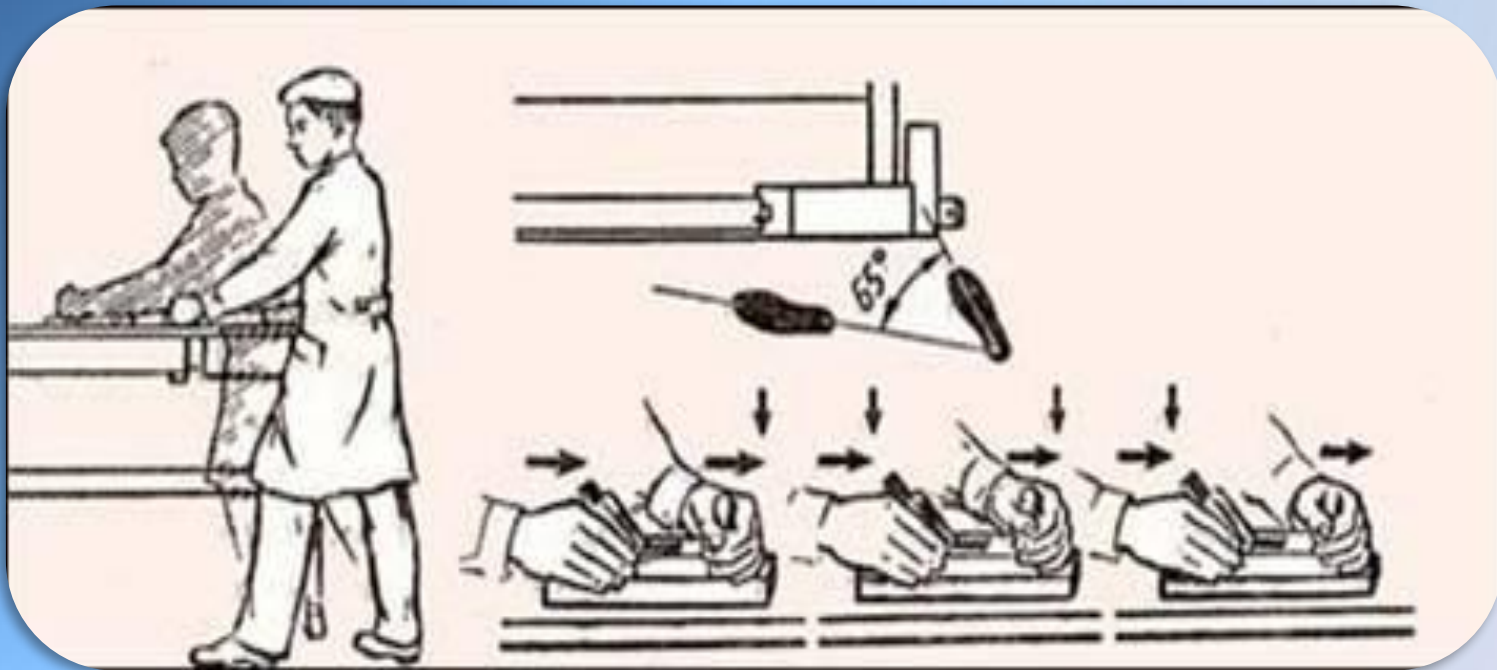

В начале строгания осуществляют нажим на переднюю часть рубанка, а в конце — на заднюю, чтобы обрабатываемая поверхность получалась плоской.



Контроль качества строгания

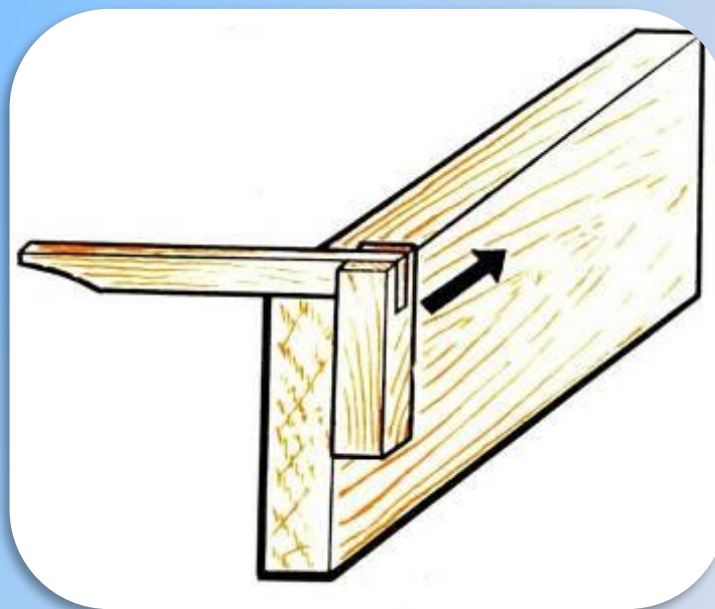
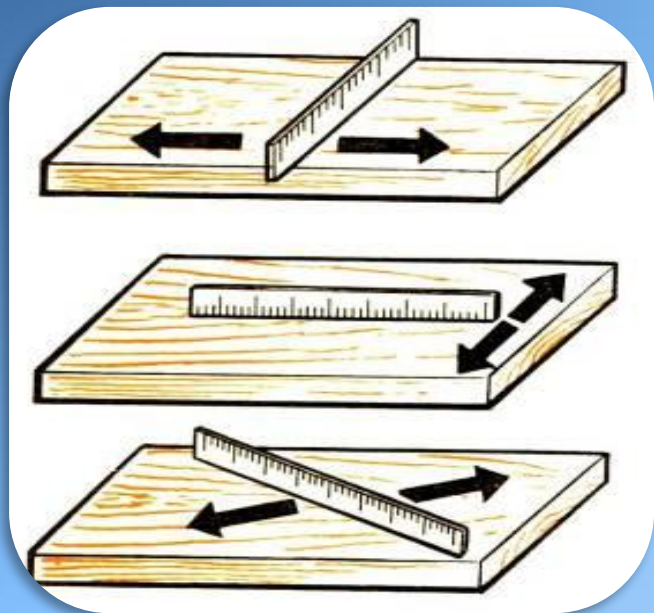

*Контроль качества строгания
осуществляется с помощью линейки или
угольника на просвет.*



Правила техники безопасности при строгании.

- 1. Надежно закреплять заготовку на верстаке.*
- 2. Работать рубанком с хорошо заточенным ножом.*
- 3. Не проверять руками остроту лезвия и качество обработки поверхности.*
- 4. Очищать строгальные инструменты от стружки только при помощи деревянного клина.*
- 5. Инструменты для строгания класть на верстак только на бок лезвиями ножа от себя.*



Закрепление нового материала

Вопросы:

- 1. Что такое строгание древесины?*
- 2. Какие инструменты применяют при строгании?*
- 3. Какие меры безопасности следует соблюдать при строгании?*



План работы:

1. Выбрать брусок квадратного сечения.
2. Разметить заготовку на восьмигранник.
3. Сострогать рёбра до получения восьмигранника.
4. Сострогать рёбра до получения шестнадцатигранника.
5. Зачистить деталь шлифовальной бумагой.

