



## ЛЕКЦИЯ № 2

**ПЕДАГОГИЧЕСКАЯ  
КЛАССИФИКАЦИЯ  
ПОДВИЖНЫХ ИГР.**

**ТРЕБОВАНИЯ К ОРГАНИЗАЦИИ  
И ПРОВЕДЕНИЮ ПОДВИЖНЫХ ИГР.**

# Виды подвижных игр

**1 Ролевые ПИ, творческие или вольные** – участники сами намечают план игры и сами осуществляют намеченную цель.

**2 Организованные ПИ с установленными правилами:**

а) простые некомандные ПИ – каждый участник, соблюдая правила, борется в основном сам за себя, игровая деятельность направлена на личное совершенствование, на достижение личного превосходства;

б) более сложные, переходные к командным ПИ – играющие отстаивают свой интерес, иногда по личному желанию помогают товарищам (Салки дай руку!, Перебежки с пленом), либо быть в сотрудничестве (Белые медведи, Караси и щука);

в) командные ПИ – характеризуются совместной деятельностью команд, направленной на достижение общих целей, подчинением личных интересов интересам своей команды (Борьба за мяч, Наступление, День и ночь);

г) игры – эстафеты – участники ведет борьбу за всю команду самостоятельно (поочередно) или группами, но без вступления в соприкосновение с соперником.

# Примерная классификация игровых эстафет

ЭСТАФЕТА			
<b>По способам действий участников</b>			
На месте с поочередным передвижением (Кто дальше бросит)	С передвижением (Веревочка под ногами)	С преодолением препятствий	Групповым передвижением (Переноска мячей)
<b>По количеству заданий</b>			
Простые		Комбинированные	
Обусловленным способом			
Произвольным способом			
<b>По способу организации</b>			
линейные	круговые	встречные	
<b>По видам упражнений</b>			
гимнастические	легкоатлетические	плавательные	лыжные

# Эстафеты по способу организации

## Линейные

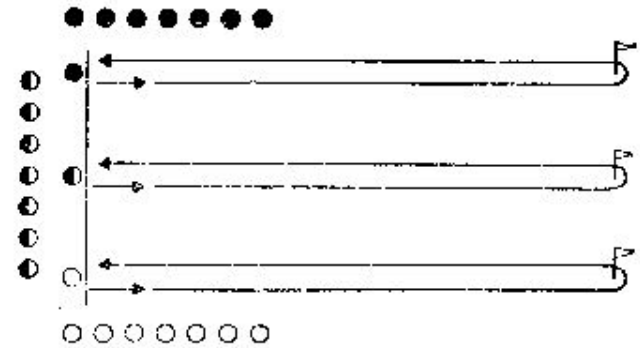
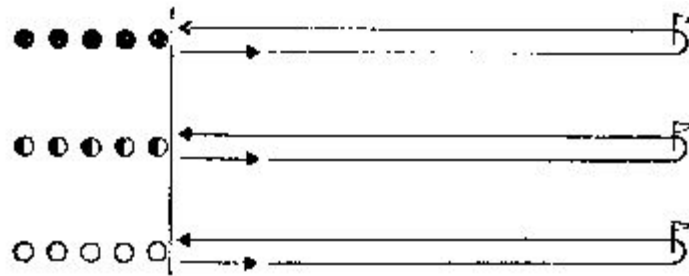

## Круговые

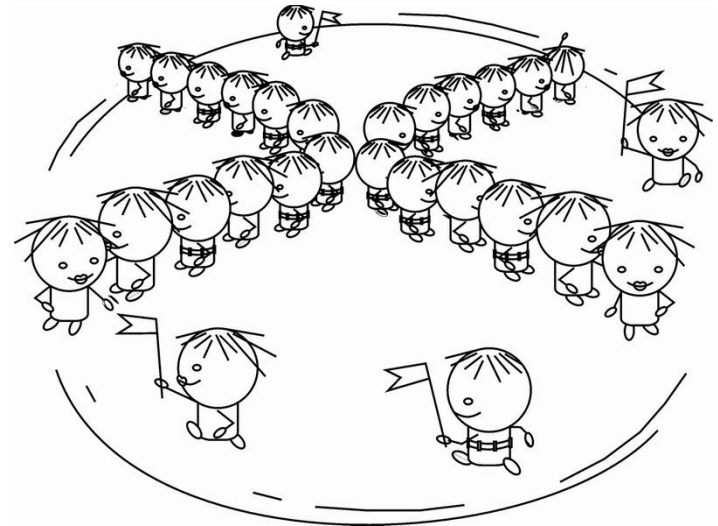
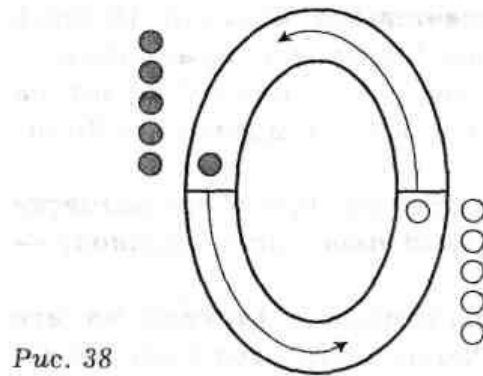

# Эстафеты по способу организации

## Встречные

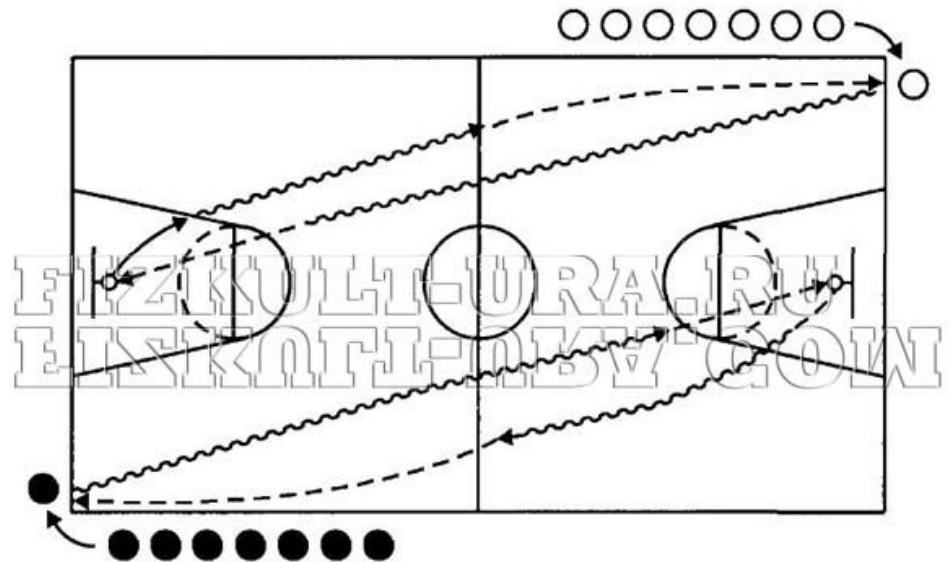

●○ Игроки противоположных команд

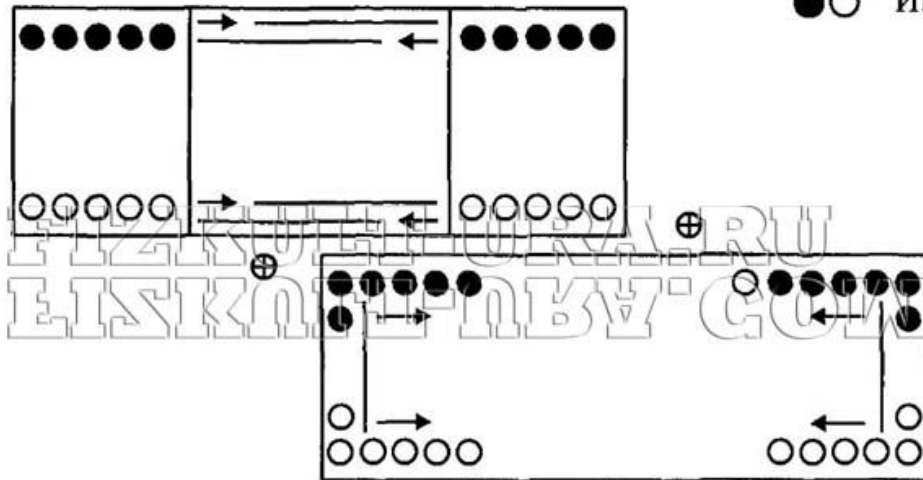

●○ Игроки противоположных команд ⊕ Руководитель

# Распределение подвижных игр

1 По степени сложности содержания: от простых к сложным (полуспортивным).

2 По возрасту детей для учета возрастных особенностей.

3 По видам движений, преимущественно входящим в игры (игры с ОРУ, с бегом, с прыжками, с метанием, бросками и ловлей, с передвижением на лыжах и коньках и т.п.).

4 По физическим качествам, преимущественно проявляемым в игре, либо в сочетании.

5 Игры, подготовительные к отдельным видам спорта.

# Распределение подвижных игр

6 В зависимости от взаимоотношений играющих в процессе игры:

- а) игроки не вступают в непосредственное соприкосновение с соперником;
- б) с ограниченным вступлением в соприкосновение с соперником;
- в) с непосредственной борьбой с соперником.

7 По форме организации занятий (игры на уроке, на перемене, в группах продленного дня, на празднике и т.п.).

8 По характеру моторной плотности (игры с большой, средней подвижностью и малоподвижные игры).

9 С учетом сезона и места проведения (игры летние, зимние, в помещении, на открытом воздухе, на снеговой площадке, на воде и т.п.)

**Интенсивность ПИ** – отражает ответную реакцию сердечно-сосудистой системы на психофизическую нагрузку, выполняемую игроками в процессе игры (ЧСС, уд/мин)

1 - низкой интенсивности - ЧСС менее 130 уд/мин

2 - средней интенсивности - ЧСС 130-160 уд/мин

3 - большой интенсивности - ЧСС 160-180 уд/мин

4 - высокой интенсивности - ЧСС 180-200 уд/мин



**Эффективность ПИ** – отражает реакцию сердечно-сосудистой системы на нагрузку после окончания игры.

**Для детей 3-4 лет** проведенные игры считаются эффективными, если после игры ЧСС составляет 130-140 уд/мин для детей 5-7 лет – 140-160 уд/мин.

**Для детей школьного возраста** после игры средней интенсивности ЧСС повышается на 70-80% от исходного значения. После игры большой интенсивности - превышает на 90%.



**Общее представление  
о методике подготовки  
и проведении подвижных игр**

# Подготовка к проведению игры

Выбор игры в первую очередь зависит:

- от *общих задач урока,*
- *от формы занятий* (урок, перемена, праздник, прогулка),
- от *места* проведения игры,
- от *условий погоды,*
- от *наличия пособий и инвентаря.*
- От *уровня подготовленности занимающихся*
- От *возраста занимающихся и т.п.*

# I Подготовка площадки для игры.

## Площадка на улице

- Форма площадки – прямоугольная, 8\*12 м
- На расстоянии 2 м от поля - скамейки
- Площадка ограничивается лицевыми и боковыми линиями, проводится поперечная черта, делящая ее пополам
- Линии границ намечаются не ближе 3 м от забора, стены или других предметов во избежание травм.
- Желательно, чтобы вокруг летней площадки росли деревья, кустарники.
- Площадку для зимних игр надо очистить от снега, утрамбовать, а по краям соорудить снежный вал. Для проведения некоторых игр ее посыпают песком.





## Перед началом игры в помещении

- в зале не должно быть посторонних предметов, мешающих движениям играющих.
- спортивные снаряды (брусья, перекладину, коня, козла) надо убрать в подсобное помещение ИЛИ их следует поставить у короткой стены и оградить скамейками, сеткой или другими предметами
- оконные стекла и лампы должны быть закрыты сетками
- помещение всегда должно быть проветрено, а пол протерт влажной тряпкой.







## II Размещение играющих и место руководителя при объяснении игры

разместить участников таким образом, чтобы они хорошо видели и слышали руководителя,

- лучше всего строить играющих в исходное положение, из которого они начнут игру,

- если игра проводится в кругу, то объяснение происходит в том же круговом построении: руководитель занимает место НЕ в центре,

- если играющие разделены на две команды и построены одна против другой на большом расстоянии, то для объяснения надо сблизить команды, а затем дать команду отойти к границам «домов»,

- при объяснении игры нельзя ставить детей лицом к солнцу или к окнам,

- руководитель должен стоять на видном месте боком или в крайнем случае лицом к свету, но так, чтобы видеть всех участников и контролировать их поведение,

- при организации в младших классах игр с речитативом текст или слова, произносимые во время игры, разучиваются заранее.

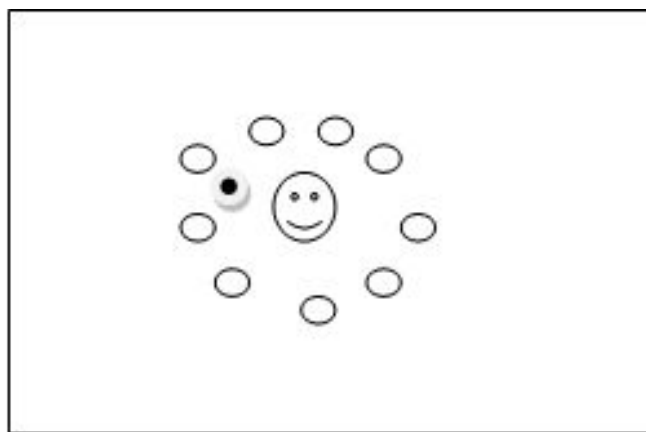

А

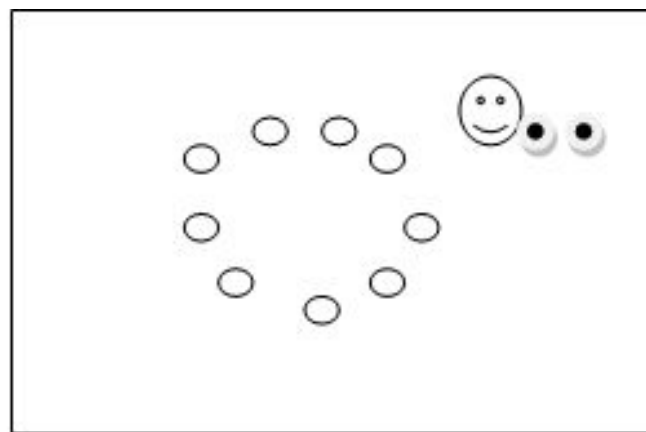

Б

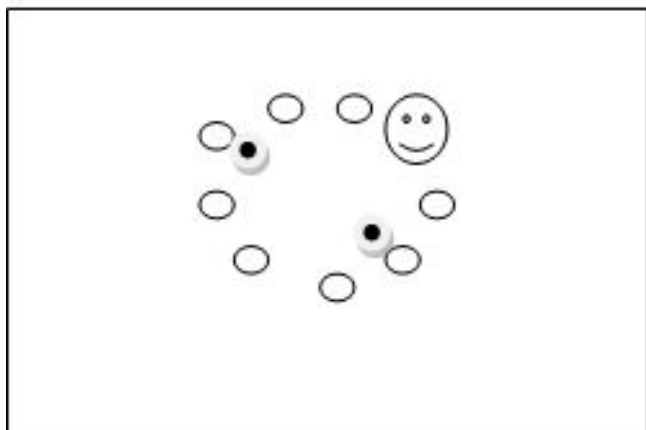

В

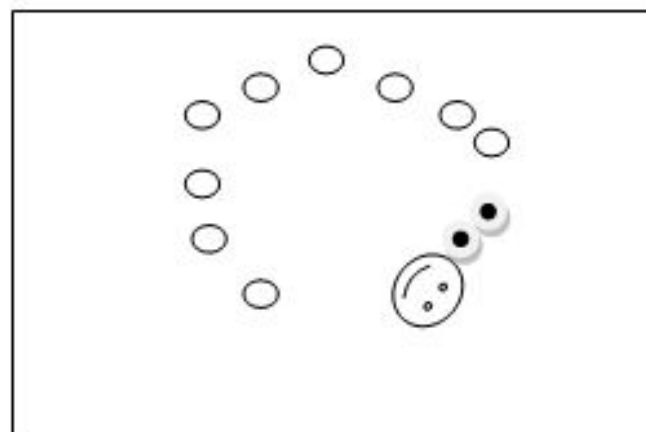

Г

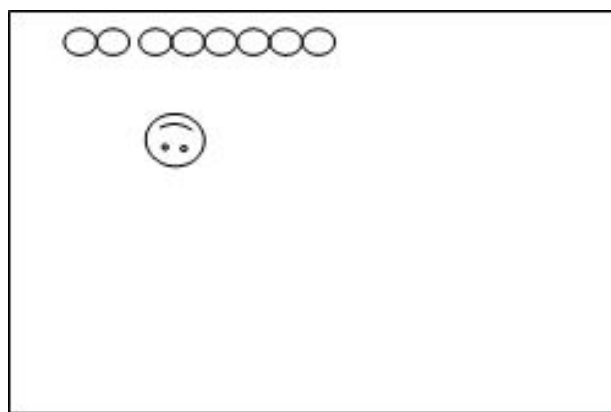

А

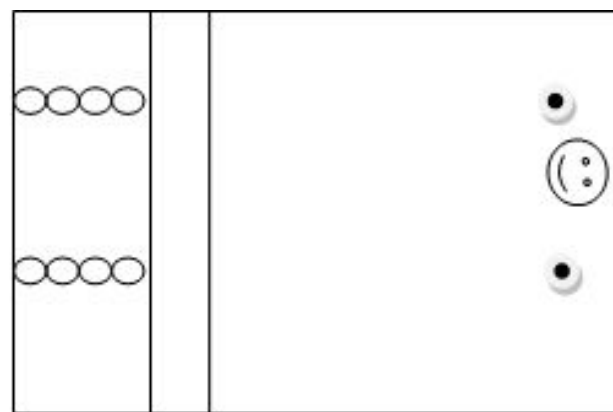

Б

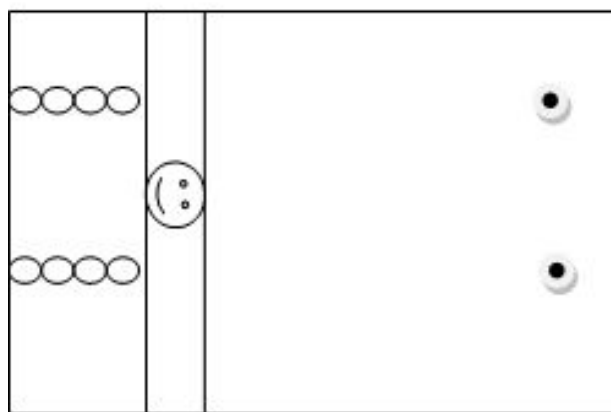

В

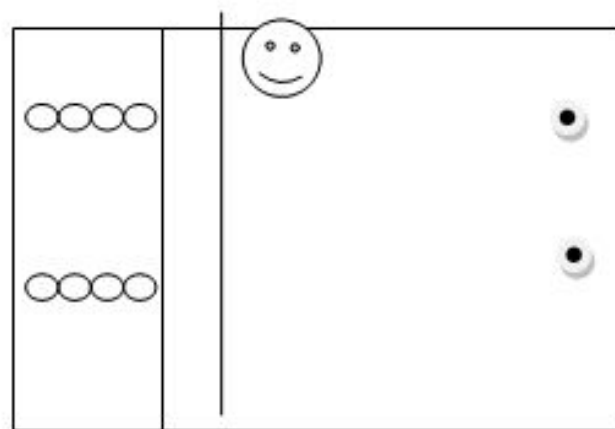

Г

# III Объяснение игры

- 1) название игры (можно сказать, с какой целью игра проводится);
- 2) роли играющих и их расположение на площадке;
- 3) содержание игры (сюжет);
- 4) правила игры;
- 5) как будут определяться победители.

# IV Выделение водящих, команд, капитанов, помощников

## Выбор водящего:

- по назначению руководителя
- по считалке
- по жребию
- по выбору играющих
- по очередности (чтобы каждый участник побывал в данной роли)
- по результатам предыдущих игр

# Распределение на команды

## Разделение на команды

1 Руководитель распределяет играющих на команды по своему усмотрению в случаях, когда нужно составить равные по силам команды.

2 По расчету.

3 Путем фигурной маршировки или расчета движущейся колонны.

По сговору.

5 Способ разделения по назначению капитанов.

## Выбор капитанов

1 По сговору.

2 По назначению руководителя.

3 По выбору команды.

4 По желанию.

## У Наблюдение за процессом игры и поведением играющих

- - игра должна начинаться организованно и своевременно, по условному сигналу,
- - тактично обращаться с маленькими, слабыми игроками и не требовать исполнения таких правил, которые могут привести к чувству подавленности или причинить вред;
- - стремиться к тому, чтобы такие игроки постепенно приближались к общему уровню игровой подготовленности коллектива,
- - если подвижная игра отличается сложностью, руководитель сначала знакомит детей с основными правилами, а затем по ходу игры постепенно дополняет их,
- - давать сигнал к окончанию игры лучше всего тогда, когда все участники получили от нее удовольствие, но не переутомились,
- - об окончании игры можно предупредить словами: «Осталась одна минута!», «Играем до одного очка!», «Последний водящий!»,
- - игру нельзя останавливать криком, резкой командой,
- - обращать внимание на желания играющих, их настроение,
- - заранее, учитывать наиболее опасные ее моменты, во время игры он должен быть готов к страховке.



# VI Судейство

- во время игры судья должен расположиться так, чтобы видеть всех играющих и не мешать им,
- судье приходится передвигаться по площадке и наблюдать за перемещением игроков,
- сигнал о нарушении правил должен подаваться своевременно и четко,
- судья делает замечания корректно, не вступая в споры с играющими,
- от судьи зависит правильное подведение итогов игры.
- замечания и разъяснения, касающиеся судейства, надо делать по окончании игры

## VII Окончание игры

- чем участников меньше, тем короче игра,
- дети младшего школьного возраста не должны испытывать длительное напряжение,
- игры, требующие большой нагрузки, должны быть короче,
- у малоопытного руководителя игры короче

## VIII Подведение итогов игры, определение победителей разбор игры

- руководитель создает спокойную обстановку,
- собирает сведения у помощников и счетчиков очков и громко объявляет результаты,
- объявлять результат игры надо кратко, никому не делая поблажек, чтобы приучать детей к правильной оценке их действий и поступков,
- следует оценить быстроту и качество участия,
- указать на допущенные ошибки,
- отметить победителей, а также активных игроков

# Способы регулирования психофизической нагрузки при проведении подвижных игр

1. Изменять продолжительность и количество повторений элементов игры.
2. Увеличить или уменьшить размеры площадки.
3. Усложнить или упростить правила игры.
4. Использовать инвентарь большего или меньшего веса и размера.
5. Ввести короткие перерывы, организовать «дома отдыха» для детей в играх с непрерывными действиями и т.д.
6. Если игра проводится после больших физических или умственных усилий, надо предложить игру малоподвижную, исключив приемы, требующие больших напряжений.
7. Интенсивные игры следует чередовать с малоинтенсивными.
8. Необходимо учитывать возрастные особенности занимающихся, их подготовленность и состояние здоровья.
9. Если игра проводится на открытом воздухе, следует обращать внимание на состояние погоды.

# Типовые ошибки при подготовке и проведении подвижных игр

- Несоответствие ПИ пед.целям и задачам.
- Отсутствие четкости в определении пед.цели и частных задач.
- Отсутствие разнообразия частных учебно-воспитательных задач.
- Стереотипный подход к выбору ПИ.
- Плохое знание содержания ПИ.
- Отсутствие анализа собственной деятельности.
- Несоблюдение принятых терминологических требований.
- Отсутствие подробного описания содержания ПИ.
- Отсутствие указания времени или неточный расчет продолжительности игры.
- Отсутствие подробного описания (представления) методики проведения ПИ.

# Типовые ошибки при подготовке и проведении подвижных игр

- Нечеткая система определения победителей в ПИ.
- Отсутствие вариантов проведения ПИ.
- Несвоевременная подготовка места для игры.
- Ненужные движения и вредные привычки (снижение авторитета).
- Нарушение последовательности действий построения в И.П. и объяснении содержания.
- Профессионально неграмотная речь.
- Нечеткая постановка игровой цели (И.Ц. – чего нужно достичь в игре или за ее время и т.п.).
- Пренебрежение правилами ПИ.
- Отсутствие наглядности.
- Долгое объяснение.

# Типовые ошибки при подготовке и проведении подвижных игр

- Неуверенность действий при выборе водящего.
- Несоблюдение правил безопасности.
- Отсутствие помощников в судействе.
- Неверное использование свистка при подаче сигнала.
- Неудачный выбор места для руководства игрой.
- Отсутствие четкости действий при использовании инвентаря.
- Неуправляемое поведение участников.
- Отсутствие варьирования напряжения (громкости) голоса.
- Нерациональное размещение и перемещение участников игры.
- Неравноценный состав команд участников игры.
- Отсутствие положительного эмоционального отношения.
- Отсутствие оперативной коррекции и оценки деятельности участников ПИ.
- Необъективное судейство.
- Несвоевременное или неполное подведение итогов.
- Отсутствие подведения итогов ПИ.
- Изменение объявленных результатов.
- Отсутствие контроля за физ.нагрузкой.
- Недостаточный самоконтроль руководителя ПИ.
- Недооценка метода поощрения и наказания.

# Домашнее задание №2

Составить в тетради карточки подвижных игр для детей младшего школьного возраста

- 1 Белые медведи
- 2 Космонавты
- 3 Два Мороза
- 4 Мяч соседу
- 5 Зайцы в огороде
- 6 Веревочка под ногами
- 7 Эстафета зверей или эстафета с предметами – (аналог игры Вызов номеров)

