

# История рода в истории семьи



# Солодникова Светлана Владимировна

педагог и психолог



## Проф. деятельность:

- ❖ Частная психологическая практика в ООО «Радомир»
- ❖ Методист Отдела религиозного образования и катехизации Пермской епархии
- ❖ Преподаватель Пермской духовной семинарии
- ❖ Преподаватель ЧОУ «Академия родительского образования»

тел. 89028018535

почта [solors@yandex.ru](mailto:solors@yandex.ru)

группа ВК <https://vk.com/id138235751>

# **Цель программы**

**Возвращение  
в общественную жизнь  
традиционных для России  
духовно-нравственных  
ценностей, в которых Россия  
и её народ веками обретали  
здоровье, процветание и свой  
неповторимый облик**

# Задачи программы:

1. Восстановить информацию о своем Роде
2. Изучить Законы развития Рода в трёх аспектах:
  - а) духовном
  - б) душевном/психологическом (диагностика эффективных и неэффективных родовых программ в личной, семейной и профессиональной сферах)
  - в) телесном (изучить первопричины заболеваний у представителей Рода)
3. Активизировать эффективные программы Рода
4. Трансформировать неэффективные.

# Что нам понадобится для работы?

- Доброе расположение Духа:)
- Готовность быть активным на наших встречах
- Хорошая память, чтобы помнить, что близких этой информацией «грузить» не надо, начинаем изменения с себя
- Усердие в выполнении маленьких домашних заданий

## **Тема II. Духовно-нравственные закономерности развития супружеских отношений**

- 1. Актуальность темы**
- 2. Особенности мужской и  
женской природы**
- 3. Семья как единый организм**
- 4. Влияние опыта предков на  
супружеские отношения в  
семье**

**Почему во все  
времена актуальна  
работа по  
сохранению,  
укреплению,  
просвещению и  
просв<sup>я</sup>щению**

Семья – это модель государства. Законы эволюции и деградации одинаковые, как для семьи, так и для государства. От культуры семьи зависит культура и крепость государства.

Председатель комитета Госдумы по вопросам семьи, женщин и детей Елена Мизулина





Семья - это маленькая страна,  
в которой Папа - президент,  
Мама - министр финансов, министр  
здравоохранения, министр культуры  
и чрезвычайных ситуаций в семье.  
А Ребенок - это народ, который  
постоянно что-то требует,  
возмущается и устраивает  
забастовки!

«...семья является первичным лоном  
человеческой культуры. Мы все слагаемся  
в этом лоне, со всеми нашими  
возможностями, чувствами и хотениями; и  
каждый из нас остается в течение всей  
своей жизни духовным представителем  
своей отечески-материнской семьи. Здесь  
открываются в душе ребенка главные  
источники его будущего счастья и  
несчастья; здесь ребенок становится  
маленьким человеком, из которого  
впоследствии разовьется великая  
личность или, может быть, низкий

"Русских невозможно победить, мы убедились  
в этом за сотни лет. Но Русским можно  
привить лживые ценности, и тогда  
они победят сами себя!"

Отто фон Бисмарк,  
первый канцлер Германской империи

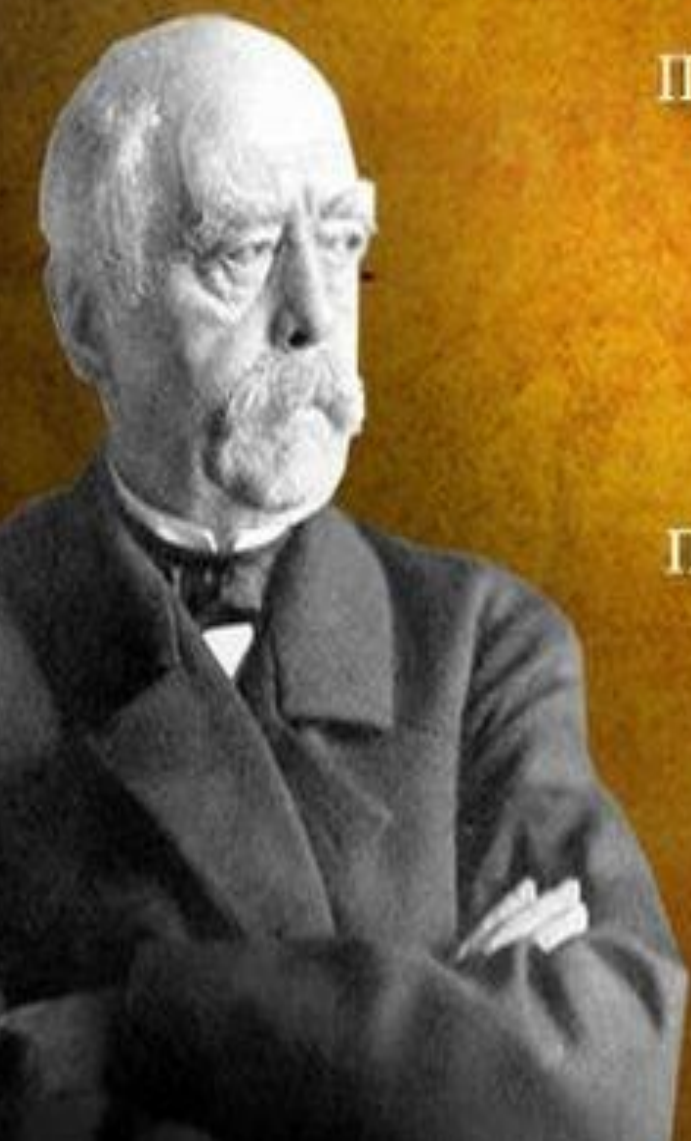



**КОГДА В ТОВАРИЩАХ  
СОГЛАСЬЯ НЕТ, НА ЛАД  
ИХ ДЕЛО НЕ ПОЙДЕТ,  
И ВЫЙДЕТ ИЗ НЕГО НЕ  
ДЕЛО, ТОЛЬКО МУКА.**



Однажды Лебедь, Рак, да Щука  
Везти с поклажей воз взялись,  
И вместе трое все в него впряглись;  
**ИЗ КОЖИ ЛЕЗУТ ВОН,  
А ВОЗУ ВСЕ НЕТ ХОДУ!**  
Поклажа бы для них казалась и легка:  
Да Лебедь рвется в облака,  
Рак пятится назад, а Щука тянет в воду.  
Кто виноват из них, кто прав, - судить не нам;  
Да только воз и ныне там.

*Иван Андреевич Крылов (1769—1844)*

**Я забыла  
свое  
предназначе  
ие**

**Понятие  
«ФЕМИНИЗМ»  
происходит от  
латинского слова  
«FEMINA»,  
означающее в  
переводе  
«ЖЕНЩИНА».**

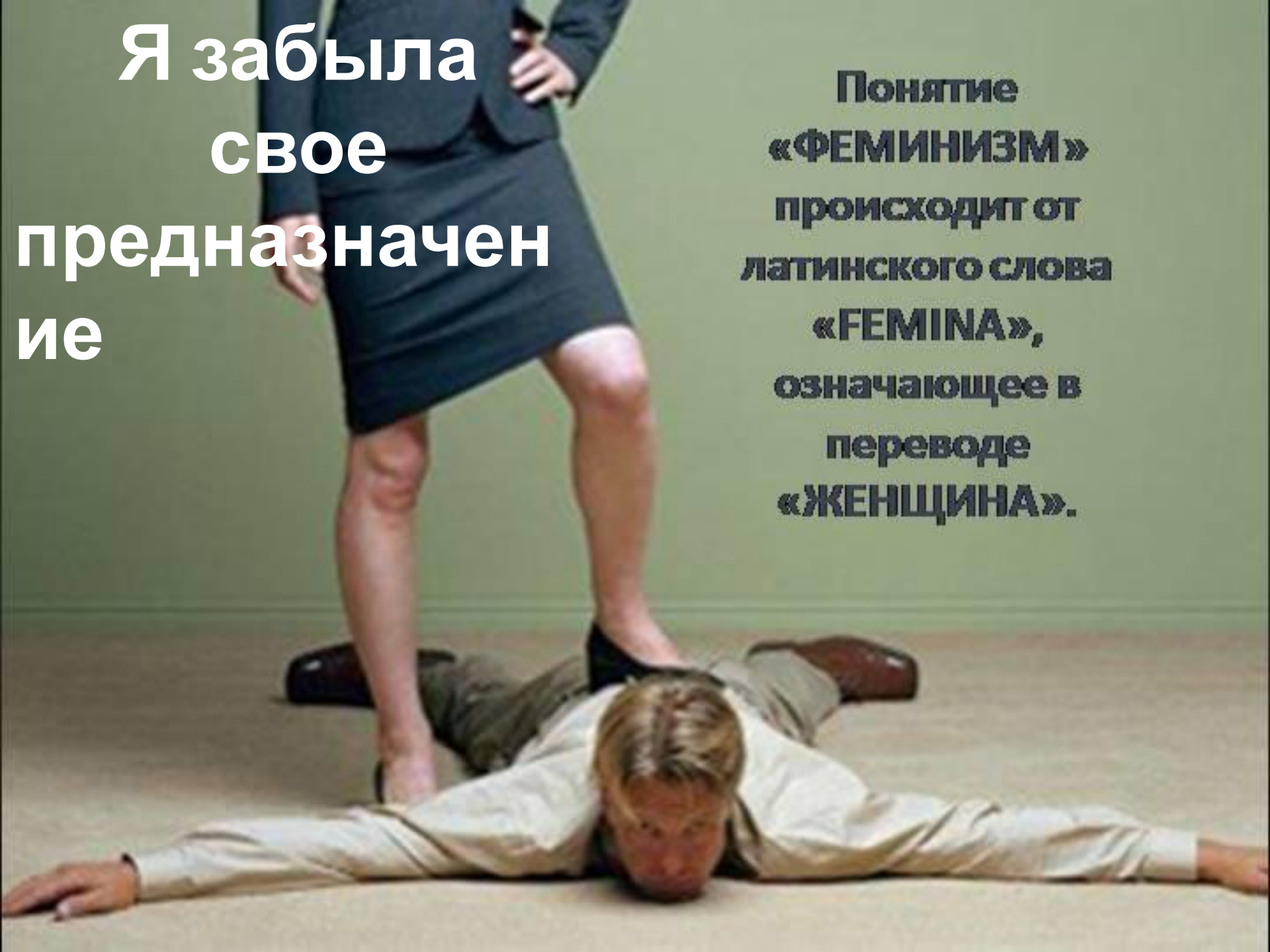

Я забыл свое  
предназначение

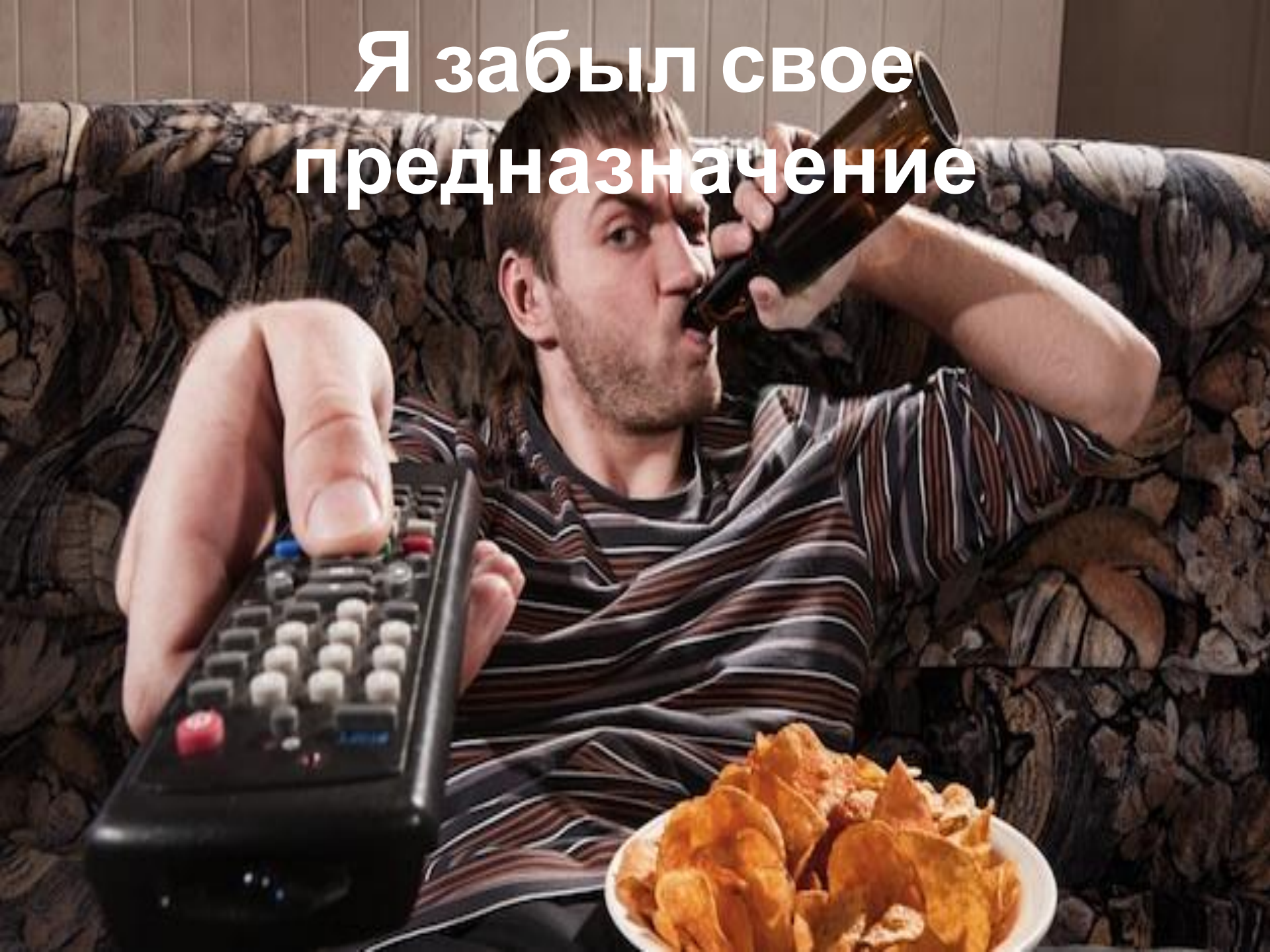

**поколение искаженных  
духовно-нравственных  
ценностей со временем  
приводит к искажению  
человеческой природы**



ДУХОВНО-НРАВСТВЕННАЯ КУЛЬТУРА



# КУЛЬТУРА СЕМЬИ

Н. Храмова, Г. Алексеева

**Эту книгу  
полезно  
прочитать**



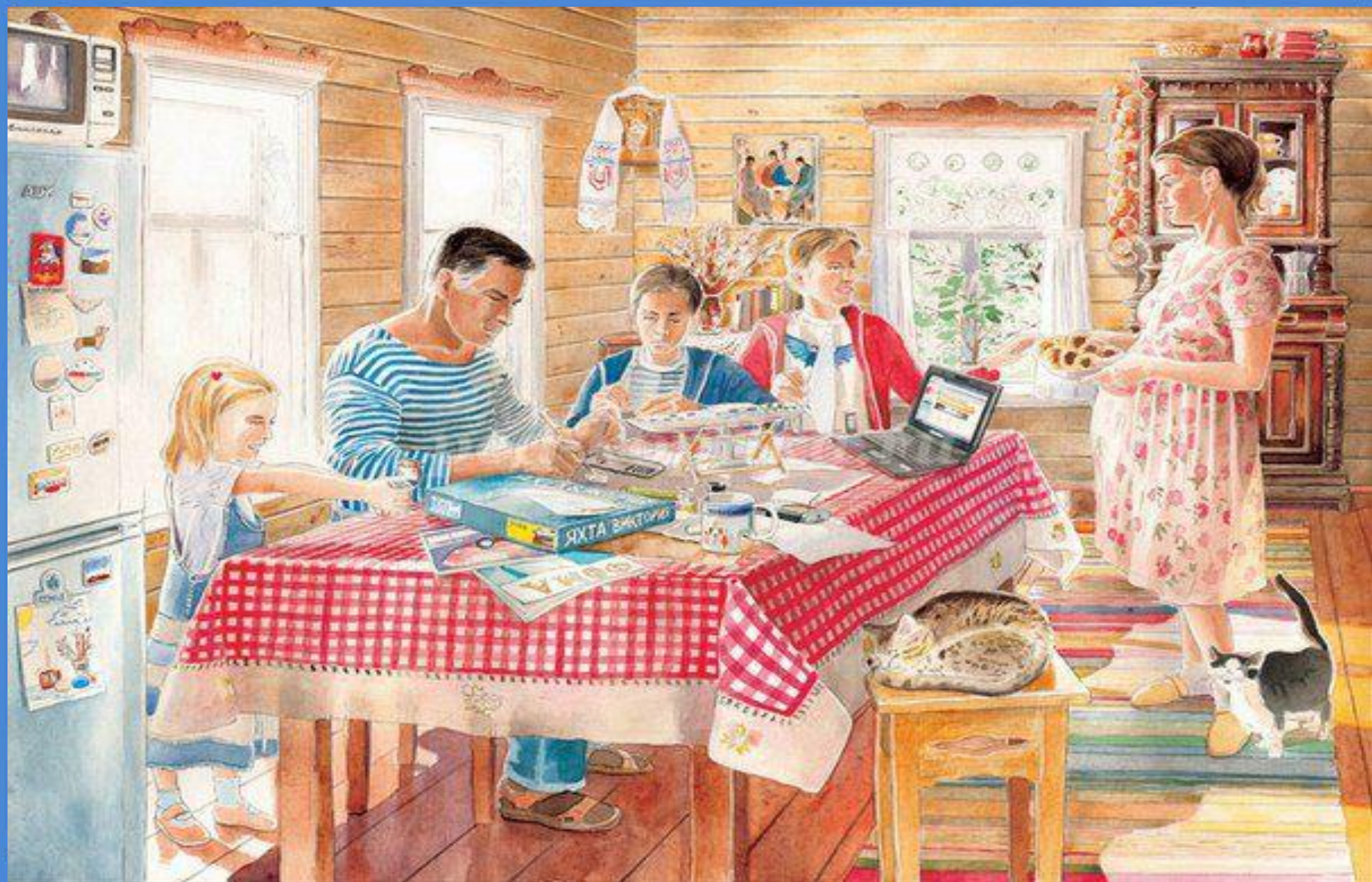

Крепкий брак - это не удача, а  
победа. Счастливая семья - это не случайность, а награда...

## **Тема II. Духовно-нравственные закономерности развития супружеских отношений**

1. Актуальность темы
2. Особенности мужской и женской природы
3. Семья как единый организм
4. Влияние опыта предков на супружеские отношения в семье

# Особенности мужской и женской природы



Гадецкий



# Мужские качества

- Живет ради своей Идеи, согласовывая свой путь с любимой женщиной
- Берет ответственность за других / покровительствует другим
- Уединяется для обдумывания идей
- Контролирует свои чувства, очень редко выходит из себя
- Проявляет лидерство, ответственность, самостоятельность, активность, смелость
- Защищает жену, дочь, маму, сестру от их излишней эмоциональности посредством сочувствия и поддержки
- Понимает что любимой нужно выговориться и дает

# Истинно мужские проявления часто

искажены:

- **Самостоятельность** →  
вседозволенность →
- **Финансовая ответственность** →  
азартность
- **Наличие Идеи** → гордыня, тщеславие,  
сребролюбие
- **Ораторское искусство** → в  
сквернословие, хамство
- **Решительность** → грубость, наглость
- **Авторитетность** → позёрство, →  
озлобленность

# Тайны русского языка

## МУЖ и МУЖЧИНА

Слово **МУЖ** означало **МОГУЩИЙ УДОВОЛЬСТВОВАТЬ ЖЕНУ**.

Слово **УДОВОЛЬСТВОВАТЬ** означало, что человек способен обеспечить жену довольствием (пропитанием и всем остальным, что необходимо для жизни и продолжения рода).

Это слово относилось к любому человеку мужского пола, достигшему зрелости в профессиональном смысле.

Слово **МУЖЧИНА** у русичей означало, что **МУЖ** обрел положение в роду (**ЧИН**), то есть женился.

При этом он мог отделиться от родителей и получить собственный надел – **вотчину**.

Это можно подтвердить значением корня **ЧИН**, присоединенного к корню **МУЖ**.

**ЧИНИТЬ** – действовать, делать, править, исправлять.

То есть, слово **МУЖЧИНА** означает **МУЖ ДЕЙСТВУЮЩИЙ**.

# Тайны русского языка

**РА** – солнце, свет, божественное начало.

**Нора** = Но+Ра – нет света солнца.

**Рано** = Ра+но – «еще Ра но!» – нет солнца.

**Гора** = [Га]+Ра – движение к солнцу.

**Пора** = По+Ра – «вставай по Ра!», то есть «по Солнцу!»

**Радость** = Ра+дость – достать свет.

**Радужный** = Ра+дужный – светлой души человек.

**Радовать** = Ра+давать – давать, дарить свет.

**Россия** – ранее «РАссея», сеющая свет!

# Тайны русского языка

Россия начиналась не с меча,  
Она с косы и плуга начиналась.  
Не потому, что кровь не горяча,  
А потому, что русского плеча  
Ни разу в жизни злоба не касалась...

Эдуард Асадов



# девиз на гербе рода Строгановых «Земные блага родине – имя себе»

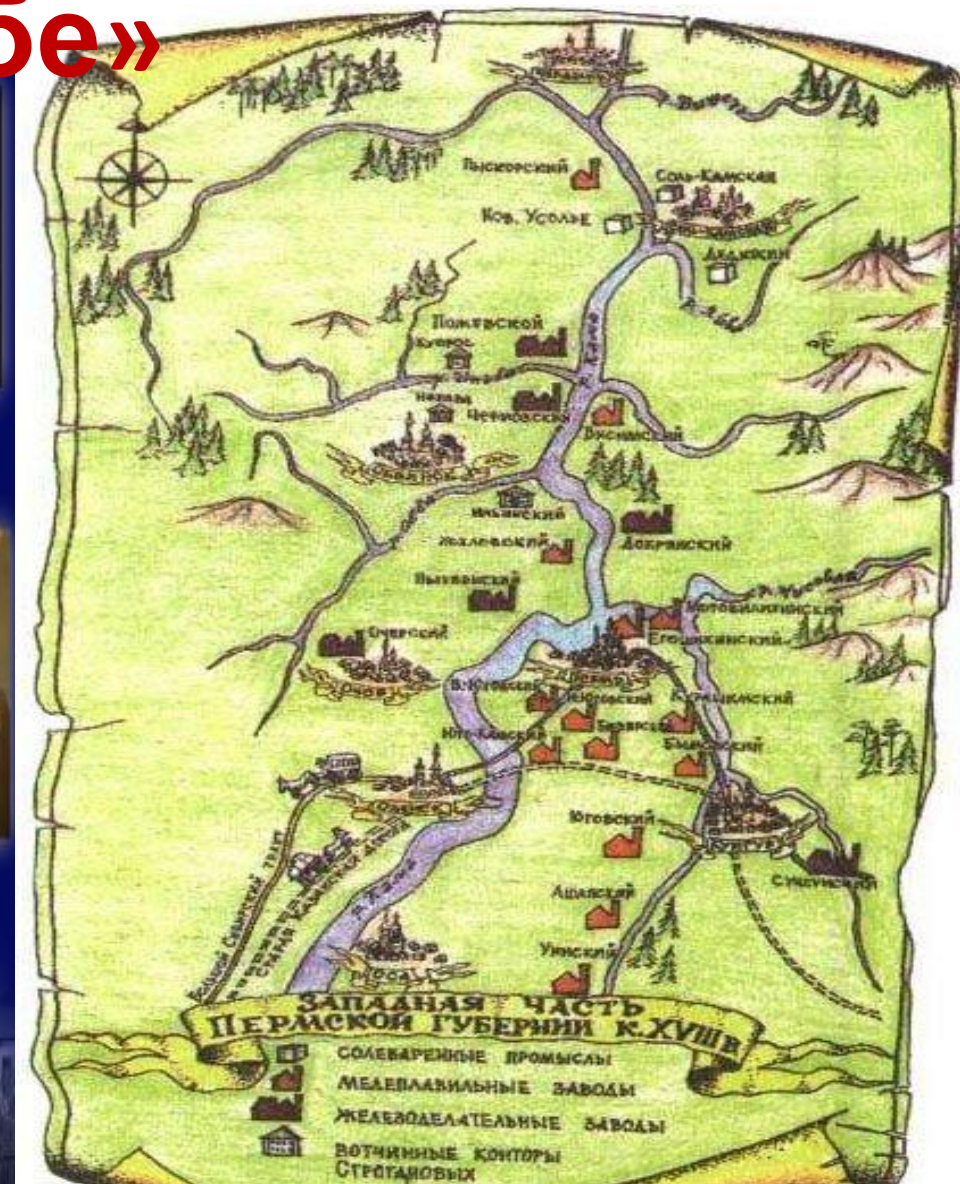



*- Я предпочитаю делать в своей жизни то, что я люблю. А не то, что модно, престижно или положено.*

*© Москва слезам не верит*



**Пока** свободою горим,  
Пока сердца для чести живы,  
Мой друг, отчизне посвятим  
Души прекрасные порывы!

Александр Сергеевич Пушкин  
1799-1837



*Когда выбираешь себе жену, ты должен быть ей не только мужем, но и отцом, матерью и братом, потому что она уходит из семьи, ради того, чтобы быть с тобой и следовать по твоему пути.*

*Так дай же ей право видеть в тебе милость отца, нежность матери и дружбу брата.*

Женщина произошла из ребра мужчины.  
Не из ноги, чтобы быть униженной...  
Не из головы, чтобы превосходить...  
А из бока, чтобы быть бок о бок с ним,  
чтобы быть равной с ним. Из-под руки,  
чтобы быть защищенной...  
И со стороны сердца, чтобы  
быть Любимой!

Святитель Августин Блаженный



- **Нравственность**, всегда исходит из позиции «не навреди», даже в мыслях
- Излучает **радость** (энергия для получения материального), любовь, реализация талантов, умение отдавать и заботиться о других, умение видеть хорошее
- С **уважением** относится к Богу, к родителям, к мужу и другим людям
- **Её мысль и речь обдуманная**, не унижает, не обвиняет, не сравнивает, не подавляет, не оскорбляет, не проговаривает замечания мужу и отцу, но выражает свое мнение
- **Помогает** мужчине найти свою идею (миссию)
- **Поддерживает** мужчину в реализации его миссии
- **Вкусно готовит и поддерживает порядок в доме**
- **Молится** за мужа и родственников (живых и усопших)
- **Поддерживает** родственные связи
- Чтобы освободиться от лишних эмоций **общается**, выписывает все свои обиды на бумагу
- **Дает мужчине право принимать окончательное решение**, быть самостоятельным, побыть наедине с самим собой
- **Воспитывает** в мужчине силу: проговаривает ему его достоинства, воспитывает ответственность за других, ставит его в позицию покровительства
- В мужчине **ищет защиту от своих эмоций**
- **Просит помощи**, проговаривает мужу о своих потребностях, но **не растворяется в мужчине**
- Копит женскую энергию «целомудрием», **не изменяет даже в мыслях** своему мужу

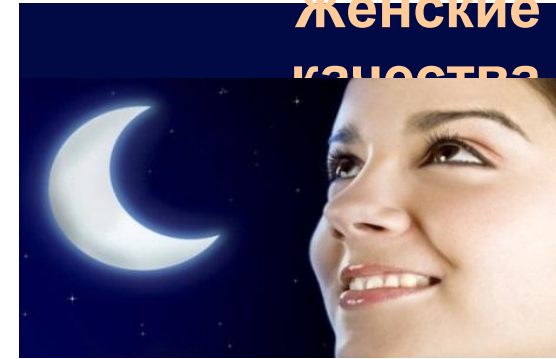

# Искаженные женские проявления:

- **Нежность, мягкость, доброта, чуткость** → потакание другим, гиперопека, позиция жертвы
- **Целомудрие** → фригидность
- **Благоразумие, мудрость, умение вдохновлять других** → сварливость, осуждение →
- **Любовь к уюту и порядку в доме** → раздражительность, маниакальную заботу о чистоте →
- **Обаятельность, привлекательность** → распущенность, вульгарность
- **Принятие покровительства мужа** → в презрительную «амебность» неуверенность в себе

# Тайны русского языка

## ЖЕНА и ЖЕНЩИНА

Слово **ЖЕНА** у русичей означало  
**ЖИЗНИ БЕСТЕСТВА НАДЕЖДА**.

Слово **БЕСТЕСТВО** означало **ПРИРОДУ**.

Это слово относилось к любой особе женского пола,  
вошедшей в детородный возраст.

Слово **ЖЕНЧ(Щ)ИНА** у русичей означало,  
что **ЖЕНА** оврела положение в Роду (стала замужней).





**Влияние хороших  
женщин - это самая  
великая сила после  
милости Божией,  
которая формирует  
хороших мужчин.**

**Государыня императрица  
Александра Фёдоровна  
Романова**



« **Веды говорят ,**  
**чем женщина «поливает» мужчину,**  
**таким он и становится,**  
**так как женщина -**  
**это благословляющая сила,**  
**а мужчина -**  
**- созидаящая ».**

Посмотрите фильмы с целью повышения уровня понимания истинных проявлений мужчины и женщины в супружеских отношениях

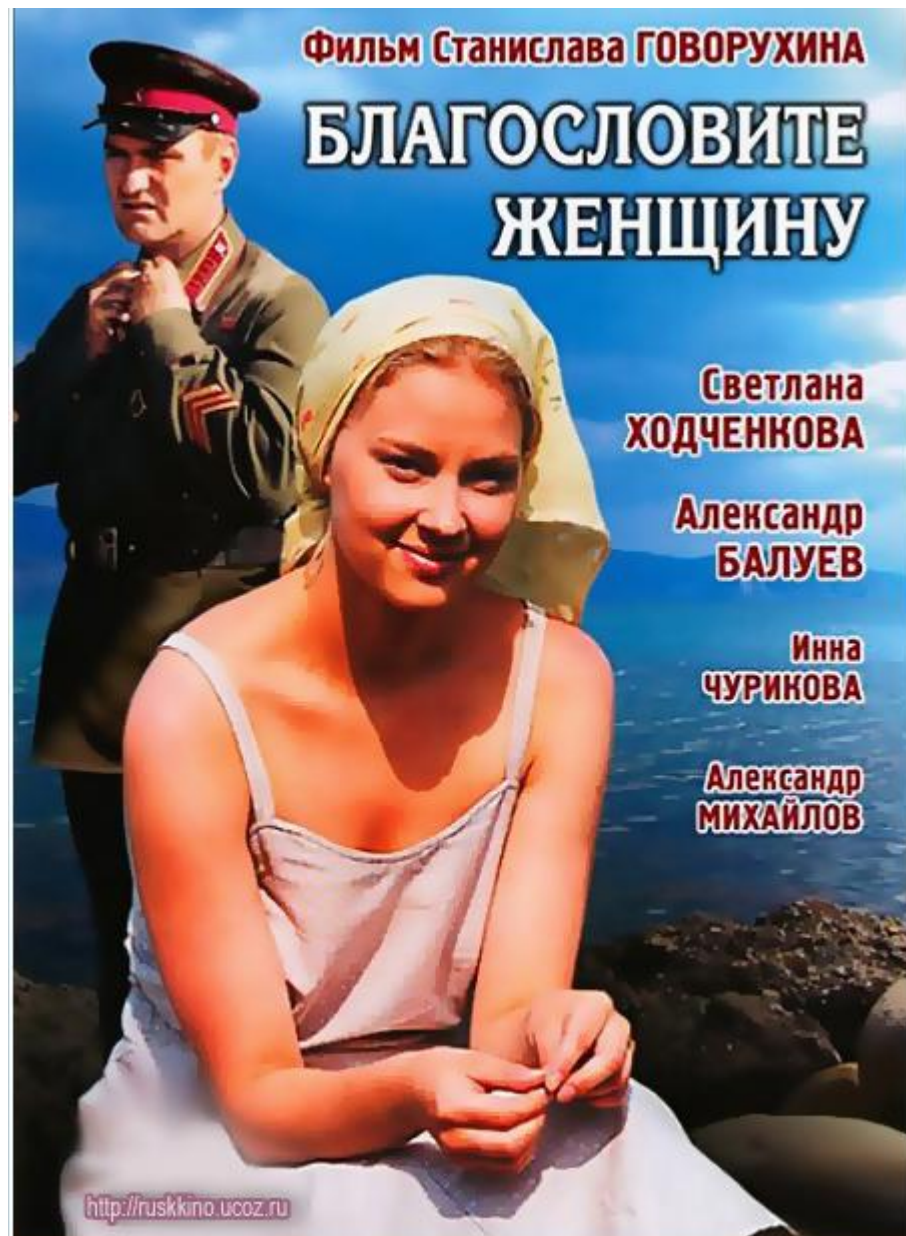

# **Тема II. Духовно-нравственные закономерности развития супружеских отношений**

1. Актуальность темы
2. Особенности мужской и женской природы
- 3. Семья как единый организм**
- 4. Влияние опыта предков на супружеские отношения в семье**

# Зачем люди создают семьи

## Образование семьи:



**Желание вступить в брак, жить вместе, воспитывать детей**



**Объединение родственников, на основе желания помогать друг другу**



**Семья – это малая группа (объединение людей), основанная на браке или на кровном родстве, связанная общим бытом, взаимной помощью, моральной и правовой ответственностью**

## Что дает человеку семья

### детям

- ❖ Любовь
- ❖ Защиту
- ❖ Заботу
- ❖ Воспитание
- ❖ Образование

### родителям

- ❖ Любовь
- ❖ Продолжение рода
- ❖ Взаимопомощь
- ❖ Ощущение счастья

### пожилым

- ❖ Уважени
- ❖ заботу
- ❖ Тепло
- ❖ Покой

# Божественная история происхождения

## семьи

Божий замысел о человеке не осуществился окончательно, пока не была сотворена жена:

**«И сказал Господь Бог: нехорошо быть человеку одному; сотворим ему помощника, соответственного ему.»** Быт., гл. 2,

ст. 18

Поэтому оставит человек отца своего и мать и прилепится к жене своей, **и будут два одной плотью; так что они**





Семья - это маленькая страна,  
в которой Папа - президент,  
Мама - министр финансов, министр  
здравоохранения, министр культуры  
и чрезвычайных ситуаций в семье.  
А Ребенок - это народ, который  
постоянно что-то требует,  
возмущается и устраивает  
забастовки!



**Счастье – это быть Частью**





**Жена мужу пластырь, муж жене пастырь.  
Муж жене отец, жена мужу венец.**

Муж с женой.  
Должны быть подобны руке  
и глазам.  
Когда руке больно - глаза  
плачут.  
А когда глаза плачут -  
руки вытирают слезы.

(Святитель Иоанн  
Златоуст)



Крепка бывает **Та** семья,  
где нет владений буквы Я,  
где правит только

слово **МЫ**,  
где есть совместные

**мечты.**

лучшие цитаты мира



**Что дает  
возможность  
супругам быть  
единым целым и  
что мешает?**

**Русское слово «брак»**

**восходит к**

**древнерусскому**

**«брачити», что**

**означает «отбирать»,**

**т.е. выбирать**

**хорошее**

# Предназначение семьи

Семья призвана:

1. воспринимать, поддерживать и передавать из поколения в поколение духовно-нравственные традиции своего народа, рода, семьи
2. пробуждать духовную потребность личности в любви к ближнему, Отечеству, Мирозданию
3. трансформировать безнравственный опыт семьи и



**Вера**



**Семья, дети**



**Патриотизм**

## **Каковы основные ценности**

**россиянина?**  
**Родная Земля**



**Доброта**



**Благодарность**

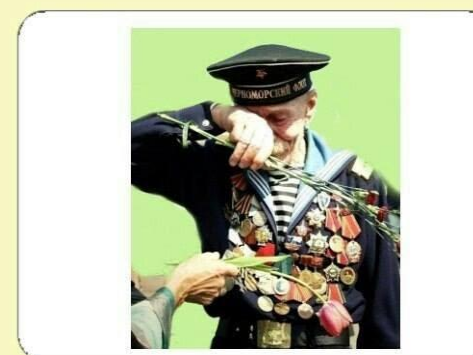



# Семейные традиции

- почитание старших;
- забота о младших;
- любовь к ближнему;
- помощь и поддержка друг другу;
- приобщение к труду.

**«Не относится к нам тот, кто не проявляет милосердия к малым и не уважает старших».**



Книги древней Руси знакомили с добродетелями, которыми

должен обладать человек

**Добродетель означает регулярное, постоянное делание добра, которое становится привычкой, благим навыком.**

7 главных добродетелей:

1. **Воздержание** (от излишества).

2. **Целомудрие** (хранение чувств, скромность, чистота).

3. **Нестяжание** (удовлетворение необходимым).

4. **Кротость** (уклонение от ярости и гнева, незлобие, терпение).

5. **Трезвение** (усердие ко всякому доброму делу, хранение себя от лени).

6. **Смирение** (умение с миром принимать жизненные события)

7. **Любовь** (к Творцу и ближним).

# Тайны русского языка

## СЕМЬЯ

Слово «СЕМЬЯ» произошло от слова «СЕМЯ».  
Крепкие и многодетные СЕМьи – СЕМена Родины!  
СЕМЬЯ - единение Родителей и Детей под крышей  
отчего дома.

Семь+Я - я и три колена вверх и вниз

Прадеды			
Деда	3		
Родители	+		
Я	1	=	7
Дети	+		
Внуки	3		
Правнуки			



« Счастливый брак - это когда муж  
скромен, как слуга, а жена обращается  
к нему, как к королю. »

*(Мухаммед Омар)*

**Что дает  
ВОЗМОЖНОСТЬ  
супругам быть  
единым целым и  
что мешает?**

## Безнравственные проявления человека

Гордыня, тщеславие, высокомерие	Чрезмерная уверенность в себе, самонадеянность, похвальба, считалось неверием в <u>божественное</u>
Зависть, ревность	Желание чужого статуса, качеств, имущества, уверенность в несправедливости мира, недовольство тем, что есть
Гнев, злость, месть	Противопоставленные любви деструктивные чувства
Лень, праздность, уныние	Избегание (нежелание) физической и духовной работы
Жадность, скупость, алчность, сребролюбие	Желание материального богатства в ущерб <u>духовному</u>
Чревоугодие, <u>обжорство</u>	Желание потреблять больше необходимого,
Похоть, блуд, <u>распутство</u>	Разрушение гармоничности, чрезмерное желание удовольствий.

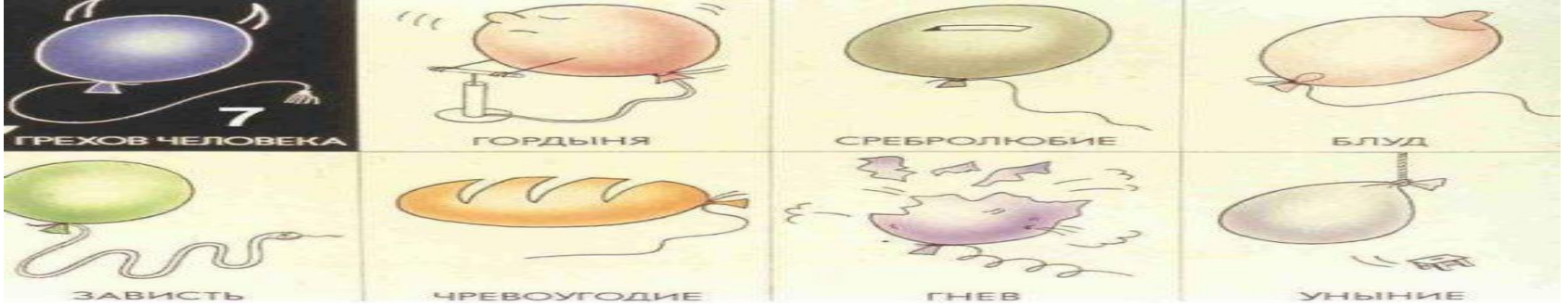

**Какое безнравственное проявление прервало единство супругов?**

**Домашнее задание:**  
Какие безнравственные проявления мешают Вам быть единым целым с Вашей второй половинкой?



Все люди, посланные нам -  
это наше отражение. И посланы  
они для того, чтобы мы, смотря на  
этих людей, исправляли свои ошибки,  
и когда мы их исправляем, эти люди  
либо тоже меняются, либо уходят  
из нашей жизни.

*Борис Пастернак*



**"Когда ты скажешь:  
такой-то человек  
злой, вредный,  
порочный, тогда  
обрати внимание на  
себя самого,  
разбери тщательно  
свои дела, и ты  
раскаешься в своих  
словах."**

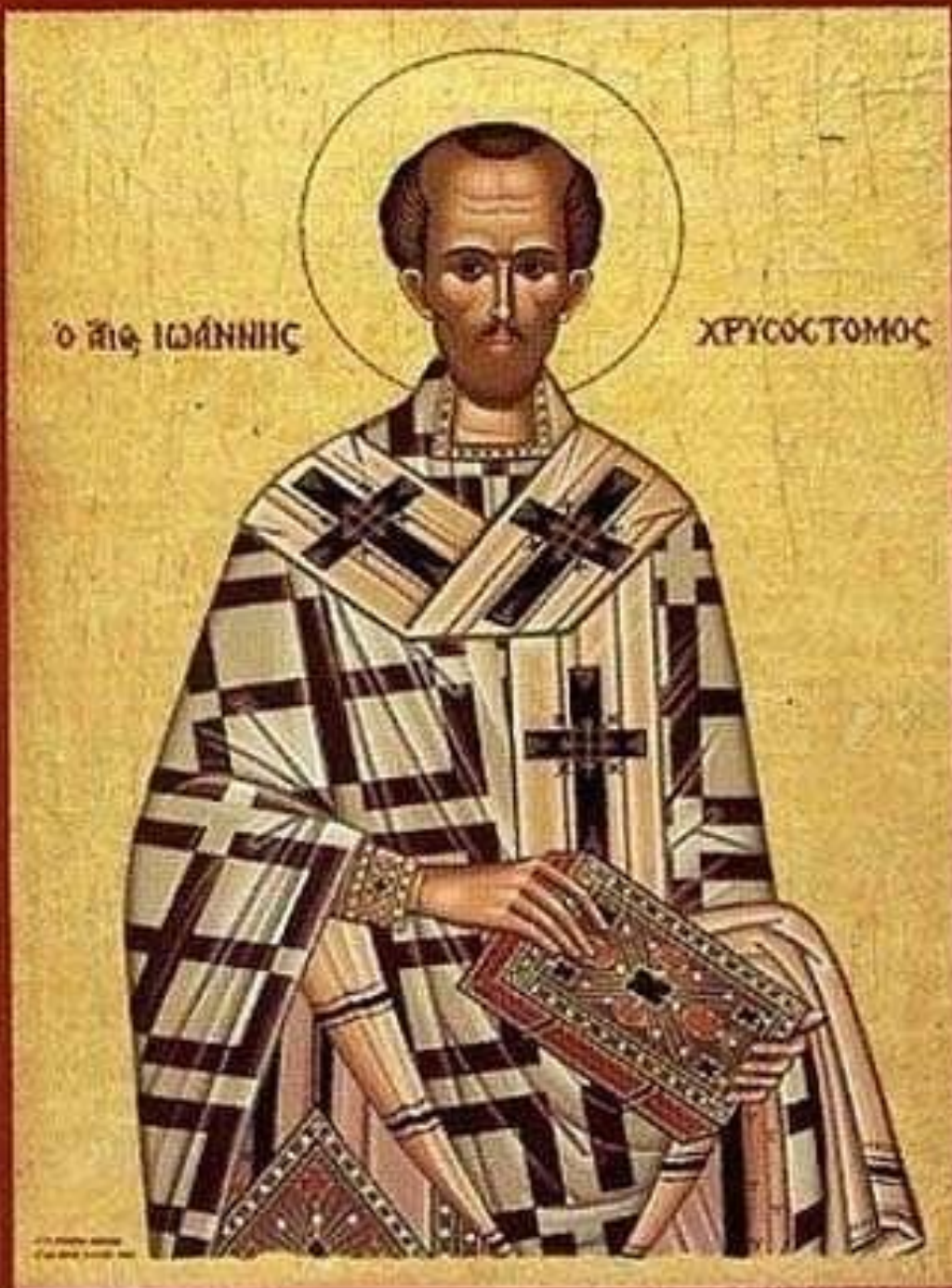

**(Святитель Иоанн Златоуст)**

# Свойства семьи как единого

## организма

***Единство семьи*** происходит из духовного и телесного единения мужа и жены:

- ❖ единая система духовно-нравственных ценностей, на основе которой супруги осуществляют выбор жизненных целей, созидают в своих отношениях любовь, добро и красоту
- ❖ единство в принятии семейной иерархии – это соподчинённость, основанная на любви, заботе и служении друг другу, совете при принятии решений
- ❖ единое психологическое пространство семьи и общность судьбы

## **Тема II. Духовно-нравственные закономерности развития супружеских отношений**

1. Актуальность темы
2. Особенности мужской и женской природы
3. Семья как единый организм
- 4. Влияние опыта предков на супружеские отношения в семье**

# Базовый закон рода



Информация о здоровье, уровне развития, личностных качествах и поступках человека не исчезает бесследно, а записывается в генах и передается по наследству, что влияет на развитие или деградацию человека, семьи, рода, государства.

Генетика, Медицина, Психология, Социология,

# Наследование родовых программ

(по Анн Анселин Шутценбергер)

- Первая дочь наследует модели поведения бабушки по маме
  - Вторая дочь наследует модели поведения бабушки по отцу
  - Первый сын наследует модели поведения дедушки по отцу
  - Второй сын наследует модели поведения дедушки по маме
  - Третий и последующие дети наследуют модели поведения обоих Родов
- 
- Ребенок наследует модели поведения того Рода, в котором воспитывался большее количество времени.

# Психологические установки Рода

- Представители Рода передают из поколения в поколение свои ПУ и навыки генетическим путем, а также с помощью социокультурных норм. ПУ и навыки могут быть как эффективными, так и неэффективными. Эффективные ПУ и навыки приводят к **Силе Рода**. Неэффективные – к **родовым напряжениям**.
- **Психологическая установка (ПУ)** - неосознанное психологическое состояние, базирующееся на предшествующем опыте человека и/или опыте его Рода

**Резул  
перед  
безнр  
тради  
в семе**



**ат  
ни  
о-  
НЫХ  
Й В**

**• Мож  
нрав**

**отношений ?**

**• Может ли человек изменить  
безнравственные традиции  
супружеских отношений?**

**ВНО-  
еских**



МОЯ РОДОСЛОВНАЯ



Генеалогическое древо бывает двух видов:

**НИСХОДЯЩЕЕ**

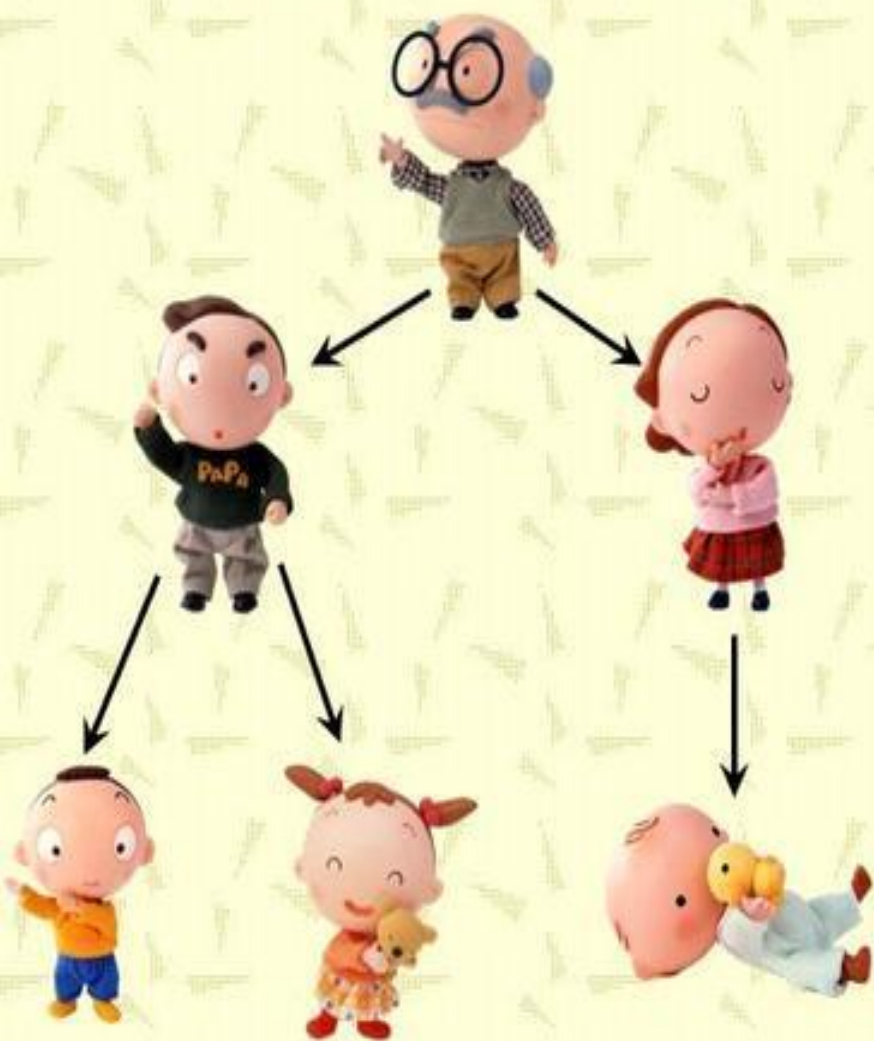

**ВОСХОДЯЩЕЕ**

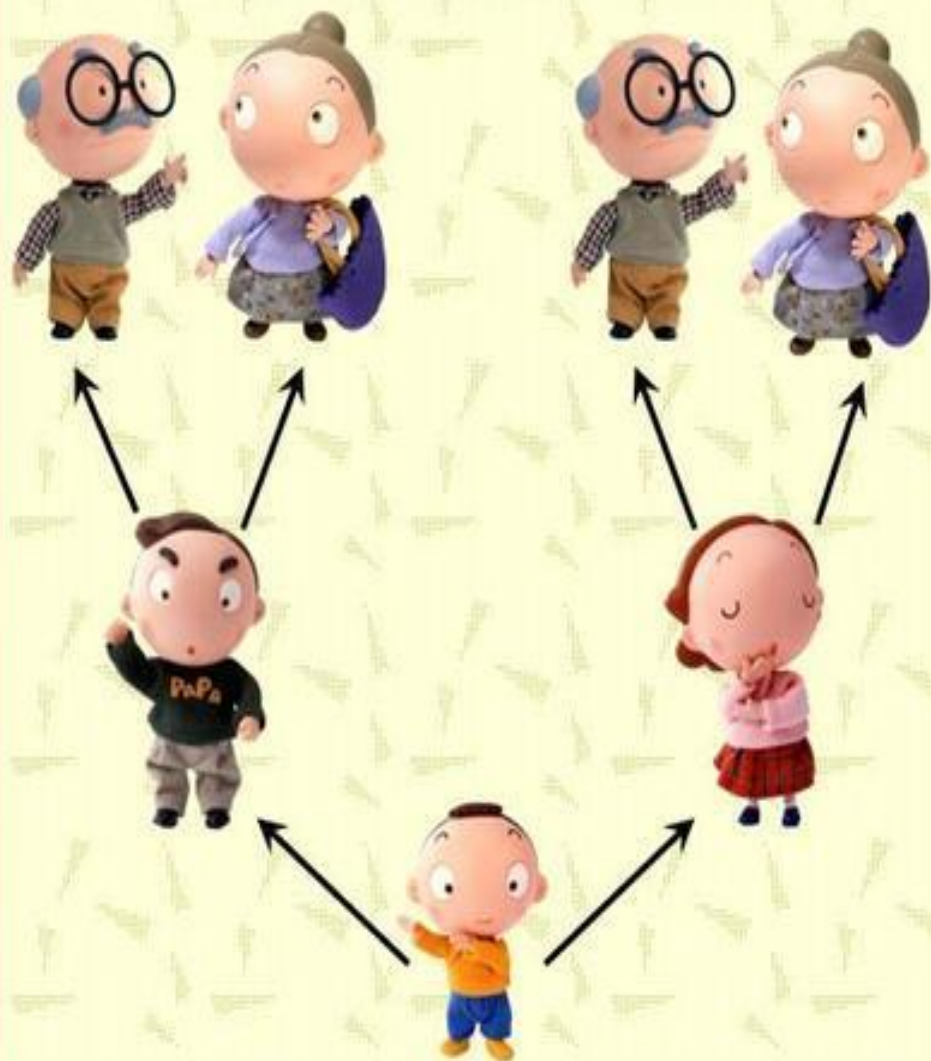

# Основные обозначения генограммы



- - мальчик, мужчина
- - девочка, женщина
- - супружеские отношения
- ↓ - линия, на которой обозначены дети
- ↓ 100 - человек умер

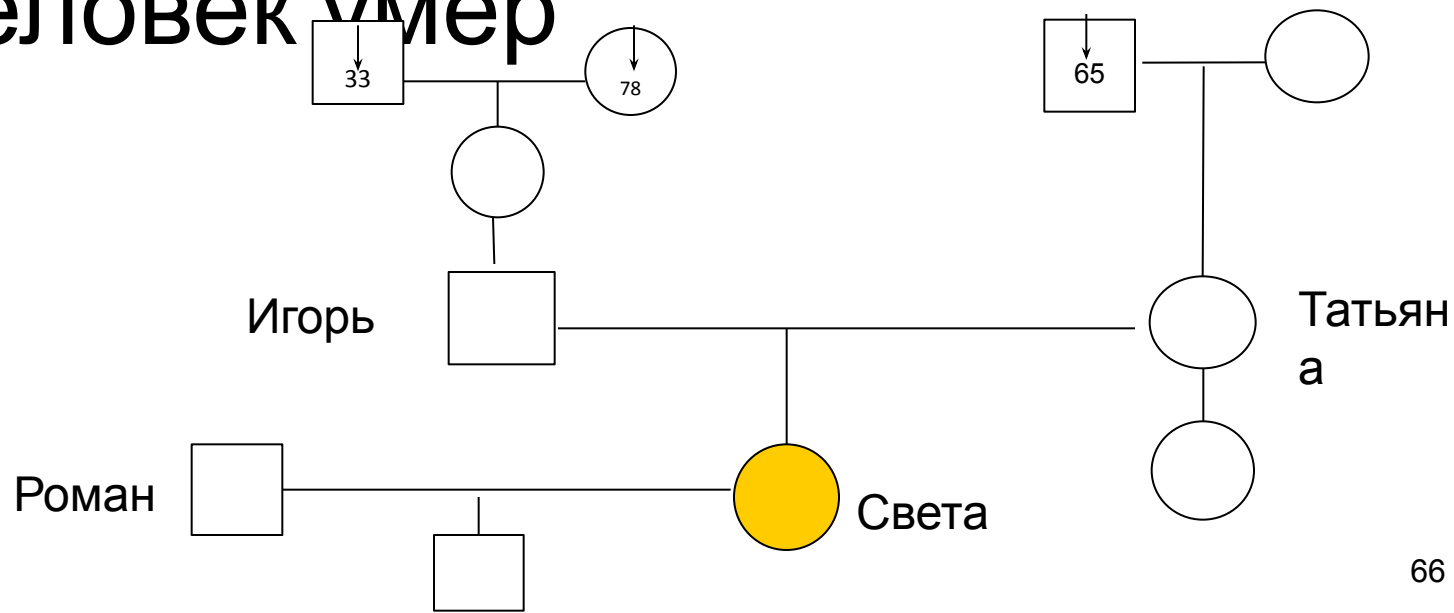

## **Домашнее задание:**

Какие нравственные проявления супругов передаются в Вашем роду из поколения в поколение, что помогает супругам быть единым целым?

**Сохраняйте их и преумножайте!!!**

## **Домашнее задание:**

Какие безнравственные проявления супругов передаются в Вашем роду из поколения в поколение, что мешает супругам быть единым целым?

**Трансформируйте!!!**

# Трансформируйте

1	гордыня, тщеславие/ благоразумие, смирение
2	зависть, ревность/ милосердие, искренность
3	уныние, леность/ вера, усердие
4	гнев, ярость/ доброта, любовь
5	алчность, жадность/ щедрость, стяжание
6	блуд, похоть/ целомудрие, честь
7	чревоугодие, обжорство/ умеренность, удержание



Основная идея, разрушающая семьи,  
— я могу найти другого человека, с  
которым я не буду страдать. Это миф.

Торсунов О.Г.

**Каковы причины программ  
«Несчастливый супружеский союз» и  
«Венец безбрачия»?**

**Накопленные обиды в Роду на  
противоположный пол из-за:**

- Смерти
- Насилия
- Измен
- И другой полученной боли других

Обида – это  
изощренный  
способ  
убийства себя

**Передается ПУ –  
противоположный пол опасен**

# Каковы причины программ

## «Несчастливый супружеский союз» и «Венец безбрачия»?

- **Тайное желание родителей:** иметь ребенка другого пола, сделать аборт, быть единственным собственником своего ребенка. ПУ – тебе нельзя быть самим собой, мы тебя любим, когда ты другого пола
- **Женская гордыня** (завышенная и заниженная самооценка)
- **Замещенный ребенок**



# Методика работы с обидами

Шаг 1. Пишем письма обидчикам от своего имени

Шаг 2. Пишем ответ себе от имени обидчика

Шаг 3. Можем писать письма за обиженных женщин и мужчин своего рода

Шаг 4. Письма уничтожаем.

Методика В.  
Синельникова  
«Молитва  
преображения» см.  
на странице ВК в  
аудиозаписях

## Телесный уровень

Воздержание → умеренность в еде и питье → физическое здоровье	Чревоугодие → обжорство, алкоголизм, наркомания и другие виды зависимостей → болезни, грабежи и разбой, влекущие за собой наказание, проблемы в семейной и личной жизни
Целомудрие → чистота, верность → физическое здоровье, семейное благополучие, мир в душе, гармоничные отношения с окружающими	Блуд → сексуальные излишества и извращения, измена → болезни, преступления на сексуальной почве, влекущие за собой наказание, проблемы в семейной и личной жизни, проблемы и трагедии с детьми

## Душевный уровень

Нестяжание → великодушие, щедрость, благотворительность → мир в душе, гармоничные отношения с окружающими	Сребролюбие → жадность, коррупция, мошенничество, корыстолюбие → преступления на корыстной почве, влекущие за собой наказание, разрушение отношений между друзьями и близкими
Кротость → уступчивость, миролюбие, сочувствие, доброжелательность → мир в душе, гармоничные отношения с окружающими	Гнев → агрессия, сквернословие, вспыльчивость, раздражительность → проблемы общения, преступления в состоянии аффекта, влекущие за собой наказание, разрушение отношений между друзьями и близкими
Жизнелюбие → благодарность, оптимизм, способность радоваться даже мелочам → мир в душе, гармоничные отношения с окружающими	Уныние → хроническая усталость, депрессия, разочарование, отчаяние → психосоматические заболевания, утрата смысла жизни, способная привести к самоубийству

## Духовный уровень

Смирение → умение прощать, милосердие, скромность, принятие себя и других → мир в душе, гармоничные отношения с окружающими	Тщеславие → нарциссизм, карьеризм, зависть к чужим успехам, болезненное самолюбие → психосоматические заболевания, утрата смысла жизни, способная привести к самоубийству
Любовь к людям → великодушие, способность к самопожертвованию, альтруизм → мир в душе, гармоничные отношения с окружающими	Гордыня → крайний эгоцентризм, амбициозность, самоуверенность, жажда власти → психосоматические заболевания, утрата смысла жизни, способная привести к самоубийству

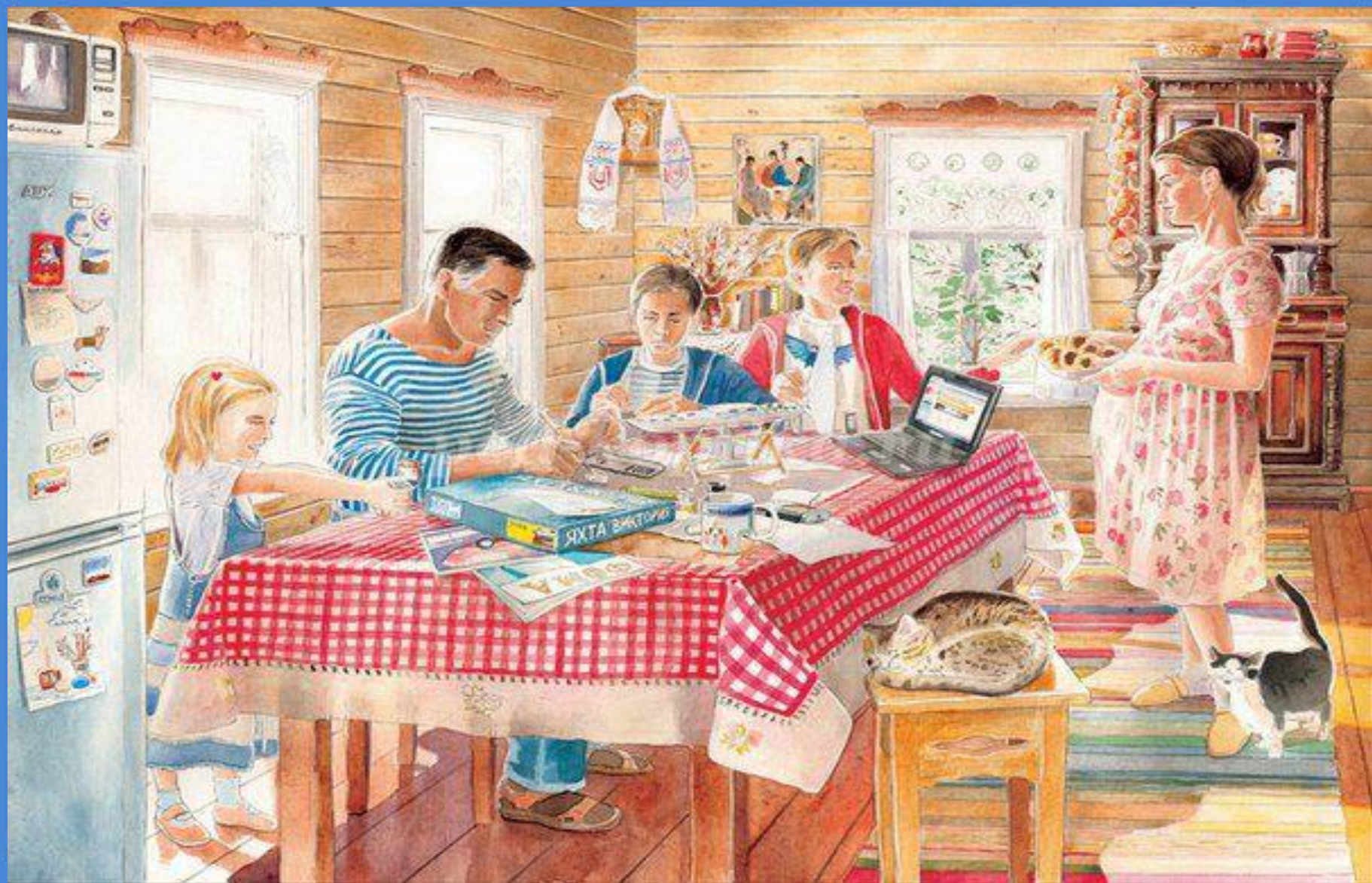

Крепкий брак - это не удача, а  
победа. Счастливая семья - это не случайность, а награда...

## **Тема II. Духовно-нравственные закономерности развития супружеских отношений**

- 1. Актуальность темы**
- 2. Особенности мужской и  
женской природы**
- 3. Семья как единый организм**
- 4. Влияние опыта предков на  
супружеские отношения в  
семье**

# История рода в истории семьи



**Солодникова Светлана Владимировна**

**Тел.: 89028018535**

**Почта: [solors@yandex.ru](mailto:solors@yandex.ru)**

**Группа ВК: <https://vk.com/club131751303>**

# Детско-родительские

отношения



## **Ответьте на вопросы:**

- **Была ли данная встреча для Вас полезна? Если да в чем полезна?**
- **На какие вопросы Вы бы хотели получить ответы при следующей встрече по теме «Детско-родительские отношения»?**