



ВІД МОДЕРНУ ДО МОДЕРЛІЗМУ

Напрями у мистецтві



Футуризм — це мистецтво антигуманізму, яке має відбити настання часу техніки. Спрямування футуризму можна виразити трьома «М»: місто, машина, маса. Дві головні ознаки футуризму: по-перше, нове мистецтво зовсім не цікавиться людиною. Психологізм оголошується анахронізмом. Психологізм — характерна риса міщанської літератури, яка вмирає. Якщо цікавить душа — пізнай машину. По-друге, для цього мистецтва характерний винятковий динамізм, опоетизування руху, швидкості, зорові пошуки засобів зображення руху. Зупинка є злом, отже — футуристи вживали такі принципи динамізації («прискорення») свого художнього тексту: тексти записувалися без розділових знаків, без великих і малих букв. На думку футуристів, найбільше перешкод для руху роблять прикметники й прийменники. На перший план висувається дієслово. Футуризм — це тотальне заперечення, у тім числі й єства. Музикою міста вважався шум міста. Панувала поетизація потворного, антиестетизм: деякі футуристи наприклад, відкидали свої твори на



У живописі та скульптурі італійський футуризм став предтечею багатьох наступних художніх відкриттів і течій. Так, Умберто Боччоні, який використовував у своїй роботі одразу кілька матеріалів (скло, дерево, картон, залізо, шкіра, одяг, дзеркала, електричні лампочки і т. д.) став попередником стилю поп-арт. У своїх футуристичних роботах Джакомо Балла прагнув до об'єднання форми, кольору, руху і звуку.

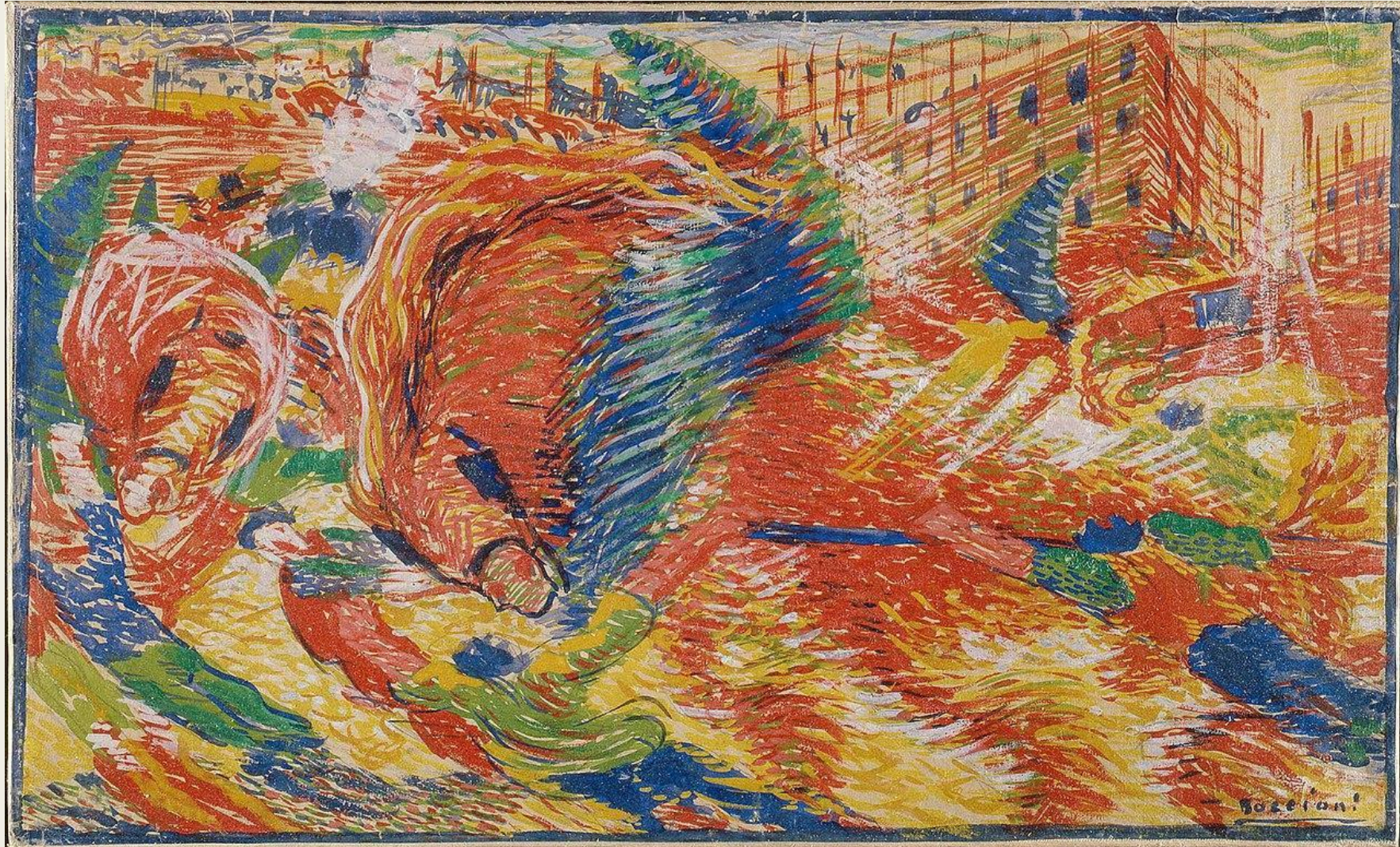

Дадаїзм — дитячий дерев'яний коник;— авангардистська мистецька течія початку ХХ століття. Виникла у Швейцарії під час Першої світової війни та розвивалася впродовж 1914—1924 років. Для дадаїзму характерні заперечення верховенства розуму, логіки, та відмова від слідування усталеним естетичним нормам, використання колажу, готових предметів як основи для творів. Автором назви течії був румунський поет Трістан Тцара (псевдонім Семуеля Розенштока), який знайшов випадкове слово «dada» в словнику Ларруса. Засновники дадаїзму — Трістан Тцара, Ріхард Гюльзенбек, Гуго Баль, Ганс Арп.



Дадаїзм виражав відчуття абсурду світу, розчарування у вірі у верховенство розуму й логіки, існуванні загальних норм і цінностей. Дадаїсти прагнули створювати не естетично привабливі твори, а такі, що втілюють собою абсурд і випадковість. Дадаїзм уникає спогадів про минуле і сподівань на майбутнє. Митці цієї течії вдавалися до спонтанного поєднання випадкових об'єктів, або використання готових предметів, які лише дещо змінювалися. Твори дадаїзму не слідує якій-небудь попередній схемі. Так, вірші не мають рими, використовують численні авторські неологізми, часом окремі звуки замість слів. Картини і скульптури створюються методом колажу зі шматків паперу, тканини, деталей ужиткових предметів, складаються з хаотичного поєднання геометричних форм. Виставки дадаїстів часто супроводжувалися несподіваними, скандальними діями, що кидали виклик суспільним устоям.



Картини фовістів характеризували різюче дикі мазки пензля та різкі, пістряві кольори, у той час як зображуваний предмет мав високий ступінь спрощення або абстракції. Фовізм можна віднести до радикального напряму постімпресіонізму Ван Гога, змішаного з пуантилізмом Жоржа Сера та інших неоімпресіоністських художників, зокрема Поля Сіньяка. Ключовий вплив мали також Поль Сезанн та Поль Гоген, в творах котрих, однак, збережені сюжетність і повага до зображених об'єктів. Їхня діяльність у сфері насичених кольорів — особливо у серії картин з о. Таїті — сильно вплинули на роботи Дерена в м. Колліур в 1905 році. У 1888 р. Гоген сказав Полю Серюз'є: «Якими ти бачиш ці дерева? Вони жовті. Отже, додай жовтого; ця тінь є швидше синьою, застосуй чистий ультрамарин; це червоне листя?

Малюй кіновар'ю.»

Фовізм також можна розглядати як відгалуження експресіонізму.

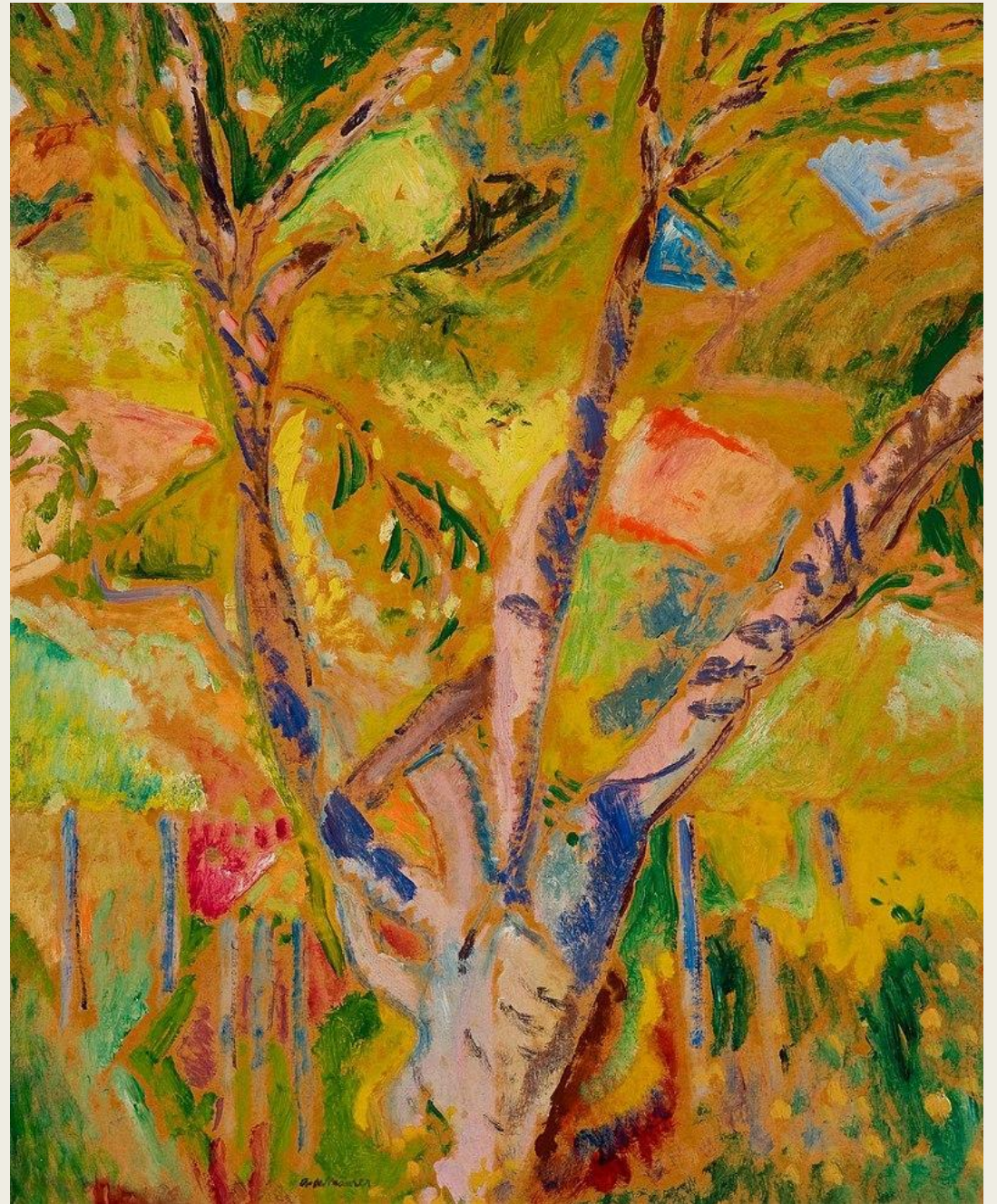

Експресіонізм

Експресіонізм — літературно-мистецький потік авангардизму, що сформувався у Німеччині на початку ХХ століття. Мав своїх прихильників у Франції, Австрії, Польщі, німецькомовній Швейцарії.

Основний творчий принцип експресіонізму — відображення загостреного суб'єктивного світобачення через гіпертрофоване авторське «Я», напругу його переживань та емоцій, бурхливу реакцією на дегуманізацію суспільства, знеособлення в ньому людини, на розпад духовності, засвідчений катаклізмами світового масштабу початку ХХ ст.

Риси експресіонізму

Зацікавленість глибинними психічними процесами;

Заперечення як позитивізму, так і раціоналізму;

Оновлення формально-стилістичних засобів, художньої образності та виразності, часом непоєднаних між собою, як глибокий ліризм і всеохопний пафос;

Суб'єктивізм і зацікавленість громадянською темою;

Бунт проти сталих академічних форм в образотворчому мистецтві при збереженні головних жанрів

«Крик», або «Зойк» — назва низки експресіоністських полотен і відбитків норвезького художника Едварда Мунка, що зображують агонізуючу від жаху постать людини на тлі криваво-червоного неба. Тлом для твору є пейзаж фіорду Осло, що відкривається з пагорбу Екеберг в Кристіанії, Норвегія.

Едвард Мунк створив декілька версій «Крику» у різних техніках. Музей Мунка володіє однією з мальованих версій та однією пастеллю. У Національній галереї в Осло міститься інша мальована версія (власне початкова, 1893, *основне зображення статті*). Четверта версія, виконана пастеллю, належить норвезькому мільйонеру Петтеру Олсену. Мунк також створив літографію картини.

«Крик» ставав мішенню декількох професійних і добре підготовлених викрадень. Так, у 1994 році версію з Національної галереї було викрадено. За декілька місяців твір мистецтва було повернуто. А у 2004 році *Крик* і *Мадонну* пензля Мунка викрали з Музею Мунка. Обидві картини були повернуті в 2006 році. Вони зазнали незначних ушкоджень і були повернуті до експозиції в травні 2008 року після здійснення реставраційних робіт.



Кубізм — авангардна течія в образотворчому мистецтві початку ХХ століття, яка передувала абстрактному мистецтву. Кубізму притаманні підкреслено геометризовані форми, прагнення подрібнити об'єкти на стереометричні складові.

Його засновники, Жорж Брак і Пабло Пікассо, захоплювалися роботами Поля Сезанна і були натхненні його спробою створити об'ємну структуру на поверхні полотна. У 1907–1910 роках у Франції кубісти почали усе більше абстрагуватися від дійсності, їхні картини усе менше нагадували реальність. Кубізм оголосив, що мистецтво існує заради самого себе, а не для відтворення дійсності.

Кубізм мав бути мистецтвом, котре, за словами Пабло Пікассо, відтворює світ не таким, яким його бачить митець, а таким, яким він його мислить. Шляхом розкладання всіх предметів і форм на прості геометричні фігури та їх перекомбінування відповідно до задуму митця кубісти сподівалися прийти до створення інтелектуального й аналітичного живопису, здатного розкривати структуру речей і їхню внутрішню сутність, виражати «константи буття», підніматися до рівня вимог сучасності, входити в неї і сприяти її перебудові.

■ Пабло Пікассо, «Герніка»

Герніка — картина Пабло Пікассо, написана в травні 1937 р. на замовлення уряду Іспанської Республіки для павільйону на Всесвітній виставці в Парижі. Тема картини, виконаної в манері кубізму й чорно-білій палітрі, — бомбардування баскійського міста Герніка, яке сталося в квітні 1937 р.



Тоді без жодного попередження німецькі літаки з легіону «Кондор», надісланого Адольфом Гітлером на допомогу Франсіско Франко, провели 3-годинне бомбардування Герніки. Хоча формальною метою атаки був сусідній міст, у Герніці загинуло до 1650 мешканців і близько 900 були поранені. За словами очевидців, тих, хто намагався втекти з-під бомб, обстрілювали з бортових кулеметів.

Вражений цією подією, Пікассо лише за три тижні створив велике в прямому (3.5x8.5 метрів) і переносному значенні полотно, в котрому передав жах війни й негуманного ставлення людини до собі подібних.

Поп-арт або популярне мистецтво

Поп'арт — напрям в образотворчому мистецтві 1950–1960-х років, що виник як реакція на абстрактний експресіонізм та використовує образи продуктів вжитку.

Термін «попарт» вперше з'явився у пресі в статті англійського критика Лоуренса Еллоуея. У 1966 році Еллоуей відкрито зізнавався: «Тоді я не вкладав у це поняття той зміст, яким воно володіє сьогодні. Я використовував це слово нарівні з терміном „поп-культура“, щоб охарактеризувати продукти засобів масової інформації, а не витвори мистецтва, для яких були використані елементи цієї „народної культури“. У будь-якому разі, поняття увійшло до вжитку десь між зимою 1954/55 років та 1957 роком.»

Образ, запозичений у масовій культурі, переміщується в інший контекст:

- змінюються масштаб та матеріал;
- оголюється прийом або технічний метод;
- виявляються інформаційні перешкоди та ін.

Попарт породив наступні напрями у мистецтві: опарт, кінетичне мистецтво, ситуативне мистецтво.

Рой Ліхтенштейн, «Барселонська

ГОЛОВА «Барселонська голова» (ісп. *El Cap de Barcelona*) — скульптура роботи американського Художника Роя Ліхтенштейна (1923–1997). Знаходиться біля Моль-де-ла-Фуста навпроти площі Антоніо Лопеса у Барселоні (Іспанія).

Була створена до XXV літніх Олімпійських ігор, і є яскравою пам'яткою Барселонської набережної, яка привертає увагу туристів. Відкрита 7 квітня 1992 року (дерев'яний макет був створений у 1985 році).

Являє собою 19 метрову скульптуру, зроблену із залізобетону і скоб з нержавіючої сталі. Вкрита кольоровою керамічною плиткою. Автор говорив, що керамічна плитка присутня на скульптурі в знак поваги Антоніо Гауді та іншим авторам каталонського модерну.



Сюрреалізм

Сюрреалізм([фр.](#) *surrealisme* — «надреалізм») — напрям у мистецтві ХХ століття, котрому властиві звернення до підсвідомих образів, звільнення від панування раціонального мислення, використання оптичних ілюзій та парадоксальне поєднання форм. Виник після Першої світової війни у Франції в 1920-і роки та активно розвивався до початку Другої світової війни

Характерні риси

Сюрреалізм заперечує прийняті суспільні форми сучасного життя, технічної цивілізації, культури, моральних засад, під впливом Зигмунда Фрейда пропагує психічний анархізм, автоматизм вислову, звільнення від контролю розуму, спонтанність підсвідомості. Митцю-сюрреалісту слід спиратися на досвід несвідомого вираження духу — сни, галюцинації, марення, інтуїцію, аби проникнути по той бік свідомості, досягнути нескінченне й вічне.



ПАМ'ЯТІ»
ЗАХОПЛЕННЯ НОВИМИ
ІДЕЯМИ ТЕОРІЇ
ВІДНОСНОСТІ ПІДШТОВХНУЛИ ДАЛІ
ДО ПОВЕРНЕННЯ
ДО «ПОСТІЙНОСТІ ПАМ'ЯТІ» 1931
РОКУ. В «ДЕЗІНТЕГРАЦІЇ
ПОСТІЙНОСТІ ПАМ'ЯТІ», НАД ЯКОЮ
ВІН ПРАЦЮВАВ У 1952—1954
РОКАХ, ДАЛІ ЗОБРАЗИВ СВОЇ М'ЯКІ
ГОДИННИКИ ПІД РІВНЕМ МОРЯ, ДЕ
КАМІННЯ, ЩО СХОЖЕ НА ЦЕГЛИНИ,
ТЯГНЕТЬСЯ У ПЕРСПЕКТИВУ. САМА
ПАМ'ЯТЬ РОЗКЛАДАЛАСЬ,
ОСКІЛЬКИ ЧАС БІЛЬШ НЕ ІСНУВАВ В
ТОМУ ЗНАЧЕННІ, ЯКОГО НАДАВАВ
ЙОМУ ДАЛІ.

Абстракціонізм

Абстракціонізм, абстрактне мистецтво, безпредметне мистецтво, конфігуративне мистецтво — одна з течій авангардистського мистецтва початку ХХ ст. Філософсько-естетична основа абстракціонізму — ірраціоналізм, відхід від ілюзорно-предметного зображення, абсолютизація чистого враження та самовираження митця засобами геометричних фігур, ліній, кольорових плям, звуків

Напрям сучасного абстрактного мистецтва в скульптурі і живописі виник в Європі та Північній Америці в 1910—1920. Здавна люди намагалися відобразити красу навколишнього світу, сцени зі життя жінок у малюнках, картинах. Згодом картини найталановитіших людей перетворилися на витвори мистецтва. З'явилося багато різних напрямків: імпресіонізм, модернізм, класицизм, романтизм, натуралізм, символізм, реалізм, сюрреалізм, абстракціонізм та інших.



СУПРЕМАТИЧНА КОМПОЗИЦІЯ

КАРТИНА КАЗИМИРА

МАЛЕВИЧА 1916 РОКУ, НАЙДОРОЖЧИЙ
ВИТВІР УКРАЇНСЬКОГО МИСТЕЦТВА,
НАПИСАНА ХУДОЖНИКОМ В 1916 РОЦІ.

У 1919-20 РОКАХ ВИСТАВЛЯЛАСЯ
В МОСКВІ.

У 1927 РОЦІ МАЛЕВИЧ ВИСТАВЛЯВ
КАРТИНУ НА ВИСТАВКАХ У ВАРШАВІ, А

ПІЗНІШЕ В БЕРЛІНІ. ПІСЛЯ
ТЕРМІНОВОГО ВІД'ІЗДУ КАЗИМИРА
МАЛЕВИЧА В СРСР В ЧЕРВНІ 1927
КАРТИНА БУЛА ЇМ ПЕРЕДАНА НА
ЗБЕРІГАННЯ НІМЕЦЬКОМУ
АРХІТЕКТОРОВІ ГУГО ГЕРІНГУ.

У 1958 РОЦІ ЙОГО СПАДКОЄМЦІ
ПРОДАЛИ КАРТИНУ
МУЗЕЮ СТЕДЕЛІК В АМСТЕРДАМІ, ЗА
СОЛІДНУ НА ТІ ЧАСИ СУМУ В 120
ТИСЯЧ ГУЛЬДЕНІВ



ОП-АРТ (ВІД АНГЛ. *OP ART* (*OPTICAL ART*)) АБО **ОП-МИСТЕЦТВО** — СТИЛЬ СУЧАСНОГО МИСТЕЦТВА, ЯКИЙ ШИРОКО ВИКОРИСТОВУЄ ОПТИЧНІ ІЛЮЗІЇ. МИТЦІ ОП-АРТУ ДОСЯГАЮТЬ СТВОРЕННЯ ІЛЮЗІЙ РУХУ АБО МЕРЕХТІННЯ НЕРУХОМИХ ОБ'ЄКТІВ ЧЕРЕЗ ЗОБРАЖЕННЯ ПЕРІОДИЧНИХ СТРУКТУР І ВЛУЧНЕ ВИКОРИСТАННЯ КОЛЬОРІВ ТА ФОРМ. ЗАЗВИЧАЙ ТВОРИ ОП-АРТУ НОСЯТЬ АБСТРАКТНИЙ ХАРАКТЕР.

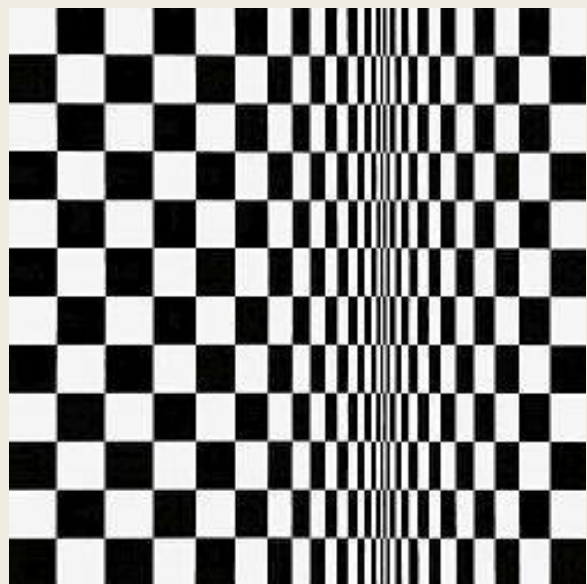

ВИДИ

- **Неможлива фігура** — один з видів оптичних ілюзій, фігура, що здається на перший погляд проекцією звичайного тривимірного об'єкта на площину, але якщо придивитися, то стають очевидні суперечливі поєднання елементів фігури. Створюється ілюзія неможливості існування такої фігури в тривимірному просторі. Напрям в образотворчому мистецтві, спрямований на зображення неможливих фігур, називається імп-арт.

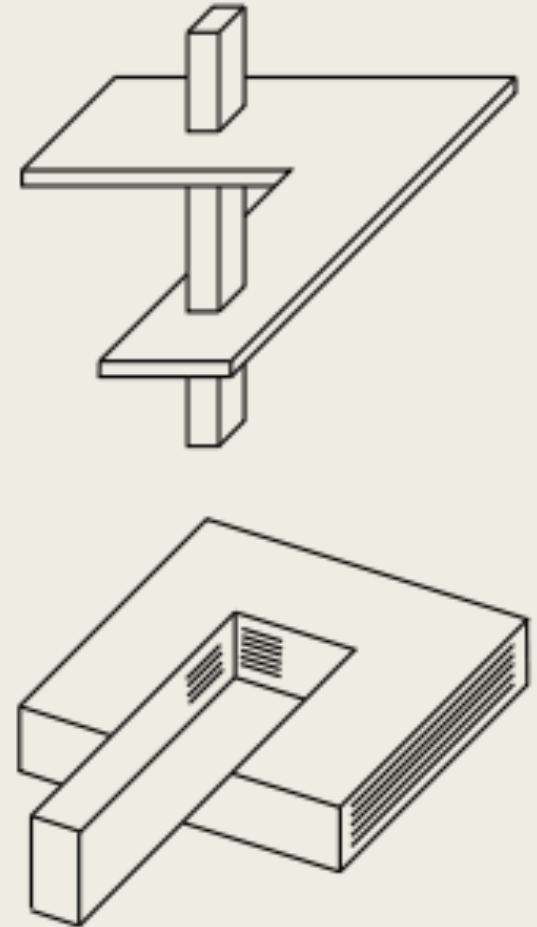

Φοτο φίγυρ Ιμπ-Αρτ

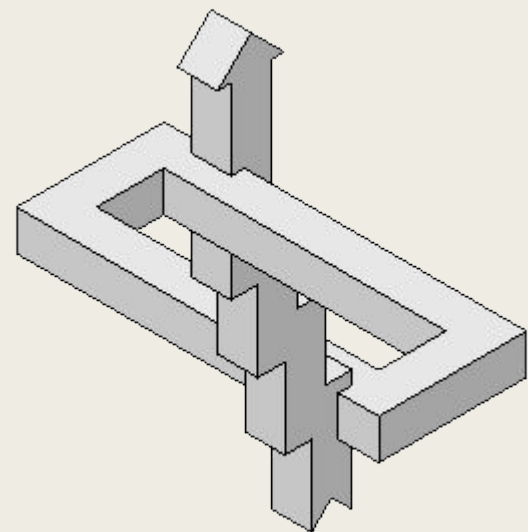
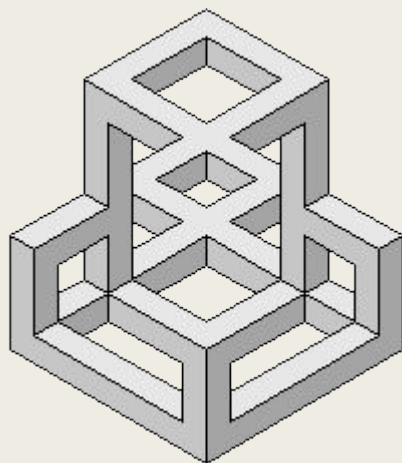
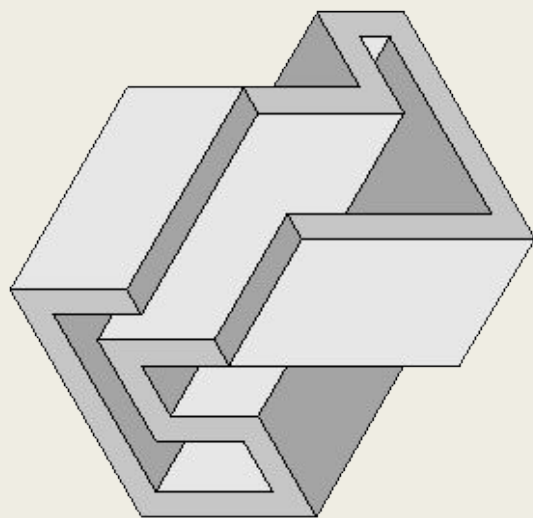
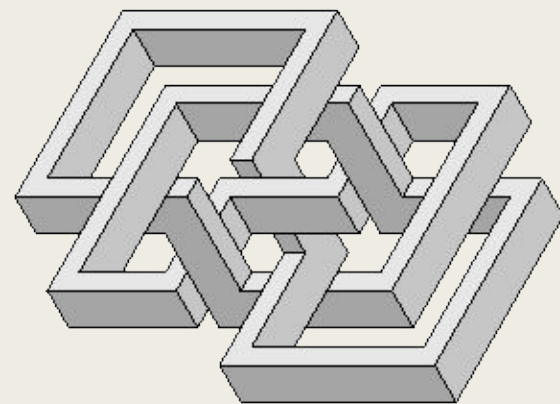
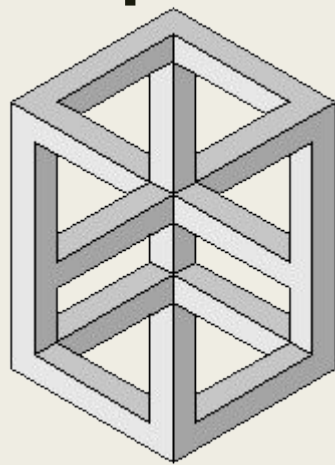
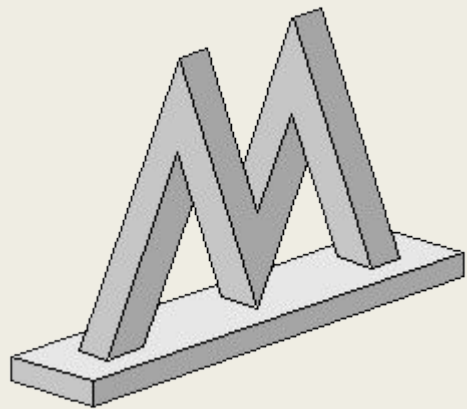

КІНЕЦЬ. ДЯКУЄМО ЗА ПЕРЕГЛЯД.

Джерело <https://www.wikipedia.org>

Над презентацією працювали Янцевич Роман, Квітницький Павло, Горбань Роман, Логвинов.