

# *Nəqliyyat Logistikası – su, avtomobil, hava nəqliyyat növləri*



Məruzəçi: Talıbov C

# NƏQLİYYAT LOGİSTİKASI (su nəqliyyatı)

1. DƏNİZ NƏQLİYYATI NÖVLƏRİ VƏ TEXNİKİ XARAKTERİSTİKALARI
2. ÇAY NƏQLİYYATI
3. ƏSAS DƏNİZ NƏQLİYYATI KOLİDORLARI
4. ƏSAS GƏMİ FİRMLARI
5. ƏSAS GƏMİ ÖLKƏLƏRİ
6. ƏSAS LİMANLAR
7. SU NƏQLİYYATI TEXNOLOGİYALARI
8. GƏMİLƏRİN GPS NƏZARƏTİ

## SU NƏQLİYYATI (DƏNİZ) LOGİSTİKASI

### DƏNİZ NƏQLİYYATI NÖVLƏRİ VƏ TEXNİKİ XARAKTERİSTİKALARI

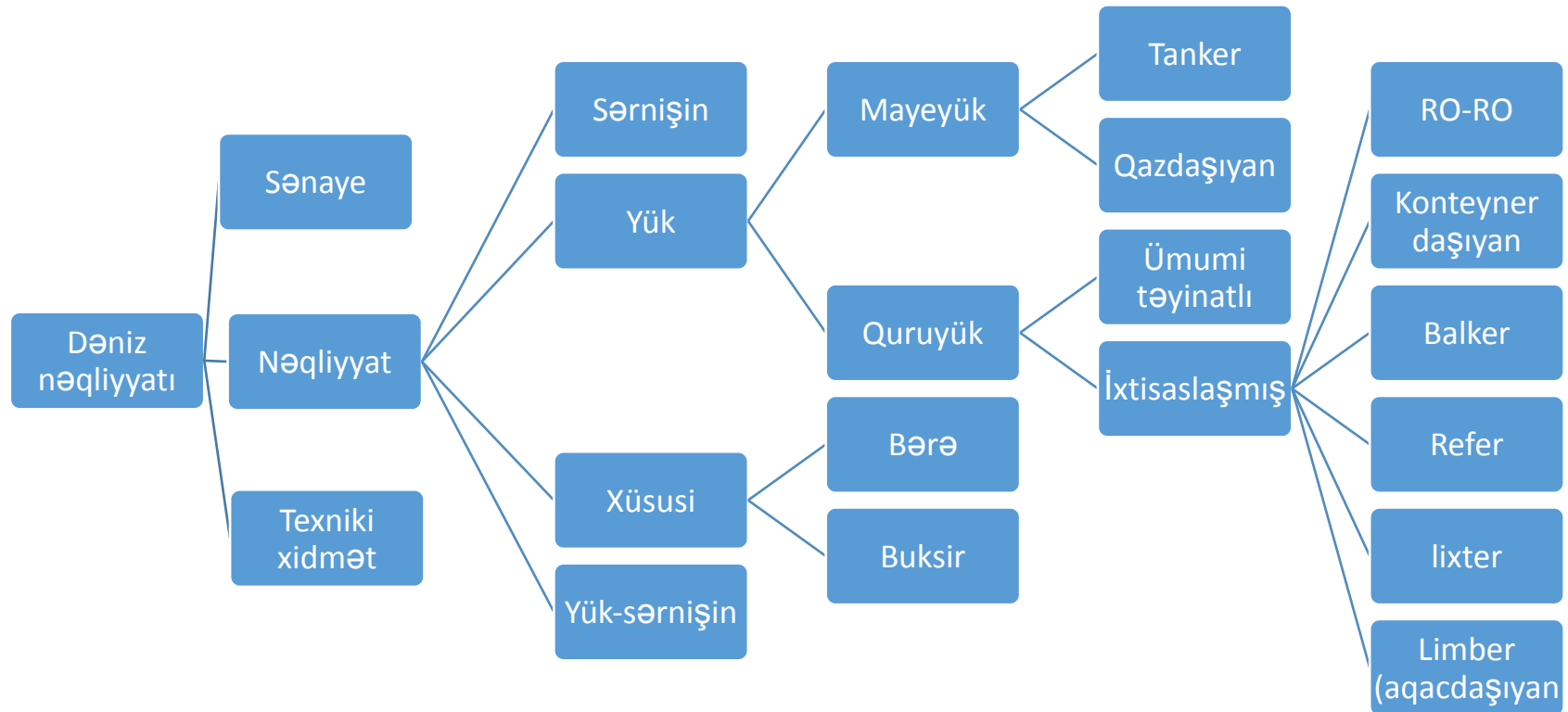

# Gəminin əsas xarakteristikası

**Kütlə:** Dedveyt (deadweight) -  $D_B$  , Gəminin daşıya biləcəyin yükün miqdarını göstərir və tonla ölçülür  $D_B = D - D_0$  Gəminin tam kütləsi –  $D$  , yüksüz kütləsi -  $D_0$

**Həcm** - "register tons (grt)" (registr tutumu) – 100 kub futu bərabərdir, və ya 2,83 kub metr

Reqister tutumunun tona keçidi zamanı 0,5919 əmsalından istifadə edilir. Gross tons (GT) (ümumi tutum) və net tons (NT) (xalis tutum) terminlərindən istifadə edilir

**Sürət** – düyün (uzel) 1 düyün = 1.852km\saat

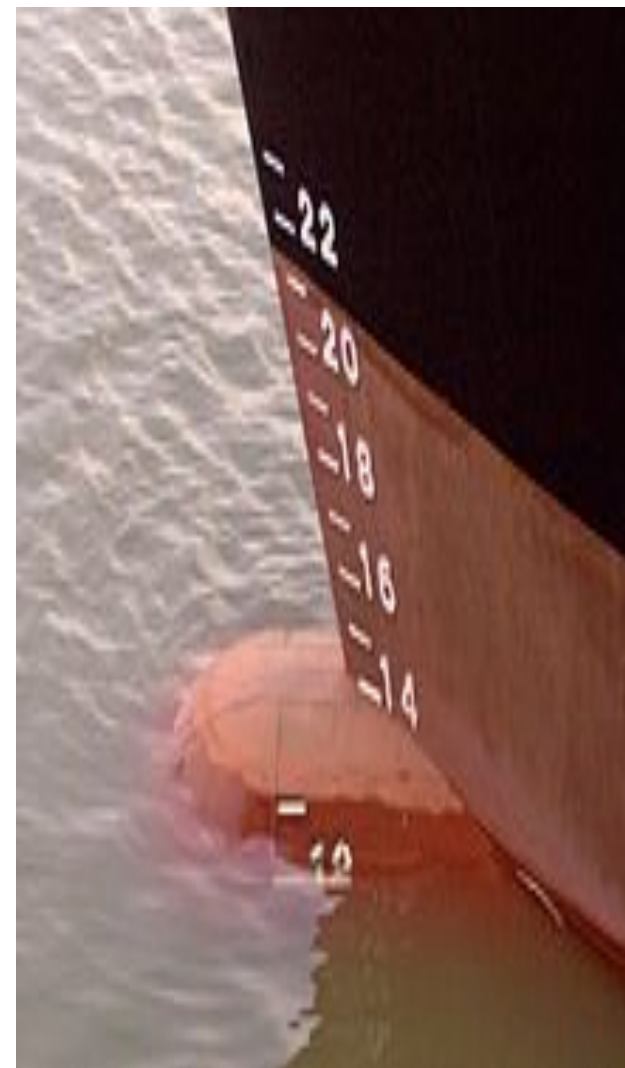

# Universal quruyük gəməsi

**Quruyük gəməsi (Freighter)** — müxtəlif nomenkaturalı yüklərin daçınması üçün nəzərdə tutulub

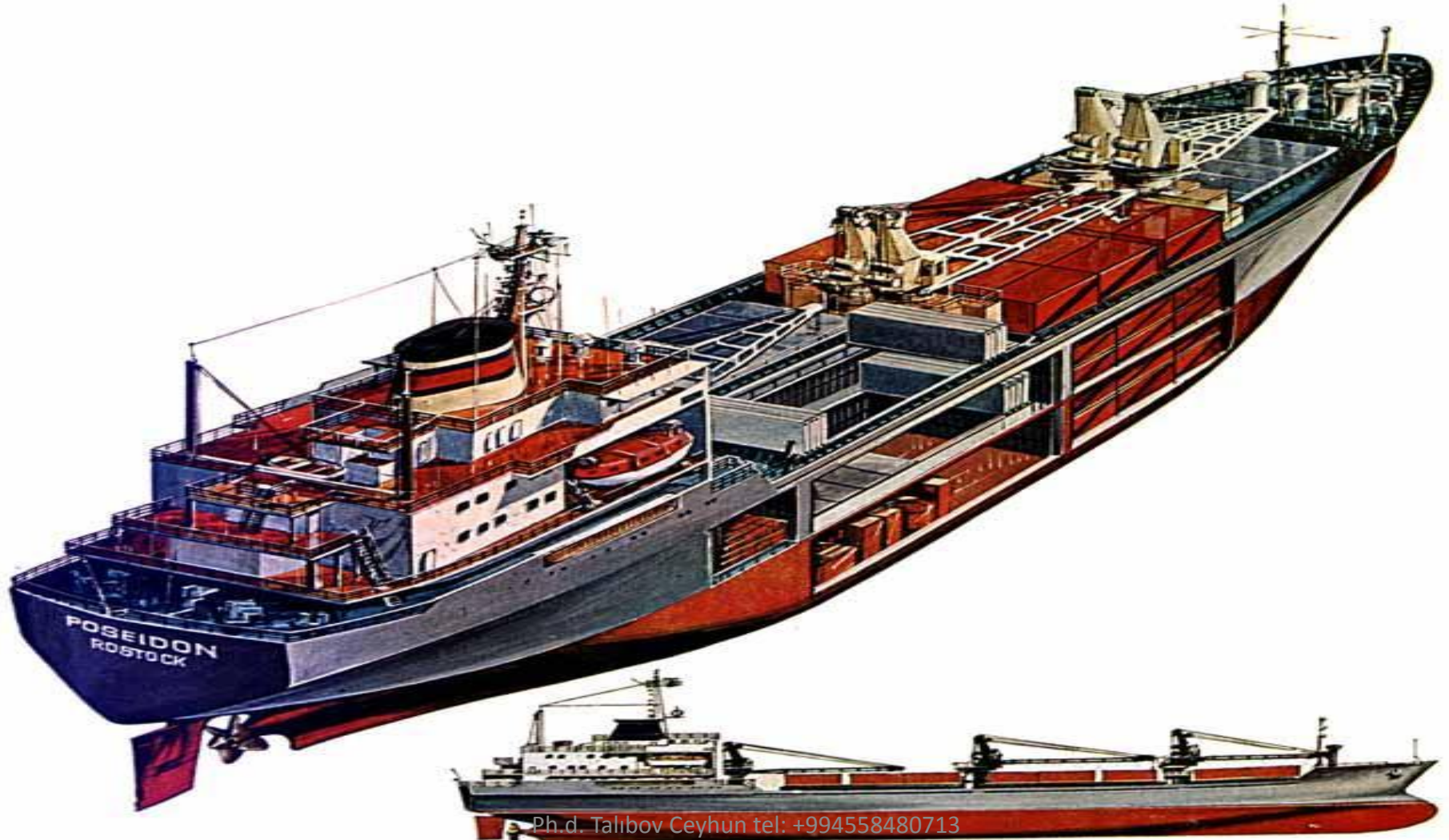

Universal iki göyürteli  
quruyük gəmisinin texniki  
xarakteristikaları :

Dedveyt - 7700 t

Uzunluğu - 120,0 m

Eni – 17,8 m

Bort hündürlüyü – 9,8 m

Suda oturma – 7,55 m

Sürət – 15,4 düyün

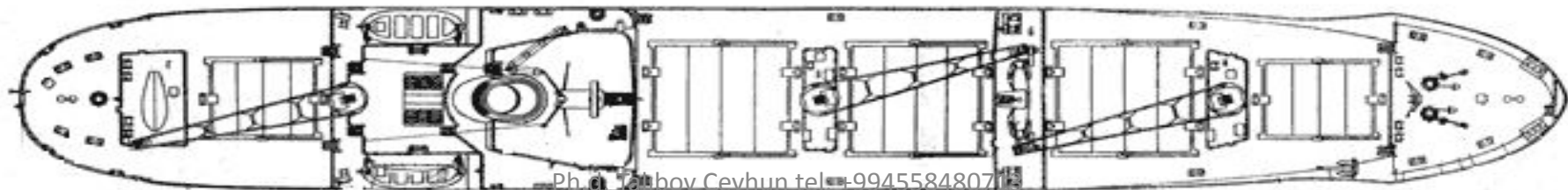
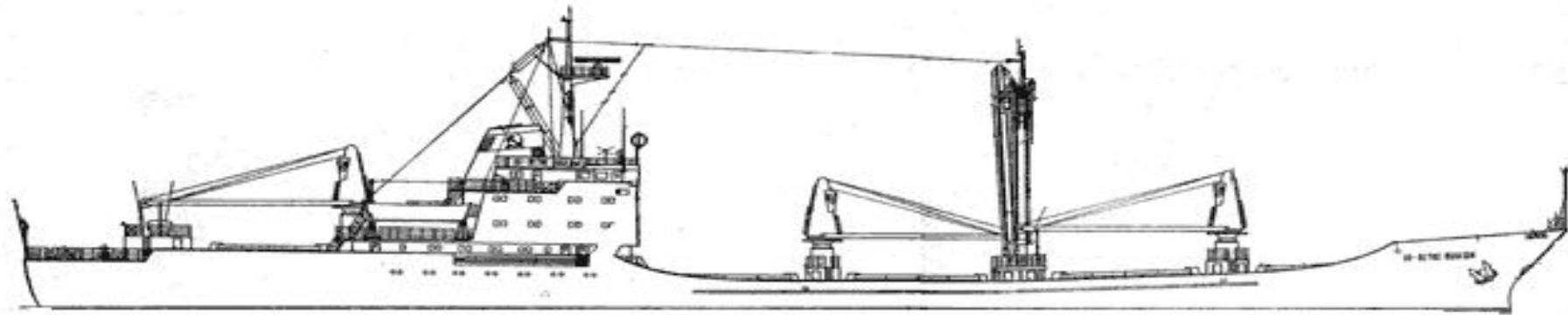

Universal quruyük gəmisi :  
Dedveyt - 22270 t  
Uzunluq -162,5 m  
En – 27,5 m  
Bort hündürlüyü – 13,8 m  
Suya batma - 9,32 m  
Sürət –16,2 düyün

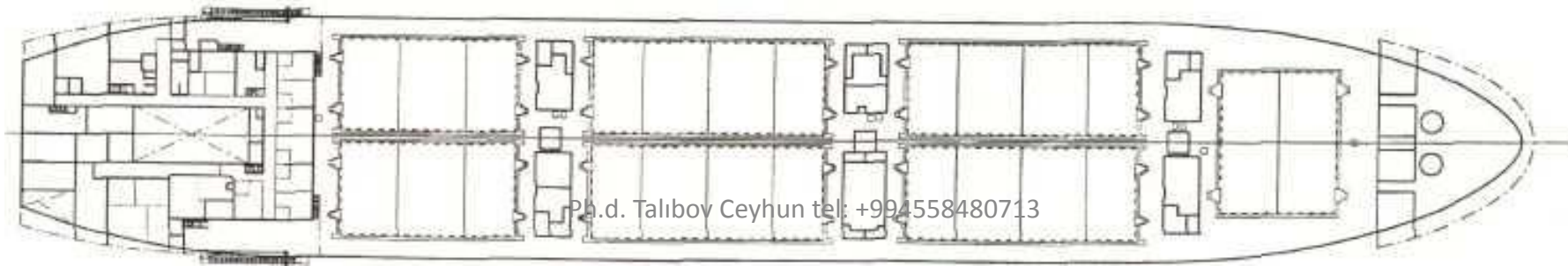
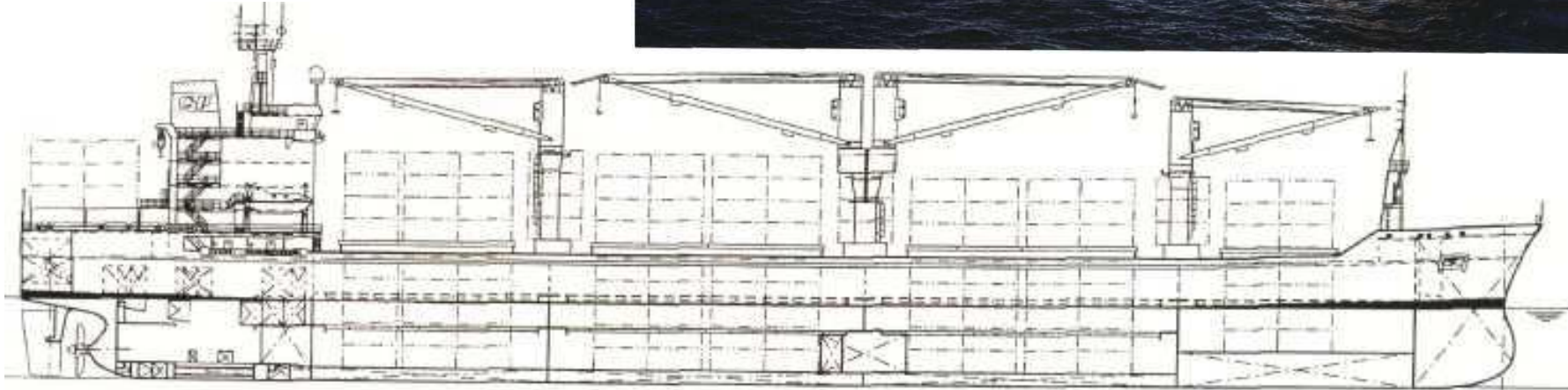

# Konteyner daşıyan

**Konteyner daşıyan (Container Ships)** – Konteynerlərin daşınması üçün ixtisaslaşmış xüsusi yüksək sürətli və yüksək tonnajlı gəmidir





Konteyner gəmilərinin yük tyurumları xüsusi istiqamətləndiricilərlə təchiz edilmiş konteyner yuvalarına bölünüb. Yükləmə kranı ilə təchiz edilmir, liman kranları ilə yüklənir.

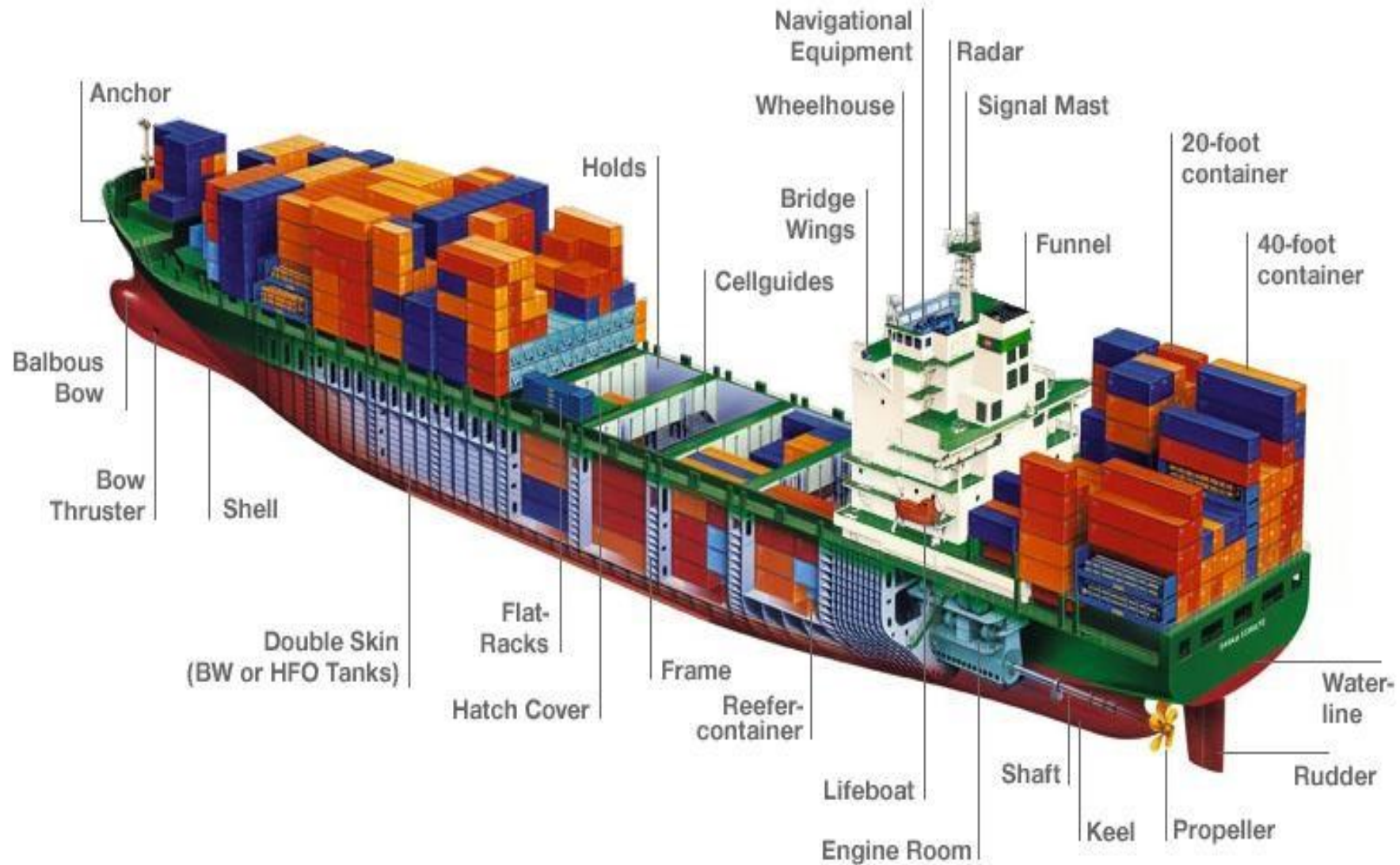

## Üföqü yklnm - Rolker gmisi



**Rolker (Rolker «Ro-Ro» ships)** – rampalardan istifadə etməklə üfüqi yerdəyişmə üsulu ilə təkərli texnikanın öz hərəkəti, avtoyükləyici vasitəsi ilə, dartıcı ilə yüklənməsi üçün avadanlıqlaşıb gəminin daxilində xüsusi avadanlıqla yerdəyişməsi həyata keçirilir.



# Lixter gəmisi

**Lixter (Lighter Ships)** – bu gəmilərdə yük vahidi kimi lixter və ya barjalardan istifadə edilir, bu lixterlər suda hərəkət edərək bilavasitə gəminin tyurumuna daxil olur.



# Ağır yüklərin daşıma gəmiləri

**heavy-lift ship** – belə gəmilər ağır çəkili və iri qabaritli yüklərin daşınması üçündür

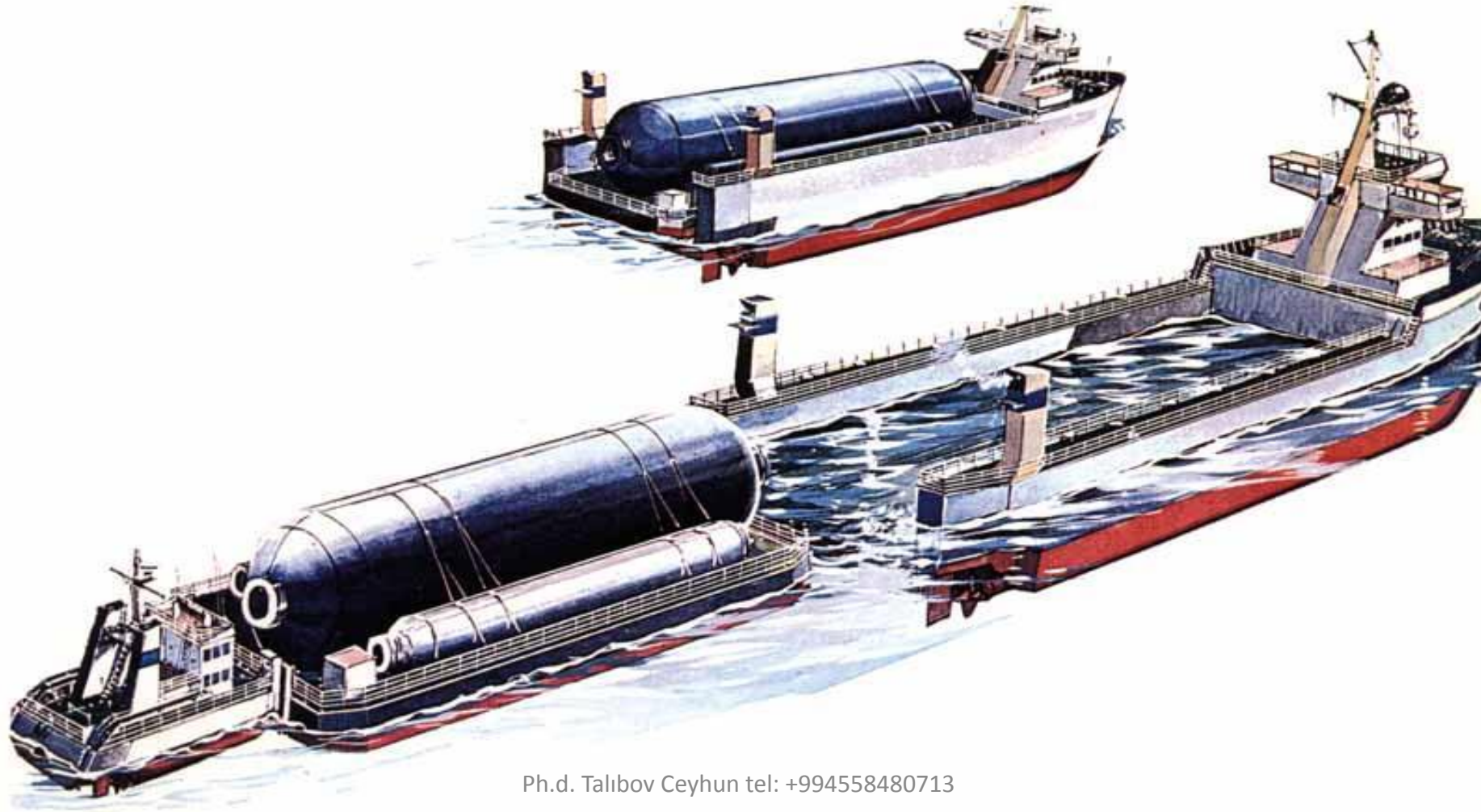

**Полупогружные транспортные суда** предназначены для перемещения крупногабаритных, чрезвычайно тяжелых грузов, таких как, секции морских платформ и нефтяных платформ, подводные лодки, краны, суда, причалы и т.п.

















# Qalaq yüklərin daşınması üçün gəmi

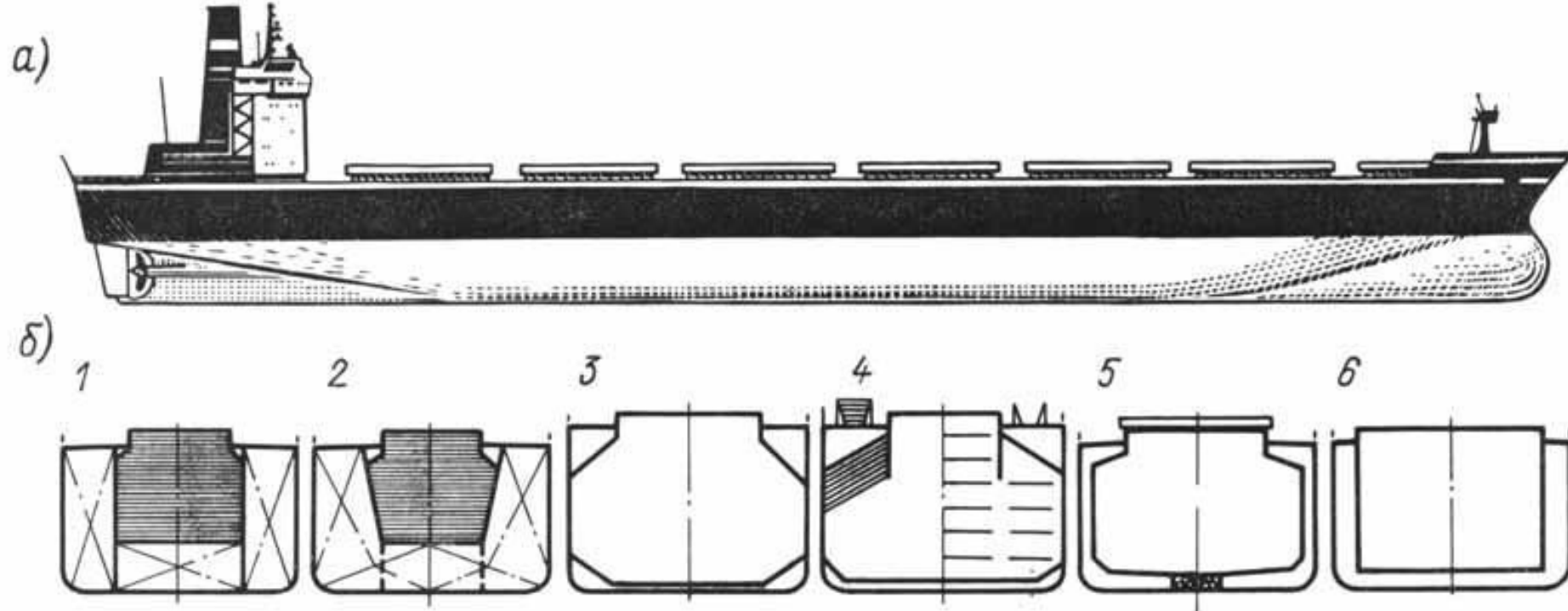

- Müxtəlif tip qalaq yük gəmilərin en kəsiyi (a)  
1 — filiz daşıyan 2 — neftfiliz daşıyan ; 3 — universal 4 —  
Avtomobil və qalaq yüklərin daşınması üçün kombinə  
edilmiş ; 5 — maye, qalaq və filiz daşınması üçün kombinə  
edilmiş ; 6 — filiz, qalaq və konteyner daşıma üçün kombinə  
edilmiş

**Balker (Bulkers)** – qalaq yklrin daşınması n ixtisaslaşmış gmi . Balkerlr kransız olur ,lakin tyurum qapıları geniş olur



## Ağacdaşıyan (Timber carrying vessel)



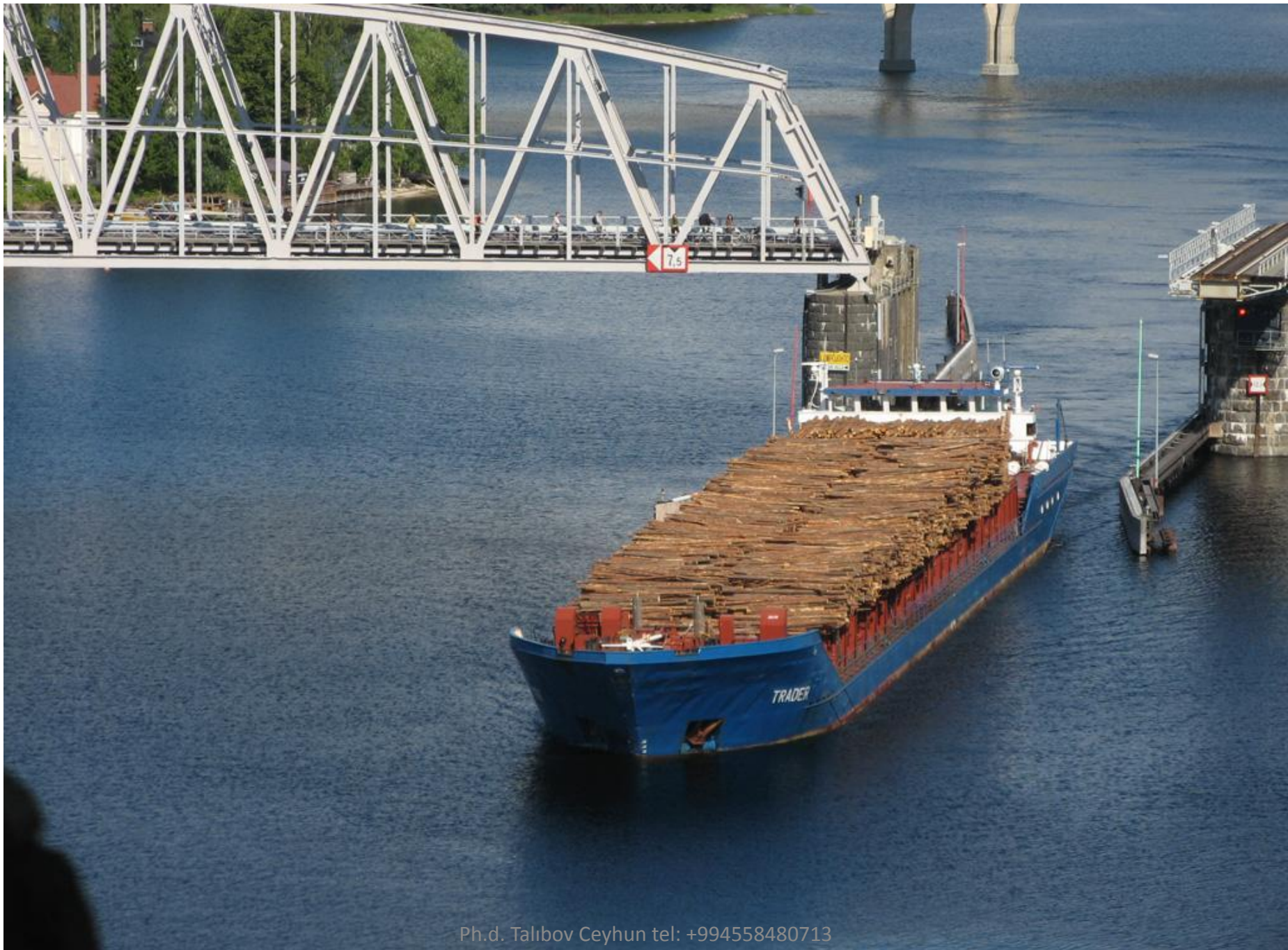



# Xidmət – yardımçı gəmilər

**Digər gəmilərin material - texniki təminatı , onların iztismarını təşkil edir.** Bura buzqıranlar, darticilar, xilasetmə, patrul, losman və s. gəmilər aiddir



# Refrijirator g miler 

**Reefers** – y ks k s r tli olmaqla tezxab olan y kl rindaşınması  c n ixtisaslaşmış : S r ti 20 -23 d y n olur.



# Maye yk gmisi

**Tankerlr (Tankers)** – maye yklrin xsusi hcmlrd(Tank) dařınması n nzrd tutulub. Btn yklm mliyyatları nasos v borulardan ibart avadanlıqlarıa hyata keirilir



# Qaz daşıyan

**Liquefied Gas Tankers** – təbii və maye qazların daşınması üçün nəzərdə tutulub, bir coxlarında qazı soyudmaq üçün soyuducu qurğusu var



# Yük sərnişin gəmisi

**Dəniz bərəsəi (Ferry)** — sərnişinlərin və yerüstü nəqliyyatın daçınması üçün müntəzəm reyslər üçün nəzərdə tutlub плавании, на строго определённых линиях.



# Refrijirator g miler 

**Reefers** – y ks k s r tli olmaqla tezxab olan y kl rindaşınması  c n ixtisaslaşmış : S r ti 20 -23 d y n olur.



# Maye yk gmisi

**Tankerlr (Tankers)** – maye yklrin xsusi hcmlrd(Tank) daşınması n nzrd tutulub. Btn yklm mliyyatları nasos v borulardan ibart avadanlıqlarıa hyata keirilir



# Qaz daşıyan

**Liquefied Gas Tankers** – təbii və maye qazların daşınması üçün nəzərdə tutulub, bir coxlarında qazı soyudmaq üçün soyuducu qurğusu var





# Yük sərnişin gəmisi

**Dəniz bərəsəi (Ferry)** — sərnişinlərin və yerüstü nəqliyyatın daçınması üçün müntəzəm reyslər üçün nəzərdə tutlub плавании, на строго определённых линиях.



# Sərnişin gəmisi

(Passenger Ships) –



Sərnişin gəmiləri – xətti, kruiz və yerli sərnişin daşıma növləri olur



## Çay gəmiləri



# Gəmi daşımaçılığının növləri

	(1) Tramp	(2) Xətti
<b>Yükün növü</b>	Kütləvi	General
<b>Yükgöndərən sayı</b>	Bir yükgöndərən	Birçox yükgöndərən
<b>Hərəkət reqlamenti</b>	Sifarişçi müəyyən edir – istiqamət vaxtı	Marşrut cədvəli üzrə
<b>Ödəniş üsulu</b>	Sövdələşmə ilə	Tarif əsasında
<b>Müqavilə forması</b>	Çarter müqaviləsi	Standart müqavilə - konosament

# Dəniz daşımaçılıqında əsas müqavilə formaları

**Konosament** - yükdaşıma müqaviləsinin qısaldılmış formasıdır. Konosament üzrə daşıyıcı yükün daşınması ilə bağlı bütün risklər öz üzərinə götürür

The website for large version of the reverse side is: [www.msc.com](http://www.msc.com)

**m sc** MEDITERRANEAN SHIPPING COMPANY S.A. **BILL OF LADING No. NON-NEGOTIABLE COPY** "To Order" or "To Order Transport" (see Clause 1)

Website: [www.mscbillings.com](http://www.mscbillings.com) SOAC Code: MSCU NO. & SEQUENCE OF ORIGINAL B/Ls NO. OF RIDER PAGES

SHIPPER: CARRIER'S AGENTS ENDORSEMENTS: (Include Agent(s) at POD)

CONSIGNEE: This B/L is not negotiable unless marked "To Order" or "To Order of..." name.

NOTIFY PARTIES: (No responsibility shall attach to the Carrier or to his Agent for failure to notify - see Clause 20)

VESSEL & VOYAGE NO. (see Clauses 8 & 9) PORT OF LOADING PLACE OF RECEIPT: (Continued Transport ONLY - see Clauses 1 & 5.2)

BOOKING REF. (BY) SHIPPER'S REF. PORT OF DISCHARGE PLACE OF DELIVERY: (Continued Transport ONLY - see Clauses 1 & 5.2)

**PARTICULARS FURNISHED BY THE SHIPPER - NOT CHECKED BY CARRIER - CARRIER NOT RESPONSIBLE (see Clause 14)**

Container Number, Seal Numbers and Marks	Description of Packages and Goods (Continued on attached Bill of Lading Rider page(s), if applicable)	Gross Cargo Weight	Measurement
SPECIMEN			

**FREIGHT & CHARGES** Cargo shall not be delivered unless Freight & Charges are paid (see Clause 16)

RECEIVED by the Carrier in apparent good order and condition (unless otherwise stated herein) the total number or quantity of Containers or other packages or units indicated in the face entitled Carrier's Receipt for coverage subject to all the terms and conditions hereof from the Place of Receipt or Port of Loading to the Port of Discharge or Place of Delivery, whichever is applicable. ACCEPTANCE OF THIS BILL OF LADING BY THE MERCHANT EXPRESSLY ACCEPTS AND AGREES TO ALL THE TERMS AND CONDITIONS, WHETHER PRINTED, STAMPED OR OTHERWISE INCORPORATED ON THIS SIDE AND ON THE REVERSE SIDE OF THIS BILL OF LADING AND THE TERMS AND CONDITIONS OF THE COMMERCIAL APPLICABLE THEREOF AS IF THEY WERE ALL SIGNED BY THE MERCHANT.

If this is a negotiable "To Order" Bill of Lading, use original Bill of Lading, duly endorsed, must be surrendered by the Merchant to the Carrier (together with outstanding Freight and charges) in exchange for the Goods or a Delivery Order. If this is a non-negotiable (straight) Bill of Lading, the Carrier shall deliver the Goods or issue a Delivery Order (after payment of outstanding Freight and charges) against the surrender of one original Bill of Lading or in accordance with the relevant law of the Port of Discharge or Place of Delivery whichever is applicable.

IF WITNESS WHEREOF the Carrier or its Agent has signed the number of Bills of Lading stated at the top, all of the face and back, and whenever one original Bill of Lading has been surrendered all other Bills of Lading shall be void.

DECLARED VALUE (only applicable if Ad Valorem Charges paid - see Clause 7.3) CARRIER'S RECEIPT (No. of Cists or Pkgs. received by Carrier - see Clause 14.1) SIGNED on behalf of the Carrier MSC Mediterranean Shipping Company S.A.

PLACE AND DATE OF ISSUE SHIPPED ON BOARD DATE

TERMS CONTINUED ON REVERSE

# Dəniz daşımaçılıqında əsas müqavilə formaları

**Reys çarteri** - Gəmi daşıyıcı bütün xərcləri və yükləmə- boşaltma işlərini yerinə yetirir. Və sonda bütün xərcləri daxil olmaqla fraxt haqqın alır

Copyright, published by The Baltic and International Maritime Council (BIMCO), Copenhagen		RECOMMENDED THE BALTIC AND INTERNATIONAL MARITIME COUNCIL UNIFORM GENERAL CHARTER (AS REVISED 1922, 1976 AND 1994) (To be used for trades for which no specially approved form is in force) CODE NAME: "GENCON" Part 1	
1. Shipbroker		2. Place and date	
3. Owners / Place of business (Cl. 1)		4. Charterers / Place of business (Cl. 1)	
5. Vessel's name (Cl. 1)		6. GT/NT (Cl. 1)	
7. DWT all told on summer load line in metric tons (abt.) (Cl. 1)		8. Present position (Cl. 1)	
9. Expected ready to load (abt.) (Cl. 1)			
10. Loading port or place (Cl. 1)		11. Discharging port or place (Cl. 1)	
12. Cargo (also state quantity and margin in Owners position, if agreed; if full and complete cargo not agreed state "part cargo" (Cl. 1)			
13. Freight rate (also state whether freight prepaid or payable on delivery) (Cl. 4)		14. Freight payment (state currency and method of payment; also beneficiary and bank account) (Cl. 4)	
15. State if vessel's cargo handling gear shall not be used (Cl. 5)		16. Laytime (if separate laytime for load. And dish. Is agreed, fill in a) and b). If total laytime for load. And dish., fill in c) only) (Cl. 6)	
17. Shippers / Place of business (Cl. 6)		a) Laytime for loading	
18. Agents (loading) (Cl. 6)		b) Laytime for discharging	
19. Agents (discharging) (Cl. 6)		c) Total laytime for loading and discharging	
20. Demurrage rate and manner payable (loading and discharging) (Cl. 7)		21. Canceling date (Cl. 9)	
23. Freight Tax (state if for the Owners account (Cl. 13 (c))		22. General Average to be adjusted at (Cl. 12)	
25. Law and Arbitration (state 19 (a), 19 (b) or 19 (c) of Cl. 19; if 19 (c) agreed also state Place of Arbitration) (if not filled in 19 (a) shall apply) (Cl. 19)		24. Brokerage commission and to whom payable (Cl. 15)	
(a) State maximum amount for small claims / shortened arbitration (Cl. 19)		26. Addition clauses covering special provisions, if agreed	
Signature (Owners)	094558480713	Signature (Charterers)	

# Dəniz daşımaçılıqında əsas müqavilə formaları

Dimayz - çarter.  
Gəmisahibi gəminin ekibalj ilə birlikdə gəminin ifraxt edənə verir . Fraxt edən gəminin müqavilə müddətində sahibi olur və bütün risk və qazanclar özünə aid olur

Тираж 3/71 1905 Парижский 1/13 1911 Парижский 6/71 1912 Парижский 16/71 1928 Парижский 1/71 1928 Парижский 1/71 1939 Парижский 1/71 1974	Принят Контрактом по аккредитации Польше судостроительного Корпуса и Контрактом по аккредитации Японской судоходной фирмы Контрактом по аккредитации Балтийской и Международной морской конференций, Евросоюза
<b>БАЛТИЙСКАЯ И МЕЖДУНАРОДНАЯ МОРСКАЯ КОНФЕРЕНЦИИ</b> <b>УНИВЕРСАЛЬНЫЙ ТАЙМ-ЧАРТЕР</b> (Боннская форма 1974) Краткое название: «БАЛТАЙМ 1974»	
1. Судовый бункер	2. Место и дата
3. Судовладельца/Материально-технические условия	4. Фригтомлет/Материально-технические условия
5. Названия груза	6. Видовая грузоподъемность судна
7. Класс груза	8. Механическая прочность упаковки, м. и н.
9. Данные по аккредитации груза, подтверждающие Тараху и пакеты	10. Упаковка, прочность и т.д. футах
11. Потенциальный вес/бунары	
12. Скорость и время	13. Принадлежность
14. Планируемая дата в последний раз	
14. Дата отбытия судна (ст. II)	15. Дата прибытия (ст. II)
	16. Дата отбытия (ст. II)
17. (a) Планируемая дата отбытия (ст. II) (b) Специально оговоренные исключительные грузы	
18. Количество бунтар при вскрытии (указать минимальное и максимальное количество) (ст. II)	
19. Страна происхождения груза (ст. II)	20. Страна происхождения груза (указать минимальное, максимальное и среднее количество) (ст. II)
21. Место и дата отбытия судна (ст. II)	22. Видовая грузоподъемность судна, только для грузовых судов (ст. II)
23. Дата окончания (ст. III)	24. Место прибытия (указать место, если оно отличается от места, где отбыл) (ст. III)
25. Видовая грузоподъемность и класс груза (ст. III)	26. Единичные документальные грузы, грузоподъемность и вид упаковки, класс грузоподъемности
Важное уведомление: этот документ имеет силу только в соответствии с условиями, описанными в этом чартере, который является частью и не может быть отнесен к другим условиям ч. I или ч. II в случае применения условий ч. I или ч. II в любом из случаев.	
Подпись (судовладельца)	Подпись (фригтомлет)



# Gəmi daşımalarda əsas yük sənədləri

**Dəniz konosamenti (bill of lading).** – Gəmiçilik şirkəti tərəfindən tərtib edilir, yükləndərən və daşıyıcı arasında qısa müqavilə formasıdır

BILL OF LADING										Page 1 of 1	
<b>SHIPPER'S INFORMATION</b> Name: _____ Address: _____ City/State/Zip: _____ CDE: _____ FOB <input type="checkbox"/>						<b>Bill of Lading Number:</b> _____ B/L CODE: _____					
<b>CONSIGNEE'S INFORMATION</b> Name: _____ Location: P _____ Address: _____ City/State/Zip: _____ CDE: _____ FOB <input type="checkbox"/>						<b>TRADE MARK</b> Trade number: _____ Seal number(s): _____ SCAC: _____ Pre number: _____					
<b>SHIPPER'S INFORMATION</b> Name: _____ Address: _____ City/State/Zip: _____ <b>SPECIAL INSTRUCTIONS:</b> _____						<b>B/L CODE: _____</b> <b>Freight Charge Terms:</b> _____ Freight: _____ Collect: _____ 1 <sup>st</sup> Party: _____ <input type="checkbox"/> When B/L is being used as a receipt, it is subject to the terms of the contract.					
SHIPMENT ORDER NUMBER		ETAGE		WEIGHT		POLY/CLP		LUMPS		ADDITIONAL SUPPLY INFO	
<b>GRAND TOTAL</b>											
COMMODITY DESCRIPTION											
QUANTITY		UNIT		WEIGHT		CUBIC		COMMODITY DESCRIPTION		LTL ONLY	
<b>GRAND TOTAL</b>											
<b>SHIPPER'S CERTIFICATE</b> I hereby certify that the above is a true and correct statement of the contents of the container as presented to me by the shipper.						<b>CEB Amount: \$</b> _____ Freight: _____ Subst: _____ Prepaid: _____ (Indicate which amount is correct)					
<b>NOTE:</b> Liability is limited to the amount of the bill of lading. See also B/L, 1. (1) and 2. (1) and 3. (1) and 4. (1) and 5. (1) and 6. (1) and 7. (1) and 8. (1) and 9. (1) and 10. (1) and 11. (1) and 12. (1) and 13. (1) and 14. (1) and 15. (1) and 16. (1) and 17. (1) and 18. (1) and 19. (1) and 20. (1) and 21. (1) and 22. (1) and 23. (1) and 24. (1) and 25. (1) and 26. (1) and 27. (1) and 28. (1) and 29. (1) and 30. (1) and 31. (1) and 32. (1) and 33. (1) and 34. (1) and 35. (1) and 36. (1) and 37. (1) and 38. (1) and 39. (1) and 40. (1) and 41. (1) and 42. (1) and 43. (1) and 44. (1) and 45. (1) and 46. (1) and 47. (1) and 48. (1) and 49. (1) and 50. (1) and 51. (1) and 52. (1) and 53. (1) and 54. (1) and 55. (1) and 56. (1) and 57. (1) and 58. (1) and 59. (1) and 60. (1) and 61. (1) and 62. (1) and 63. (1) and 64. (1) and 65. (1) and 66. (1) and 67. (1) and 68. (1) and 69. (1) and 70. (1) and 71. (1) and 72. (1) and 73. (1) and 74. (1) and 75. (1) and 76. (1) and 77. (1) and 78. (1) and 79. (1) and 80. (1) and 81. (1) and 82. (1) and 83. (1) and 84. (1) and 85. (1) and 86. (1) and 87. (1) and 88. (1) and 89. (1) and 90. (1) and 91. (1) and 92. (1) and 93. (1) and 94. (1) and 95. (1) and 96. (1) and 97. (1) and 98. (1) and 99. (1) and 100. (1)											
<b>SHIPPER'S SIGNATURE</b> Name: _____ Title: _____				<b>CONSIGNEE'S SIGNATURE</b> Name: _____ Title: _____				<b>DATE</b> _____			

# Gəmi daşımalarda əsas yük sənədləri

**Yükləmə orderi** . Limana daxil olan hər bir yük partiyası üçün tərtib edilir . Bu order gəmiyə yükün qəbul edilməsi əmiri rolun oynayır . Bir orderlə gəmiyə yüklənən yükü bölmək olmaz

MAERSK LINE		BOOKING AMENDMENT						
Booking No.: 953381746		Print Date: 2015-03-24 06:22 UTC						
Booked by Party: UKR-CHINA LOGISTICS LLC		Service Mode: CY/CY		From: Jakarta, Indonesia				
Contact Name: NATALIA BOKOVA		To: Odessa, Ukraine		Customer Cargo: Black fermented tea in packings <= 3 kg, frozen				
Booked by Ref. No:		Business Unit: Maersk Ukraine Ltd (Odessa)		Shipper Ref. No:				
Service Contract: 811527								
Price Owner: UKR-CHINA LOGISTICS LLC								
Ref. No:								
We thank you for your booking and enclose your booking details as follows :-								
Equipment								
Quantity	Size/Type/Height	(ft.in)	Collapsible	Sub. Equip	Gross Weight	Pack. Qty/Kind	Cargo Volume	
1	40 DRY	9 6			23500.000 KGS			
Intended Transport Plan								
From	To	Vessel	Voy No.	ETD	ETA			
UTC3-Koja Container Port	Singapore PSA Terminal	XUTRA BHUM	S13R	2015-03-28	2015-03-31			
Singapore PSA Terminal	Odessa Terminal	MAERSK COPENHAGEN	S13W	2015-04-05	2015-04-26			
Load Itinerary								
Type	Location	Release From Date	Time	Release To Date	Time	Return Date	Time	Load Ref.
Empty Container Depot	Multicon Depot	2015-03-24	10:38					
	Multicon Depot							
	Jakarta							
	Indonesia							
Return Equip Delivery Terminal	UTC3-Koja Container Port							
	UTC3-Koja Container Port							
	Jakarta							
	Indonesia							

# Gəmi daşımalarda əsas yük sənədləri

- **Şturman qeydi (расписка)** - yükləmə orderində gəmi kapitanının yükün yerləşdirildiyi ərazi haqda qeydi nəzərdə tutulur. Bu qeyd yükün gəmiyə qəbulun şəhadət sənədidir

Дата: Date:	
Сторінка N _____ Page N _____	
Всього сторінок: Number of pages:	
Відправник: Shipper:	Місцезнаходження (місце пролявання): Notify address:
Одержувач: Consignee:	Місцезнаходження (місце пролявання): Notify address:
Порт навантаження: Port of loading:	Порт вивантаження: Port of discharging:

# Gəmi daşımalарında əsas yük sənədləri

- **Təhfil- təslim cədvəli**  
 . Liman tərəfindən yüklərin limandan gəmiyə təhfil verilməsi ilə bağlı tərtib edilir .  
 Yükləmədən sonra gəmi kaptanın köməkçisi və liman işçisi tərəfindən imzalanır

Наименование порта отправления		<p style="text-align: center;"><b>ПРИЕМО-СДАТОЧНАЯ ВЕДОМОСТЬ</b></p> <p style="text-align: center;">№ _____ от _____</p> <p>Название судна _____</p> <p>Дата и номер прихода _____</p>							
Дата погрузки									
Наименование порта назначения									
Дата выгрузки									
Числятся по документам:						Оказалось при выгрузке:		Примечание	
Номер перевозочного документа	Наименование груза	Род упаковки	Количество мест	Вес (тн)	Маркировка груза (марки, номера)	Количество мест	Вес (тн)	Получатель	
Итого по документам						Итого фактически			
Приложения:									
Подписи:									
Груз и документы принял представитель оператора морского терминала: _____ / _____ /									
Груз и документы сдал представитель перевозчика (судна): _____ / _____ /									

# Xətti daşımalar

Dəniz xətti daşımalar 2 yerə bölünür :

- Maqistral - Materiklər arası baza limanlar arası daşıma
- Fider - Materikin baza portları ilə kiçik portları arasında daşıma

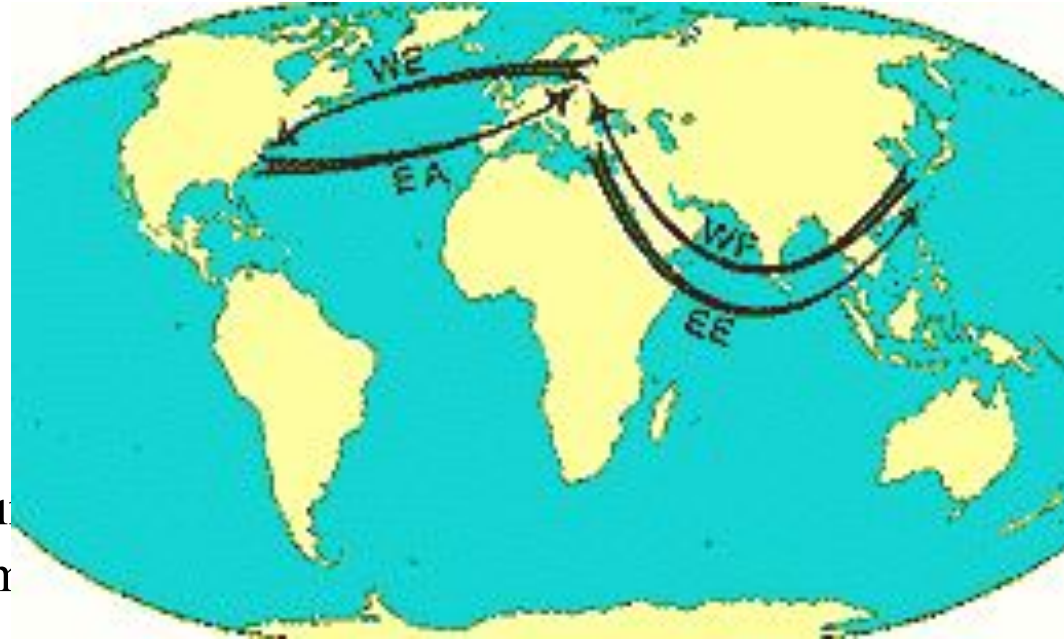

# Dəniz daşımalарının etаpları

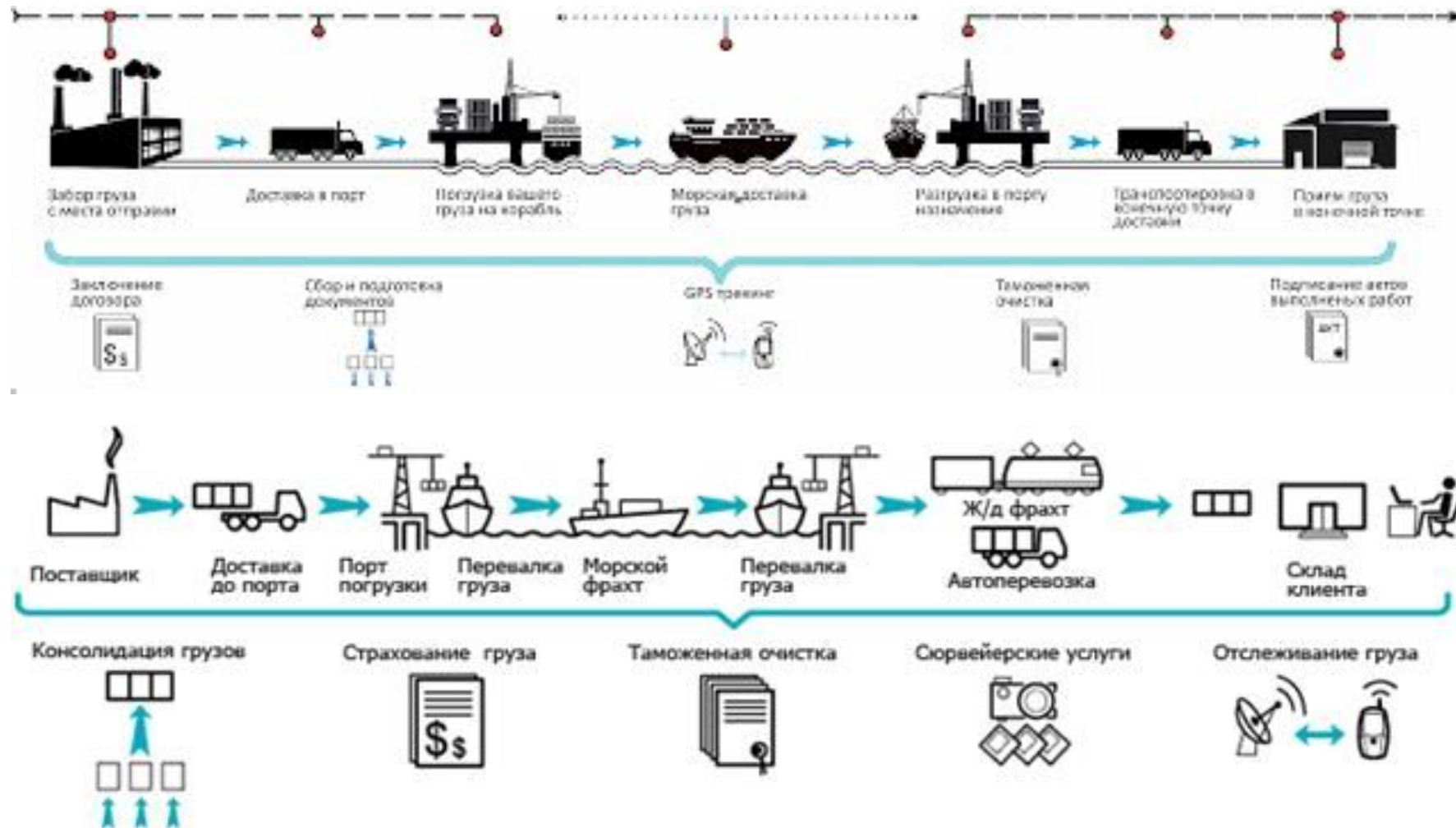

# Əsas dəniz yolları



## Dünyanın ən böyük konteyner limanları

- 1. Şanxay (Çin) - ildə 31,7 milyon konteyner
- 2. Sinqapur - 29,9
- 3. Honkonq (Çin) - 24,3
- 4. Şençjen (Çin) - 22,5
- 5. Pusan (Cənubi Koreya) - 16,1
- 6. Ninqbo-Çjouşan (Çin) - 14,7
- 7. Quançjou (Çin) - 14,2
- 8. Qinqdao (Çin) - 13
- 9. Dubay (BƏƏ) - 13
- 10. Rotterdam (Hollandiya) - 11,8





## Azərbaycanda gəmi daşımaları

- Xəzər dənizi  
aşağıdakı gəmi  
daşımaları və

Göyertə yükləri	Konteyner	Qiymət (\$/biri)	Yük	Qiymət (\$/bir poqmetri)
Bütün növ göyertə yükləri (yalnız paletlərlə)	40 futluq	1000	omaşınları (yükü və ya sürücünün gedib haqqı imacla, bir əsəmətə ödənilirdə)	65
	20 futluq	500	omaşınları (yükü və ya sürücünün gedib haqqı imacla, iki əsəmət üçün)	104
	10 futluq	350	Bütün növ yüklər (bir tonu)	
	5 futluq	250	elektrik avtomobilləri	200
			otomobil (2- təkərli)	95
			otomobil (qapalı)	125

**Azərbaycanda gəmi daşımaları tarifləri**  
**Bakı (Ələt) – Türkmənbaşı 306 km – 12**  
**saat(bərə)**



<b>Yük</b>	<b>Qiymət (\$/bir poq/metri)</b>
Yük avtomaşınları (yüklü və ya boş, bir sürücünün gediş haqqı daxil olmaqla, bir istiqamətə ödənildikdə )	65
Yük avtomaşınları (yüklü və ya boş, bir sürücünün gediş haqqı daxil olmaqla, iki istiqamət üçün)	104
Avtobus, mikroavtobus, minivan və digər sərnişin üçün nəzərdə tutulmuş texnikalar	65
Yük	Qiymət (\$/biri)
Minik avtomaşınları	200
Motosikl (2- təkərli)	95
Motosikl (qoşqulu)	125

**Azərbaycanda gəmi daşımaları tarifləri**  
**Bakı (Ələt) – Türkmənbaşı**

<b>Göyertə yükləri</b>	<b>Qiymət (\$/bir tonu)</b>
Bütün növ göyertə yükləri (yalnız paletlərdə)	200
<b>Konteyner</b>	<b>Qiymət (\$/biri)</b>
40 futluq	1000
20 futluq	500
10 futluq	350
5 futluq	250

## Azərbaycanda gəmi daşımaları tarifləri

### Bakı (Ələt) – Kurik (Aktau) 380 kilometr



Yük	Qiymət (\$/bir poq/metri)
Yük avtomaşınları (yüklü və ya boş, bir sürücünün gediş haqqı daxil olmaqla, bir istiqamətə ödənildikdə)	72.72
Yük avtomaşınları (yüklü və ya boş, bir sürücünün gediş haqqı daxil olmaqla, iki istiqamət üçün)	127.27
Avtobus və mikroavtobus (standart)	80
Yük	Qiymət (\$/biri)
Minik avtomaşınları	300
Motosikl (2- təkərli)	110
Motosikl (qoşqulu)	140

## Azərbaycanda gəmi daşımaları tarifləri

### Bakı (Ələt) – Kurik (Aktau)

Göyertə yükləri	Qiymət (\$/bir tonu)
Bütün növ göyertə yükləri (yalnız paletlərdə)	220
Konteyner	Qiymət (\$/biri)
40 futluq	1200
20 futluq	600
10 futluq	400
5 futluq	300

## Хəзәр дənизинин əсас лиманларинин хəритəsi

Əлət – AZR

Astarxan – RUS

Olya – Rus

Atırau – Qazax

Aktau – Qazax

Turkmenbaşı –  
TRM

Ənzəli – İRN

Amirabad - İRN



# Azərbaycanın liman obyektləri

1. «Bakı Beynəlxalq  
Dəniz Ticarət Limanı»  
QSC

2. «AZƏRBAYCAN  
XƏZƏR DƏNİZ  
GƏMİÇİLİYİ» QSC, Zığ  
Quru Yük Dəniz Limanı



## Хəзәр дənizinindən океана çıxış

Хəзәр дənизиндә Азов дənизинә çıxmaq üçün Volqa çayı, Volqo – Don kanalı, Don çayı ilə hərəkət var

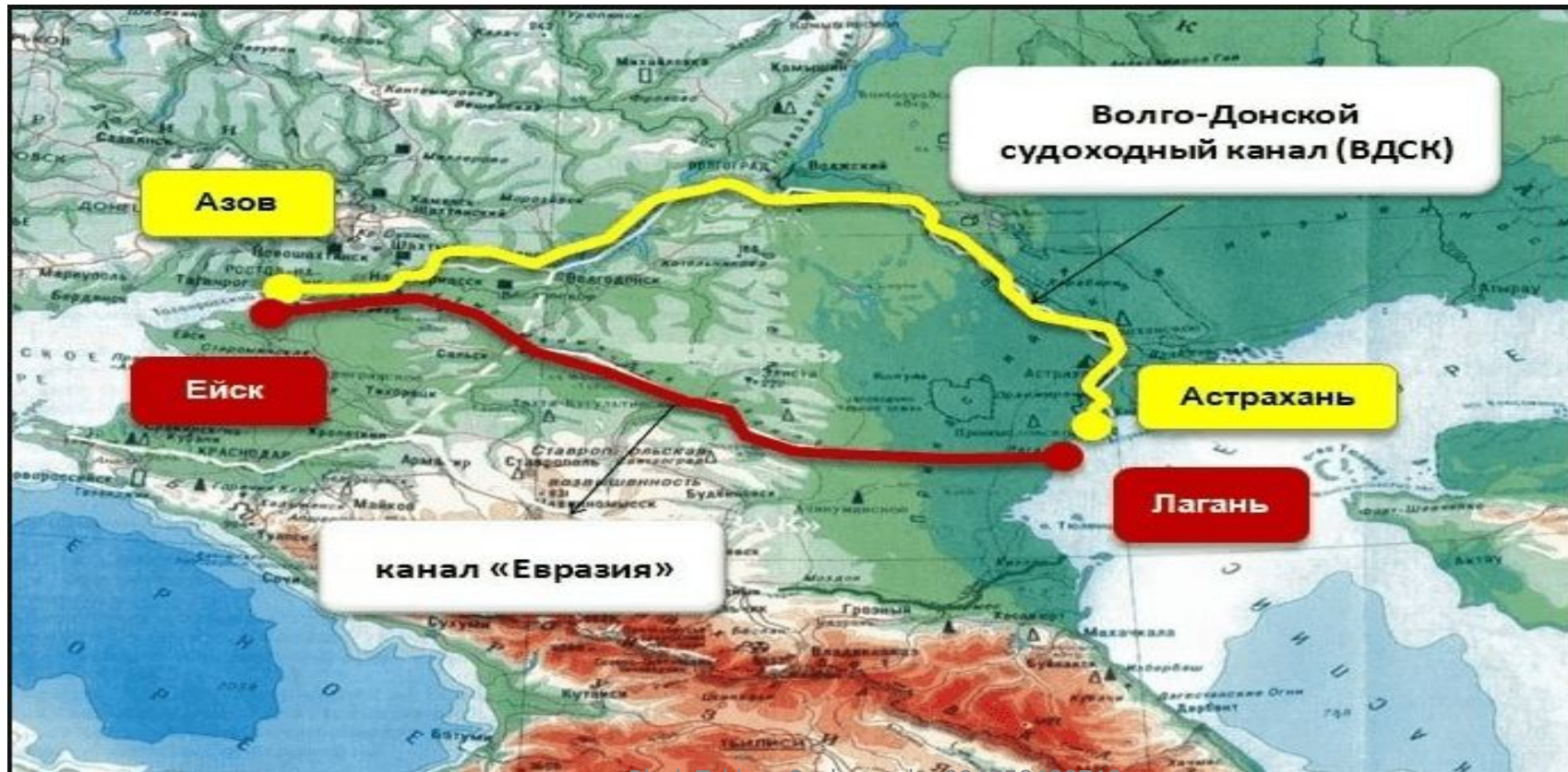



## Xəzər dənizindən okeana çıxış

Volqo – Don kanalı: ümumi uzunluğu 101 km-dir. Onun 45 km-i, təxminən yarısı çaylardan və su ambarlarından keçir:dərinliyi -4,5 metr, eni – 38 metr

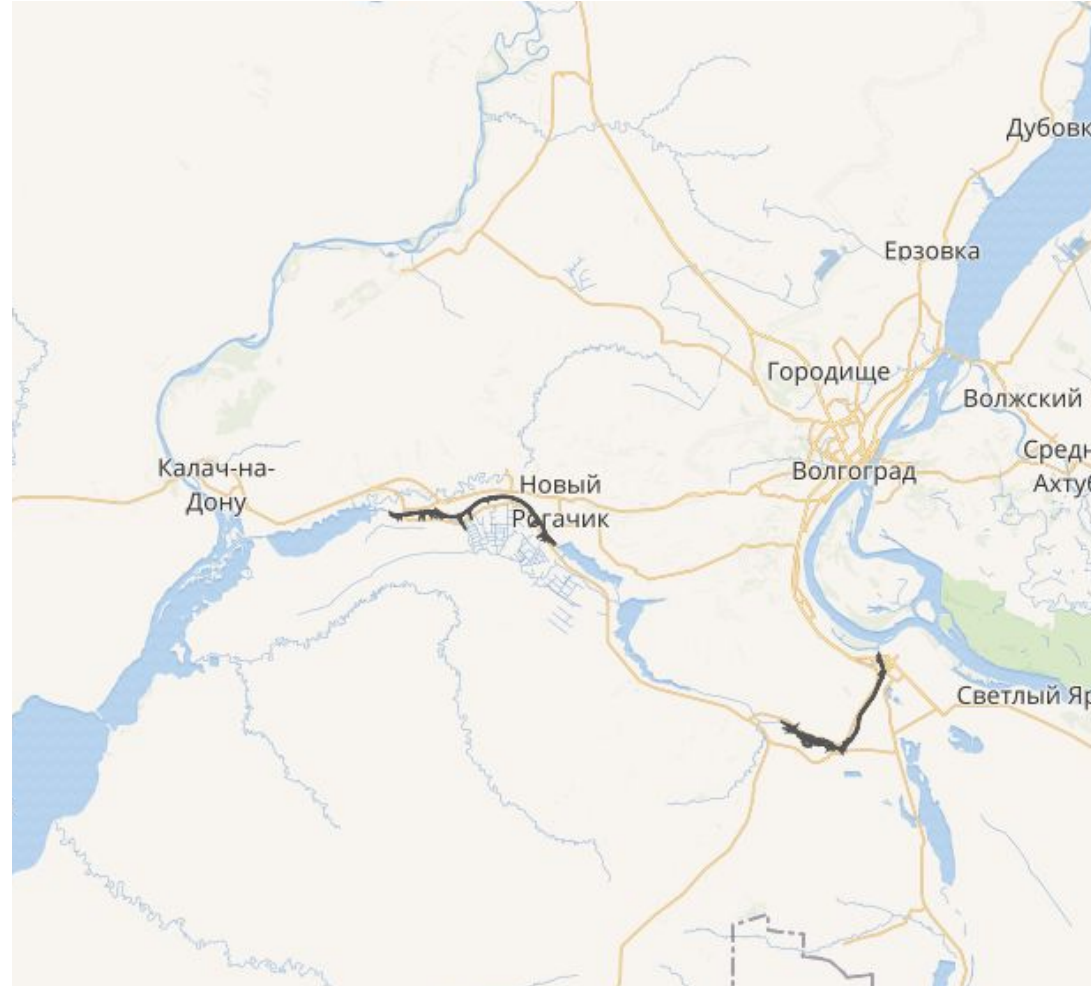

## Xəzər dənizindən okeana çıxış

Volqo – Don  
kanalında 13  
şlyuz var

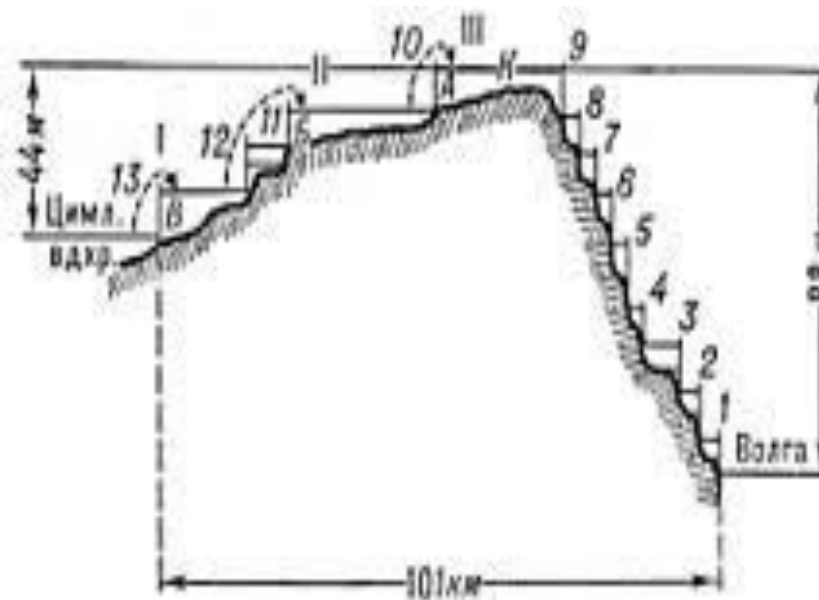

# Gəmilərlə multimodal daşımalara GPS nəzaerti

Gəmilərə GPS nəzarət saytı:  
<https://www.marinetraffic.com>

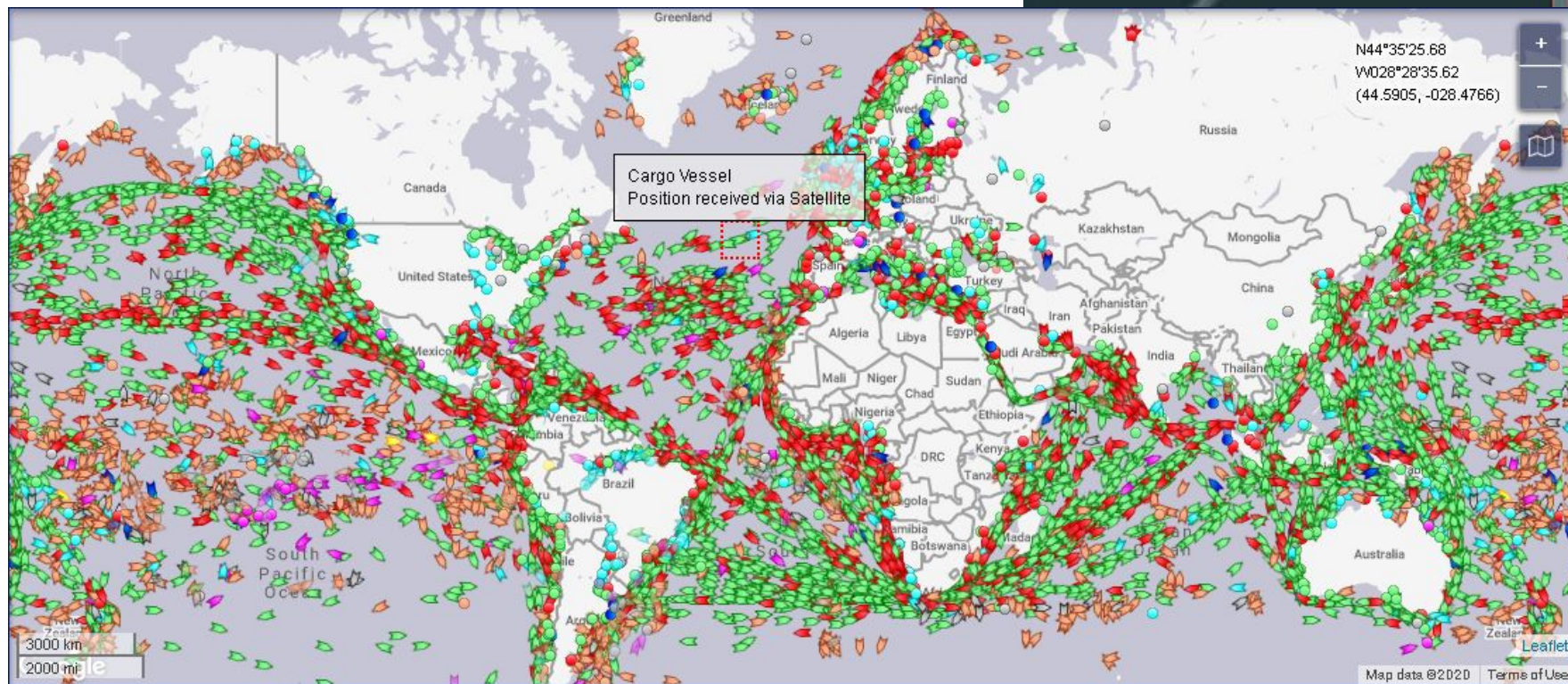

HAVA YOLU İLƏ DAŞIMALAR

# Hansı yüklər avianəqliyyatla daşınır

Aviadaşımalar ən baha daşımалardır, adətən aşağıdakı yüklər daşınır :

- 1) Qiymətli
- 2) Təcili
- 3) Başqa nəqliyyat gedə bilməyən yerlər



# Avia daşımlarda bəzi terminlər

- Daşıma müddəti: yük daşınması zamanı — yükün daşınma üçün qəbul edildiyi andan yükü alana təhvil verildiyi və ya digər təşkilatın müəyyən edilmiş qaydalarına əsasən ötürüldüyü anadək müddəti əhatə edir;
- daşıyıcının agentı — aviaşirkətin (daşıyıcının) adından fəaliyyət göstərmək üçün yazılı razılığa əsasən səlahiyyət almış fiziki və ya hüquqi şəxs
- İATA — Beynəlxalq Hava Nəqliyyatı Assosiasiyası;
- İCAO — Beynəlxalq Mülki Aviasiya Təşkilatı;
- yük qaiməsi (AWB) — yükün hava ilə daşınmasına dair müqavilənin bağlanması, onun şərtlərini və yükün daşınma üçün qəbul edilməsini təsdiq edən sənəd.

# Aviadaşımalar qiyməti nə qədərdir?

- Məsafədən asılı olaraq hər kiloqram üçün 0,7 USD - 12 dollar
- Ortalama qiymət olaraq 3,5 USD\kq



# Tarif yaranma bəndləri

- Air Freight; A/F – Təyarənin fraxtlanması
- Fuel Surcharge; FSC – Yanacaq əlavələri
- Security Surcharge –SCS- Təhlükəsizlik əlavələri
- Terminal charges- Terminal xərcləri
- Screening-X-Ray



## Yükün göndərilməsi proseduru

1. Yük göndərən Aviaşirkətin (Silkway, Aeroflot və s.) müştəri Xidmətləri Şöbəsinə yaxınlaşır.
2. Öz yük göndərmək niyyətini və son ünvanı bildirir.
3. Şöbənin işçisi yük göndərənə nömrəsiz faktura (shipper's letter of instruction) verir və onun əsasında yük anbara aparılır.
4. Yük göndərən nömrəsiz fakturada aşağıdakı məlumatı yerləşdirməlidir: göndərən adı və ünvanı, təhvil alanın adı və ünvanı, yükün növü (sample).

SHIPPER'S LETTER OF INSTRUCTION				Pages 1 of 1	
Shipper ABC Exports 4300 Longbeach Blvd Longbeach, California, 90807 United States TEL: +6627349957 Ben Thompson		Reference 1909	Buyer Reference	Export Declaration Number	
Consignee  Complete Imports 11/405 Bayswater Road Garbutt Townsville, Queensland, 4814 Australia TEL: +61747281158 Dean Boor		Forwarding Agent  DE Freight 1448 Alameda Street Longbeach, California, 90021 United States TEL: +1(213) 509 6623 			
Notify Party (If not Consignee)					
Method of Dispatch Sea	Type of Shipment FCL	Country of Origin of Goods United States		Country of Final Destination Australia	
Vessel / Aircraft	Voyage No	Place of Receipt			
Port of Loading Long Beach - California	Date of Departure	Freight Charges Collect	Document Instructions Express Release/Waybill		
Port of Discharge Sydney - Australia	Final Destination AUSTRALIA	Incoterms® 2010 FOB LONGBEACH	Declared Value USD \$39800.00		
FORWARDER TO ARRANGE					
		Yes	No		
Export Declaration Number			x	Cartage / Pickup	
Insurance Amount 0.00			x		
Marks and Numbers  COMPLETE IMPORTS 12110 SYDNEY	No & Kind of Packages  430 CARTONS ON PALLETS	Description of Goods  BAR STOOLS AND BAR TABLES		Gross Weight (kg) 11560.00	Measurement (m <sup>3</sup> ) 26.70
Does this shipment contain HAZARDOUS / DANGEROUS goods? If you answered YES, please also enclose your dangerous goods paperwork.		NO		Is this shipment on Letter of Credit? If you answered YES, please also enclose your Letter of Credit paperwork.	
NO					
Special Instructions / Additional Information					
I certify that the statements made and all information contained herein are true and correct. I understand that civil and criminal penalties, including forfeiture and sale, may be imposed for making false and fraudulent statements herein. Failing to provide the requested information or for violation of U.S. laws on exportation (13 U.S.C. Sec. 305; 22 U.S.C. Sec. 401, 18 U.S.C. Sec 1001, 50 U.S.C. app. 2410). The individual identified on this form, representing the shipper, hereby acknowledges their understanding that all cargo tendered is subject to inspection or screening by DE Freight, air carriers or any authorized government agency and consents to inspection or screening. They further acknowledge that shipments tendered to DE Freight do not contain any undeclared dangerous goods as defined by the IATA DGR and 49 CFR or contain any items or commodities other than those clearly described on an air waybill or bill of lading.				Place and Date of Issue LONGBEACH 30 Jan 2018	
				Signatory Company ABC Exports	
				Name of Authorized Signatory Randy Clarke	
				Signature 	

## Yükün göndərilməsi proseduru

4. Anbarda yük göndərən yükü anbardara təhvil verir, **hansı ki, onun ölçülərini və çəkisini götürür, yerlərin sayını qeyd edir**, bu məlumatları nömrəsiz fakturaya əlavə edir və onu möhürlə tamamlayır.

5. Yük göndərən müştəri xidmətləri şöbəsinin pəncərəsinə yenidən yaxınlaşır və doldurulmuş və qol çəkilmiş nömrəsiz fakturayı onlara təhvil verir.

6. Bu sənədin əsasında aviaşirkətin işçiləri yük üçün aviasiya fakturasını (AIR WAYBILL) doldurur və çap edir.

876! <b>876!</b>	<b>Префикс Номера</b> PVG	<b>Код Аэропорта отправки</b> 00525652	<b>Отправитель Shipper</b>	<b>Номер Авиа накладной</b> 876-00525652				
Shipper's Name and Address <b>NINGBO YANRUN IMP. &amp; EXP. CO. LTD</b> ADD: RM1001, JIANCHEN MANSION, NO. 99-TAIHUI ROAD, NSBD, NINGBO, CHINA TEL: 0086-574-82815860 FAX: 0086-574-82815850 91330212691352741K		Shipper's Account Number Not Negotiable		Air Waybill Issued by  <b>中國四川航空股份有限公司</b> CHINA SICHUAN AIRLINES SICHUAN CHINA				
Consignee's Name and Address <b>PRODUCTION COOPERATIVE CHEMICAL PLANT LUCH</b> ADD: 150029, RUSSIA, YAROSLAVL, PROMZONA, DEKABRISTOV STR. 7 MS. ANASTASIA PHONE/FAX: +7 (4852) 219785, 219694 7725541627		Consignee's Account Number		It is agreed that the goods described herein are to be carried by air as per the conditions of contract on the reverse hereof. ALL GOODS MAY BE CARRIED BY ANY OTHER MEANS INCLUDING ROAD OR ANY OTHER CARRIER UNLESS SPECIFIC CONTRARY INSTRUCTIONS ARE GIVEN HEREON BY THE SHIPPER AND SHIPPER AGREES THAT THE SHIPMENT MAY BE CARRIED VIA INTERMEDIATE STOPPING PLACES WHICH THE CARRIER DEEMS APPROPRIATE. THE SHIPPER'S ATTENTION IS DRAWN TO THE PROVISIONS OF THE AIR CARRIER'S TARIFFS WHICH APPLY TO THIS SHIPMENT. <b>Получатель CNEE Consignee</b>				
Issuing Carrier's Agent Name and City WVL/SHA		Accounting Information <b>FREIGHT PREPAID</b> WVL/SHA		<b>Условия оплаты + любая дополнительная информация</b>				
Agent's IATA Code		Account No.						
Airport of Departure / Addr. of First Carrier and Requested Routing SHANGHAI		Reference Number		Optional Stop(s) / Intermittent				
To	By	Class	Routing and Destination	to	by	Currency	Declared Value for	Declared Value for Customs
CTU	3U	SV02				CNY	NVD	NCV
Airport of Destination MOSCOW		Requester Flight/Date 3U8964 2018-07-24		Agency of Insurance		INSURANCE - If earth quake insurance, and such insurance is requested in accordance with the conditions thereof, please amount to be insured in figures in box marked "Amount of Insurance".		
Handling Information		<b>Аэропорт назначения</b>		<b>Тариф</b>		<b>Декларируемая стоимость</b>		
No. of Pieces RCP	Gross Weight kg	Rate Class Commodity Class No.	Chargeable Weight	Rate Charge	Total	Nature and Quantity of Goods (incl. Dimensions or Volume)		
6	1042 K	Q	1042 K	32.07	33416.94	ARTIST BRUSH 111*80*78*6		
33416.94		Weight Charge		Collect		VOL: 4.160 CBM		
Valuation Charge		Other Charges		AWC: 50.00		MYC: 1042.00		MSC: 833.60
								<b>Объем</b>

- Aviatariflərin hesablanmasında yükün həcm- cəki (Chargeable weight) ölçüsündən istifadə edilir

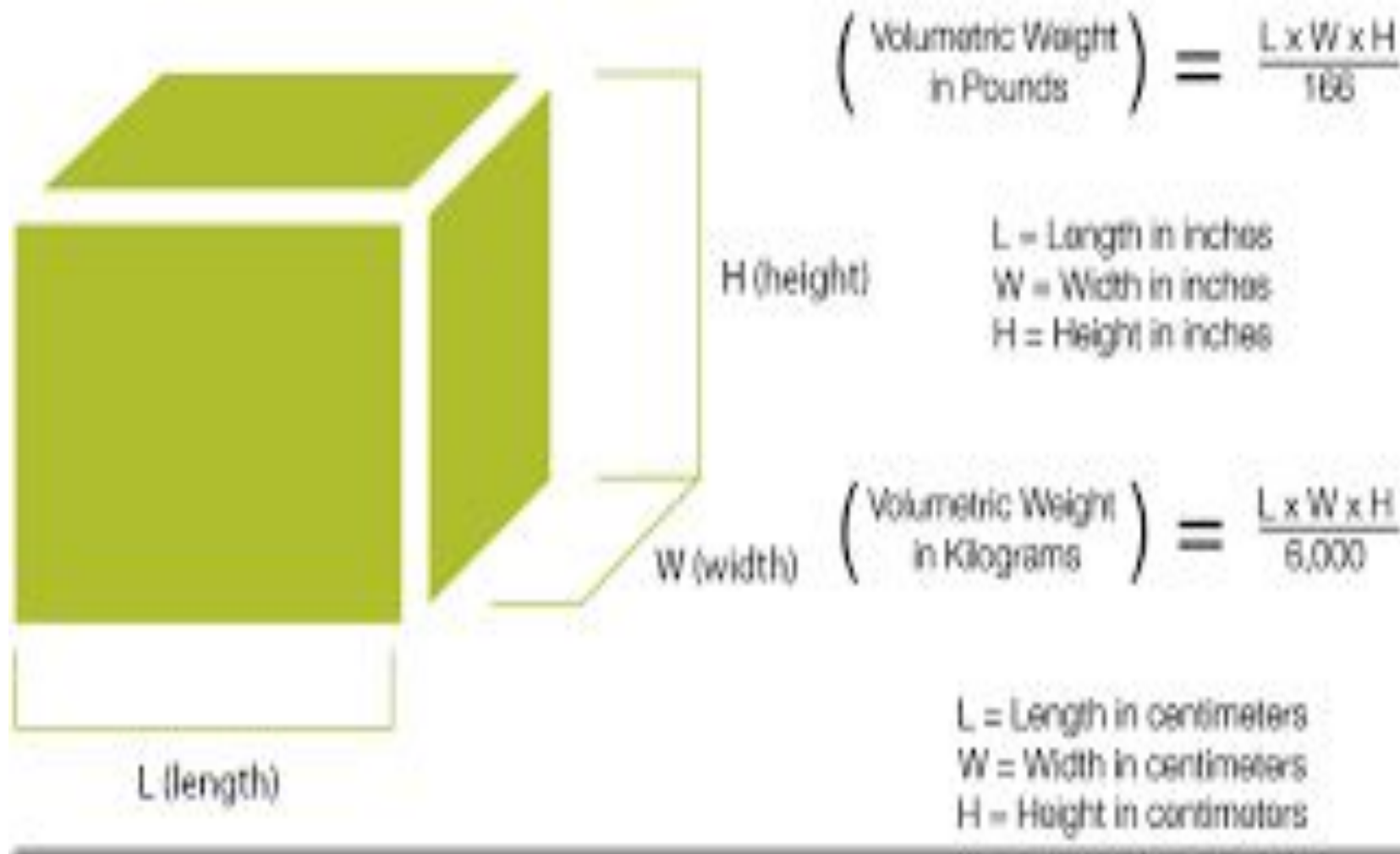

## Yükün göndərilməsi proseduru

7. Aviaşrkətin işçilərin verdiyi aviafaktura (AIR WAYBILL) ilə yük göndərən yükün gömrük qeydiyyatını keçir.

8. Gömrük qeydiyyatından sonra aviasiya təhlükəsizliyi xidməti anbarda yükə baxış keçirir və aviasiya fakturasına müvafiq möhür vurur.

9. Anbardar yükün qəbul olunmasını aviasiya fakturasının möhürünə görə təstiqləyir.

10. Yük göndərən yenidən müştəri şöbənin işçisi nə aviasiya fakturasın təqdim edir

11. Bundan sonra yük göndərənə pul ödənişi üçün hesab təqdim edilir və kassada ödəniş edilir edir.



# Təyyarənin yüklənməsi

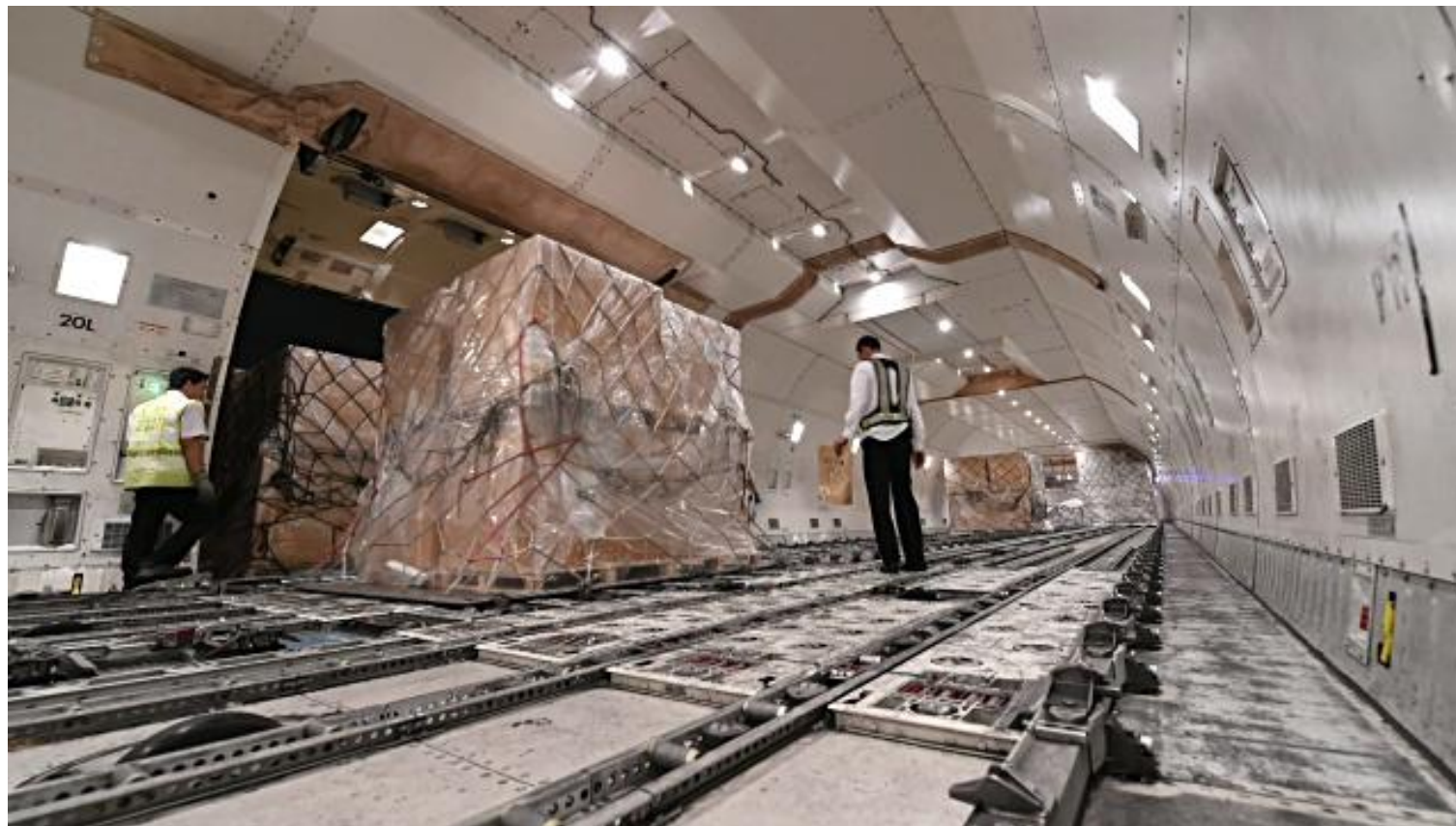

# Təyyarənin yüklənməsi



# Təyyarənin yüklənməsi



## Yükün qəbul edilməsi proseduru

1. Yükün aviaterminala gəldiyi zaman daşıyıcı sizinlə əlaqə saxlayaraq yük ilə bağlı aşağıdakı məlumat verəcək:

- Yükün çatdığı tarix
- Avia-yük qaiməsinin nömrəsi
- Yükün ayarları (bütün partiya və ya onun bir hissəsinin çatdırılması)
- Yük partiyasında yerlərin sayı və yükün çəkisi
- Yükü götürməyin mümkün olduğu gün və saat

2. Sizin Terminalın nəzarət-buraxılış nöqtəsinə gəlməyiniz şəxsiyyətinizi təstiqləyən sənəd göstərməyiniz və sizə deyilmiş yük qaiməsinin nömrəsini deməyiniz tələb olunur.





## Yükün qəbul edilməsi proseduru

3. Yükün xüsusiyyətlərindən asılı olaraq aşağıdakı rəsmi prosedurlar keçməlidir:

- Anbarın içində - ofisdə gömrük bəyannaməsi yazmaq
- Anbarın içində - ofisdə sanitar-karantin nəzarəti (heyvani və ya bitki mənşəli yüklər üçün)

4. Gömrük rüsumlarını ödəyirsiniz və yük qaimənizə müvafiq möhürlər vurulacaq.

5. Bundan sonra anbardan çıxaraq müştəri xidmətləri şöbəsinin işçillərinə gömrük və (ehtiyac olarsa) sanitar-karantin xidmətlərinin qoyduğu möhürlər ilə avia-yük qaiməsini təqdim etməlisiniz.

**Qəss 1**

**YÜK BƏYANNAMƏSİ**

1. Məhsul		2. Əsas ölçülər		3. Əsas vahid	
4. Məhsulun təsviri		5. Məhsulun təsviri		6. Məhsulun təsviri	
7. Məhsulun təsviri		8. Məhsulun təsviri		9. Məhsulun təsviri	
10. Məhsulun təsviri		11. Məhsulun təsviri		12. Məhsulun təsviri	
13. Məhsulun təsviri		14. Məhsulun təsviri		15. Məhsulun təsviri	
16. Məhsulun təsviri		17. Məhsulun təsviri		18. Məhsulun təsviri	
19. Məhsulun təsviri		20. Məhsulun təsviri		21. Məhsulun təsviri	
22. Məhsulun təsviri		23. Məhsulun təsviri		24. Məhsulun təsviri	
25. Məhsulun təsviri		26. Məhsulun təsviri		27. Məhsulun təsviri	
28. Məhsulun təsviri		29. Məhsulun təsviri		30. Məhsulun təsviri	
31. Məhsulun təsviri		32. Məhsulun təsviri		33. Məhsulun təsviri	
34. Məhsulun təsviri		35. Məhsulun təsviri		36. Məhsulun təsviri	
37. Məhsulun təsviri		38. Məhsulun təsviri		39. Məhsulun təsviri	
40. Məhsulun təsviri		41. Məhsulun təsviri		42. Məhsulun təsviri	
43. Məhsulun təsviri		44. Məhsulun təsviri		45. Məhsulun təsviri	
46. Məhsulun təsviri		47. Məhsulun təsviri		48. Məhsulun təsviri	
49. Məhsulun təsviri		50. Məhsulun təsviri		51. Məhsulun təsviri	
52. Məhsulun təsviri		53. Məhsulun təsviri		54. Məhsulun təsviri	
55. Məhsulun təsviri		56. Məhsulun təsviri		57. Məhsulun təsviri	
58. Məhsulun təsviri		59. Məhsulun təsviri		60. Məhsulun təsviri	
61. Məhsulun təsviri		62. Məhsulun təsviri		63. Məhsulun təsviri	
64. Məhsulun təsviri		65. Məhsulun təsviri		66. Məhsulun təsviri	
67. Məhsulun təsviri		68. Məhsulun təsviri		69. Məhsulun təsviri	
70. Məhsulun təsviri		71. Məhsulun təsviri		72. Məhsulun təsviri	
73. Məhsulun təsviri		74. Məhsulun təsviri		75. Məhsulun təsviri	
76. Məhsulun təsviri		77. Məhsulun təsviri		78. Məhsulun təsviri	
79. Məhsulun təsviri		80. Məhsulun təsviri		81. Məhsulun təsviri	
82. Məhsulun təsviri		83. Məhsulun təsviri		84. Məhsulun təsviri	
85. Məhsulun təsviri		86. Məhsulun təsviri		87. Məhsulun təsviri	
88. Məhsulun təsviri		89. Məhsulun təsviri		90. Məhsulun təsviri	
91. Məhsulun təsviri		92. Məhsulun təsviri		93. Məhsulun təsviri	
94. Məhsulun təsviri		95. Məhsulun təsviri		96. Məhsulun təsviri	
97. Məhsulun təsviri		98. Məhsulun təsviri		99. Məhsulun təsviri	
100. Məhsulun təsviri		101. Məhsulun təsviri		102. Məhsulun təsviri	

## Yükün qəbul edilməsi proseduru

5. Bütün sənədlərin yoxlanmasından sonra Müştəri xidmətləri şöbəsinin işçisi kassada ödənilməsi üçün invoys çap edib verəcək.
6. Invoysun ödənilməsindən sonra sizə “Yükün çıxarılması talonu” təqdim edilir, cişiş terminal qapılarının nömrəsi və yükün alınması vaxtı qeyd olunur.
7. Göstərilən vaxtda göstərilən qapılara yaxınlaşaraq , anbar işçisinə “Yükün çıxarılması talonu”nu təqdim edin və öz yükünüzü təhvil alın.



## Yükün qəbul edilməsi proseduru

### Yükün alınması üçün tələb olunan sənədlərin siyahısı:

Fiziki şəxslər üçün:

- Şəxsiyyəti təstiq edən sənəd  
Əgər yük alanı başqa fiziki şəxs təmsil edirsə, ondan notarial təstiq olunmuş etibarnamə alınır.

Hüquqi şəxslər üçün:

- Şəxsiyyəti təstiq edən sənəd
- Fiziki şəxsin adına verilmiş şirkət etibarnaməsi

Yükün anbara daxil olduğu gündən yükün saxlanması xərci hesablanmağa başlayır.

İdxal olunan malın anbarda saxlandığı ilk 48 saat pulsuzdur.



## Daşıyıcı aşağıdakılara görə məsuliyyət daşımır:

- daşınan baqajın nöqsansız bağlamada, içində olan əşyalara toxunulmadan və zədələnmə izləri olmadan gətirildiyi və sərnəşinə təhvil verildiyi halda onun çəkisinin çatışmamasına görə;
- daşıyıcıdan asılı olmayan səbəblərə görə, xüsusilə əlverişsiz meteoroloji şərait nəticəsində baqajın gec çatdırılmasına görə;
- baqaja qoyulmuş pul və qiymətli kağızların, sənədlərin, qiymətli daşların və daşınma zamanı xüsusi saxlanma tədbirləri tələb edən digər oxşar əşyaların itməsinə görə.

# Yükün aviaqaimə nömrəsinə görə yerin müəyyən edilməsi

Новость x В ЛУКОЙЛе x hava yük da x Yüklerin hav x Hava Yük D x SILKWAY AV x Air waybill - x Hava yolu y x TSL GROUP x

Не защищено | swgh.az/az/gruzovye-uslugi/awb-tracing/

Yük daşıma xidmətləri

Əsas > Yük daşıma xidmətləri > AWB Axtarışı

AWB Axtarışı

Qaydalar

Yükün axtarılması

Yükün göndərilməsi proseduru

Yük Terminali

AXTAR

AWB nömrəni daxil edin

Heydər Əliyev Beynəlxalq Hava Limanının əlaqə nömrələri  
+994124972727  
\*0888

TƏRƏFDAŞLAR

Haqqımızda

19.az.pdf c80e1261-e18f-4...pptx 62b20cce5173e1...pptx

Показать все

# ***Uçan aparatlar aşağıdakı şərtlərə görə siniflərə bölünür***

- **Qalxma qüvvəsinin yaranmasına görə**
- **Təyinatına görə**
- **Maksimal uçuş kütləsinə görə ;**
- **Konstruktiv xüsusiyyətlərinə görə**

**Qalxma qüvvəsinin yaranmasına görə  
Hava şarları, aerostatlar və drijabllar**



Russian Aeronautical Society - [www.pbo.ru](http://www.pbo.ru)



Helium Airship Au-11 "Stork"

# Təyarələr

*Qalxma qüvvəsinin yaranmasına görə*





- Planerlør



*Qalxma qüvvəsinin yaranmasına görə - vintli qanadlı uçan aparalar*

- Vertolyotlar
- Vintli qanadlı
- Konvertpolan

- Vertolyotlar



- Vintli qanadlı

*Ka-2*  
2



- Konvertoplan



## ***2. Təyinatə görə siniflənmə***

***Yük***

***Sərnişin***

***Hərbi***

**Uçuş məsafəsindən, Sənişin sayından və s. asılı olaraq sənişin təyraələri bölünür:**

**Maqistral təyinatlı**

**Yerli təyinatlı**

# ***Maqistral :***

***- Uzaq maqistral (uçuş məsafəsi 6000 km yuxarı )***



***A-340-600***



***Boeing-747***



**- Orta maqstral ( 2500 – 6000 km)**



- *Yaxın maqistral – regional (1000 - 2500 km)*



**ЯК  
-42**



**Boeing-737-300**

- Yerli hava xətləri ( 1000 km – dək)

**AH – 140**



## Yük uçan nəqliyyat növləri - müxtəlif növ yüklərin daşınması üçün nəzərdə tutulub



Пассажирские и грузовые самолеты представляют собой транспортную категорию

# Drijabllar

## Au-30 -2007(RUS)

Diametr — 13,5 m

Uzunluqu - 54 m

Hündürlüyü - 17,5 m

Kütləsi - 3350 kq

Faydalı yük — 1500 kq



## ZEPPELIN – 2010

Diametr — 20,5 m

Uzunluqu - 75 m

Hündürlüyü - 18,5 m

Kütləsi - 6370 kq

Faydalı yük — 1900 kq

Sürət – 70km\saat

Məsafə - 900 km



# Nəqliyyat vertolyotları

MI – 26

Uçuş kütləsi, t — 49,6

Yükün kütləsi t — 20,0

Uçuş məsafəsi km — 800

Sürət km/s — 255



Yük yerinin uzunluğu 12,0 m

Eni 3,2 m

Hündürlüyü 3,1 m

Yük lükunun ölçüsü 2,9 x 3,2 m

Yük yerinin həcmi 110 m<sup>3</sup>



**İcarə haqqı 10000 dollar\saat**

# Nəqliyyat vertolyotları

Boeing CH-47 Chinook

Uçuş kütləsi, t — 22,6

Yükün kütləsi t — 12,2

Uçuş məsafəsi km — 935

Sürət km/s — 260



Yük yerinin uzunluğu 9,1 M

Eni 2,5 M

Hündürlüyü 1,98 M

Yük lükunun ölçüsü 2,9 x 3,2 M

Yük yerinin həcmi 42 M3



**İcarə haqqı 6700 dollar\saat**

# Yük təyyarəsi və ya nəqliyyat təyyarəsi,

- sərnişindən çox yük daşımaq məqsədi ilə hazırlanmış tərپənməz qanadlı bir hava gəmisidir.
- Sərnişin təyyarələrində olan rahatlığın olmadığı yük təyyarələri, yükün boşaldılması və yüklənməsi işləri üçün bir və ya birdən çox böyük qapılara malikdir.
- Yük təyyarələri hava kargo daşıyıcısı olan şirkətlər, sivil vətəndaşlar və ya müxtəlif ölkələrin silahlı qüvvələri tərəfindən istifadə olunur.



# Nəqliyyat və ya yük təyyarələri

АНТОНОВ АН-225 «Мрия».

Uçuş kütləsi, t — 590

Yükün kütləsi t — 250

Uçuş məsafəsi km — 15500 -450

Sürət km/s — 850



Yük yerinin uzunluğu 45,0 m  
Eni 6,4 m  
Hündürlüyü 4,4 m  
Yük luyunun ölçüsü 5,9 x 4,2 m  
Yük yerinin həcmi 1100 m<sup>3</sup>

saatda 15000 kq yanacaq yandırır

**İcarə haqqı 80000 dollar\saat**

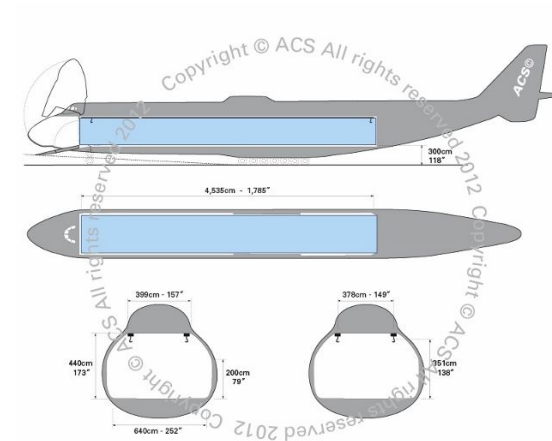

# Nəqliyyat və ya yük təyyarələri

Ан-124 «Руслан»

Uçuş kütləsi, t — 392

Yükün kütləsi t — 120

Uçuş məsafəsi km — 7500-4800

Sürət km/s — 800



Yük yerinin uzunluğu 36,5 m

Eni 6,4 m

Hündürlüyü 4,4 m

Yük lükunun ölçüsü 6,4 x 4.4 m

Yük yerinin həcmi 1050 m<sup>3</sup>



**İcarə haqqı 50000 dollar\saat**

# Nəqliyyat təyyarələri

AIRBUS A330-200F

Uçuş kütləsi, t — 242

Yükün kütləsi t — 65

Uçuş məsafəsi km — 5950-7400

Sürət km/s — 871



Yük yerinin uzunluğu 58 m

Eni 5,24 m

Hündürlüyü M

Yük lükunun ölçüsü 4,9 x 3,2 m

Yük yerinin həcmi 475 m<sup>3</sup>

**İcarə haqqı 90000 dollar\saat**

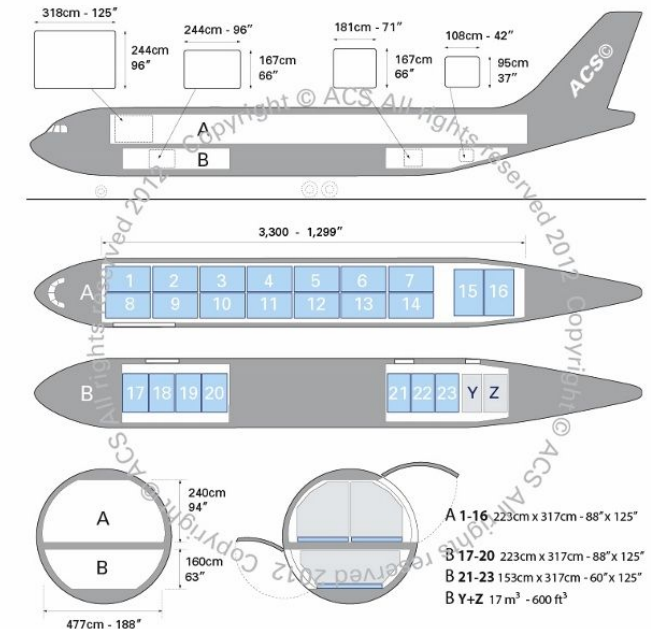

# Aviasiyada qablaşdırma

ULD, unit load device — Xüsusi aviassiya yük tarası iki növə ayrılır:

ULD pallet – Yükün mövqeyin məhdudlaşdırmaq üçün bərkitmə parça burazları olan alüminiyum lövhə

ULD konteyner – alüminium və leksandan ibarət qabalı qapalı konteyner

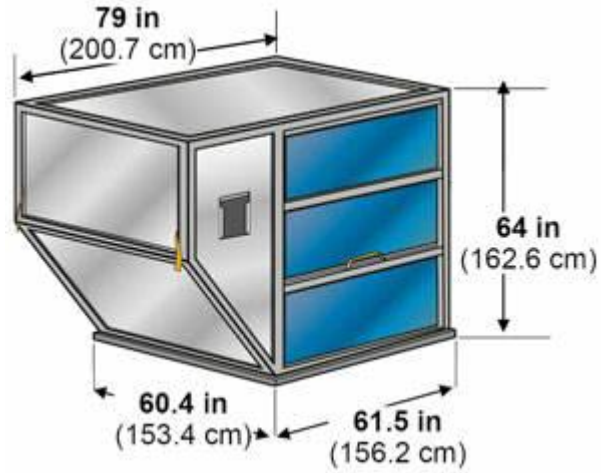

### **LD3 konteyner**

Yükün maksimal kütləsi 1,588 kq  
(3,500 lb)

Taranın netto kütləsi: 82 kg (181 lb)

Həcmi 145 - 158 ft<sup>3</sup>

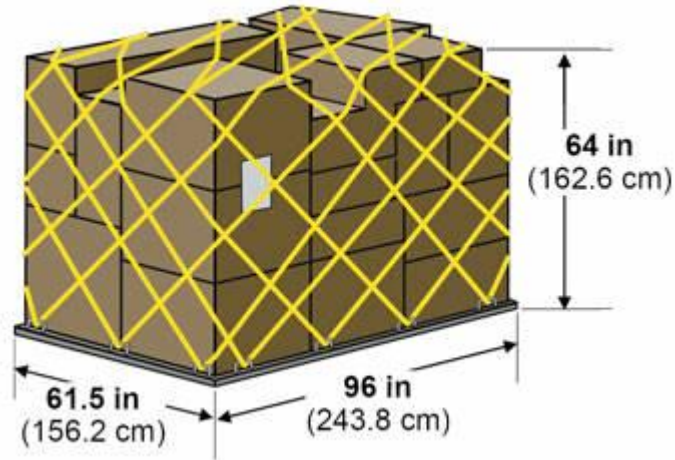

### **PLA pollet**

Yükün kütləsi : 3,175 kg (6,999 lb)

Tara: 91 kg (200 lb)

Həcm : 7.1 m<sup>3</sup> (250 ft<sup>3</sup>)

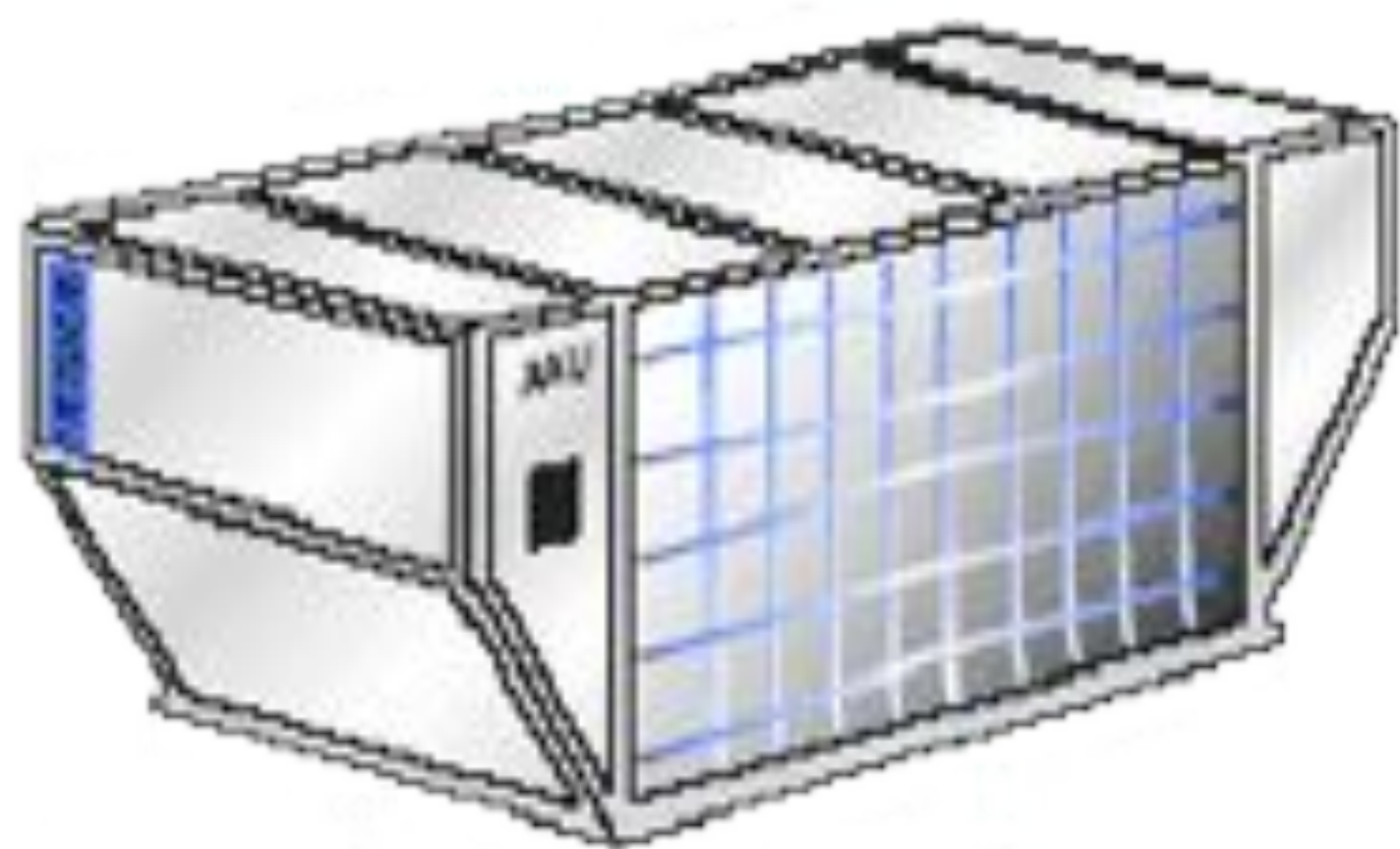



**Kod İATA: AVE/AKE**  
**Həcm : 4.2m<sup>3</sup> (150фт<sup>3</sup>)**  
**Kütləsi: 1587 кг (3491фн)**  
**Tarının kütləsi 82 кг (180фн)**

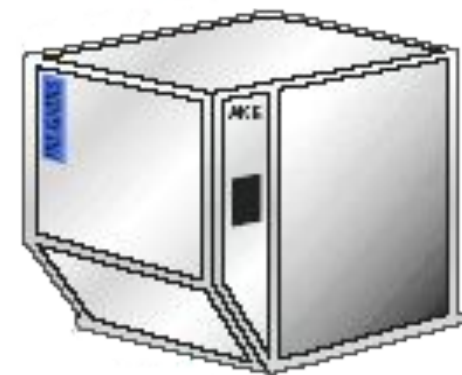

**Inside a modern wide-body cargo hold**

# Azərbaycanın mülki hava limanları

<u>Xidmət etdiyi şəhər</u>	<b>IATA</b>	<b>Hava limanı adı</b>
<u>Ağstafa</u>		<u>Ağstafa Hava Limanı</u>
<u>Bakı</u>	GYD	<u>Heydər Əliyev adına Beynəlxalq Hava Limanı</u>
<u>Balakən</u>		<u>Balakən Hava Limanı</u>
<u>Gəncə</u>	KVD	<u>Gəncə Beynəlxalq Hava Limanı</u>
<u>Lənkəran</u>	LLK	<u>Lənkəran Beynəlxalq Hava Limanı</u>
<u>Naxçıvan</u>	NAJ	<u>Naxçıvan Beynəlxalq Hava Limanı</u> (Mülki-Hərbi)
<u>Qəbələ</u>	GBB	<u>Qəbələ Beynəlxalq Hava Limanı</u>
<u>Yevlax</u>	YLV	<u>Yevlax Hava Limanı</u>
<u>Zaqatala</u>	ZTU	<u>Zaqatala Beynəlxalq Hava Limanı</u>
<u>Xocalı</u> (Ermənistan işğalı altında)		<u>Xocalı Hava Limanı</u> (Aviasiya uçuşları üçün bağlıdır)



# Azərbaycanda olan aeroportlar



# Avia təhlükəsizlik - Dispetçer idarəsi

Aeroportun dispetçer zonası a

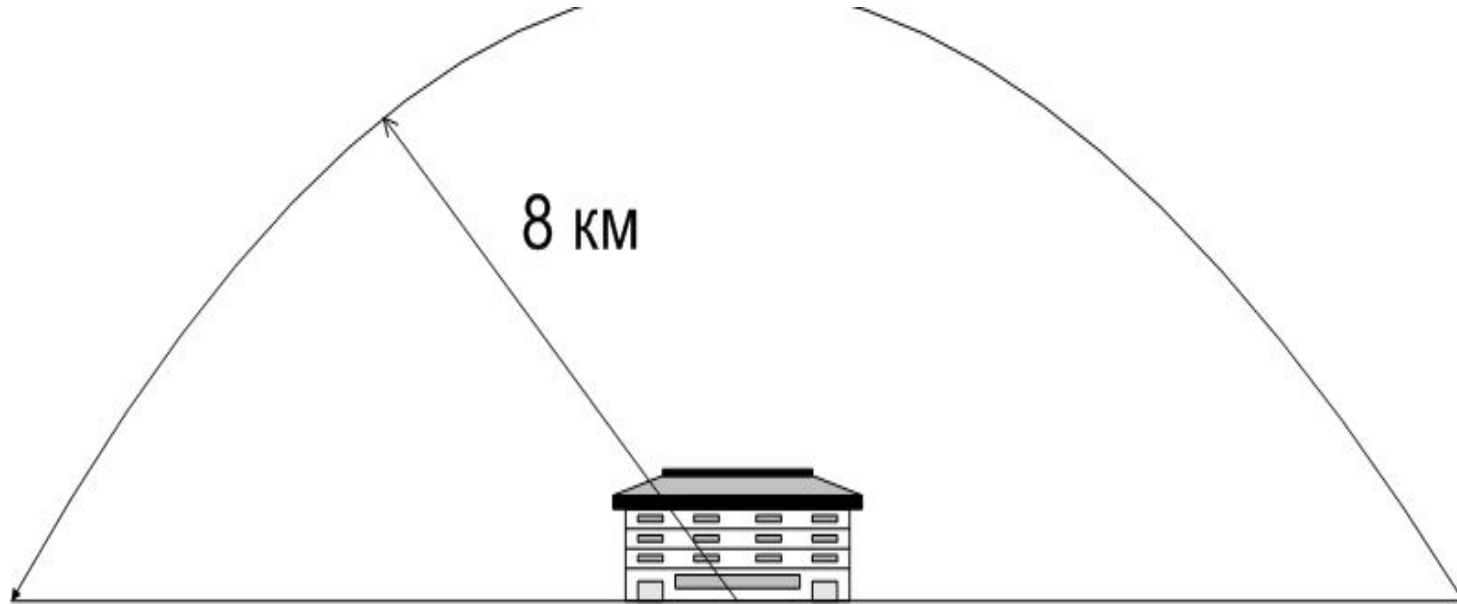

Pis hava şəraitində, enmə , qalxma zamanı təyarələrin hərəkətinin təhlükəsizliyin təmin edir

# Avia tēhlūkēsizlik - dispetcer nēzrēt punktu



•  
у  
п  
р  
а

## Avia təhlükəsizlik – qara yeşik



# Aerport (Ramensk)



$L = 5500 \text{ m}$

# SON

HAZIRLADI: TALİBOV CEYHUN



# Avtomobil Nəqliyyatı multimodal daşımalarda

# Azərbaycanın icazə vərəqi

İcazələr iki növə bölünür: -  
çoxtərəfli; 2- ikitərəfli.  
çoxtərəfli icazə HAK (CEMT – EKMT) (2007-ci ildən –  
Beynəlxalq Nəqliyyat Forumu – BNF; ITF; MTΦ) icazələridir –  
bu icazələrlə Avropanın 42 dövlətinə getmək olar, lakin  
Avropa İttifaqının ərazisində 3 reysdən artıq etdikdən sonra  
daşıyıcı öz ölkəsinə qayıtmalıdır.





# Kazaxstandan icazə vərəqi

ikitərəfli icazələr öz növbəsində aşağıdakı növlərə bölünür:

- Giriş-çığış;
- ; Tranzit
- Yükləmə;
- Boş giriş;
- Böyük şəhərlərə giriş;
- 3-cü ölkələrə/ölkələrdən yükləmə.

**KZ** ҚАЗАҚСТАН РЕСПУБЛИКАСЫ ИНДУСТРИЯ ЖӘНЕ  
ИНФРАҚҰРЫЛЫМДЫҚ ДАМУ МИНИСТРЛІГІ  
МИНИСТЕРСТВО ИНДУСТРИИ И ИНФРАСТРУКТУРНОГО  
РАЗВИТИЯ РЕСПУБЛИКИ КАЗАХСТАН  
MINISTRY OF INDUSTRY AND INFRASTRUCTURAL  
DEVELOPMENT OF THE REPUBLIC OF KAZAKHSTAN

№ 0464646

1. Ұсынушы мекеме толтырады / Заполняет орган выдачи / To be filled by the issuing authority **Жыл / Год / Year**  
Тасымалдаушы мемлекет / Страна перевозчик / Carrier's country **Россия** **2020**

Бір жүріп өтуге жарамды / Действительно на один проезд / Valid for one journey

<del>Екі жақты тасымал Двухсторонняя перевозка Bilateral transport</del>	<del>Транзитпен өту Транзитная перевозка Transit carriage</del>	Үшінші мемлекетке/тен тасымал Перевозка в/из третьей страны To/from third country carriage
--	---	--

ҚР шекарасына өткеннен кейінгі рұқсаттың әрекет ету мерзімі /  
Срок действия разрешения после пересечения границы РК /  
Permission validity terms after RK border crossing с \_\_\_\_\_ бастап \_\_\_\_\_ дейін  
from \_\_\_\_\_ to \_\_\_\_\_ 20 жыл./г / y

\*2. Рұқсатты алушы толтырады / Заполняет обладатель разрешения / To be filled by permission holder

Тасымалдаушы және оның толық мекен-жайы / Перевозчик и его полный адрес / Carrier and its full address  
RUS/053/08888 ООО «ПЕРЕВОЗЧИК»  
Россия, 214019 г. Смоленск, ул. Павловская, д. 55

Автомобильдің тіркеу нөмірі: / Регистрационный номер автомобиля: / Vehicle registration number: **P785PB-50**

Тіркелімі / Регистрационный номер / EORI: PL321270000000022

Шекарадағы өткізу орны / Пункт пропуска на границе / Check point **PL**

Түсіру мемлекеті / Страна разгрузки / Country where unloaded **KZ**

ҚР бойынша қатынау жолы / Маршрут следования по РК / Route in the territory of the RK **PL**

3. Рұқсат бланкісінің берілген күні мен жері, рұқсатты берген органның қолы мен мөрі  
Место и дата выдачи бланка разрешения, подпись и печать органа выдавшего разрешение  
Permission document issuing agency place and date, signature and stamp

4. Бақылау қызметінің белгілері / Отметки служб контроля / Control authorities notes

Колікті бақылау бекеті, күні Колік № Шекарадағы өткізу орны № 0464646 Толтырғанның толық Т.А.Ж. (қозы) Кіру/ Въезд/ In	Колікті бақылау бекеті, күні Колік № Шекарадағы өткізу орны № 0464646 Толтырғанның толық Т.А.Ж. (қозы) Шығу/ Выезд/ Exit
Колікті бақылау бекеті, күні Колік № Шекарадағы өткізу орны № 0464646 Толтырғанның толық Т.А.Ж. (қозы) Кіру/ Въезд/ In	Колікті бақылау бекеті, күні Колік № Шекарадағы өткізу орны № 0464646 Толтырғанның толық Т.А.Ж. (қозы) Шығу/ Выезд/ Exit

# ЕКМТ və ya СЕМТ (Conférence Européenne des Ministres des Transports).

**ЕКМТ или СЕМТ**

**ECMT və ya CEMT - daşıyıcıya verilmiş və  
Avropa Nəqliyyat Nazirləri Konfransı  
(Conférence Européenne des Ministres des  
Transports) iştirak edən ölkələr arasında  
sərbəst işləmək və səyahət etmək imkanı  
verən çoxtərəfli bir icazədir.**

**CEMT üç tərəfli nəqliyyatın mümkünlüyünü  
nəzərdə tutur. Bu icazə növü üzv ölkə və  
üçüncü ölkə arasındakı nəqliyyat  
əməliyyatlarına şamil edilmir.**

### Limiti sulle autorizzazioni CEMT

Limitazioni territoriali

Limitazioni ai veicoli

CEMT (Conférence Européenne des Ministres des Transports).

**Məsələn: Almaniya (kvota sistemində iştirak edən ECMT üzvü ölkə) və Qazaxıstan (ECMT üzvü deyil) arasında nəqliyyat vasitəsi ECMT icazəsini istifadə edə bilməz.**

**Üstəlik, nəqliyyat üçüncü bir ölkə üzərindən tranzit olarsa, ECMT icazələri etibarlıdır.**



# CEMT (Conférence Européenne des Ministres des Transports).

## ЕКМТ- дневник



- Məsələn: yük Yunanıstandan göndərilir və Polşada qeydiyyatdan keçmiş bir daşıyıcı tərəfindən birbaşa Azərbaycana çatdırılır.
- TIR və CMR Yunanıstanda qeydiyyata alındı və yük ən uyğun marşrutla, Polşaya girmədən Azərbaycana daşınır.
- İcazə, göstərilən müddət ərzində qüvvədədir və ECMT üzvü olan ölkələr arasında sınırsız sayda yük daşınmasına və ECMT üzvü olan ölkədə qeydiyyata alınmış nəqliyyat vasitələri ilə bir və ya daha çox ECMT üzv ölkəsinin ərazisindən tranzit keçməsinə imkan verir.

CEMT (Conférence Européenne des Ministres des Transports).

ECMT (CEMT) icazəsinin etibarlılığı aşağıdakılarla məhdudlaşır:

illik icazə = bir ilədək icazə;

qısamüddətli qətnamə = xüsusi hallarda 30 günə qədər.

The image shows a document with a table. The table has several columns and rows. Some cells in the table are redacted with blue bars. The text is somewhat blurry and difficult to read, but the structure of the table is visible. The table appears to be a list or schedule of some kind, with columns for dates, names, and other details. The redactions are placed over specific data points in the table.

# CEMT



- ECMT üzvü olan ölkələr: Albaniya, Ermənistan, Avstriya, Azərbaycan, Belarus, Belçika, Bosniya və Herseqovina, Bolqarıstan, Xorvatiya, Çexiya, Danimarka, Estoniya, Finlandiya, Fransa, Makedoniya, Gürcüstan, Almaniya, Yunanıstan, Macarıstan, İrlandiya, İtaliya, Latviya, Lixtenşteyn, Litva, Lüksemburq, Malta, Moldova, Hollandiya, Norveç, Polşa, Portuqaliya, Rumıniya, Rusiya Federasiyası, Serbiya və Monteneqro, Slovakiya Respublikası, Sloveniya, İspaniya, İsveç, İsveçrə, Türkiyə, Birləşmiş Krallıq və Ukrayna.

- Bu gün ECMT (CEMT) tərkibinə 54 Avropa ölkəsi daxildir.

# CEMT (Conférence Européenne des Ministres des Transports).

- Xatırlamaq lazımdır
- Qeyd etmə vərəqəsində, etibarnamə müddəti ərzində 26 səfərdən az səfər olduqda və ya 3 ay ərzində ECMT (CEMT) ölkələrində nəqliyyat olmadıqda, ECMT (CEMT) icazəsinin müddəti başa çatır.
- ECMT icazələrinin (CEMT) istifadəsi yalnız aşağı səs-küy və zərərli maddələr olan nəqliyyat vasitələri ilə baş verə bilər. Hal hazırda buna yalnız Avro 5 olan avtomobillər üçün icazə verilir.
- ECMT icazəsi, yüklənmiş bir reys əvvəl və ya sonra, cari yüklənmiş reys ərzində, də yükləmə və boşaltma nöqtələri arasında nəqliyyat vasitəsində olmalıdır.
- İlk yüklənmiş və ya boş reys qeydiyyat ölkəsinin ərazisindən olmalıdır.
- daşıyıcı qeydiyyata alınan ölkənin iştirakı olmadan ən çox üç yüklənmiş reys həyata keçirə bilər
- Maksimum üç yüklənmiş uçuşdan sonra yüklənmiş və ya boş qalan nəqliyyat vasitəsi qeydiyyat ölkəsinə qayıtmalıdır.
- ECMT icazəsinin ilk səhifəsində göstərilən şirkətin adı nəqliyyat vasitəsini işlədən hüquqi şəxsin adına uyğun olmalıdır.

# CARNET TIR

**IRU** International Road Transport Union  
Association of International Road Transporters

**CARNET TIR \***

**4 volets** F8T5004167

*(Red circle stamp with a checkmark)*

1. **ASSOCIATION OF INTERNATIONAL ROAD TRANSPORTERS (IRU)**  
11, rue de la Loi, 1050 Brussels, Belgium

2. **Country of Issuance**  
UZBEKISTAN

3. **Country of Destination**  
RUSSIA

4. **Vehicle Registration Number**  
U 60 123

5. **Vehicle Description**  
TRUCK

6. **Weight**  
40000 kg

7. **Goods Description**  
MACHINERY

8. **Value of Goods**  
1000000 USD

9. **Number of Containers**  
1

10. **Number of Packages**  
1

11. **Number of Packages per Container**  
1

12. **Number of Packages per Vehicle**  
1

13. **Number of Packages per Trip**  
1

14. **Number of Packages per Month**  
1

15. **Number of Packages per Year**  
1

16. **Number of Packages per Country**  
1

17. **Number of Packages per Region**  
1

18. **Number of Packages per Continent**  
1

19. **Number of Packages per World**  
1

20. **Number of Packages per Planet**  
1

21. **Number of Packages per Universe**  
1

22. **Number of Packages per Multiverse**  
1

23. **Number of Packages per Omniverse**  
1

24. **Number of Packages per Everything**  
1

25. **Number of Packages per Nothing**  
1

26. **Number of Packages per Somewhere**  
1

27. **Number of Packages per Anywhere**  
1

28. **Number of Packages per Everywhere**  
1

29. **Number of Packages per Somewhere, Anywhere, Everywhere**  
1

30. **Number of Packages per Somewhere, Anywhere, Everywhere, Nowhere**  
1

31. **Number of Packages per Somewhere, Anywhere, Everywhere, Nowhere, Somewhere**  
1

32. **Number of Packages per Somewhere, Anywhere, Everywhere, Nowhere, Somewhere, Anywhere**  
1

33. **Number of Packages per Somewhere, Anywhere, Everywhere, Nowhere, Somewhere, Anywhere, Everywhere**  
1

34. **Number of Packages per Somewhere, Anywhere, Everywhere, Nowhere, Somewhere, Anywhere, Everywhere, Nowhere**  
1

35. **Number of Packages per Somewhere, Anywhere, Everywhere, Nowhere, Somewhere, Anywhere, Everywhere, Nowhere, Somewhere**  
1

36. **Number of Packages per Somewhere, Anywhere, Everywhere, Nowhere, Somewhere, Anywhere, Everywhere, Nowhere, Somewhere, Anywhere**  
1

37. **Number of Packages per Somewhere, Anywhere, Everywhere, Nowhere, Somewhere, Anywhere, Everywhere, Nowhere, Somewhere, Anywhere, Everywhere**  
1

38. **Number of Packages per Somewhere, Anywhere, Everywhere, Nowhere, Somewhere, Anywhere, Everywhere, Nowhere, Somewhere, Anywhere, Everywhere, Nowhere**  
1

39. **Number of Packages per Somewhere, Anywhere, Everywhere, Nowhere, Somewhere, Anywhere, Everywhere, Nowhere, Somewhere, Anywhere, Everywhere, Nowhere, Somewhere**  
1

40. **Number of Packages per Somewhere, Anywhere, Everywhere, Nowhere, Somewhere, Anywhere, Everywhere, Nowhere, Somewhere, Anywhere, Everywhere, Nowhere, Somewhere, Anywhere**  
1

41. **Number of Packages per Somewhere, Anywhere, Everywhere, Nowhere, Somewhere, Anywhere, Everywhere, Nowhere, Somewhere, Anywhere, Everywhere, Nowhere, Somewhere, Anywhere, Everywhere**  
1

42. **Number of Packages per Somewhere, Anywhere, Everywhere, Nowhere, Somewhere, Anywhere, Everywhere, Nowhere, Somewhere, Anywhere, Everywhere, Nowhere, Somewhere, Anywhere, Everywhere, Nowhere**  
1

43. **Number of Packages per Somewhere, Anywhere, Everywhere, Nowhere, Somewhere, Anywhere, Everywhere, Nowhere, Somewhere, Anywhere, Everywhere, Nowhere, Somewhere, Anywhere, Everywhere, Nowhere, Somewhere**  
1

44. **Number of Packages per Somewhere, Anywhere, Everywhere, Nowhere, Somewhere, Anywhere, Everywhere, Nowhere, Somewhere, Anywhere, Everywhere, Nowhere, Somewhere, Anywhere, Everywhere, Nowhere, Somewhere, Anywhere**  
1

45. **Number of Packages per Somewhere, Anywhere, Everywhere, Nowhere, Somewhere, Anywhere, Everywhere, Nowhere, Somewhere, Anywhere, Everywhere, Nowhere, Somewhere, Anywhere, Everywhere, Nowhere, Somewhere, Anywhere, Everywhere**  
1

46. **Number of Packages per Somewhere, Anywhere, Everywhere, Nowhere, Somewhere, Anywhere, Everywhere, Nowhere, Somewhere, Anywhere, Everywhere, Nowhere, Somewhere, Anywhere, Everywhere, Nowhere, Somewhere, Anywhere, Everywhere, Nowhere**  
1

47. **Number of Packages per Somewhere, Anywhere, Everywhere, Nowhere, Somewhere, Anywhere, Everywhere, Nowhere, Somewhere, Anywhere, Everywhere, Nowhere, Somewhere, Anywhere, Everywhere, Nowhere, Somewhere, Anywhere, Everywhere, Nowhere, Somewhere**  
1

48. **Number of Packages per Somewhere, Anywhere, Everywhere, Nowhere, Somewhere, Anywhere, Everywhere, Nowhere, Somewhere, Anywhere, Everywhere, Nowhere, Somewhere, Anywhere, Everywhere, Nowhere, Somewhere, Anywhere, Everywhere, Nowhere, Somewhere, Anywhere**  
1

49. **Number of Packages per Somewhere, Anywhere, Everywhere, Nowhere, Somewhere, Anywhere, Everywhere, Nowhere, Somewhere, Anywhere, Everywhere, Nowhere, Somewhere, Anywhere, Everywhere, Nowhere, Somewhere, Anywhere, Everywhere, Nowhere, Somewhere, Anywhere, Everywhere**  
1

50. **Number of Packages per Somewhere, Anywhere, Everywhere, Nowhere, Somewhere, Anywhere, Everywhere, Nowhere, Somewhere, Anywhere, Everywhere, Nowhere, Somewhere, Anywhere, Everywhere, Nowhere, Somewhere, Anywhere, Everywhere, Nowhere, Somewhere, Anywhere, Everywhere, Nowhere**  
1







## • Şəxsi kabinetə daxil olduqdan sonra

 Sərhəddən keçirəcəyiniz mallar haqqında ilkin məlumat

 Mallar haqqında məlumatların XML formatda göndərilməsi

 Sərhəddən keçirəcəyiniz nəqliyyat vasitəsi haqqında ilkin məlumat

 Gömrük rəsmiləşdirilməsi üçün müraciət

 Rəy, məktub və şikayətləriniz

 Mərkəzi Gömrük Ekspertiza İdarəsinə müraciət

 Rəsmiləşdirilmə üçün tələb olunan sənədlərin surətləri

 Qeydiyyat məlumatlarına düzəliş



### Elektron Gömrük Xidmətləri



Hörmətli XİF iştirakçısı !

Dövlət Gömrük Komitəsi "Elektron Gömrük Xidmətləri" sahəsinin genişləndirilməsi və "Gömrük-Biznes" (C2B) əməkdaşlığının müasir texnologiyalar əsasında qurulması məqsədilə yeni layihələr həyata keçirməkdədir. Bu layihələrin uğurla həyata keçirilməsi Sizin fəal iştirakınızdan və "Elektron gömrük xidmətlərindən" səmərəli istifadə etməyinizdən çox asılıdır. Layihənin əsas mahiyyəti elektron gömrük xidmətlərində "Şəxsi kabinet" yaratmaq və gömrük işi ilə bağlı işləri vahid sistem əsasında idarə etməkdir. "Şəxsi kabinet" yaratmaqla Siz aşağıdakı əməliyyatları həyata keçirə bilərsiniz:

1. Sərhəd gömrük buraxılış məntəqələrindən keçirəcəyiniz malların bəyan edilməsi. Bu bölmədə Siz idxal/ixrac edəcəyiniz mallar haqqında məlumatları, malı müşahidə edən sənədlərin skan edilmiş surətlərini gömrük orqanına göndərməklə həmin malların sərhəd gömrük buraxılış məntəqələrindən keçirilməsi prosedurlarını asanlaşdırırsınız. Bunun üçün idxal/ixrac edəcəyiniz malları özünüzdə qeydə alın, tələb olunan müşahidə sənədlərini skan edin və "Şəxsi kabinet"inizdə yerləşdirin. Sizə avtomatik olaraq "İlkin bəyanət kodu" veriləcəkdir və Siz bu kodu mal daşıyıcısı vasitəsilə sərhəd gömrük buraxılış məntəqəsində "Bir pəncərəyə" təqdim edirsiniz.
2. Sərhəd gömrük buraxılış məntəqəsindən keçirəcəyiniz nəqliyyat vasitəsi haqqında məlumat. Siz şəxsi avtomobilinizlə ölkə sərhədini keçmək istəyirsinizsə və həmin nəqliyyat vasitəsinin sərhəddə qeydiyyatına vaxt itirmək istəmirsinizsə, onda bu bölmədən istifadə edin, gömrük nəzarətini və qeydiyyatını sadələşdirin.
3. Gömrük rəsmiləşdirilməsi üçün müraciət. Hal hazırda Siz idxal/ixrac etdiyiniz mal və nəqliyyat vasitələrinin gömrük rəsmiləşdirilməsi məqsədilə gömrük orqanına gedərək müraciət forması doldurursunuz, imzalayıb müvafiq gömrük orqanına təqdim edirsiniz. İndi isə bu bölmədən istifadə etməklə Siz kompüterdə "Şəxsi kabinet"də "Gömrük rəsmiləşdirilməsi üçün müraciət" formasını yükləyin, doldurun və gömrük orqanına getmədən elektron formada göndərin. Bununla Siz həm öz vaxtınıza, həm də gömrük əməkdaşının vaxtına qənaət etmiş olacaqsınız.
4. Dövlət Gömrük Komitəsinə müraciət. Bu bölmədən istifadə etməklə Siz XİF iştirakçısı kimi fəaliyyətinizlə, gömrük prosedurları ilə bağlı problemlerinizi və əlavə rəy və təkliflərinizi gömrük orqanlarına yazma bilərsiniz. Müraciəti göndərəndən sonra gömrük orqanı tərəfindən Sizə qeydiyyat kodu göndəriləcəkdir və Siz bu qeydiyyat kodu vasitəsilə müraciətinizin hansı mərhələdə və kim tərəfindən neçə müddətə baxılmasını kompüterdə izləyə biləcəksiniz.
5. Gömrük rəsmiləşdirilməsi üçün tələb olunan sənədlərin surətləri. Hal-hazırda idxal/ixrac əməliyyatlarınızda mallarınızı müşahidə edən sənədləri gömrük orqanına təqdim edirsiniz. İndi isə bu bölmədən istifadə etməklə həmin sənədləri birbaşa "Şəxsi kabinet"inizdə yerləşdirməklə elektron formada gömrük orqanına təqdim etmiş olursunuz və bununla da idxal/ixrac etdiyiniz malların gömrük rəsmiləşdirilməsi prosedurlarını daha da asanlaşdırırsınız.
6. Mərkəzi Gömrük Ekspertizası İdarəsinə müraciət. Siz idxal/ixrac etdiyiniz malların gömrük ekspertizasını keçirmək məqsədilə, yeni malın kodunu mal nomenklaturasına uyğun olaraq müəyyən etmək, malın tərkibini, texniki göstəricilərini və s. digər gömrük ekspertizası məsələləri ilə bağlı Mərkəzi Gömrük Ekspertizası İdarəsinə bu bölmədən istifadə etməklə elektron formada müraciət edə bilərsiniz.
7. Səmişin gömrük bəyannaməsi. Siz hər hansı bir ölkəyə gədikdə (gələrkən) özünüzdə bəyan edilməsi tələb olunan mal apardıqda (gətirdikdə) onu gömrük orqanına bəyan etməlisiniz. Bunun üçün Siz sərhəd gömrük buraxılış məntəqəsində vaxt itirmək istəmirsinizsə, onda elektron bəyannaməni kompüter və ya sərhəd gömrük buraxılış məntəqəsindəki kompüter vasitəsilə gömrük orqanına bəyan edə bilərsiniz.

# Qısa idxal bəyannaməsi

- Bu xidmət ilə işləmək üçün xarici fəaliyyət iştirakçısı (XİF) şəxsi kabinetə malik olmalıdır.

 Sərhəddən keçirəcəyiniz mallar haqqında təkin məlumat 

 Mallar haqqında məlumatların XML formatında göndərilməsi

 Sərhəddən keçirəcəyiniz nəqliyyat vasitəsi haqqında təkin məlumat

 Gömrük rəsmiləşdirilməsi üçün müraciət

 Rəy, məktub və şikayətləriniz

 Mərkəzi Gömrük Ekspertiza İdarəsinə müraciət

 Rəsmiləşdirilmə üçün tələb olunan sənədlərin surətləri

 Qeydiyyat məlumatlarına giriş

### 1. Mal haqqında məlumat:

Təyinat \*

Malın kodu \*

Mal haqqında məlumat \*

Malın çəkisi(brutto) \*  -kg

Malın miqdarı \*

Malın hərəkət marşrutu \*

### 2. Malı daşıyan nəqliyyat vasitəsi haqqında məlumat.

Nəqliyyatın dövlət nömrə nişanı  Məlumat olduğu halda

Konteyner No  Məlumat olduğu halda

### 3. İxracatçı haqqında məlumat

VÖEN/GÖÖEN \*

Adı \*

Ünvanı \*

### 4. İxracatçı haqqında məlumat

VÖEN/GÖÖEN \*

Adı \*

Ünvanı \*

### 5. Sərhəd keçid məntəqəsini göstərin

Ölkəyə giriş/çıxışı ehtimal olunan sərhəd gömrük məntəqəsi \*



Beynəlxalq Təlim və Layihə Mərkəzi

# Avtomobilin sərhad keçid məntəqəsinə

## gəlməsi

- Sərhad keçid məntəqəsi avtomobili xarici nəzarətdən keçirir, plomblayır, GPS qoşur və təyinat məntəqəsinə catma müddətini – 24 saat və gediş marşrutlu bildiriş təqdim edir. Və avtomobil gömrük nəzarətinə götürülür. Kecikməyə görə 1-ci dəfə 20 man cərimə verir daşıyıcı

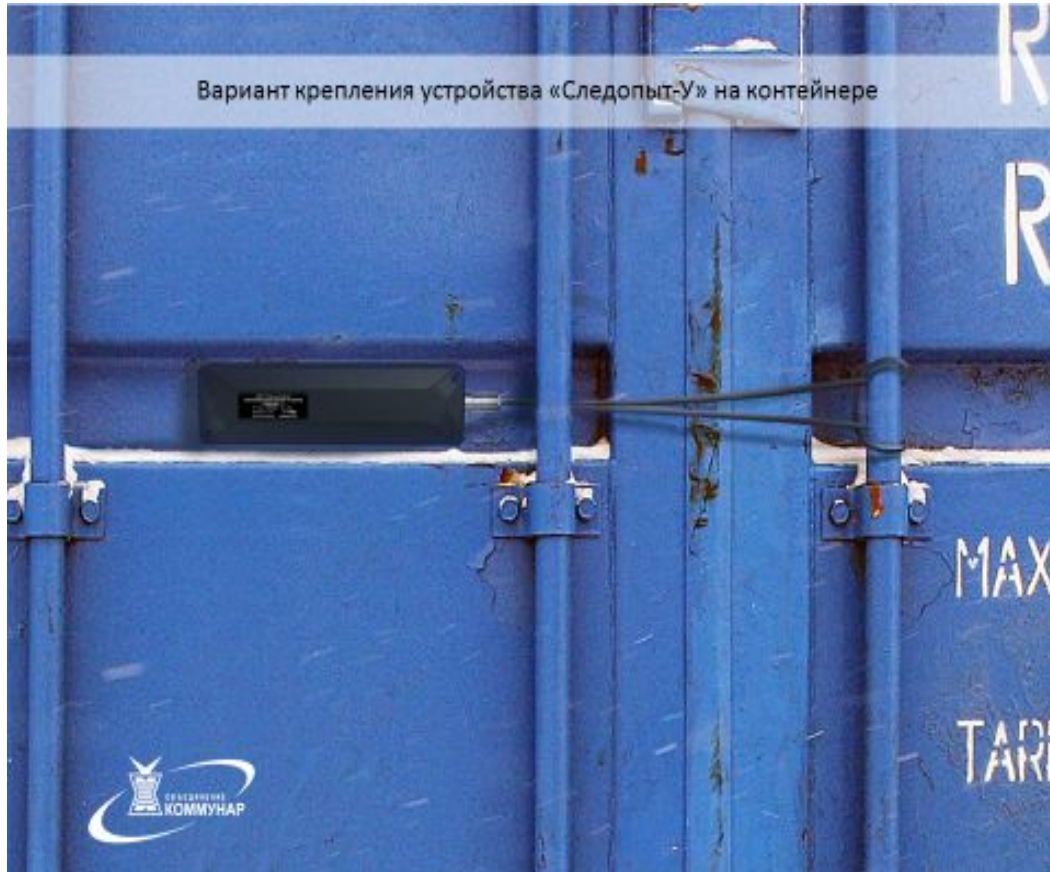

26.05.2020

Ph.D. Talibov Ceyran bimo



Beynəlxalq Təlim və  
Layihə Mərkəzi

# Gömrük keçid prosesi



26.05.2020

Ph.d. Talibov Ceyhun BMU



Beynəlxalq Təlim və  
Layihə Mərkəzi

- Faktiki yoxlama – mal sahibi baxış mətəqəsinə yükü təqdim edir.
- Avtomobilin, trosları, cəftələri, plombları yoxlanılır . Sonra plomb acılır və elektron **sistemdə bosalma düməsinə basılır**



- Faktiki yoxlama – mal sahibi baxış mətəqəsinə yükü təqdim edir.
- Avtomobilin, trosları, cəftələri, plombları yoxlanılır .  
Sonra plomb acılır və elektron **sistemdə boşalma düyməsinə** basılır



26.05.2020

Ph.d. Talibov Ceyran BMO



Beynəlxalq Təlim və  
Layihə Mərkəzi



- Daha sonra mal boşalaraq (say, cəki,artkl, ideentifikasiyası aparılır

Əgər pozuntu yxdursa gömrük sistemində **«customs clear»** düyməsi basılaraq sahibkara verilir. Yük sənədlərin sahibkar 3 il ərzində saxlayır



26.05.2020

Ph.d. Talibov Ceyhur



## Çadırılı

Temperatur şəraiti tələb olunmayan , lakin atmosfer təsirlərindən qorunmağa ehtiyac duyan ticari malların ölkədaxili və beynəlxalq daşınması üçün avtomobil yarımqoşqusu . Dörd tərəfdən eyni vaxtda yükləməyə imkan verir.

Standart yükləmə qabiliyyəti - 20/25 ton.

Tutum - 26 standart palet / 33 avro palet.

Həcmi - 60-93 m<sup>3</sup>.



## Soyuducu

Soyuducu Yarımqoşqular, tələb olunan temperatur rejimini avtomatik saxlamaq üçün bir sistemə sahib soyuducu qurğu ilə təchiz olunmuşdur. Dərin dondurma və ya soyutma tələb edən malların daşınması üçün nəzərdə tutulub. Təsnifatdan asılı olaraq, yük banının içərisindəki temperaturu  $+ 12^{\circ} \text{C}$  ...  $-25^{\circ} \text{S}$ . aralığında təmin edir. Bir neçə modifikasiyası var.

Standart həcmi 60-93 m<sup>3</sup>-dir.

Tutum - 22-34 Avro palet.

Həcmi 86 m<sup>3</sup> olan yarımqoşqunun yükləmə gücü 20-25 tondur.

Tutumu - 33 Avro palet.



## İzoterm

İzotermal yarımqoşqular Yük bölməsi istilik izolyasiya edilmiş və soyuducu qurğusu ilə təchiz olunmayan bir yarımqoşqudur. Tez xarab olan malların qısa müddətli daşınması üçün nəzərdə tutulmuşdur, ilkin daxili temperaturu məhdud müddət saxlayır. Soyuducunun həcminə bənzər bir həcmə və tutuma malikdir.



## Avtoqatar

Avtoqatar kombinə edilmiş yük maşını, o cümlədən çadırli yarımqoşqulu və qoşqu olan bir dartzidir. Tez yüklənməyə və boşaldılmasına imkan verir, xüsusi icazə olmadan ümumi yollarda maksimal həcmdə yüklərin nəqlinə imkan verir. Uzun ölçülü yüklərin daşınması üçün nəzərdə tutulmayıb.

Ümumi həcmi 60-120 m<sup>3</sup>-dir.

Tutum - 22-33 Avro palet.



## Konteyner daşıyan

Konteyner daşıyıcısı yarımqoşqular  
Çərçivənin dizaynında fərqlənən bir  
neçə modifikasiyaya malik olan müxtəlif  
növ dəniz və dəmir yolu konteynerləri  
daşınması üçün yarımqoşqudur.  
Növündən asılı olaraq, 40 futluq  
konteyner daşıya bilir.



## Jumbo

Jumbo yarımqoşqusu "sınmış" çərçivə ilə çadırli yarımqoşqudur. Yük bölməsinin addımlı L şəkilli döşəməsi, qabağında bir döngə və yarımqoşquların təkərlərinin azalmış diametri səbəbindən artan həcmi ilə xarakterizə olunur.

Standart həcmi 86-125 m<sup>3</sup>-dir.

Tutumu - 33 - 38 Avro palet.

Standart daşıma gücü 20-24 tondur



## Açıq bortlu platforma

Açıq bortlu platforma çadırılı üst quruluşa malik olmayan yarımqoşqudur. Xüsusi daşınma şərtlərini tələb etməyən, atmosfer yağışlarına, aşağı və yüksək hava istiliyinə davamlı müxtəlif təyinatlı və ölçüdə yüklərin daşınması üçün nəzərdə tutulub.

Standart yükləyici qabiliyyəti - 15-25 ton.





## Açıq platforma

Açıq platforma tərəfləri və çadır quruluşu ilə təchiz olunmamışdır. Xarici hava təsirlərinə davamlı , böyük ölçülü ticarət və sənaye mallarının daşınması üçün nəzərdə tutulmuşdur.

Standart yüklətmə qabiliyyəti 250 tona qədərdir.



# SON

Talibov Ceyhun